

# Förlängningsrem

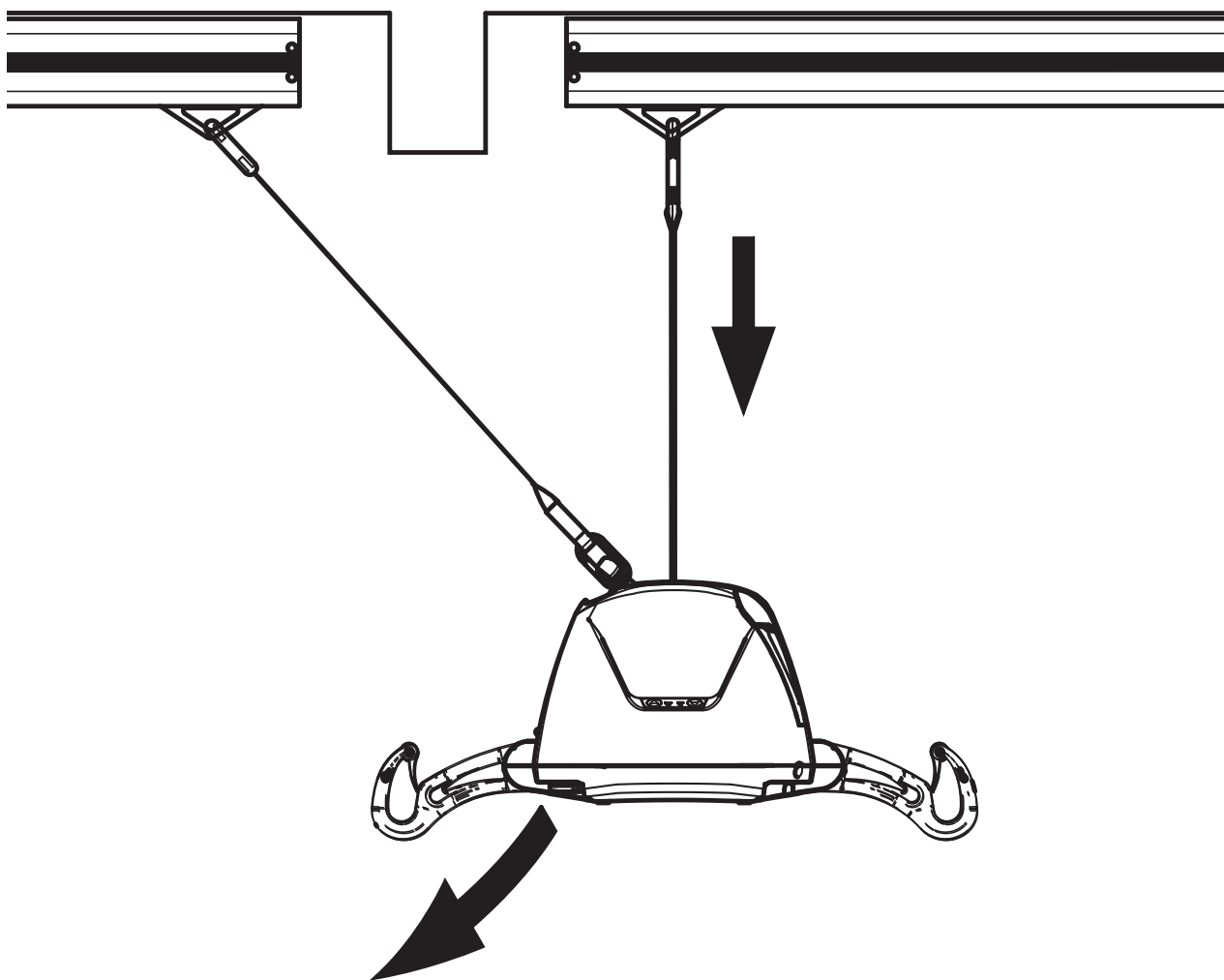

## Designpolicy och upphovsrätt

® och ™ är varumärken som tillhör Arjo-koncernen.

© Arjo 2024.

Vår policy är att kontinuerligt förbättra våra produkter, och därför förbehåller vi oss rätten att ändra produktdesign utan föregående meddelande. Innehållet i detta dokument får inte kopieras vare sig helt eller delvis utan tillstånd från Arjo.

<b>Allmänt .....</b>	<b>2</b>
Förord .....	2
Avsedd användning .....	2
Livslängd.....	2
Information om tillverkaren .....	2
Definitioner som används i denna bruksanvisning .....	2
Symboler som används .....	3
<b>Säkerhetsföreskrifter .....</b>	<b>4</b>
Säker arbetslast.....	4
Säkerhetsinformation.....	4
Delarnas namn .....	5
<b>FÖRLÄNGNINGSREM</b> – kompatibilitet.....	5
<i>Maxi Sky 440</i> .....	5
<i>Voyager Portable</i> .....	5
<b>Använda <b>FÖRLÄNGNINGSREMMEN</b> .....</b>	<b>6</b>
Passeringskrok .....	6
<i>Innan du flyttar lyften</i> .....	6
<i>Acceptabla skensystem</i> .....	6
<i>Oacceptabla skensystem</i> .....	6
<i>Passeringsrutin</i> .....	6
Svart flyttbar förlängningsrem.....	8
<i>Medföljande komponenter</i> .....	8
<i>Metod</i> .....	8
<b>Skötsel och underhåll .....</b>	<b>10</b>
Rekommenderad rengöring.....	10
<i>Rengöring av remmar</i> .....	10
<i>Förvaringsförhållanden</i> .....	10
<i>Kontroll av remmar</i> .....	10
<b>Specifikationer .....</b>	<b>11</b>
Mått.....	11
Teknisk information .....	11
Etiketter.....	12

## Förord

Arjos mål är att tillgodose dina behov och tillhandahålla den bästa utrustning som går att få tag i, tillsammans med personalutbildning för helt effektiv användning av alla Arjo-produkter.

När man talar om "patienten" i den här bruksanvisningen menar man den person som lyfts, och när man talar om "vårdpersonalen" menar man den person som hanterar lyften eller produkten.

I framtiden kan viss information i denna bruksanvisning bli inaktuell, eftersom produkten utvecklas och förbättras hela tiden. Kontakta Arjo om du har några frågor om bruksanvisningen eller produkten.

Arjo rekommenderar bestämt att endast reservdelar från Arjo som är speciellt utformade för ändamålet används tillsammans med produkten och andra hjälpmedel från Arjo. På så sätt undviks personsador som kan uppkomma p.g.a. att bristfälliga reservdelar använts.

Enligt Arjos försäljningsvillkor påtar vi oss inget ansvar för skador som uppstått under sådana omständigheter.

## Avsedd användning

*FÖRLÄNGNINGSREMMEN* är avsedd för användning endast med Maxi Sky 440 och Voyager Portable. Den möjliggör åtkomst för att ansluta och koppla bort lyften.

*FÖRLÄNGNINGSREMMEN* används också för att förflytta en patient från en skena till en annan. Denna funktion är endast avsedd att användas med Maxi Sky 440.

*FÖRLÄNGNINGSREMMEN* ingår i en serie kvalitetsprodukter som framtagits för sjukhus, vårdhem och andra vårdinrättningar.

## Livslängd

*FÖRLÄNGNINGSREMMEN* har tillverkats och testats för en livslängd på två (2) år från tillverkningsdatumet, under förutsättning att underhåll utförs enligt anvisningarna i avsnitt Skötsel och underhåll i denna bruksanvisning. Se tillverkningsdatumet på remmens etiketter.

**VARNING:** Arjo kan inte garantera säkerheten för tillbehör vars brukningstid har gått ut.

Produktens åldrande, patientens vikt och underhållsintervallet är faktorer som påverkar livslängden på *FÖRLÄNGNINGSREMMEN*.

## Information om tillverkaren

Den här produkten är tillverkad av:

ArjoHuntleigh AB  
Hans Michelsensgatan 10  
211 20 Malmö,  
SWEDEN

☎: +46 (0) 10-335 45 00

☎: +46 (0) 413-138 76

🌐: [www.arjo.com](http://www.arjo.com)

## Definitioner som används i denna bruksanvisning

### VARNING:

Innebär: Om dessa anvisningar inte efterföljs finns risk för personsador för dig själv och andra.

### AKTA:











Innebär: Om dessa anvisningar inte följs kan produkten skadas.

### OBS:





Innebär: Detta är viktig information om korrekt användning av produkten.

## Symboler som används

### Allmänna symboler

Symboler	Symbolernas betydelse
	Visar tillverkarens namn och adress. Kan även visa tillverkningsdatum.
	Visar tillverkningsdatum.
	Visar tillverkarens katalognummer.
	CE-märkning som indikerar överensstämmelse med Europeiska gemenskapens harmoniserade lagstiftning.
	Unik identitetsbeteckning för enheten
	Läs <i>bruksanvisningen</i> .
	SWL (Safe Working Load, säker arbetslast) är den maxlast som enheten är godkänd för, för att användningen ska vara säker.
	Visar korrekt sätt att fortsätta.
	Visar fel sätt att fortsätta.
	Visar att produkten är en medicinteknisk produkt i enlighet med EU:s förordning om medicintekniska produkter 2017/745.

### Symboler avseende underhåll av remmen

Symboler	Symbolernas betydelse
	Tvätttemperatur 70 °C (158 °F) på skonsamt tvättprogram.
	Blek inte.
	Kemtvätta inte.
	Ingen strykning.
	Ingen torktumling.

**VARNING:** *FÖRLÄNGNINGSSREMME*n måste användas enligt instruktionerna i denna bruksanvisning och är endast avsedd att användas tillsammans med Arjo Maxi Sky 440 och Voyager Portable.

Om dessa anvisningar inte beaktas finns en risk för att patienten faller och skadas.

Innan du använder *FÖRLÄNGNINGSSREMME*n, se till att du är väl förtrogen med de olika komponenterna och tillbehören i Fig. 1 och Fig. 2. Läs också den här bruksanvisningen i sin helhet.

Informationen i denna bruksanvisning är mycket viktig för att du ska kunna använda och sköta produkten. Den hjälper dig att skydda produkten och se till att den fungerar på bästa sätt.

Informationen i denna handbok är viktig för din säkerhet. Läs igenom och sätt dig in i informationen så att du kan förebygga personskador.

Om du hittar något i bruksanvisningen som är otydligt eller svårt att förstå, kontakta Arjo eller återförsäljaren (telefonnumret finns på sista sidan i den här bruksanvisningen).

Om en allvarlig incident med koppling till denna medicintekniska enhet inträffar, och denna incident påverkar användaren eller patienten, ska användaren eller patienten rapportera denna allvarliga incident till tillverkaren eller distributören av den medicintekniska enheten. Inom EU ska användaren även rapportera den allvarliga incidenten till den behöriga myndigheten i den medlemsstat där användaren är bosatt.

## Säker arbetslast

*FÖRLÄNGNINGSSREMME*n har tillverkats med en lyftkapacitet på 200 kg (440 lb).

**VARNING:** *FÖRLÄNGNINGSSREMME*n är avsedd att användas till patienter vars vikt ligger inom en specificerad säker arbetslast. Försök inte lyfta högre vikter än den angivna lägsta viktgränsen på följande:

- Lyften
- Tillbehören.

Om dessa anvisningar inte efterlevs finns en risk för att patienten faller och skadas.

## Säkerhetsinformation

Se alltid till att:

- Vara försiktig vid manuella lyft av alternativutrustning/tillvalsutrustning (t.ex. båramar, lyftbyglar osv.) för att undvika personskador. Försök inte lyfta upp hela lyftanordningen själv.
- Eventuellt behov av en ytterligare vårdgivare för att stödja patienten måste bedömas från fall till fall.
- Innan du försöker flytta en patient måste en utvärdering utföras av en behörig person.
- Du är förberedd innan du försöker flytta en patient.
- Utvärdering av lämpligheten att förflytta patienter som är anslutna till elektroder, katetrar eller annan medicinsk utrustning måste utföras av behörig personal innan någon förflyttning görs.
- Våldsamma slag undviks under förflyttningen.

**VARNING:** Inspektera alltid *FÖRLÄNGNINGSSREMME*n före varje användning med avseende på slitage enligt avsnitt Skötsel och underhåll på sida 10.

Om dessa anvisningar inte beaktas finns en risk för att patienten faller och skadas.

- Remmen är ordentligt fastgjord.
- Förflyttningsrutinerna i bruksanvisningen följs.
- Remmen rengörs och underhålls enligt avsnitt Skötsel och underhåll i bruksanvisningen.

## Delarnas namn

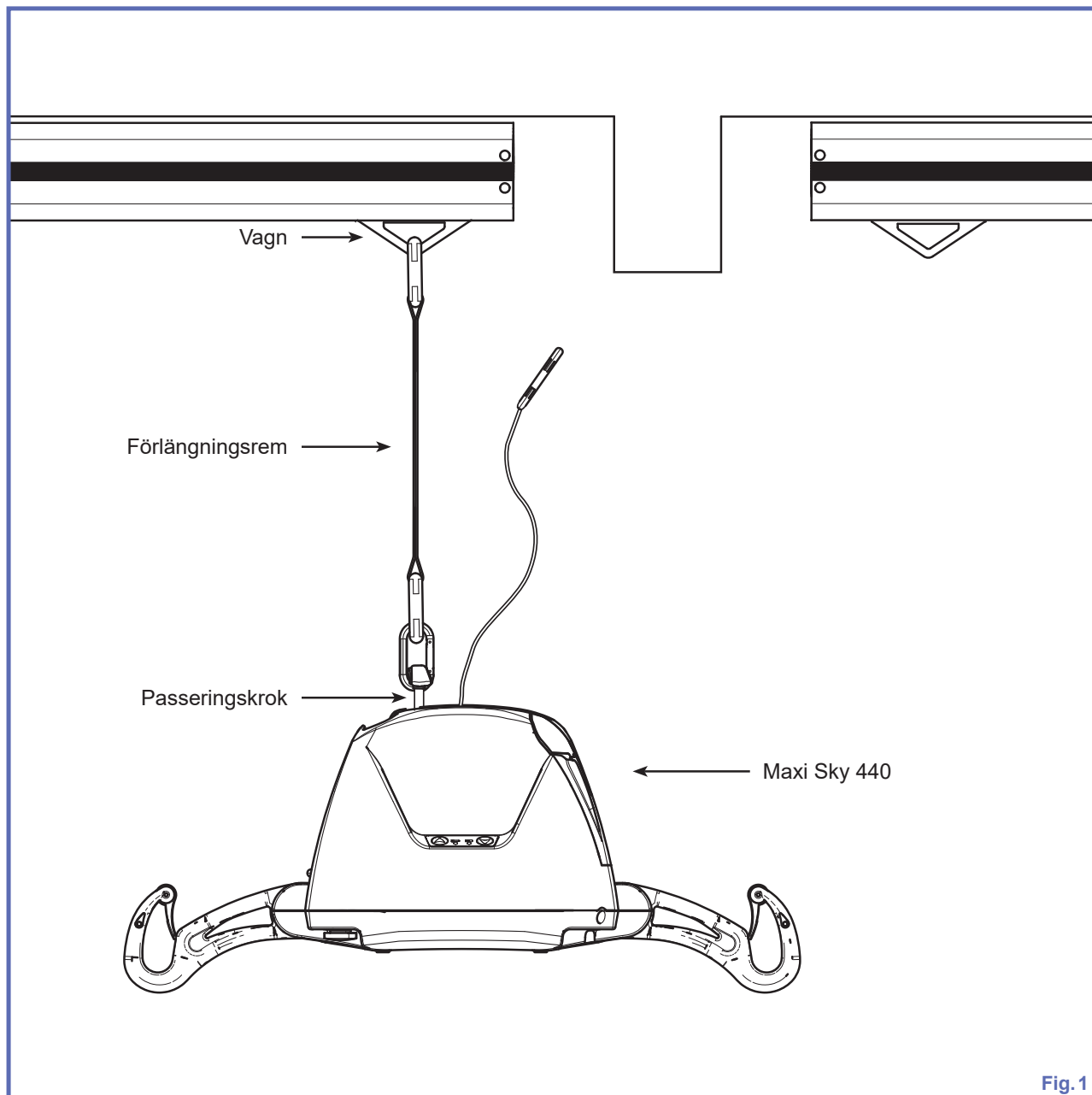

Fig. 1

## FÖRLÄNGNINGSREM – kompatibilitet

FÖRLÄNGNINGSREMMEN kan endast användas med lyftarna i Fig. 2 nedan.

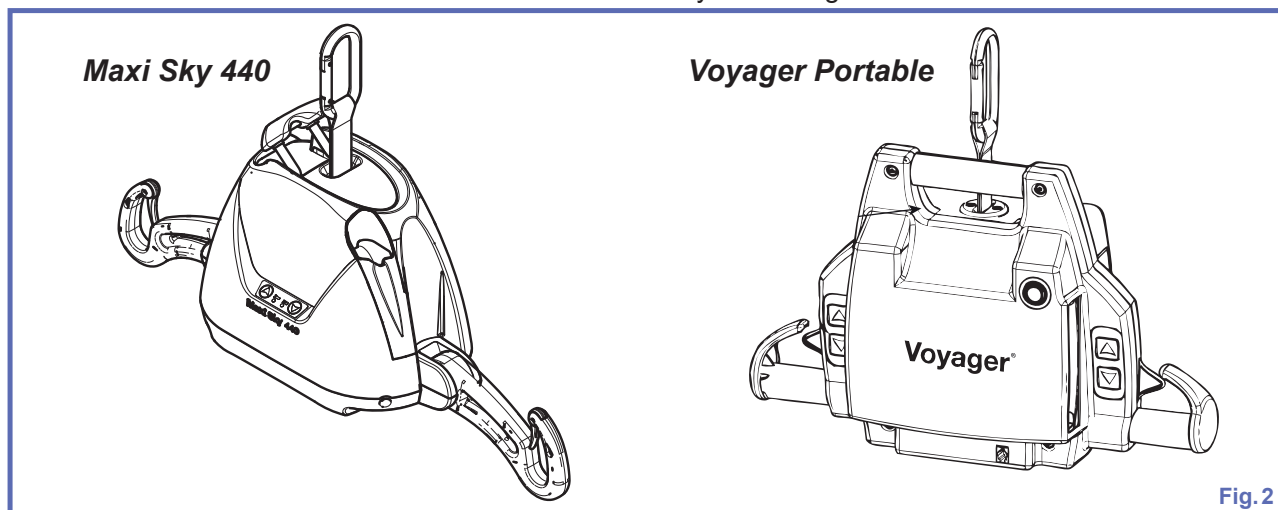

Fig. 2

# Använda FÖRLÄNGNINGSSREM MEN

## Passeringskrok

Funktionen "passeringskrok" är ett ergonomiskt handtag som används för att transportera lyften. Det är ett praktiskt sätt att förflytta patienten från en skena till en annan utan att flytta lyften eller patienten.

### Innan du flyttar lyften

En förlängningsrem krävs för att kunna förflytta lyften från en skena till en annan. Remmen måste vara dubbelt så lång som den längd (L) som åtskiljer de två vagnarna som används vid förflyttningen (se Fig. 3).

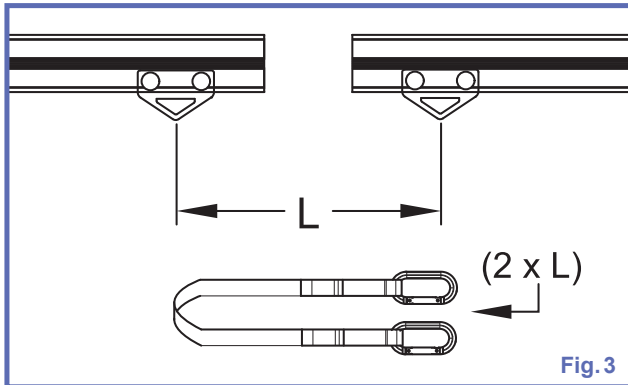

Innan du försöker utföra någon förflyttning, kontrollera att skenorna är rätt monterade.

### Acceptabla skensystem

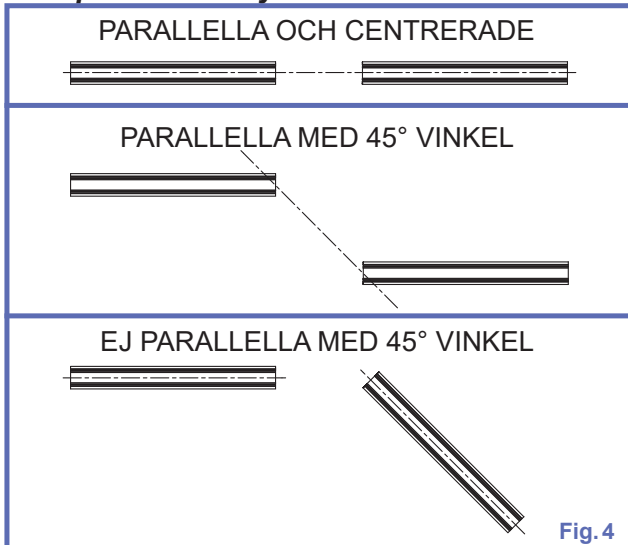

### Oacceptabla skensystem

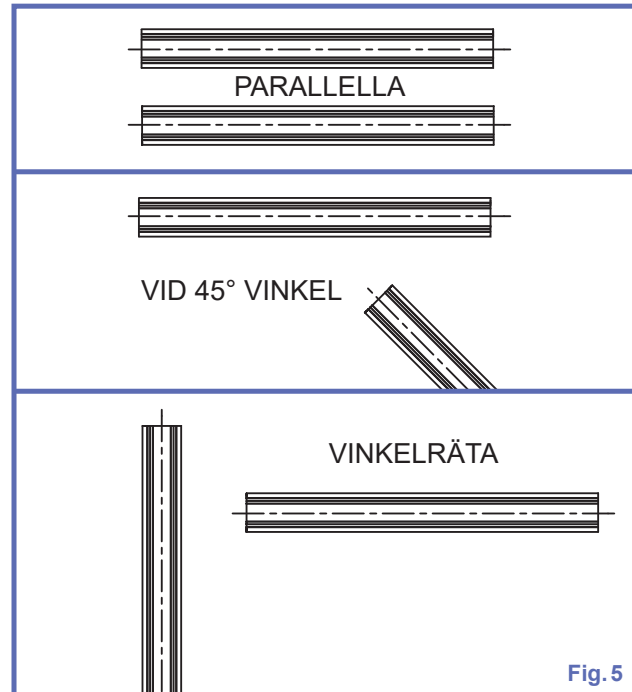

Om några av bilderna under "Oacceptabla skensystem" ser ut som din nuvarande installation ska du INTE försöka göra någon passering (förflyttning från en skena till en annan). Om dessa varningar inte åtföljs finns risk för allvarliga personskador eller skador på produkten.

**WARNING:** Försök inte använda passeringskroken på någon X-Y-skena.

### Passeringsrutin

- 1) Dra enheten till skenans ände. Dra den andra vagnen till änden av den skena som lyften ska överföras till (se Fig. 6).

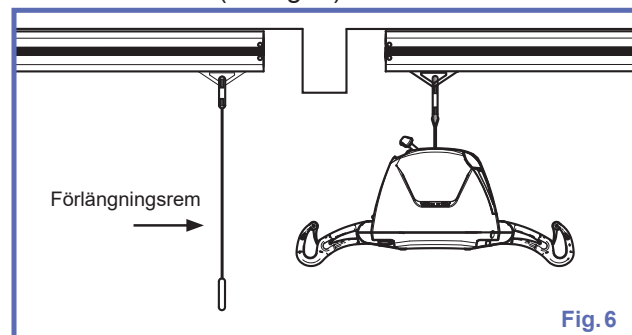

- 2) Haka fast förlängningsremmen på den andra vagnen och därefter genom passeringskroken (se Fig. 7).

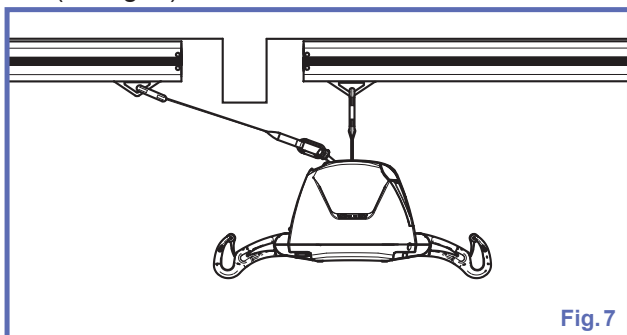

- 3) Tryck på ned-knappen på handkontrollen. Detta kommer att dra enheten och patienten långsamt i riktning mot den andra förflyttningspunkten (se Fig. 8).

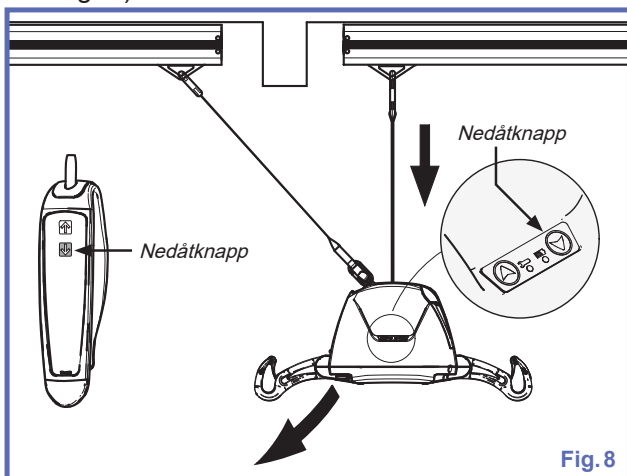

- 4) Stoppa inte förrän lyften har förflyttats helt och hållet under vagnen på den andra skenan. Kontrollera att förlängningsremmen är helt åtdragen innan du hakar av lyften från den första vagnen. (se Fig. 9).

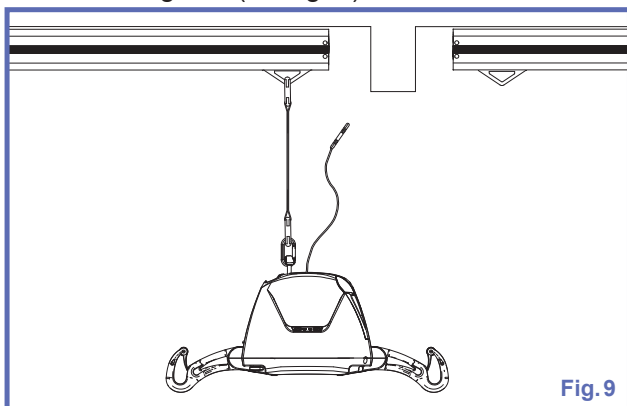

- 5) Haka fast den flyttbara lyftens karbinhake vid den andra vagnen. Tryck på upp-knappen på handkontrollen tills förlängningsremmen blir slak, och patienten befinner sig på en komfortabel höjd (se Fig. 10).

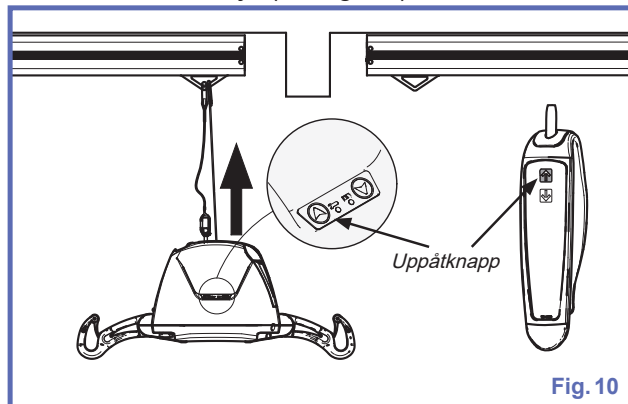

Haka av förlängningsremmen och fäll in passeringskroken igen. Du kan därefter flytta patienten längs med den andra skenan.

## Svart flyttbar förlängningsrem

**Avsedd användning:** Förlängningsremmen med en lyftkapacitet på 200 kg (440 lb) gör det möjligt för användaren att enkelt komma åt att ansluta eller koppla bort den flyttbara taklyften.

### Medföljande komponenter

BESKRIVNING	ANTAL
Karbinhake	2
Svart förlängningsrem	1

### Metod

1) Fäst remmen i vagnen i skenan med önskad längd enligt bilden nedan.

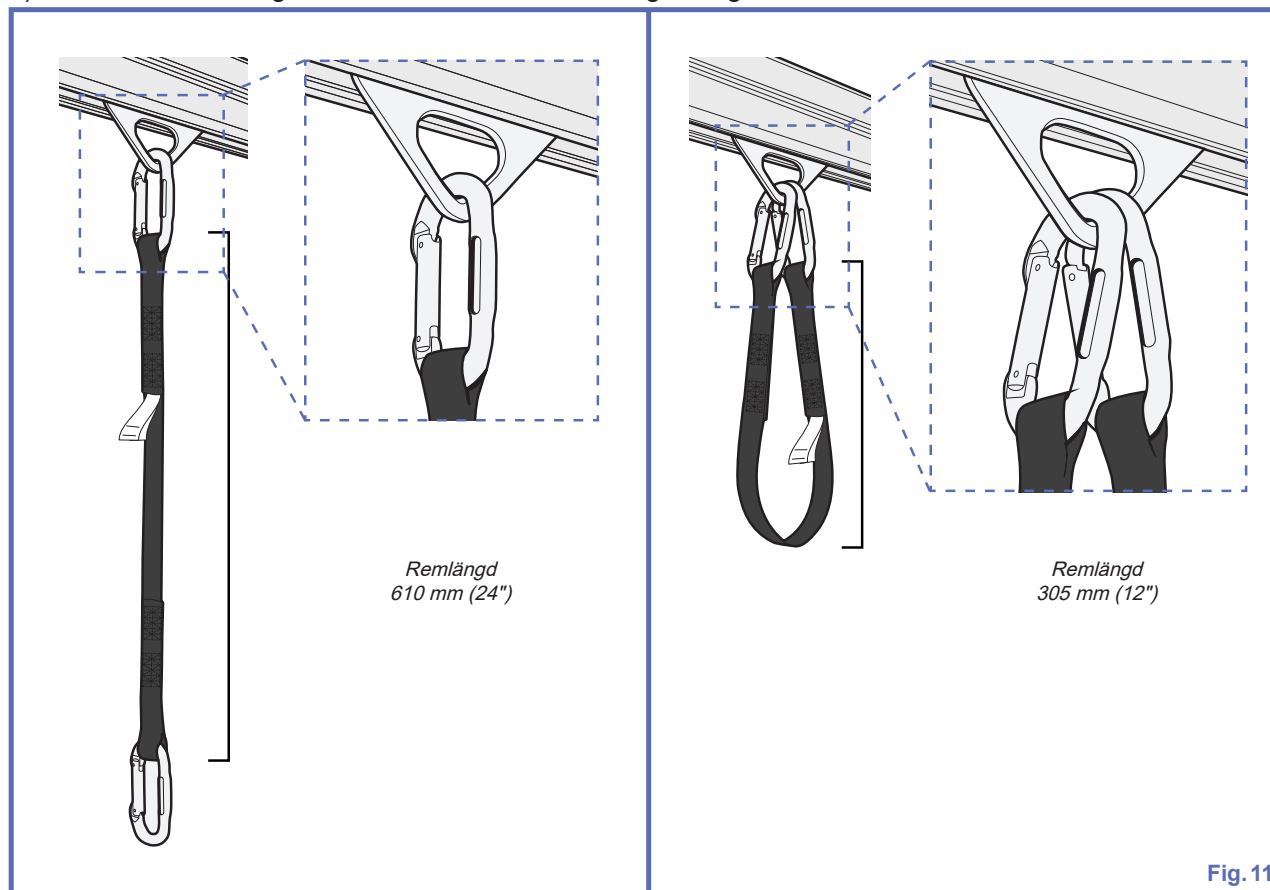

2) Nu kan lyften anslutas till remmen.

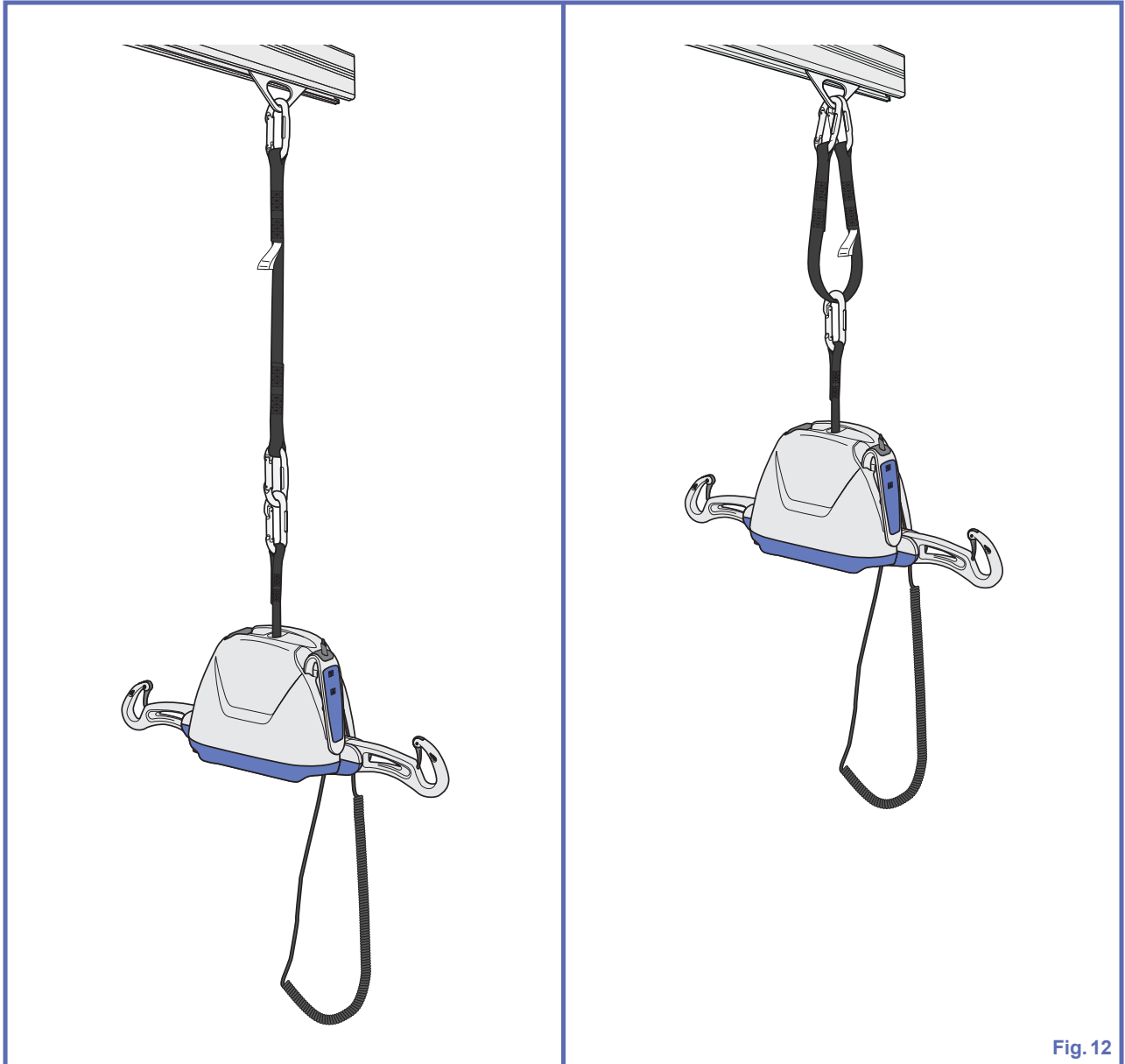

## Rekommenderad rengöring

**VARNING:** Rengöringsprodukter måste användas i enlighet med tillverkarens anvisningar. Bäralltidögonskydd, handskydd och skyddskläder när du hanterar rengöringsprodukter för att förhindra personskador.

FÖRLÄNGNINGSREMSEN ska inspekteras mellan varje patientanvändning och rengöras vid behov.

### Rengöring av remmar

Personalen på tvättinrättningen måste känna till följande skötselanvisningar:

- tvätttemperaturen får inte överskrida 70 °C (158 °F)
- använd alltid mildt tvättmedel
- får ej vridas ur, manglas eller strykas
- får ej blekas
- skölj noggrant
- får ej torktumlas
- får ej komma i kontakt med värmekällor
- får ej kemtvättas.

Se skötselanvisningarna på remmen (se Fig. 13).



Fig. 13

**OBS!:** tiketter i bruksanvisningen är endast avsedda som referens.

### Förvaringsförhållanden

Remmarna ska förvaras skyddade mot direkt solljus, påfrestningar, tryck, stark värme och hög fuktighet. Remmarna får inte komma i kontakt med vassa föremål, korrosionsframkallande material eller annat material som kan orsaka skador.

## Kontroll av remmar

Leta efter tecken på slitage enligt Fig. 14.

- Lösa trådar i sydda delar
- Kantslitage (fransning)
- Märkbar missfärgning eller fläckar på grund av att blekmedel eller andra kemikalier har använts (remmens färg är ljusare än färgen på sydda delar, eller ID-märkningen har bleknat)
- Slitage, revor eller hål i mitten.

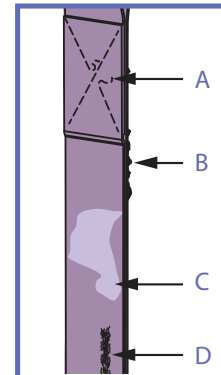

Fig. 14

**VARNING:** Om några tecken på slitage upptäcks vid inspektionen ska remmen inte användas mer.

Om några tvivel på remmens säkerhet förekommer ska den bytas ut mot en ny.

Att fortsätta använda en skadad rem kan allvarligt äventyra vårdpersonalens och patientens säkerhet.

Kontrollera tillverkningsdatumet på remmen (visas i Fig. 15) för att säkerställa att den inte används längre än sin förväntade livslängd.

001-05418 REV 0	2020	2025	Jan	Feb	Mar	0	0	5
	2021	2026	Apr	May	Jun	1	1	6
	2022	2027	Jul	Aug	Sep	2	2	7
	2023	2028	Oct	Nov	Dec	3	3	8
	2024	2029				4	4	9

Fig. 15

## Mått

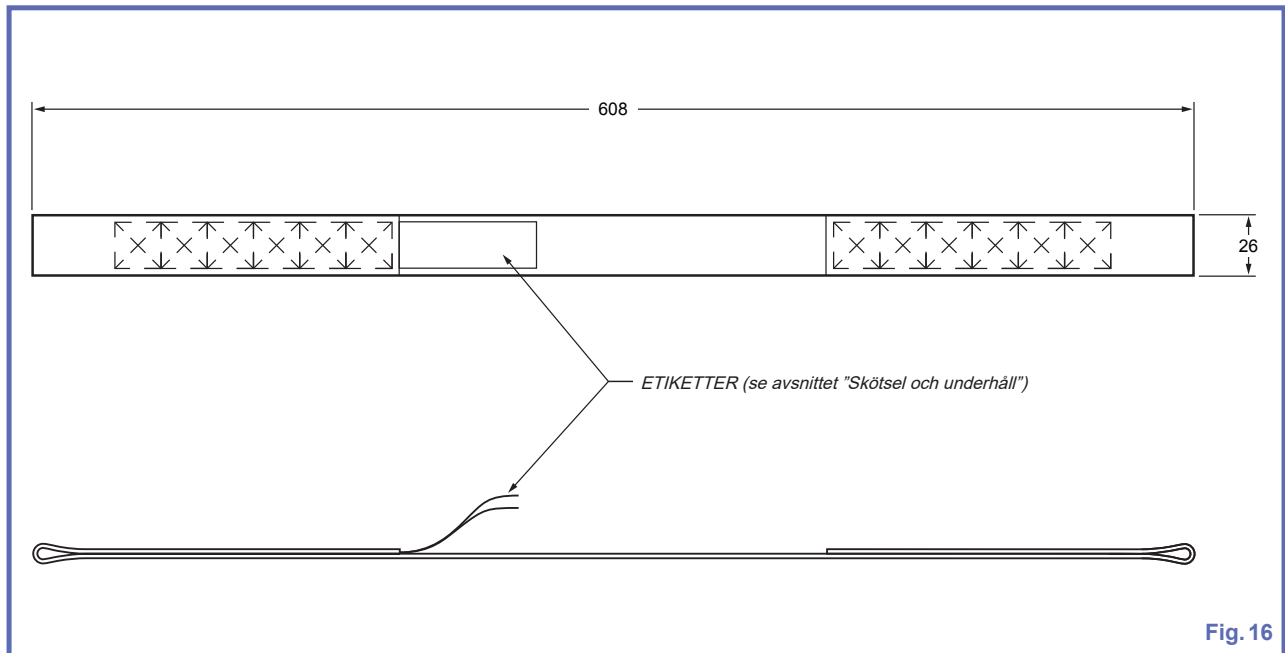

## Teknisk information

PRODUKTINFORMATION FÖRLÄNGNINGSREM (700.03720)	
Totalvikt	0,180 kg (0,40 lb)
Lyftkapacitet	200 kg (440 lb)
Material	Polyesterväv
OMGIVNINGSFÖRHÅLLANDEN	
Omgivningstemperatur	Användning: 5–40 °C (41–104 ° F) Förvaring: -25–70 °C (-13–158 °F)
Relativ luftfuktighet	Användning: 0 % till 93 % (icke-kondenserande) Lagring: 0 % till 93 % (icke-kondenserande)
Lufttryck	Användning: 700 hPa till 1 060 hPa Lagring: 500 till 1 060 hPa
SÄKER KASSERING AV UTTJÄNTA PRODUKTER	
Rem	Återvinn enligt lokala bestämmelser.

# Etiketter

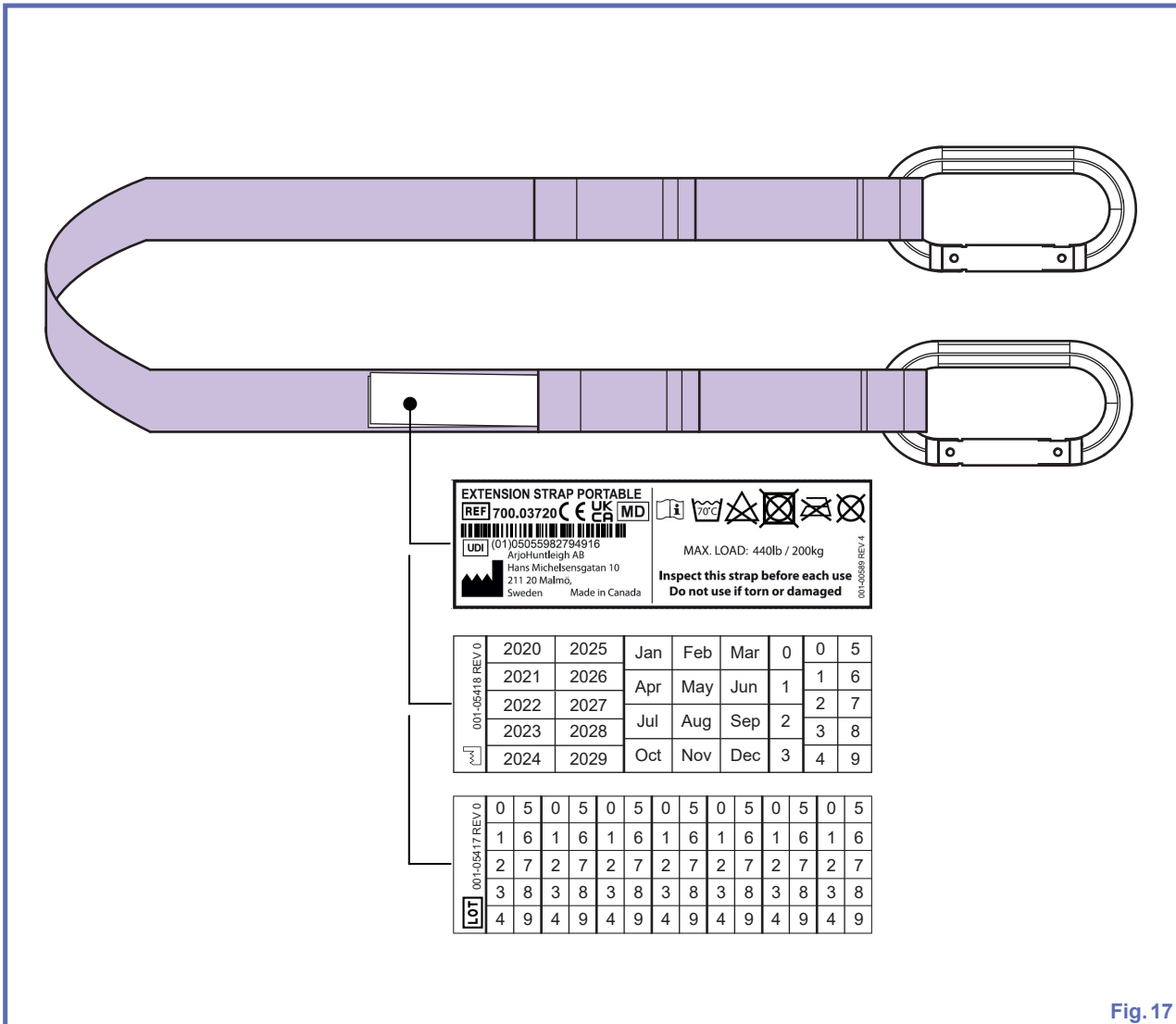

Fig. 17

**OBS!:** Etiketter i bruksanvisningen är endast avsedda som referens.

AUSTRALIA  
Arjo Australia  
Building B, Level 3  
11 Talavera Road  
Macquarie Park, NSW, 2113,  
Australia  
Phone: 1800 072 040

BELGIQUE / BELGIË  
Arjo Belgium  
Evenbroekveld 16  
9420 Erpe-Mere  
Phone: +32 (0) 53 60 73 80  
Fax: +32 (0) 53 60 73 81  
E-mail: info.belgium@arjo.com

BRASIL  
Arjo Brasil Equipamentos Médicos Ltda  
Rua Marina Ciufuli Zanfelice, 329 PB02  
Galpão - Lapa  
São Paulo – SP – Brasil  
CEP: 05040-000  
Phone: 55-11-3588-5088  
E-mail: vendas.latam@arjo.com  
E-mail: servicios.latam@arjo.com

CANADA  
Arjo Canada Inc.  
90 Matheson Boulevard West  
Suite 350  
CA-MISSISSAUGA, ON, L5R 3R3  
Tel/Tél: +1 (905) 238-7880  
Free: +1 (800) 665-4831  
Fax: +1 (905) 238-7881  
E-mail: info.canada@arjo.com

ČESKÁ REPUBLIKA  
Arjo Czech Republic s.r.o.  
Na Strži 1702/65  
140 00 Praha  
Czech Republic  
Phone No: +420225092307  
E-mail: info.cz@arjo.com

DANMARK  
Arjo A/S  
Vassingerødvej 52  
DK-3540 LYNGE  
Tel: +45 49 13 84 86  
Fax: +45 49 13 84 87  
E-mail: dk\_kundeservice@arjo.com

DEUTSCHLAND  
Arjo GmbH  
Peter-Sander-Strasse 10  
DE-55252 MAINZ-KASTEL  
Tel: +49 (0) 6134 186 0  
Fax: +49 (0) 6134 186 160  
E-mail: info-de@arjo.com

ESPAÑA  
ARJO IBERIA S.L.  
Poligono Can Salvatella  
c/ Cabanyes 1-7  
08210 Barberà del Valles  
Barcelona - Spain  
Telefono 1: +34 900 921 850  
Telefono 2: +34 931 315 999

FRANCE  
Arjo SAS  
2 Avenue Alcide de Gasperi  
CS 70133  
FR-59436 RONCQ CEDEX  
Tél: +33 (0) 3 20 28 13 13  
Fax: +33 (0) 3 20 28 13 14  
E-mail: info.france@arjo.com

HONG KONG  
Arjo Hong Kong Limited  
Room 411-414, 4/F, Manhattan Centre,  
8 Kwai Cheong Road, Kwai Chung, N.T.,  
HONG KONG  
Tel: +852 2960 7600  
Fax: +852 2960 1711

ITALIA  
Arjo Italia S.p.A.  
Via Giacomo Peroni 400-402  
IT-00131 ROMA  
Tel: +39 (0) 6 87426211  
Fax: +39 (0) 6 87426222  
E-mail: Italy.promo@arjo.com

MIDDLE EAST  
Arjo Middle East FZ-LLC  
Office 908, 9th Floor,  
HQ Building, North Tower,  
Dubai Science Park,  
Dubai Science Park,  
Al Barsha South  
P.O. Box 11488, Dubai,  
United Arab Emirates  
Direct +971 487 48053  
Fax +971 487 48072  
Email: Info.ME@arjo.com

NEDERLAND  
Arjo Nederland BV  
Biezenwei 21  
4004 MB TIEL  
Postbus 6116  
4000 HC TIEL  
Tel: +31 (0) 344 64 08 00  
Fax: +31 (0) 344 64 08 85  
E-mail: info.nl@arjo.com

NEW ZEALAND  
Arjo Ltd  
34 Vestey Drive  
Mount Wellington  
NZ-AUCKLAND 1060  
Tel: +64 (0) 9 573 5344  
Free Call: 0800 000 151  
Fax: +64 (0) 9 573 5384  
E-mail: nz.info@Arjo.com

NORGE  
Arjo Norway AS  
Olaf Helsets vei 5  
N-0694 OSLO  
Tel: +47 22 08 00 50  
Faks: +47 22 08 00 51  
E-mail: no.kundeservice@arjo.com

ÖSTERREICH  
Arjo Austria GmbH  
Lemböckgasse 49 / Stiege A / 4.OG  
A-1230 Wien  
Tel: +43 1 8 66 56  
Fax: +43 1 866 56 7000

POLSKA  
Arjo Polska Sp. z o.o.  
ul. Ks Piotra Wawrzyniaka 2  
PL-62-052 KOMORNIKI (Poznań)  
Tel: +48 691 119 999  
E-mail: arjo@arjo.com

PORTUGAL  
Arjo em Portugal  
MAQUET Portugal, Lda.  
(Distribuidor Exclusivo)  
Rua Poeta Bocage n.º 2 - 2G  
PT-1600-233 Lisboa  
Tel: +351 214 189 815  
Fax: +351 214 177 413  
E-mail: Portugal@arjo.com

SUISSE / SCHWEIZ  
Arjo Switzerland AG  
Fabrikstrasse 8  
Postfach  
CH-4614 HÄGENDORF  
Tél/Tel: +41 (0) 61 337 97 77  
Fax: +41 (0) 61 311 97 42

SUOMI  
Arjo Scandinavia AB  
Riihitontuntie 7 C  
02200 Espoo  
Finland  
Puh: +358 9 6824 1260  
E-mail: Asiakaspalvelu.finland@arjo.com

SVERIGE  
Arjo International HQ  
Hans Michelsensgatan 10  
SE-211 20 MALMÖ  
Tel: +46 (0) 10 494 7760  
Fax: +46 (0) 10 494 7761  
E-mail: kundservice@arjo.com

UNITED KINGDOM  
Arjo UK and Ireland  
Houghton Hall Park  
Houghton Regis  
UK-DUNSTABLE LU5 5XF  
Tel: +44 (0) 1582 745 700  
Fax: +44 (0) 1582 745 745  
E-mail: sales.admin@arjo.com

USA  
Arjo Inc.  
2349 W Lake Street Suite 250  
US-Addison, IL 60101  
Tel: +1 (630) 307-2756  
Free: +1 (800) 323-1245  
Fax: +1 (630) 307 6195  
E-mail: us.info@arjo.com

JAPAN  
Arjo Japan K.K.  
東京都港区虎ノ門三丁目7番8号  
ランディック第2虎ノ門ビル9階  
Tel: +81 (0)3-6435-6401  
Fax: +81 (0)3-6435-6402  
E-mail: info.japan@arjo.com

At Arjo, we believe that empowering movement within healthcare environments is essential to quality care. Our products and solutions are designed to promote a safe and dignified experience through patient handling, medical beds, personal hygiene, disinfection, diagnostics, and the prevention of pressure injuries and venous thromboembolism. With over 6500 people worldwide and 65 years caring for patients and healthcare professionals, we are committed to driving healthier outcomes for people facing mobility challenges.



ArjoHuntleigh AB  
Hans Michelsensgatan 10  
211 20 Malmö, Sweden  
[www.arjo.com](http://www.arjo.com)

**arjo**

