

INSTRUCCIONES DE USO

Sara Stedy Sara Stedy Compact



ADVERTENCIA

Para evitar lesiones, lea siempre estas Instrucciones de uso y los documentos que las acompañan antes de utilizar el producto.



Es obligatorio leer las instrucciones de uso

Política de diseño y Copyright

® y ™ son marcas registradas pertenecientes al grupo de empresas Arjo.

© Arjo 2022.

Como parte de nuestra política de mejora continua, nos reservamos el derecho a modificar los diseños sin previo aviso.

El contenido de esta publicación no podrá ser copiado de manera total o parcial sin el consentimiento de Arjo.

Índice de materias

Información general	5
Prefacio	5
Mantenimiento y asistencia	5
Información del fabricante	6
Definiciones usadas en este manual	6
Uso previsto	6
Evaluación del paciente	7
Requisitos de instalación	7
Vida útil prevista	7
Indicaciones para Sara Stedy	7
Condiciones	8
Identificación del equipo	8
Verificación del contenido del paquete	8
Política referente al número de miembros de personal requeridos para el traslado de pacientes	8
Cómo usar este manual	8
Símbolos empleados	9
Instrucciones de seguridad	10
Instrucciones generales	10
Carga de trabajo segura	10
Instrucciones de seguridad importantes	10
Consideraciones sobre contextos de asistencia domiciliaria	11
Etiquetas de advertencia para los equipos	11
Designación de piezas	12
Arneses.....	13
Arneses compatibles	13
Cómo utilizar Sara Stedy.....	14
Uso de las orejetas de sujeción del arnés	14
Giro de los cojines	14
Apertura y cierre de las patas	15
Activación y desactivación de los frenos de las ruedas posteriores	15
Acercamiento al paciente	16
Antes de trasladar al paciente	16
Traslado del paciente	17
Transferencia del paciente desde una silla	17
Transferencia del paciente a una silla	18
Transferencia del paciente desde una silla de ruedas	19
Transferencia del paciente a una silla de ruedas	20
Transferencia del paciente desde una cama	21
Transferencia del paciente a una cama	22
Transferencia del paciente desde un inodoro	23
Transferencia del paciente a un inodoro	24
Transferencia del paciente al inodoro	24
Correa de soporte de espalda	25
Utilización de la correa de soporte de espalda.	25

Índice de materias

Cojín acolchado para rodilla (opcional)	26
Instalación del cojín acolchado para rodilla	26
Retirada del cojín acolchado para rodilla	26
Cuidado y mantenimiento.....	27
Programa de mantenimiento preventivo	27
Inspecciones del usuario	27
Limpieza y desinfección	29
Inspección y cuidado de los arneses	29
Inspección anual	30
Localización y reparación de averías.....	31
Etiquetas de Sara Stedy	32
Especificaciones técnicas.....	33
Dimensiones de la grúa Sara Stedy	34
Dimensiones de la grúa Sara Stedy Compact	35

Información general

Gracias por haber adquirido la grúa de suelo Sara Stedy de Arjo.

Sara Stedy forma parte de una serie de productos de calidad especialmente diseñados para hospitales, residencias y otros centros de asistencia médica.

Nos dedicamos a atender sus necesidades y a ofrecerle los mejores productos, junto con una formación que permitirá a su personal obtener el máximo rendimiento de todos los productos Arjo.

Lea este manual detenidamente y si tiene alguna duda sobre el manejo o el mantenimiento de su equipo Arjo, póngase en contacto con nosotros.

Si se produce un incidente grave en relación con este dispositivo sanitario que afecte al usuario o al paciente, el usuario o el paciente deberán informar acerca de este incidente grave al fabricante del producto sanitario o al distribuidor. En la Unión Europea, el usuario también deberá comunicar el incidente grave a las autoridades competentes del estado miembro en el que se encuentre ubicado.

Prefacio

NOTA: en este manual, Sara Stedy hace referencia a Sara Stedy y Sara Stedy Compact.

Lea este manual por completo antes de utilizar Sara Stedy. La información contenida en este manual es fundamental para el correcto manejo y mantenimiento del equipo. Además, le ayudará a proteger su producto y a garantizar el funcionamiento satisfactorio del equipo. Este manual contiene información importante para su seguridad, y debe leerse y comprenderse para evitar lesiones.

ADVERTENCIA: para evitar lesiones que pueden ser atribuidas al uso de piezas inadecuadas, Arjo avisa y aconseja encarecidamente que solo se utilicen piezas designadas por Arjo en los equipos y en otros aparatos suministrados por Arjo. Las modificaciones desautorizadas en cualquier equipo de Arjo pueden afectar a la seguridad del equipo. Arjo no asume ninguna responsabilidad por accidentes, incidentes o falta de desempeño en virtud de una modificación desautorizada de este producto.

Sometido a prueba de acuerdo con las normas: ISO10535:2006

Mantenimiento y asistencia

El personal de mantenimiento cualificado debe llevar a cabo un mantenimiento periódico de Sara Stedy, para garantizar la seguridad y el funcionamiento adecuado de su producto. Consulte la sección titulada «Cuidado y mantenimiento» en este manual.

Información general

Si requiere más información, póngase en contacto con su representante Arjo, quien le podrá ofrecer amplios programas de asistencia y servicio, a fin de maximizar a largo plazo la fiabilidad, seguridad y utilidad del producto. Para solicitar piezas de recambio, póngase en contacto con su representante local.

Puede solicitar ejemplares adicionales de este manual a su representante Arjo local. Al realizar el pedido, mencione la referencia del producto indicada en las *instrucciones de uso* (puede consultarla en la portada) y el número de identificación del equipo.

Información del fabricante

Este producto ha sido fabricado por:

ArjoHuntleigh AB
Hans Michelsengatan 10
211 20 Malmö,
SWEDEN

Definiciones usadas en este manual

ADVERTENCIA:

Significado: si no comprende ni cumple este aviso podrá sufrir lesiones y causarlas a otros.

PRECAUCIÓN:

Significado: el incumplimiento de estas instrucciones puede causar daños en el producto.

NOTA:

Significado: esta es información importante referente a la correcta utilización del equipo.

Uso previsto

Sara Stedy es una grúa activa móvil con una carga de trabajo segura (CTS) de 182 kg (400 lb). Esta concebida para ayudar a los cuidadores de hospitales, cuidados de larga estancia, residencias y asistencia domiciliaria, incluidos entornos privados.

ADVERTENCIA: para evitar lesiones, las transferencias solo se deben realizar sobre superficies/suelos planos y sin pendientes, con el fin de evitar el vuelco de la grúa Sara Stedy.

Sara Stedy ha sido fabricada de acuerdo con unos niveles de calidad sumamente elevados y está diseñada para transportar o transferir de forma fácil y rápida a pacientes de una posición sentada a otra. No ha sido diseñada para transferir o sentar al paciente durante un tiempo prolongado.

Sara Stedy ha sido diseñada para transferir un paciente a/desde una silla, una silla de ruedas, una cama o un inodoro.

Sara Stedy también puede ser usada como ayuda de soporte cuando se levanta al paciente para cambiarle las vendas y los absorbentes de incontinencia o para la limpieza personal.

Sara Stedy también es adecuada para ejercicios de rehabilitación.

Todas las alusiones al «paciente» en este documento se aplican por igual a un residente en casa y a un residente de un centro de larga estancia, también se refieren a la persona transferida.

Sara Stedy debe ser usada por cuidadores debidamente formados, con los conocimientos adecuados sobre el entorno sanitario, y de acuerdo con las indicaciones que se recogen en las instrucciones de uso.

Sara Stedy debe utilizarse exclusivamente para el propósito indicado en estas instrucciones de uso. Se prohíbe cualquier otro uso.

Información general

Evaluación del paciente

Se recomienda que los centros establezcan rutinas de control periódicas para garantizar que los cuidadores evalúen el caso de cada paciente/residente antes usar el producto.

Antes de proceder a su uso, el cuidador siempre deberá tener en cuenta el estado médico, físico y mental del paciente/residente.

Por su parte, el paciente/residente deberá:

- tener un peso máximo de 182 kg (400 lb);
- ser capaz de mantenerse en pie sin ayuda o con una ayuda mínima;
- ser capaz de sentarse en el borde de la cama;
- tener una altura comprendida entre
 - 1,49 m (4'11") y 1,93 m (6'4") para Sara Stedy (NTB2000)
 - 1,38 m (4'6") y 1,72 m (5'8") para Sara Stedy Compact (NTB3000)

ADVERTENCIA: para evitar lesiones, personal cualificado deberá llevar a cabo una evaluación clínica completa de la idoneidad y el estado del paciente antes de intentar usar la grúa Sara Stedy.

Requisitos de instalación

No se requiere ninguna instalación.

Vida útil prevista

La vida útil prevista de Sara Stedy se corresponde con el periodo máximo de vida útil.

La vida útil prevista de este equipo es de diez (10) años a partir de la fecha de fabricación, siempre que se lleve a cabo el mantenimiento preventivo conforme a las instrucciones de cuidado y mantenimiento que se incluyen en las instrucciones de uso.

La vida útil del producto puede variar en función de la frecuencia y las condiciones de uso.

Para saber cuál es la vida útil prevista de los arneses, consulte las IDU de los arneses activos.

Indicaciones para Sara Stedy

En estas instrucciones, las referencias a «izquierda» o «derecha» se indican desde la perspectiva del cuidador que empuja desde la parte posterior de Sara Stedy y mirando hacia adelante.

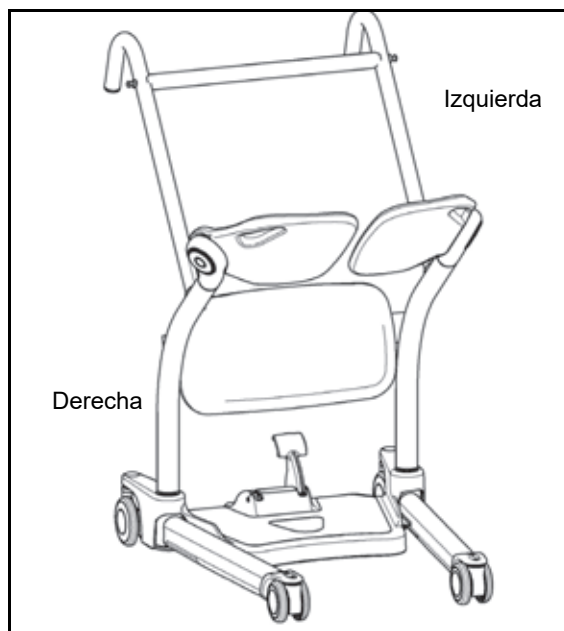

Fig. 1

Información general

Condiciones

El cuidado y mantenimiento de la unidad debe realizarse según lo establecido en las IDU y de acuerdo con los requisitos mínimos publicados en la sección «Programa de mantenimiento preventivo» de este manual.

El servicio y cuidado del producto, de acuerdo con los requerimientos de Arjo, deben comenzar cuando el cliente usa por primera vez la grúa. El equipo deberá ser utilizado solamente para el propósito que ha sido diseñado y ser manejado dentro de las limitaciones publicadas. Solamente podrán utilizarse piezas de repuesto originales de Arjo.

ADVERTENCIA: para evitar la caída del paciente o una avería en un componente, no supere la vida útil prevista, ya que el fabricante no puede garantizar la seguridad absoluta de un dispositivo de elevación y transferencia.

Identificación del equipo

El número de identificación de la unidad (especificación, modelo, número de serie) se incluye en una placa de especificaciones fijada en el lateral de la estructura.

Verificación del contenido del paquete

Al recibir el equipo, proceda a verificarlo junto con la lista de embalaje para asegurar que su contenido sea completo. Inspeccione el equipo por si muestra señales de desperfectos debidos al transporte. Si observa cualquier desperfecto, notifíquelo inmediatamente al transportista para tramitar una reclamación. Suministre a su representante Arjo local la información completa referente a reclamaciones por desperfectos o errores de envío. Incluya todos los números de identificación del equipo y números de piezas en grupo (si procede) según se describen arriba junto con una descripción completa de las piezas dañadas.

Política referente al número de miembros de personal requeridos para el traslado de pacientes

La gama de grúas pasivas y activas de Arjo está diseñada para ser utilizada con seguridad por un solo cuidador. Hay circunstancias, tales como una actitud combativa, la obesidad, contracciones, etc. del individuo, que pueden determinar la necesidad de realizar la transferencia entre dos personas. Es responsabilidad del centro o del profesional médico determinar si es más adecuado que una o dos personas realicen la transferencia, basándose en el tipo de tarea, el peso del paciente y el entorno, así como en la capacidad y las aptitudes de los empleados.

Cómo usar este manual

La información de estas IDU es necesaria para el uso y el mantenimiento del equipo. Además, le ayudará a proteger su producto y a garantizar un rendimiento satisfactorio de este. La información incluida en estas IDU es importante para la seguridad del paciente y del cuidador, por lo que debe leerse y comprenderse para evitar posibles lesiones.

Si hay algo que no comprende bien, póngase en contacto con su representante Arjo local para obtener información adicional.

Mantenga este manual con la grúa y consúltelo según convenga. Asegúrese de que todos los operadores reciban periódicamente formación sobre el uso del equipo de acuerdo con la información de este manual.

Información general

Símbolos empleados









Símbolo	Clave para los símbolos
	Este símbolo va acompañado de una fecha para indicar la fecha de fabricación y la dirección postal del fabricante.
	Marcado CE que indica la conformidad con la legislación armonizada de la Comunidad Europea.
	Este símbolo va acompañado del número de catálogo del fabricante.
	Este símbolo va acompañado del número de serie del fabricante.
	Este símbolo indica que se deben consultar las <i>instrucciones de uso</i> .
	Este símbolo indica un riesgo de aplastamiento.
	Indica que el producto es un dispositivo sanitario de acuerdo con lo establecido en el Reglamento de la Unión Europea 2017/745 sobre productos sanitarios.
	Identificador único del dispositivo

Fig. 2

Instrucciones de seguridad

El equipo deberá utilizarse de acuerdo con estas instrucciones de seguridad.

Además, todo aquel que utilice el equipo deberá haber leído y comprendido las instrucciones de este manual.

Si tiene alguna duda, póngase en contacto con su representante Arjo local.

Instrucciones generales

Mantenga siempre estas instrucciones de seguridad con la unidad.

Lea las *instrucciones de uso* antes de instalar y utilizar este equipo o antes de realizar su mantenimiento.

Sara Stedy debe utilizarse exclusivamente para el propósito indicado en estas IDU. Se prohíbe cualquier otro uso.

ADVERTENCIA: Si se utiliza un arnés, para evitar lesiones, colóquelo siempre alrededor del paciente de acuerdo con las instrucciones indicadas en estas IDU.

Carga de trabajo segura

Sara Stedy ha sido diseñada con una capacidad de 182 kg (400 lb).

ADVERTENCIA: para evitar caídas, asegúrese de que el peso del paciente se encuentra por debajo de la carga de trabajo segura de todos los productos o accesorios utilizados.

Instrucciones de seguridad importantes

- Realice siempre el mantenimiento diario recomendado antes de utilizar la grúa.
- Manipule siempre Sara Stedy utilizando sus asas. No empuje las patas.
- Asegúrese de que está preparado antes de intentar trasladar un paciente.

ADVERTENCIA: Para evitar el volcado del dispositivo y la caída del paciente, no utilice este equipo sobre superficies que no permitan un rodado sencillo, como peldaños, umbrales de puertas o aceras.

- No empuje la grúa a una velocidad superior a la de un paso lento natural (3 km/h o 0,8 m/s).

Instrucciones de seguridad

- Sea realizada una evaluación de idoneidad para la transferencia de un paciente conectado a electrodos, catéteres u otros dispositivos médicos por personal cualificado antes de efectuar la transferencia.
- Esta grúa móvil para pacientes deberá ser usada por un cuidador instruido y cualificado para realizar transferencias de pacientes y éstos nunca la deberán usar por sí mismos. De lo contrario, el paciente podría caerse.
- Evite los impactos durante el traslado. Los impactos pueden dañar y debilitar la estructura de la Sara Stedy. Esto podría provocar el volcado de la grúa o la caída del paciente.
- Asegúrese de que el arnés sea el adecuado para esta grúa y pueda soportar el peso del paciente.
- Asegúrese de que el arnés no esté dañado, rasgado o deshilachado.
- Asegúrese de que las correas del arnés estén en buen estado y debidamente sujetadas.
- Sustituya cualquier etiqueta de precaución o de instrucciones que no pueda leerse fácilmente.

ADVERTENCIA: Para evitar cualquier inestabilidad en la Sara Stedy o lesiones graves durante un traslado, debe comprobar siempre que se activen los frenos en la Sara Stedy al iniciar un traslado.

ADVERTENCIA: Para evitar caídas, asegúrese de que los dos cojines del asiento se hayan girado hacia abajo antes de sentar al paciente.

ADVERTENCIA: Para evitar caídas, asegúrese de que el paciente esté colocado correctamente durante la transferencia.

ADVERTENCIA: Para evitar lesiones, personal cualificado deberá llevar a cabo una evaluación clínica completa de la idoneidad y el estado del paciente antes de intentar usar la grúa Sara Stedy en actividades de rehabilitación.

ADVERTENCIA: Para evitar lesiones graves, el paciente debe limitar los movimientos de alcance o inclinación prolongados mientras esté en la Sara Stedy.

ADVERTENCIA: Para evitar caídas, si el paciente va a permanecer de pie en el dispositivo durante un periodo prolongado, asegúrese siempre de que las dos mitades del asiento estén colocadas en la posición de asiento.

NOTA: Durante las actividades de rehabilitación, el cuidador debe evaluar periódicamente la fuerza del paciente, ya que este tendrá que estar de pie para poder levantar las mitades del asiento y salir del mismo.

Consideraciones sobre contextos de asistencia domiciliaria

ADVERTENCIA: Para evitar lesiones graves, asegúrese de que la Sara Stedy nunca sea manejada por niños.

PRECAUCIÓN: Sara Stedy debe limpiarse exhaustivamente después de entrar en contacto con un animal. La presencia de pelo de mascotas en el interior del dispositivo puede reducir el rendimiento del producto.

ADVERTENCIA: Este producto contiene piezas pequeñas que podrían suponer un riesgo grave para los niños en caso de inhalación o ingestión.

Etiquetas de advertencia para los equipos

Inspeccione todas las etiquetas de precaución incluidas en el equipo. Pida y sustituya todas las etiquetas cuya lectura es difícil.

Designación de piezas

Sara Stedy

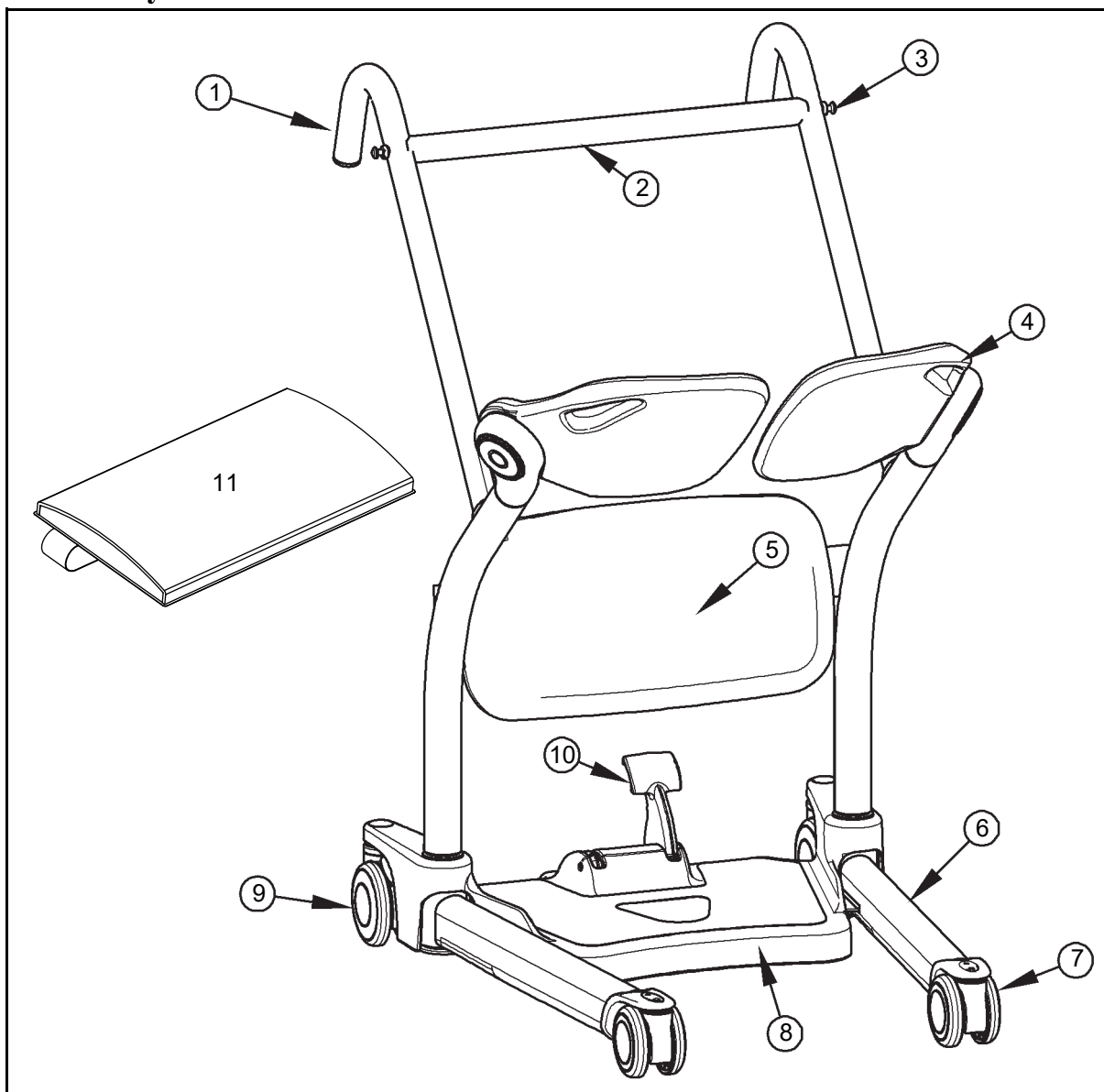

Fig. 3

Leyenda

- | | |
|--|----------------------------------|
| 1) Asas de maniobra | 6) Pierna |
| 2) Travesaño / asidero | 7) Rueda delantera |
| 3) Orejetas de sujeción de arnés | 8) Piecero / base |
| 4) Mitades del asiento giratorias / almohadillas / cojines | 9) Rueda trasera con freno |
| 5) Rodillera | 10) Pedal para girar las patas |
| | 11) Cojín acolchado para rodilla |

Arneses

Arneses compatibles

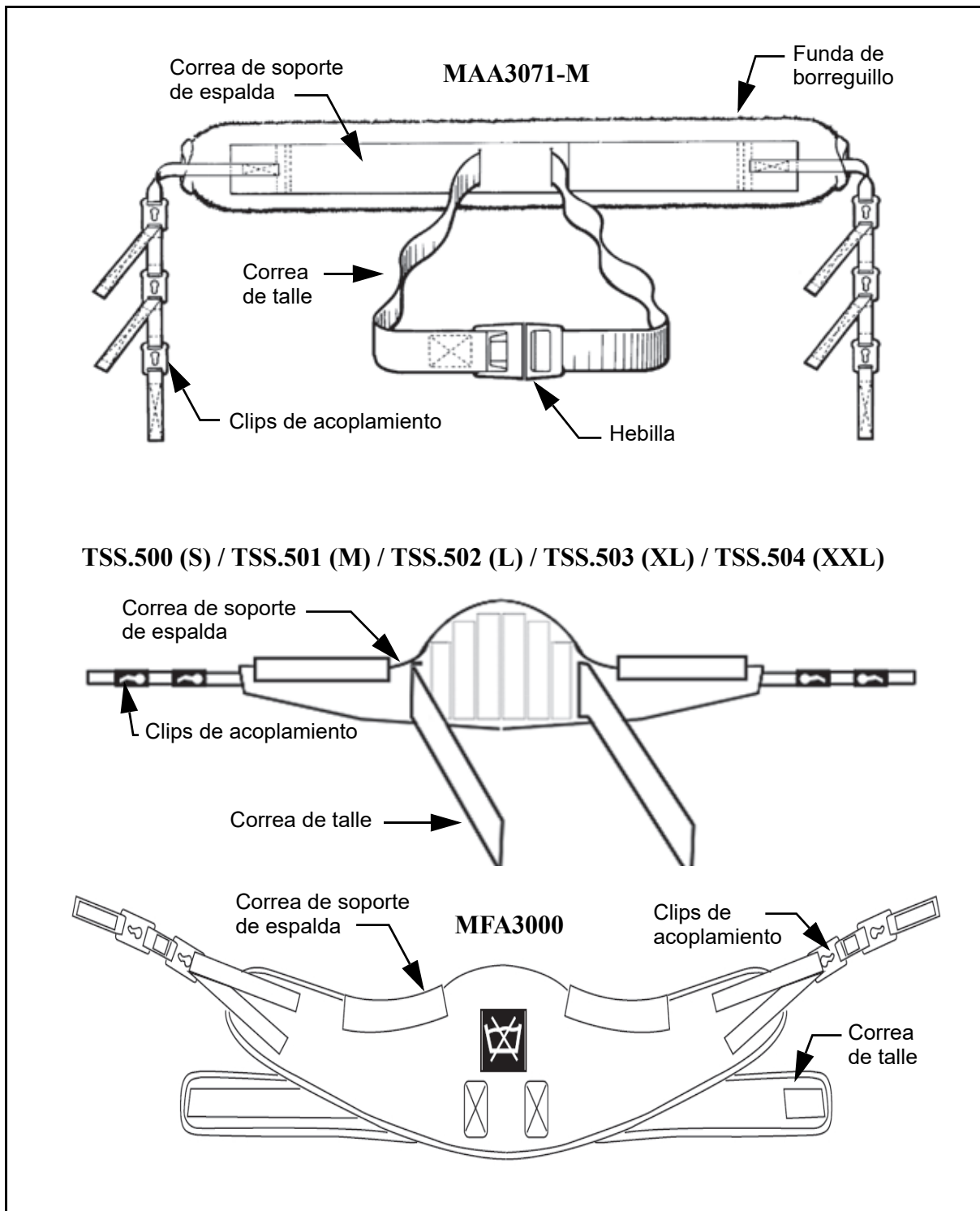

Fig. 4

Si necesita más información acerca de la utilización del arnés, consulte los documentos suministrados con él.

Cómo utilizar Sara Steady

NOTA: el uso del arnés es opcional y depende de la evaluación del paciente.

Uso de las orejetas de sujeción del arnés

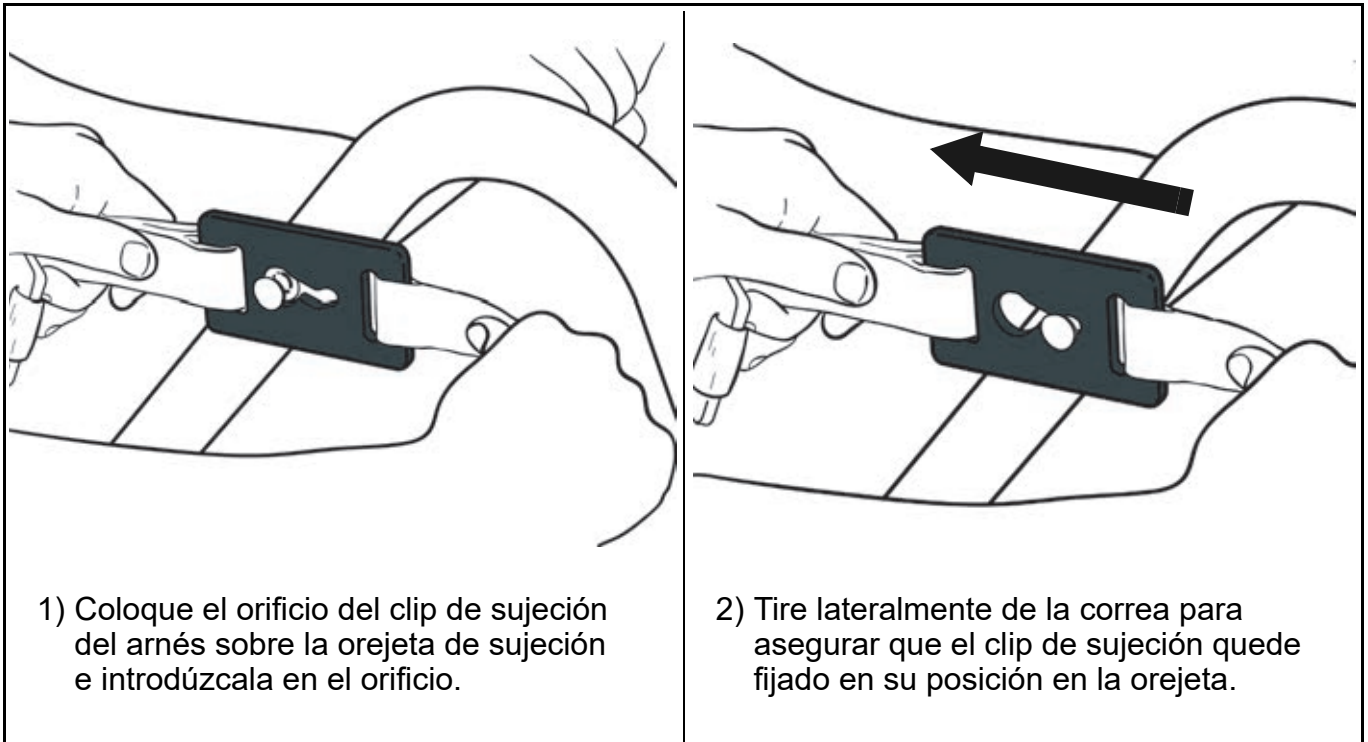

Giro de los cojines

- 1) Sujete la mitad del asiento mediante el asa situada en la esquina superior.
- 2) Gire la mitad del asiento para apartarlo de la zona de transferencia o para colocarlo debajo del paciente.

ADVERTENCIA: para evitar lesiones, no coloque los dedos cerca del pivote del asiento al girar el cojín hacia abajo.

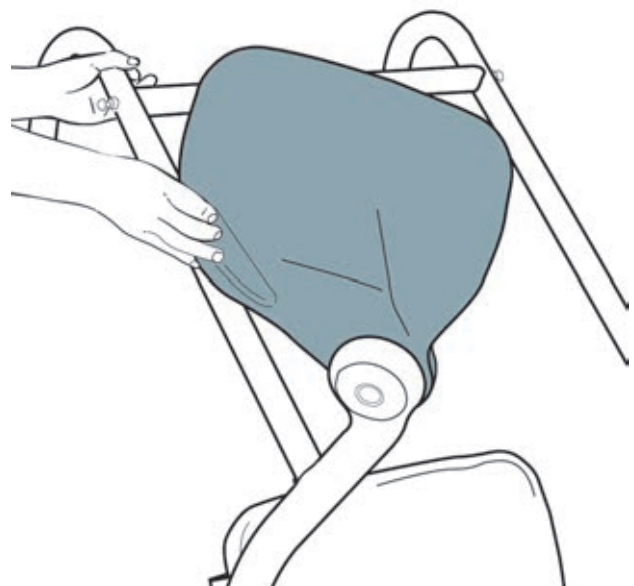

Fig. 6

Cómo utilizar Sara Steady

Apertura y cierre de las patas

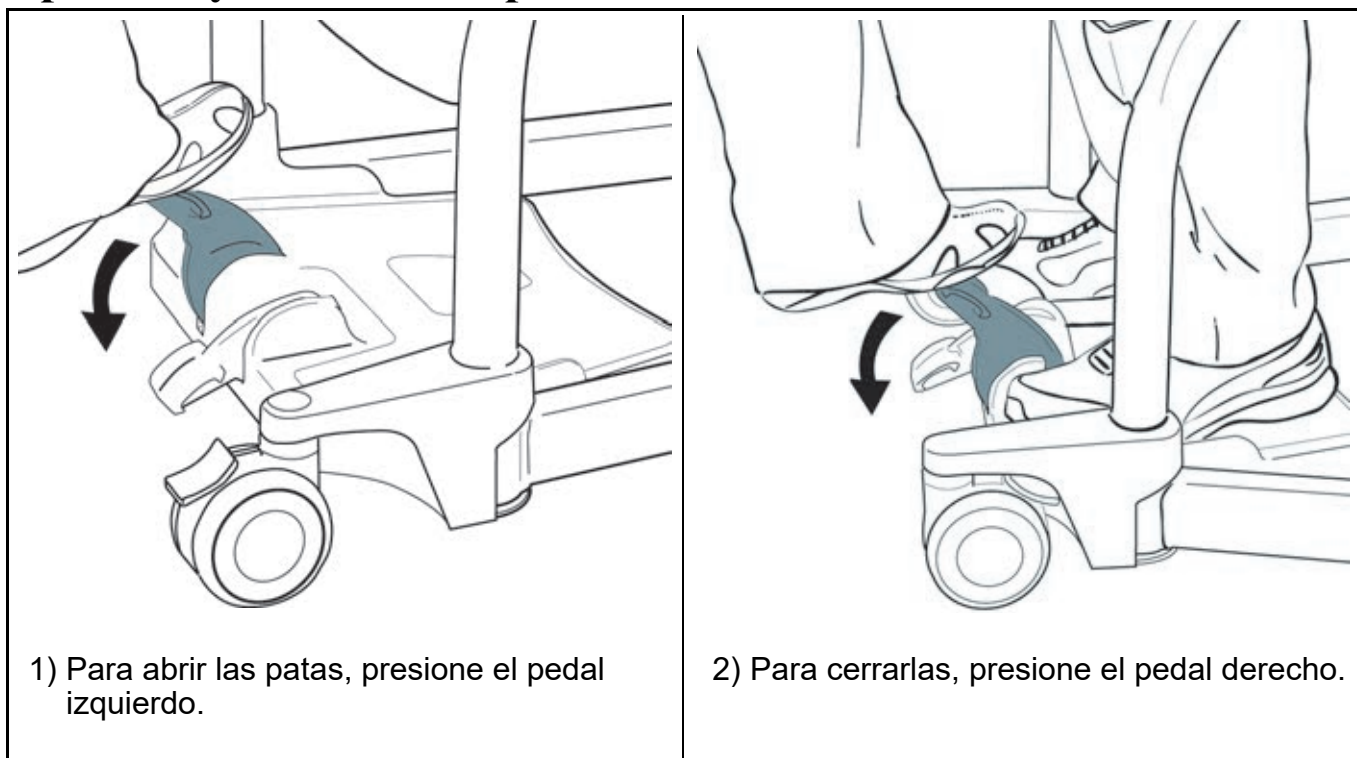

Fig. 7

Activación y desactivación de los frenos de las ruedas posteriores

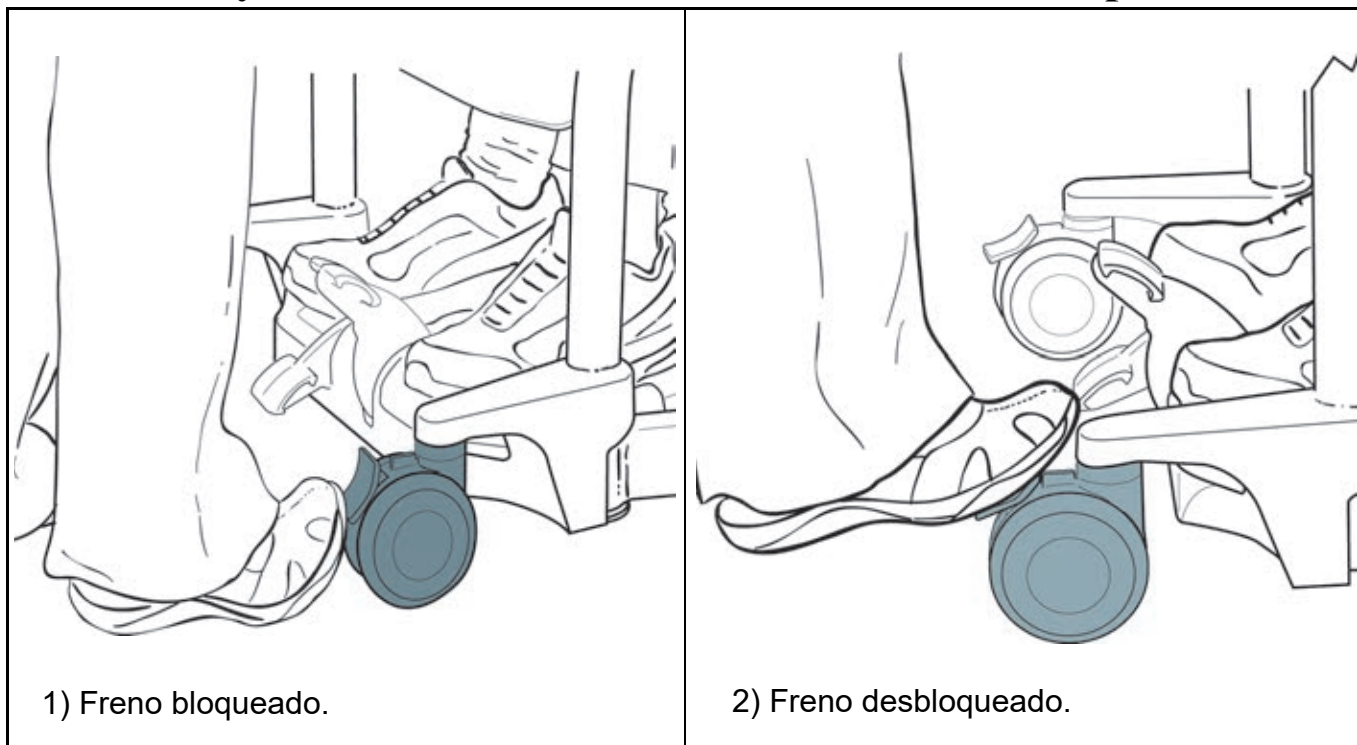

Fig. 8

Cómo utilizar Sara Stedy

Acercamiento al paciente

Antes de trasladar al paciente

- Informe siempre al paciente acerca de lo que va a hacer.
- Si la evaluación del paciente indica que se necesita un arnés, asegúrese de tener a mano un arnés del modelo y tamaño correctos.
- Un profesional cualificado realiza una evaluación antes de intentar mover al paciente.

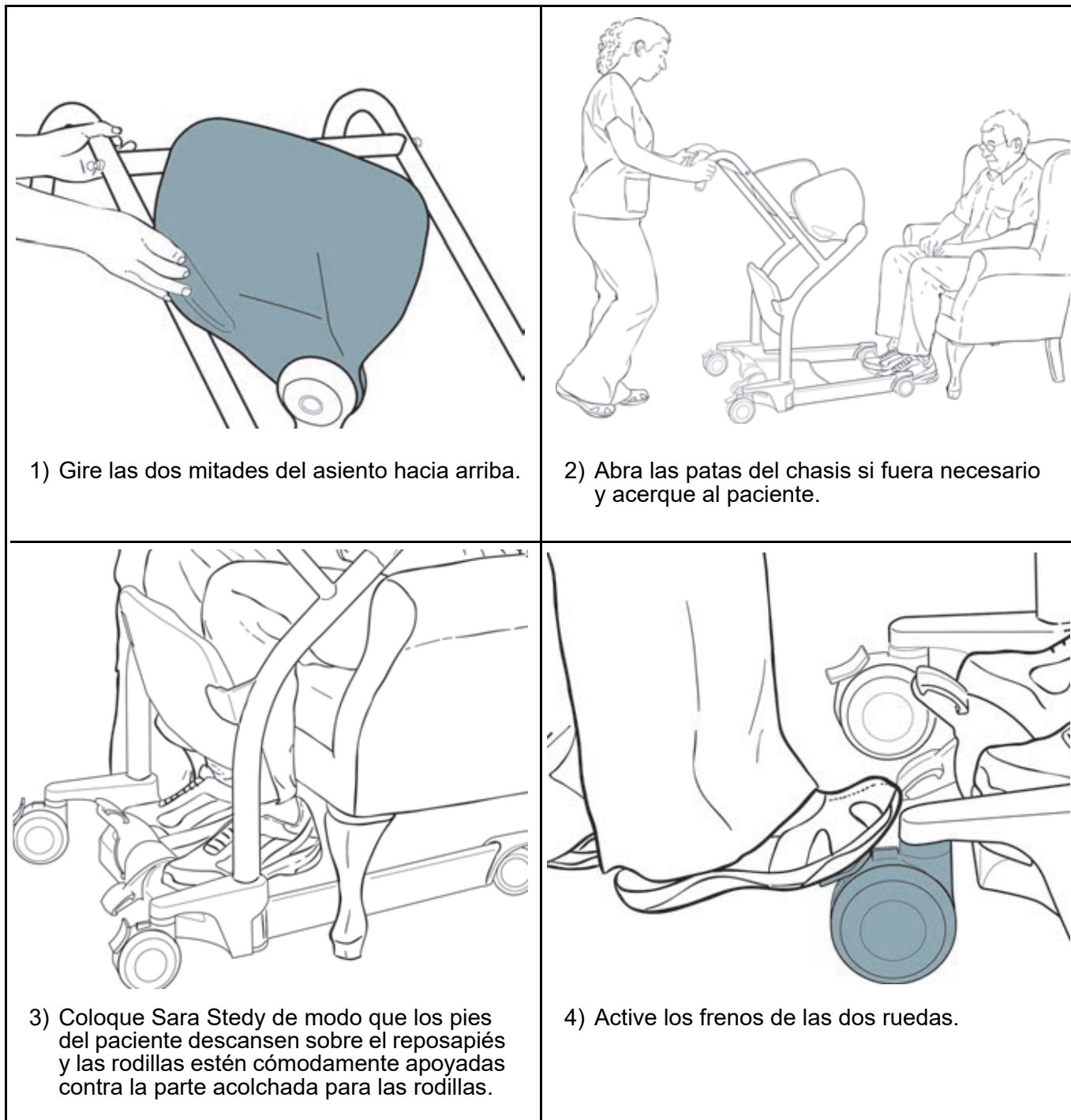

Fig. 9

Cómo utilizar Sara Stedy

Traslado del paciente

Transferencia del paciente desde una silla

- Ayude o anime al paciente a ponerse en pie.
- Las rodillas del paciente deben permanecer en contacto con la parte acolchada y el paciente debe estar sentado sobre las dos mitades durante la transferencia.

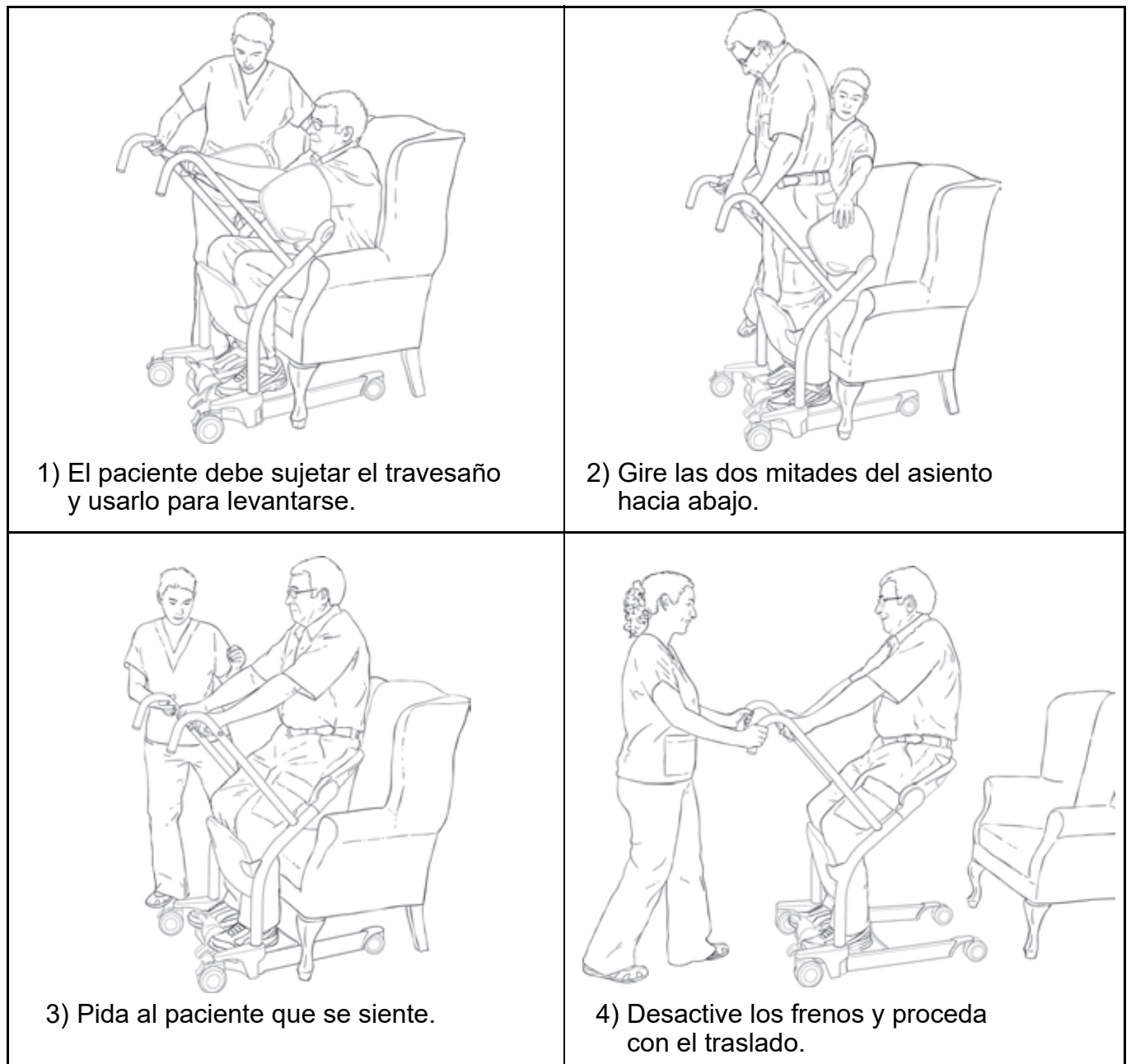

Cómo utilizar Sara Steady

Transferencia del paciente a una silla

- Ayude o anime al paciente a sentarse.
- Las rodillas del paciente deben permanecer en contacto con la parte acolchada y el paciente debe estar sentado sobre las dos mitades durante la transferencia.

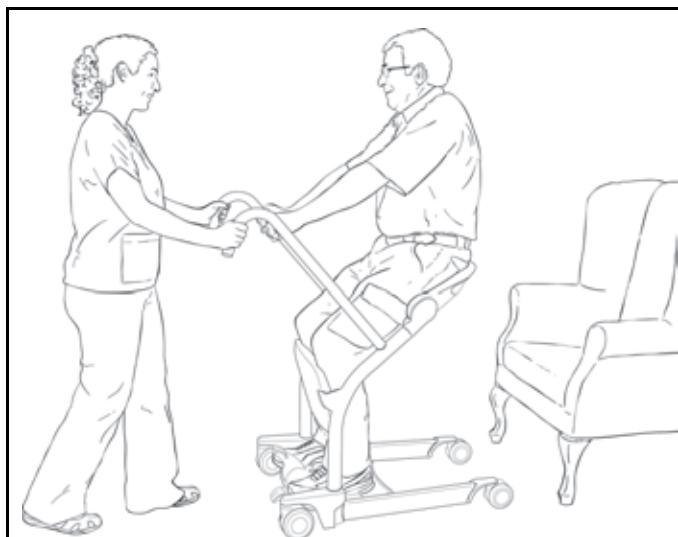

1) Coloque al paciente sobre la silla y active los frenos.



2) Pida al paciente que se levante.



3) Gire las dos mitades del asiento hacia arriba.



4) Pida al paciente que se siente sujetando el travesaño.

Fig. 11

Cómo utilizar Sara Stedy

Transferencia del paciente desde una silla de ruedas

- Asegúrese de que los frenos de la silla de ruedas están activados.
- Ayude o anime al paciente a ponerse en pie.
- Las rodillas del paciente deben permanecer en contacto con la parte acolchada y el paciente debe estar sentado sobre las dos mitades durante la transferencia.



1) El paciente debe sujetar el travesaño y usarlo para levantarse.



2) Gire las dos mitades del asiento hacia abajo.



3) Pida al paciente que se siente.



4) Desactive los frenos y proceda con el traslado.

Fig. 12

Cómo utilizar Sara Stedy

Transferencia del paciente a una silla de ruedas

- Asegúrese de que los frenos de la silla de ruedas están activados.
- Ayude o anime al paciente a sentarse.
- Las rodillas del paciente deben permanecer en contacto con la parte acolchada y el paciente debe estar sentado sobre las dos mitades durante la transferencia.



1) Coloque al paciente sobre la silla de ruedas y active los frenos.



2) Pida al paciente que se levante.



3) Gire las dos mitades del asiento hacia arriba.



4) Pida al paciente que se siente sujetando el travesaño.

Fig. 13

Cómo utilizar Sara Steady

Transferencia del paciente desde una cama

- Ayude o anime al paciente a ponerse en pie.
- Las rodillas del paciente deben permanecer en contacto con la parte acolchada y el paciente debe estar sentado sobre las dos mitades durante la transferencia.



Cómo utilizar Sara Stedy

Transferencia del paciente a una cama

- Ayude o anime al paciente a sentarse.
- Las rodillas del paciente deben permanecer en contacto con la parte acolchada y el paciente debe estar sentado sobre las dos mitades durante la transferencia.

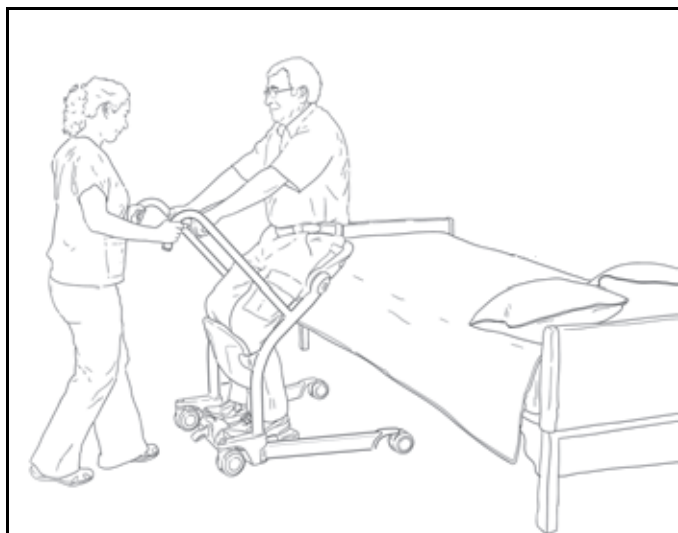

1) Coloque al paciente sobre la cama y active los frenos.



2) Pida al paciente que se levante.



3) Gire las dos mitades del asiento hacia arriba.



4) Pida al paciente que se siente sujetando el travesaño.

Fig. 15

Cómo utilizar Sara Steady

Transferencia del paciente desde un inodoro

- Ayude o anime al paciente a ponerse en pie.
- Las rodillas del paciente deben permanecer en contacto con la parte acolchada y el paciente debe estar sentado sobre las dos mitades durante la transferencia.

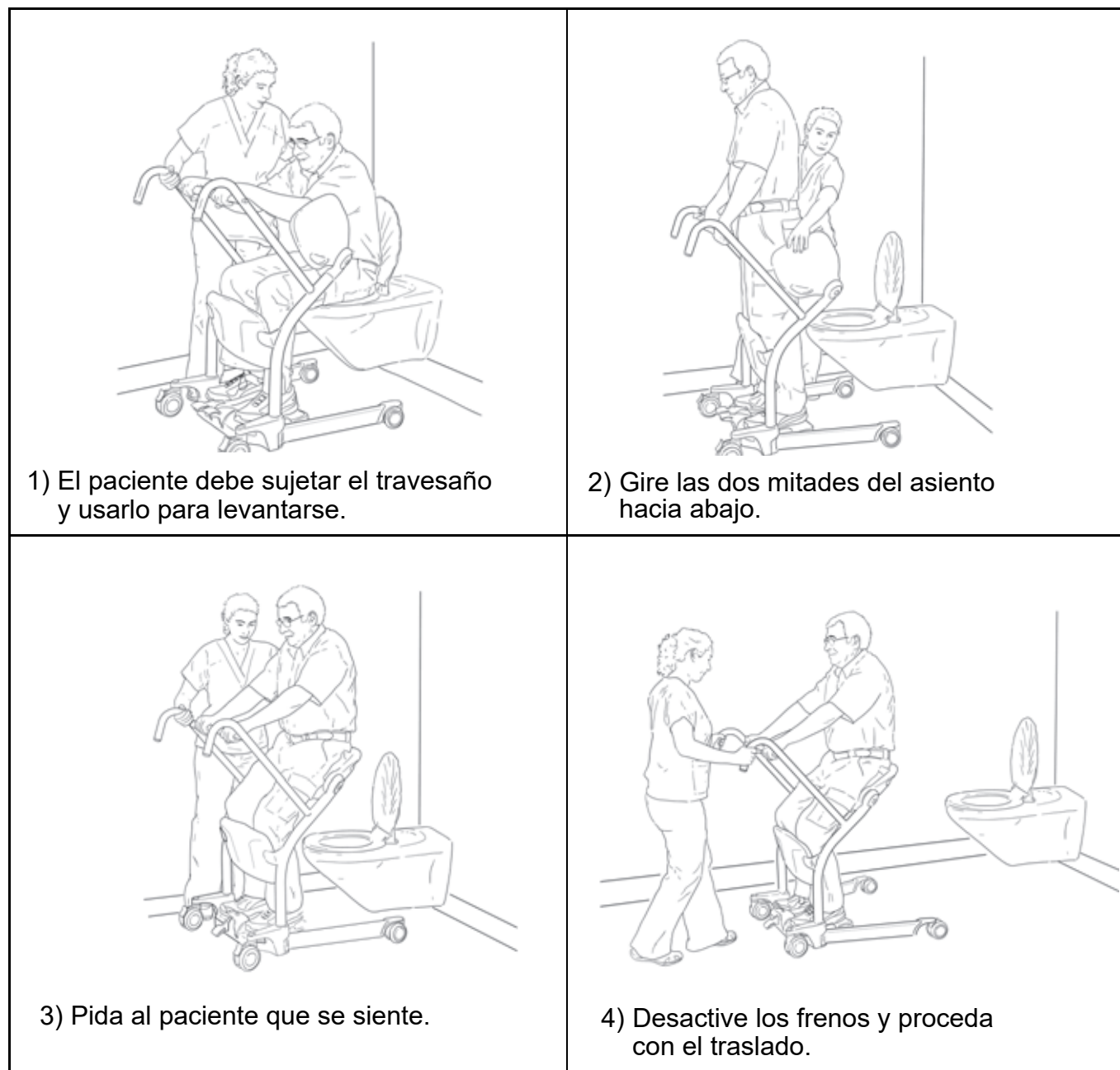
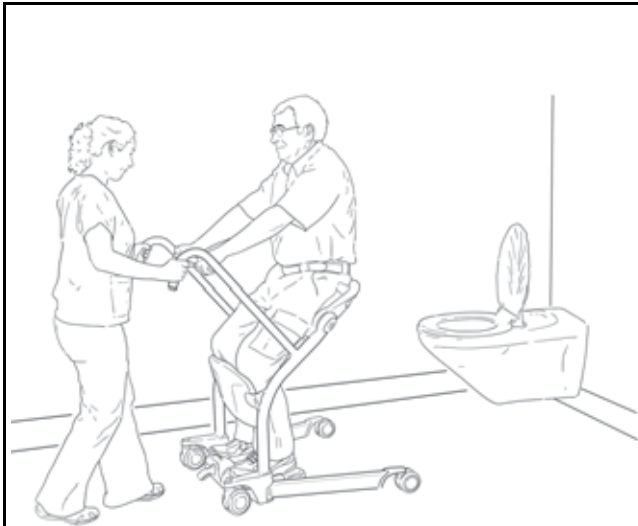

Fig. 16

Cómo utilizar Sara Stedy

Transferencia del paciente a un inodoro

- Ayude o anime al paciente a sentarse.
- Las rodillas del paciente deben permanecer en contacto con la parte acolchada y el paciente debe estar sentado sobre las dos mitades durante la transferencia.



1) Lleve al paciente hasta el inodoro y active los frenos.



2) Pida al paciente que se levante.



3) Gire las dos mitades del asiento hacia arriba.



4) Pida al paciente que se siente sujetando el travesaño.

Fig. 17

Transferencia del paciente al inodoro

- Una vez colocado el paciente, active los frenos de las ruedas y pídale que se levante.
- Retire la ropa del paciente si es necesario y gire las mitades del asiento hacia arriba para permitir que el paciente se siente solo sobre el asiento del inodoro. Sara Stedy también puede utilizarse como soporte para aumentar la seguridad del paciente.

Cómo utilizar Sara Stedy

Correa de soporte de espalda

Utilización de la correa de soporte de espalda.

Se recomienda utilizar este accesorio si el paciente necesita más seguridad y apoyo.
Para usar la correa de soporte de espalda:

- Coloque la correa aproximadamente 50 mm (2 in) por encima de la cintura.
- Tenga cuidado de no mover demasiado al paciente cuando coloque la correa de soporte.



Fig. 18

Cómo utilizar Sara Steady

Cojín acolchado para rodilla (opcional)

Se recomienda utilizar este accesorio si el paciente necesita un acolchado adicional.

Instalación del cojín acolchado para rodilla

- Coloque el cojín acolchado para rodilla sobre la rodillera con la superficie acolchada mirando hacia las mitades del asiento, el logotipo de Arjo hacia arriba y la correa detrás de la rodillera.

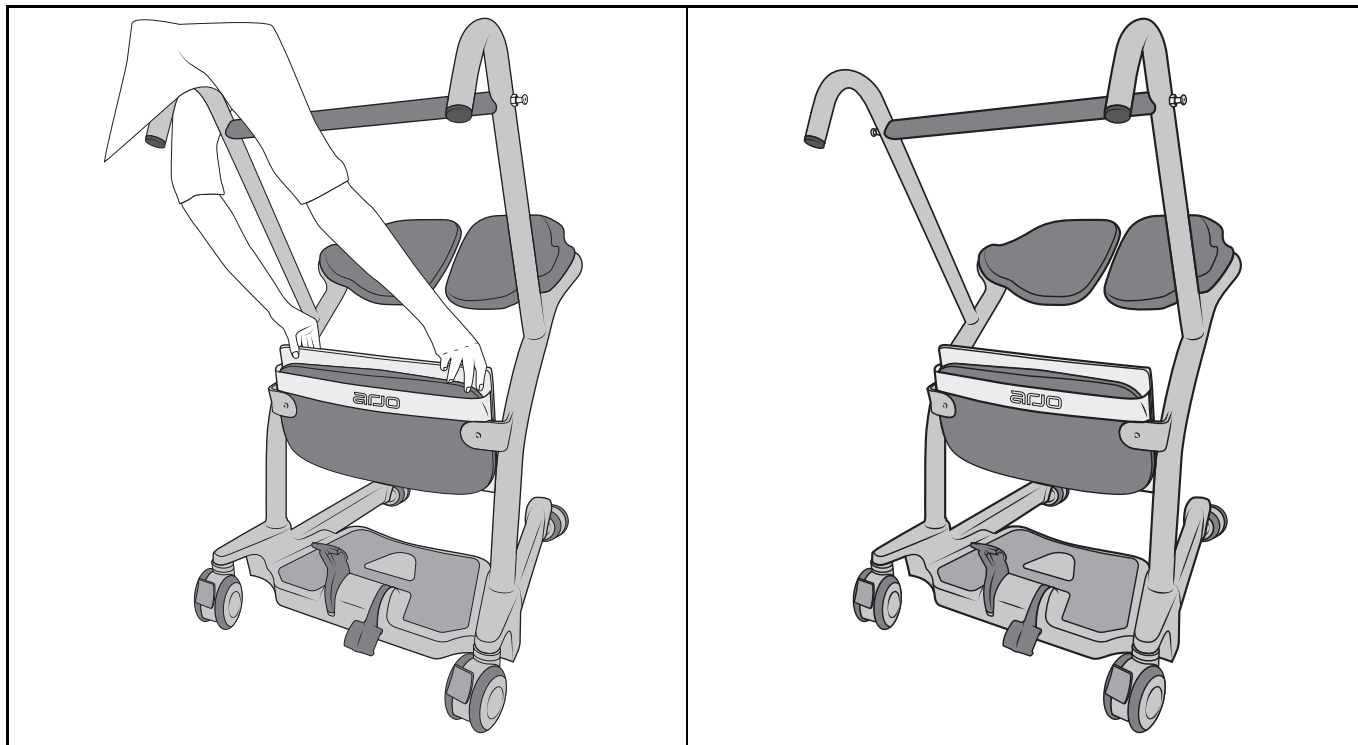

Fig. 19

Retirada del cojín acolchado para rodilla

- Tire del cojín hacia arriba para sacarlo de la rodillera.

Cuidado y mantenimiento

Programa de mantenimiento preventivo

El equipo está sujeto a desgaste normal, por lo que deberán observarse las instrucciones de mantenimiento siguientes según convenga, para asegurar que el equipo permanezca dentro de sus especificaciones de fabricación originales. El cuidado y mantenimiento deberán ser llevados a cabo de acuerdo con el programa de mantenimiento preventivo incluido a continuación.

Las obligaciones del cliente deberán ser efectuadas por personal cualificado conforme a las instrucciones de este manual.

ADVERTENCIA: el mantenimiento descrito en la siguiente lista de verificación es el mínimo que recomienda el fabricante. En ciertos casos deberán llevarse a cabo inspecciones más frecuentes. El uso continuo de este equipo sin someterlo a inspecciones regulares o cuando se haya detectado una avería comprometerá gravemente la seguridad del usuario y del paciente. Las regulaciones y normas locales pueden ser más exigentes que las del fabricante. El servicio y el mantenimiento preventivo pueden ser acordados con el fabricante. El mantenimiento preventivo especificado en este manual puede prevenir accidentes y reducir los gastos de reparaciones.

ADVERTENCIA: las reparaciones autorizadas y las labores de mantenimiento relacionadas con la seguridad deben ser realizadas por personal cualificado, plenamente capacitado en estos procedimientos por Arjo y provisto de las herramientas correctas. Si no se satisfacen estos requisitos podrán ocasionarse lesiones personales y/o daños en los equipos.

Inspecciones del usuario

Acción / Verificación	Antes de cada utilización	Todas las semanas	Una vez por año
Dispositivo de transporte			
Proceda a inspeccionar visualmente todas las piezas exteriores. Debe comprobarse el correcto funcionamiento de todas las funciones para asegurar que no se hayan producido daños durante el uso previo.	X		
Inspeccione y compruebe si faltan piezas o si están rotas.	X		X
Inspeccione las orejetas del arnés de la grúa y compruebe que no tengan daños o grietas.			X
Compruebe que las ruedas estén sujetas con seguridad al chasis.		X	

Cuidado y mantenimiento

Acción / Verificación	Antes de cada utilización	Todas las semanas	Una vez por año
Asegúrese de que todas las ruedas orientables giren libremente y de que los dos frenos traseros funcionen correctamente.	X		
Inspeccione regularmente las ruedas frontales y posteriores para comprobar si hay restos de pelo o suciedad; límpielas cuando sea necesario.		X	
Examine todas las piezas expuestas, especialmente donde están en contacto personal con el paciente. Asegúrese de que no se hayan formado grietas o aristas vivas que pudieran causar lesiones al paciente o al cuidador, o que puedan ser poco higiénicas. Reemplace piezas y descontamine donde sea necesario.		X	
Compruebe la apertura de las patas. El mecanismo debe abrirse libremente sin tener que usar demasiada fuerza.		X	
Asegúrese de que el material antideslizante esté bien pegado al chasis. En caso necesario, reemplácela.			X
Compruebe el mecanismo de apertura de las patas debajo de la base de la grúa. Asegúrese de que las piezas móviles no estén demasiado flojas y no tengan pelos ni residuos.			X
Arnés y piezas metálicas			
Compruebe todos los acoplamientos del arnés por si muestran señales de desgaste.	X		
Inspeccione el material del arnés por si muestra señales de desgaste o deterioro.	X		
Inspeccione las correas del arnés por si muestran señales de desgaste.	X		
Inspeccione por si hay defectos o hilos sueltos en las «zonas cosidas».	X		

NOTA: si el producto no funciona de la forma correcta, póngase en contacto de inmediato con su representante de Arjo para recibir asistencia.

Cuidado y mantenimiento

Limpieza y desinfección

ADVERTENCIA: para evitar la infección cruzada, siga siempre las instrucciones de desinfección de estas IDU.

Para limpiar la Sara Stedy:

- 1) Utilice un paño humedecido con agua para eliminar los residuos excesivos.
- 2) Use un trapo limpio humedecido con agua templada mezclada con un limpiador líquido.
- 3) Frote el equipo de arriba a abajo para eliminar cualquier acumulación.
- 4) Utilice un paño limpio humedecido con agua limpia para quitar todas las marcas que dejan los líquidos de limpieza.
- 5) Limpie con un paño seco.

Para desinfectar la Sara Stedy, limpie primeramente el equipo y después frótelo con una solución que contenga uno de los desinfectantes compatibles indicados a continuación:

Agentes desinfectantes		Sara Stedy	Mitades del asiento giratorias (almohadillas del asiento)	Rodillera	Cojín acolchado para rodilla
Amonio cuaternario	≤0,28 % (2800 ppm)	X	X	X	X
Alcohol isopropílico	≤70 %	X	X	X	X
Fenol	≤1,56 % (15 600 ppm)	X	X	X	X
Ácido peracético	≤0,25 % (2500 ppm)	X	X	X	X
Lejía	≤1 % (10 000 ppm)	X	X*	X*	X
Peróxido de hidrógeno	≤1,5 %	X	X	X	X

* Si se utiliza este agente, puede producir una decoloración con el paso del tiempo.

Los métodos de desinfección deben cumplir con la normativa local o nacional (Desinfección de dispositivos médicos), en función del centro sanitario o país en el que se utilice.

En caso de duda, consulte a su especialista local en control de infecciones.

Inspección y cuidado de los arneses

Consulte la documentación suministrada con el arnés.

Cuidado y mantenimiento

Inspección anual

Sara Stedy y sus accesorios deben ser inspeccionados anualmente por un técnico cualificado.

ADVERTENCIA: para evitar lesiones o la falta de seguridad del producto, el personal cualificado debe llevar a cabo las acciones de mantenimiento con la frecuencia adecuada y las herramientas, piezas y el conocimiento correctos. El personal cualificado debe disponer de formación documentada en el mantenimiento de este dispositivo.

ADVERTENCIA: para evitar lesiones oculares y cutáneas, utilice siempre gafas y guantes de protección. En caso de contacto, aclare bien la zona con agua abundante. Si la piel o los ojos se irritan, póngase en contacto con un médico. Consulte siempre las IDU y la ficha de datos de seguridad de materiales del desinfectante.



Localización y reparación de averías

Problema en la grúa	Resolución
Mala maniobrabilidad	<ul style="list-style-type: none">• Compruebe las ruedas para ver si están dañadas o desgastadas.• Retire los pelos y residuos de las ruedas.
Las patas no se abren o no se cierran	<ul style="list-style-type: none">• Compruebe el mecanismo de apertura de las patas para ver si está dañado. Llame a Arjo para solicitar repuestos, si es preciso.
Las patas se abren o cierran con dificultad	<ul style="list-style-type: none">• Compruebe el mecanismo de apertura de las patas para ver si está dañado. Llame a Arjo para solicitar repuestos, si es preciso.• El mecanismo de apertura de las patas necesita lubricación. Llame a Arjo para solicitar un mantenimiento.
Se produce un ruido durante la apertura	<ul style="list-style-type: none">• El mecanismo de apertura de las patas necesita lubricación. Llame a Arjo para solicitar un mantenimiento.
El asiento se abre o cierra con dificultad	<ul style="list-style-type: none">• Compruebe si hay residuos o pelo en el pivote del asiento. Límpielo si es preciso.

Etiquetas de Sara Steady

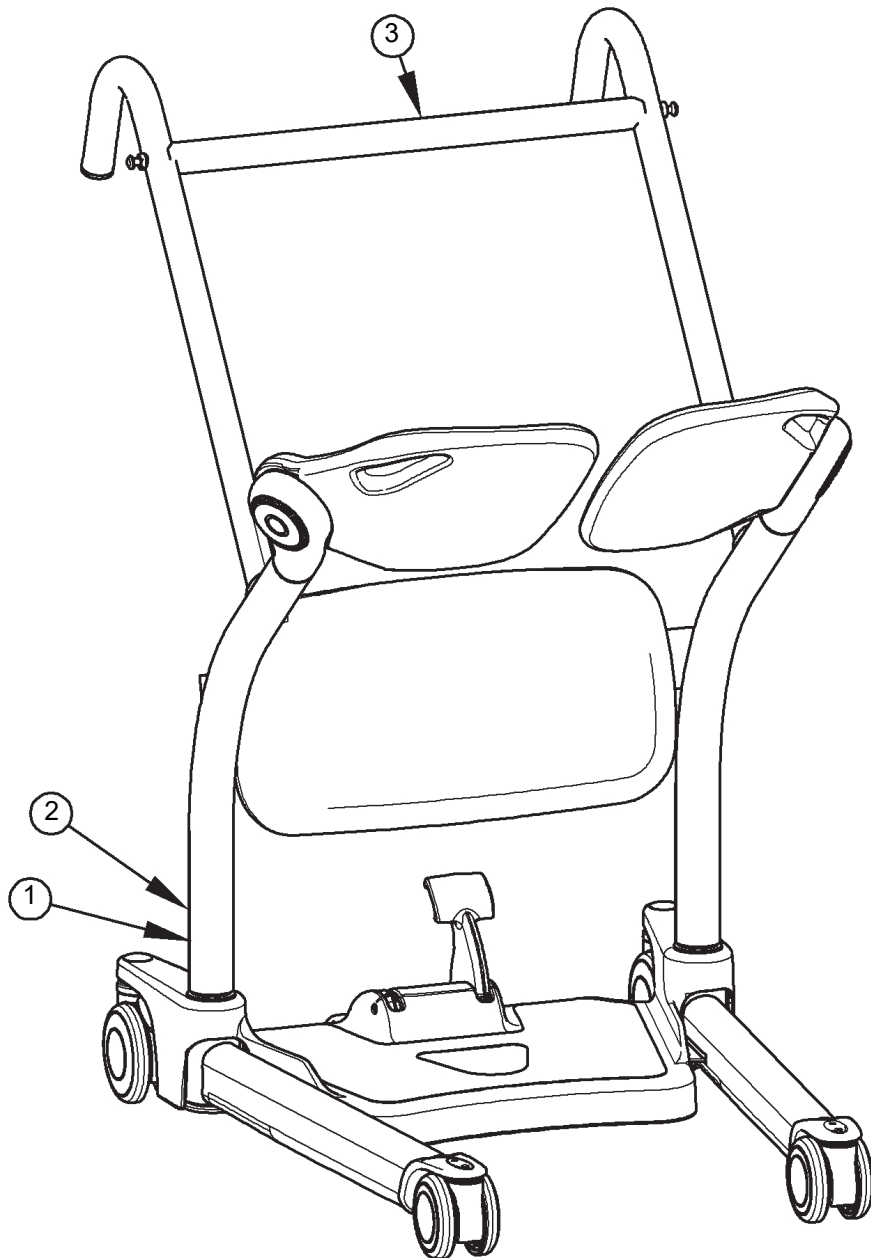

- 1) Etiqueta con el número de serie
- 2) Etiqueta del producto
- 3) Nombre del producto

Fig. 20

Especificaciones técnicas

INFORMACIÓN SOBRE EL PRODUCTO	Sara Stedy y Sara Stedy Compact
Peso completo de Sara Stedy:	28,6 kg (63,1 lb)
Peso completo de Sara Stedy Compact:	28,0 kg (61,7 lb)
Capacidad de elevación	182 kg (400 lb)
Radio de giro	1168 mm (46 in)
Requerimiento mínimo para puertas	630 mm (24,80 in)
Fuerza de accionamiento del pedal	<300 N
CONDICIONES DE FUNCIONAMIENTO Y ALMACENAJE	
Rango de temperatura ambiente (grúa)	Funcionamiento: de 10 a 40 °C (de +50 a +104 °F), almacenamiento: de -40 a 70 °C (de -40 a +158 °F)
Intervalo de humedad relativa	Funcionamiento: del 30 al 95 %, almacenamiento: del 0 al 90 %, sin condensación
Intervalo de presión atmosférica	Funcionamiento: de 700 a 1060 hPa, almacenamiento: de 500 a 1060 hPa
ELIMINACIÓN SEGURA al FINAL de la VIDA ÚTIL	
Embalaje	Madera y cartón ondulado, reciclable.
Producto	Los componentes fabricados principalmente con diferentes tipos de metal (con un contenido de metal superior al 90 % de su peso); por ejemplo, barras de arneses, barandillas, soportes verticales, etc., se deben reciclar como metales.
Arneses	Los arneses, incluidos los refuerzos/estabilizadores, el material acolchado y cualquier otro material textil, polímeros o materiales plásticos, etc., se deben clasificar como residuos combustibles.

Especificaciones técnicas

Dimensiones de la grúa Sara Steady

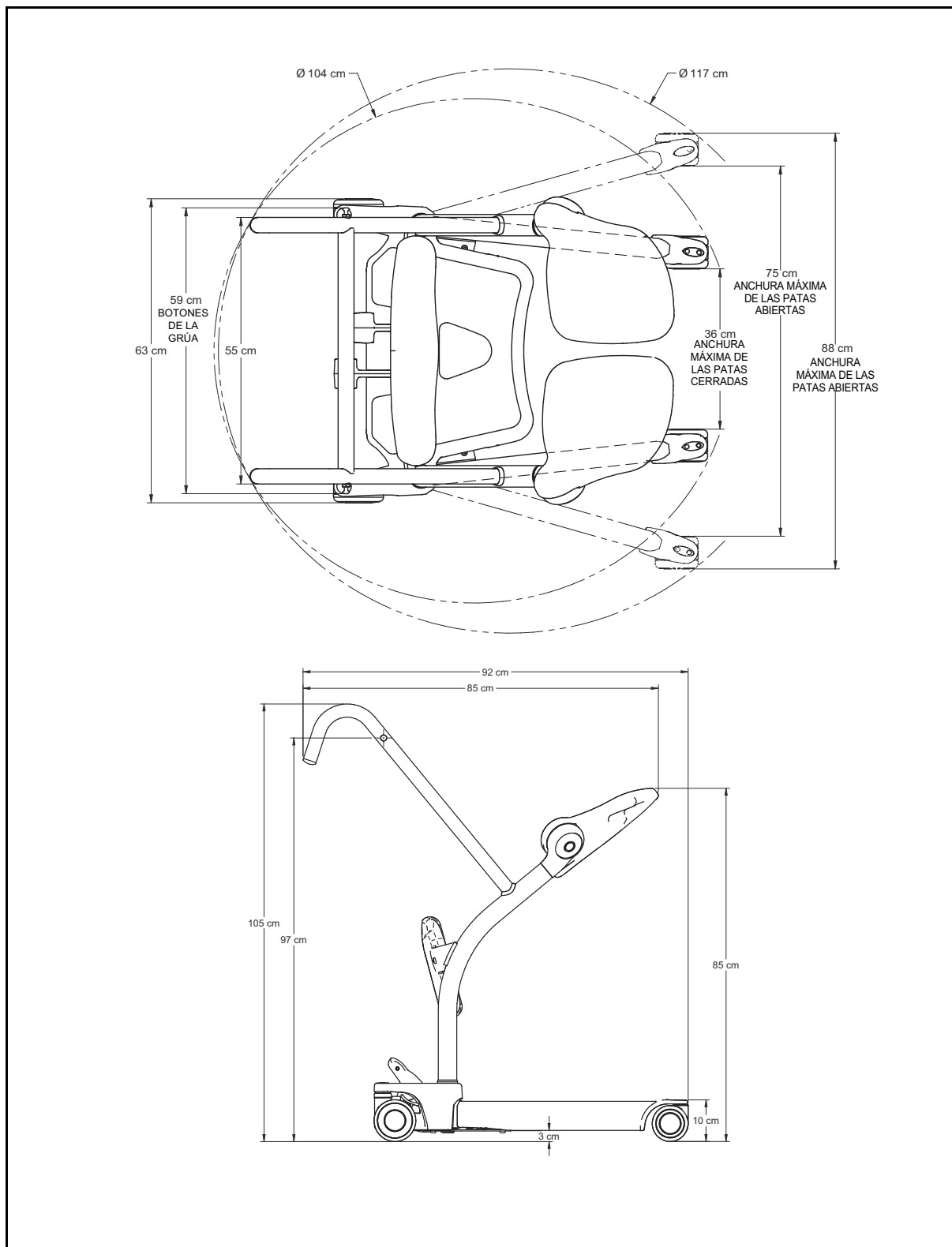

Fig. 21

Especificaciones técnicas

Dimensiones de la grúa Sara Stedy Compact

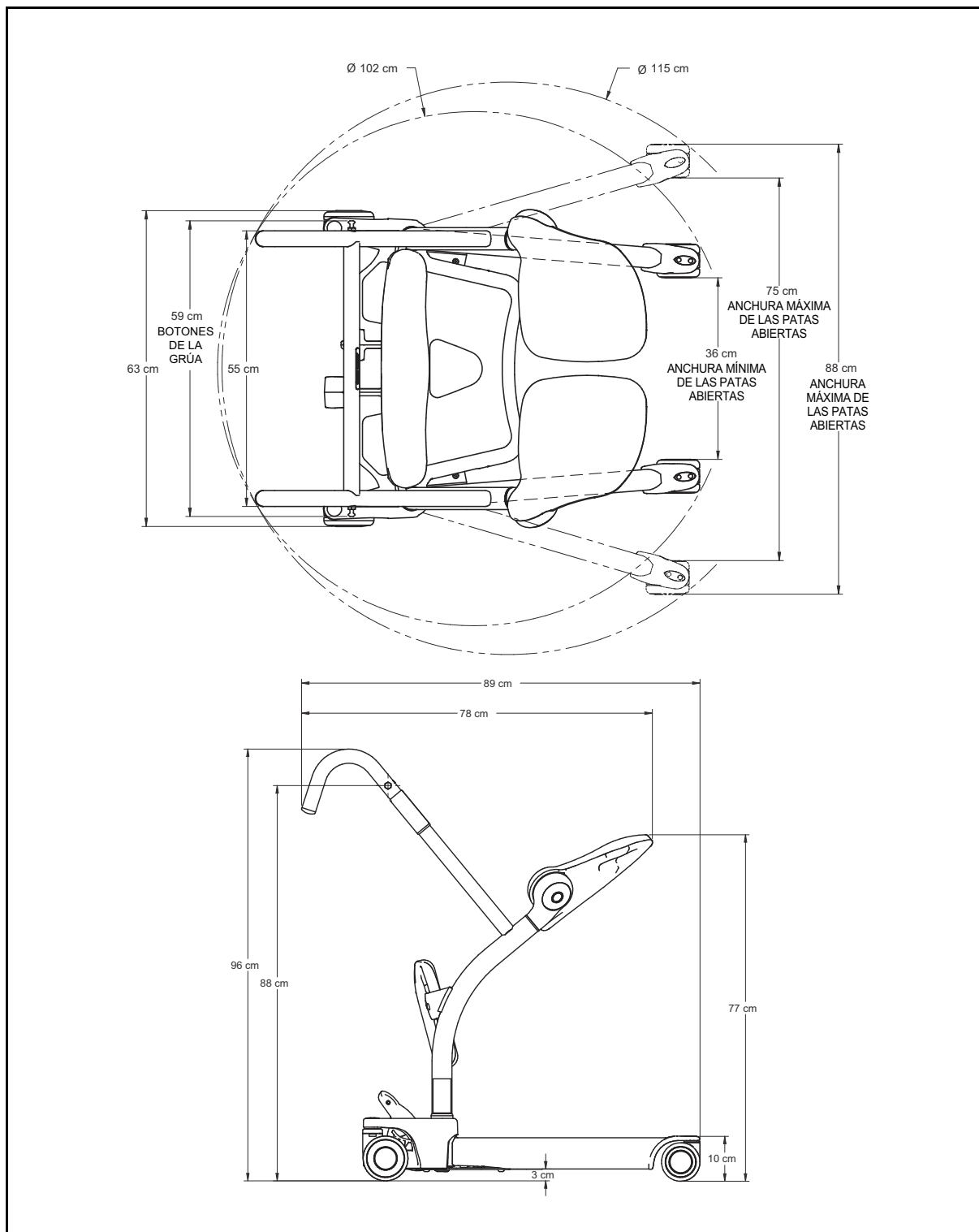

Fig. 22

Intencionalmente vacío

Intencionalmente vacío

Intencionalmente vacío

AUSTRALIA

Arjo Australia
 Building B, Level 3
 11 Talavera Road
 Macquarie Park, NSW, 2113,
 Australia
 Phone: 1800 072 040

BELGIQUE / BELGIË

Arjo Belgium
 Evenbroekveld 16
 9420 Erpe-Mere
 Phone: +32 (0) 53 60 73 80
 Fax: +32 (0) 53 60 73 81
 E-mail: info.belgium@arjo.com

BRASIL

Arjo Brasil Equipamentos Médicos Ltda
 Rua Marina Ciufuli Zanfelice, 329 PB02
 Galpão - Lapa
 São Paulo – SP – Brasil
 CEP: 05040-000
 Phone: 55-11-3588-5088
 E-mail: vendas.latam@arjo.com
 E-mail: servicios.latam@arjo.com

CANADA

Arjo Canada Inc.
 90 Matheson Boulevard West
 Suite 350
 CA-MISSISSAUGA, ON, L5R 3R3
 Tel/Tél: +1 (905) 238-7880
 Free: +1 (800) 665-4831
 Fax: +1 (905) 238-7881
 E-mail: info.canada@arjo.com

ČESKÁ REPUBLIKA

Arjo Czech Republic s.r.o.
 Na Strži 1702/65
 140 00 Praha
 Czech Republic
 Phone No: +420225092307
 E-mail: info.cz@arjo.com

DANMARK

Arjo A/S
 Vassingerødvej 52
 DK-3540 LYNGE
 Tel: +45 49 13 84 86
 Fax: +45 49 13 84 87
 E-mail: dk_kundeservice@arjo.com

DEUTSCHLAND

Arjo GmbH
 Peter-Sander-Strasse 10
 DE-55252 MAINZ-KASTEL
 Tel: +49 (0) 6134 186 0
 Fax: +49 (0) 6134 186 160
 E-mail: info-de@arjo.com

ESPAÑA

ARJO IBERIA S.L.
 Poligono Can Salvatella
 c/ Cabanyes 1-7
 08210 Barberà del Valles
 Barcelona - Spain
 Telefono 1: +34 900 921 850
 Telefono 2: +34 931 315 999

FRANCE

Arjo SAS
 2 Avenue Alcide de Gasperi
 CS 70133
 FR-59436 RONCQ CEDEX
 Tél: +33 (0) 3 20 28 13 13
 Fax: +33 (0) 3 20 28 13 14
 E-mail: info.france@arjo.com

HONG KONG

Arjo Hong Kong Limited
 Room 411-414, 4/F, Manhattan Centre,
 8 Kwai Cheong Road, Kwai Chung, N.T.,
 HONG KONG
 Tel: +852 2960 7600
 Fax: +852 2960 1711

ITALIA

Arjo Italia S.p.A.
 Via Giacomo Peroni 400-402
 IT-00131 ROMA
 Tel: +39 (0) 6 87426211
 Fax: +39 (0) 6 87426222
 E-mail: Italy.promo@arjo.com

MIDDLE EAST

Arjo Middle East FZ-LLC
 Office 908, 9th Floor,
 HQ Building, North Tower,
 Dubai Science Park,
 Al Barsha South
 P.O. Box 11488, Dubai,
 United Arab Emirates
 Direct +971 487 48053
 Fax +971 487 48072
 Email: Info.ME@arjo.com

NEDERLAND

Arjo Nederland BV
 Biezenwei 21
 4004 MB TIEL
 Postbus 6116
 4000 HC TIEL
 Tel: +31 (0) 344 64 08 00
 Fax: +31 (0) 344 64 08 85
 E-mail: info.nl@arjo.com

NEW ZEALAND

Arjo Ltd
 34 Vestey Drive
 Mount Wellington
 NZ-AUCKLAND 1060
 Tel: +64 (0) 9 573 5344
 Free Call: 0800 000 151
 Fax: +64 (0) 9 573 5384
 E-mail: nz.info@Arjo.com

NORGE

Arjo Norway AS
 Olaf Helsets vei 5
 N-0694 OSLO
 Tel: +47 22 08 00 50
 Faks: +47 22 08 00 51
 E-mail: no.kundeservice@arjo.com

ÖSTERREICH

Arjo Austria GmbH
 Lemböckgasse 49 / Stiege A / 4.OG
 A-1230 Wien
 Tel: +43 1 8 66 56
 Fax: +43 1 866 56 7000

POLSKA

Arjo Polska Sp. z o.o.
 ul. Ks Piotra Wawrzyniaka 2
 PL-62-052 KOMORNIKI (Poznań)
 Tel: +48 61 662 15 50
 Fax: +48 61 662 15 90
 E-mail: arjo@arjo.com

PORTUGAL

Arjo em Portugal
 MAQUET Portugal, Lda.
 (Distribuidor Exclusivo)
 Rua Poeta Bocage n.º 2 - 2G
 PT-1600-233 Lisboa
 Tel: +351 214 189 815
 Fax: +351 214 177 413
 E-mail: Portugal@arjo.com

SUISSE / SCHWEIZ

Arjo Switzerland AG
 Fabrikstrasse 8
 Postfach
 CH-4614 HÄGENDORF
 Tél/Tel: +41 (0) 61 337 97 77
 Fax: +41 (0) 61 311 97 42

SUOMI

Arjo Scandinavia AB
 Riihitontuntie 7 C
 02200 Espoo
 Finland
 Puh: +358 9 6824 1260
 E-mail: Asiakaspalvelu.finland@arjo.com

SVERIGE

Arjo International HQ
 Hans Michelsensgatan 10
 SE-211 20 MALMÖ
 Tel: +46 (0) 10 494 7760
 Fax: +46 (0) 10 494 7761
 E-mail: kundservice@arjo.com

UNITED KINGDOM

Arjo UK and Ireland
 Houghton Hall Park
 Houghton Regis
 UK-DUNSTABLE LU5 5XF
 Tel: +44 (0) 1582 745 700
 Fax: +44 (0) 1582 745 745
 E-mail: sales.admin@arjo.com

USA

Arjo Inc.
 2349 W Lake Street Suite 250
 US-Addison, IL 60101
 Tel: +1 (630) 307-2756
 Free: +1 (800) 323-1245
 Fax: +1 (630) 307 6195
 E-mail: us.info@arjo.com

JAPAN

Arjo Japan K.K.
 東京都港区虎ノ門三丁目7番8号
 ランディック第2 虎ノ門ビル9 階
 Tel: +81 (0)3-6435-6401
 Fax: +81 (0)3-6435-6402
 E-mail: info.japan@arjo.com

At Arjo, we believe that empowering movement within healthcare environments is essential to quality care. Our products and solutions are designed to promote a safe and dignified experience through patient handling, medical beds, personal hygiene, disinfection, diagnostics, and the prevention of pressure injuries and venous thromboembolism. With over 6500 people worldwide and 65 years caring for patients and healthcare professionals, we are committed to driving healthier outcomes for people facing mobility challenges.



ArjoHuntleigh AB
Hans Michelsensgatan 10
211 20 Malmö, Sweden
www.arjo.com

arjo



001-12325-ES

CE