

BRUGSVEJLEDNING

Concerto/Basic



ADVARSEL

Forebyg personskade ved at have læst denne brugsvejledning og tilhørende dokumenter, inden produktet tages i brug.



Læs denne brugsvejledning grundigt

Designpolitik og ophavsret

® og ™ er varemærker tilhørende Arjo-koncernen.

© Arjo 2023.

Det er vores politik løbende at fremme udviklingen, og vi forbeholder os derfor ret til at foretage tekniske ændringer uden varsel.

Indholdet i denne publikation må ikke kopieres hverken til fulde eller delvist uden tilladelse fra Arjo.

Indholdsfortegnelse

Forord	4
Tilsluttet anvendelse	5
Sikkerhedsinstruktioner	6
Klargøring	7
Produktspecifikationer	8
Komponenternes betegnelser	10
Montering af Concerto/Basic-bruseleje	12
Produktbeskrivelse/funktioner	14
Manuel hævnings og sænkning (Concerto hydraulisk og Basic-bruseleje)	14
Elektrisk hævnings og sænkning (Concerto elektrisk bruseleje)	14
Sidestøtter	14
Fastgøring af madrassen	15
Fjernelse af madrassen	15
Bremses	16
Ligeudstyring (kun Concerto-bruselejet)	16
Længdejustering af båren	16
Vipning af båren (kun Concerto-bruselejet)	17
Nødstop (kun Concerto elektrisk bruseleje)	17
Afløb/afløbsslange	18
Påsætning af afløbsslangen (3 trin)	18
Sådan fjernes afløbsslangen (2 trin)	18
Advarsel om svagt batteri	18
Vandret position	19
Vandret lås (kun Concerto-bruselejet)	19
Justerbar rygstøtte (tilbehør til Concerto-bruselejet)	19
Kilepude (tilbehør)	19
Forflytninger med Concerto/Basic-bruselejet	20
Ud af seng	20
Til seng	22
Fra seng med glideløsning	24
Til seng med glideløsning	26
Fra lift med sejl	28
Til lift med sejl	29
Brusebadning med Concerto/Basic-bruselejet	30
Brug i hjemmepleje	32
Rengørings- og desinfektionsinstruktioner	34
Batteriinstruktioner	36
Pleje og forebyggende vedligeholdelse	37
Fejlsøgning	42
Tekniske specifikationer	44
Mål	47
Mærkater	49
Elektromagnetisk kompatibilitet	52
Komponenter og tilbehør	54

Forord

Tak, fordi du har valgt at købe udstyr fra Arjo.

Concerto[®]/*Basic*[™]-bruselejet indgår i en serie kvalitetsprodukter, som er blevet udviklet specielt til hospitaler, plejehjem og andre plejehjemsinstitutioner.

Du er velkommen til at kontakte os, hvis du har spørgsmål omkring brugen eller vedligeholdelsen af dit udstyr fra Arjo.

Læs denne brugsvejledning (BVL) omhyggeligt igennem!

Læs denne brugsvejledning (BVL) helt igennem, inden du tager dit *Concerto/Basic* -bruseleje i brug. Oplysningerne i denne brugsvejledning er afgørende for korrekt anvendelse og vedligeholdelse af udstyret, bidrager til at beskytte produktet og sikrer, at udstyret fungerer til din tilfredshed. Visse oplysninger i denne brugsvejledning er vigtige for din sikkerhed og skal læses og forstås for at undgå mulige personskader.

Uautoriserede ændringer på udstyr fra Arjo kan påvirke sikkerheden. Arjo kan ikke drages til ansvar for ulykker, hændelser eller manglende ydeevne, der måtte opstå som følge af uautoriserede ændringer på vores produkter.

Rapportér uventede reaktioner eller hændelser

Kontakt din lokale Arjo-forhandler, hvis der konstateres uventede reaktioner eller hændelser. Kontaktoplysningerne står på sidste side i denne brugsvejledning (BVL).

Alvorlig hændelse

Hvis der indtræffer en alvorlig hændelse i forbindelse med dette medicinske udstyr, som påvirker brugeren eller plejemandtageren, så bør brugeren eller plejemandtageren rapportere den alvorlige hændelse til producenten af det medicinske udstyr eller forhandleren. I EU bør brugere også indberette den alvorlige hændelse til den kompetente myndighed i den medlemsstat, hvor de befinder sig.

Service og support

Rutineservice på dit *Concerto/Basic*-bruseleje skal udføres af en kvalificeret medarbejder en gang om året for at garantere produktets sikkerhed og

funktionsdygtighed. Se afsnittet *Pleje og forebyggende vedligeholdelse* på side 37.

Hvis du ønsker flere oplysninger, er du velkommen til at kontakte Arjo vedr. omfattende support- og serviceprogrammer til optimering af langsigtet sikkerhed, driftssikkerhed og produktværdi.

Kontakt den lokale Arjo-repræsentant vedr. reservedele. Kontaktoplysningerne står på sidste side i denne brugsvejledning (BVL).

Definitioner i denne brugsvejledning (BVL):

ADVARSEL

Betyder:
Sikkerhedsadvarsel. Manglende forståelse og overholdelse af denne advarsel kan medføre, at du selv eller andre kommer til skade.

FORSIGTIG

Betyder:
Manglende overholdelse af disse instruktioner kan skade hele systemet eller dele af det.

BEMÆRK

Betyder:
Disse oplysninger er vigtige i forhold til korrekt brug af dette system eller udstyr.



Betyder:
Producentens navn og adresse.

Tilsigtet anvendelse

Udstyret skal anvendes som tilsigtet og som angivet i disse sikkerhedsinstruktioner.

Enhver person, der anvender dette udstyr, skal have læst og forstået instruktionerne i denne brugsvejledning (BVL).

Hvis der er noget, du er i tvivl om, er du velkommen til at kontakte din Arjo-repræsentant.

Dette udstyr er beregnet til assisteret hygiejnepleje, i særdeleshed brusebadning og badning af plejemedtagere i plejemiljøer som f.eks. ældreboliger/støtteboliger, gruppeboliger, specialiserede plejefaciliteter, plejehjem, hospitaler og i forbindelse med hjemmepleje. Udstyret er beregnet til indendørs brug.

Concerto/Basic-bruselejet må kun benyttes af uddannet plejepersonale med den fornødne viden om plejemiljøet og dets almindelige praksis og procedurer. Udstyret skal anvendes i overensstemmelse med retningslinjerne i *brugsvejledningen (BVL)*.

Forflytning af plejemedtageren til og fra *Concerto/Basic*-bruselejet kan finde sted ved hjælp af en loftslift, en mobil passivlift eller via sideforflytning til og fra en seng f.eks. ved hjælp af en egnet glideløsning.

Concerto/Basic-bruselejet må kun benyttes i overensstemmelse med det formål, der er angivet i denne *brugsvejledning (BVL)*. Anden brug er forbudt.

Vurdering af plejemedtageren

Vi anbefaler, at der udarbejdes regelmæssige vurderingsrutiner. Plejepersonalet skal inden brug vurdere hver enkelt plejemedtager ud fra følgende kriterier:

- Dette udstyr skal primært benyttes til en plejemedtager, der er stort set helt sengeliggende og fuldstændigt afhængig.
- Plejemedtagerens vægt må ikke overstige 150 kg (330 lbs).
- Plejemedtagerens højde skal være mellem 140 og 200 cm (55 1/8" - 78 3/4").

Hvis plejemedtageren ikke opfylder disse kriterier, skal der anvendes andet udstyr/et andet system.

Udstyrets levetid

Den forventede levetid på dette udstyr er ti (10) år, men afhængigt af opbevaringen af batteriet, anvendeshyppigheden og ladeintervallerne er batteriets levetid 2-5 år.

Det kan, afhængigt af graden af slitage, være nødvendigt at udskifte visse udstyrsdele som f.eks. kørehjul, håndbetjening og madras undervejs i udstyrets levetid som beskrevet i *brugsvejledningen (BVL)*.

Sammenbygning af komponenter skal udføres i overensstemmelse med instruktionerne i *brugsvejledningen (BVL)*.

Sikkerhedsinstruktioner

ADVARSEL

Forebyg risiko for eksplosion eller brand ved aldrig at benytte udstyret i iltmættede omgivelser eller under tilstedeværelse af varmekilder eller antændelige anæstesigasser.

ADVARSEL

Forebyg personskade ved at sørge for, at plejemodtageren aldrig efterlades uden opsyn.

ADVARSEL

Forebyg, at udstyret vælter, og at plejemodtageren falder, ved ikke at bruge udstyret på gulve med undersænkede afløb, huller eller hældninger, der overstiger et forhold på 1:50 (1,15 °).

ADVARSEL

Forebyg risikoen for elektrisk stød ved **ALDRIG** at benytte andet elektrisk udstyr i nærheden af denne enhed.

ADVARSEL

Forebyg fastklemning ved at sørge for at holde plejemodtagerens hår, arme og fødder tæt til vedkommendes krop og benytte de dertil indrettede støttehåndtag under alle bevægelser.

ADVARSEL

Forebyg fald under forflytninger ved altid at sørge for, at bremserne er aktiveret på alt udstyr, der anvendes.

ADVARSEL

Forebyg, at udstyret vælter under brugen ved ikke at hæve eller sænke andet udstyr i nærheden og ved at være opmærksom på stationære genstande ved sænkning.

Klargøring

Forholdsregler, der skal træffes inden første ibrugtagning

(11 trin)

- 1 Efterse *Concerto/Basic*-bruselejet visuelt for transportskader.
- 2 Emballagen skal genanvendes iht. lokale bestemmelser.
- 3 Kontrollér, at alle produktets dele er blevet leveret. Sammenlign med afsnittet *Komponenternes betegnelser på side 10*. Hvis nogen af delene mangler eller er beskadigede, må produktet IKKE bruges!
- 4 Læs *brugsvejledningen*.
- 5 Desinficer produktet i overensstemmelse med afsnittet *Rengørings- og desinfektionsinstruktioner på side 34*.
- 6 Pak batteriladeapparatet ud (*Concerto* elektrisk bruseleje). Installationen er beskrevet i *brugsvejledningen (BVL)* til batteriladeapparatet.
- 7 Oplad batteriet i 24 timer. Se i *brugsvejledningen (BVL)* til batteriladeapparatet.
- 8 Udfør en funktionstest på *Concerto/Basic*-bruselejet. Se afsnittet *Pleje og forebyggende vedligeholdelse på side 37*.
- 9 Forbered et tørt sted med god udluftning og beskyttelse imod direkte sollys til opbevaring af *Concerto/Basic*-bruselejet.
- 10 Vælg et specifikt sted til opbevaring af *brugsvejledningen (BVL)*, hvor den er let tilgængelig til enhver tid.
- 11 Sørg for, at der er udarbejdet en redningsplan i tilfælde af nødsituationer.

BEMÆRK

Hvis du har spørgsmål, er du velkommen til at kontakte din lokale Arjo-repræsentant for at få support og service. Kontaktoplysningerne findes i afsnittet *Arjo-adresser på side 55*.

Forud for enhver anvendelse

(5 trin)

- 1 Kontrollér, at alle dele sidder, som de skal. Sammenlign med afsnittet *Komponenternes betegnelser på side 10*.
- 2 Der skal foretages et grundigt eftersyn for at sikre, at udstyret ikke er beskadiget.
- 3 Hvis nogen af delene mangler eller er beskadigede, må produktet IKKE bruges!
- 4 **ADVARSEL**
Forebyg krydskontaminering ved altid at følge desinfektionsinstruktionerne i denne *brugsvejledning (BVL)*.
- 5 Sørg for, at batteriet er fuldt opladet (*Concerto* elektrisk bruseleje).

Retninger med Concerto/Basic-bruseleje

Kørselsretningen under transport er illustreret nedenfor.

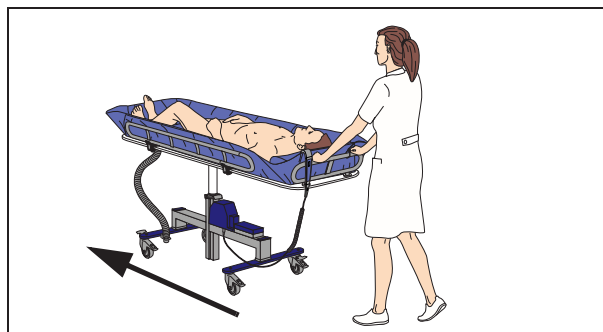

Retningerne højre, venstre, fodende og hovedende er illustreret nedenfor.

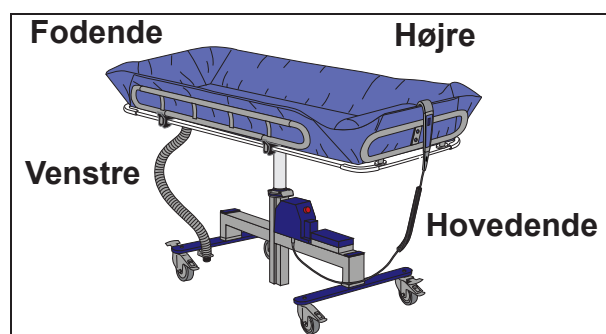

Produktspecifikationer

Concerto/Basic-bruselejesystemet omfatter tre versioner med følgende egenskaber:

Fig. 1

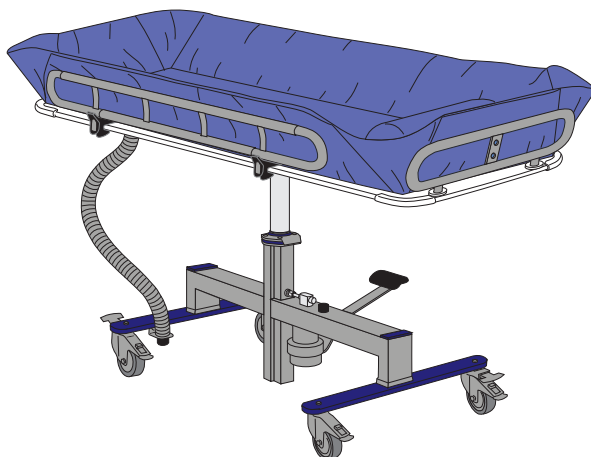

Concerto hydraulisk bruseleje

(Se fig. 1)

- 1.600, 1.900 og 2.250 mm (63", 74 3/4" og 88 5/8")
- Manuel hævnings og sænkning
- Ligeudstyring
- Bårevippefunktion
- Vandret lås

Fig. 2

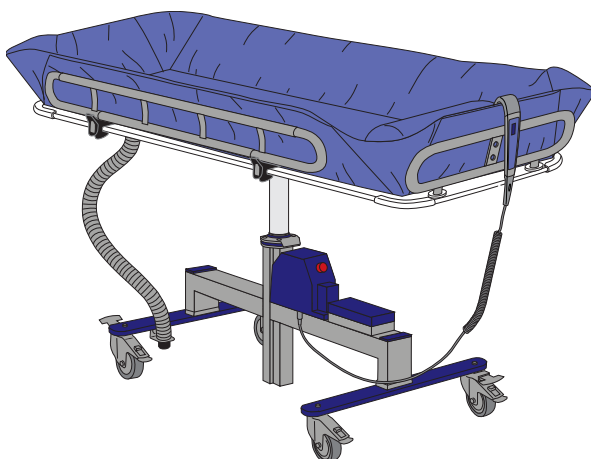

Concerto elektrisk bruseleje

(Se fig. 2)

- 1.600, 1.900 og 2.250 mm (63", 74 3/4" og 88 5/8")
- Elektrisk hævnings og sænkning
- Ligeudstyring
- Bårevippefunktion
- Vandret lås

Fig. 3

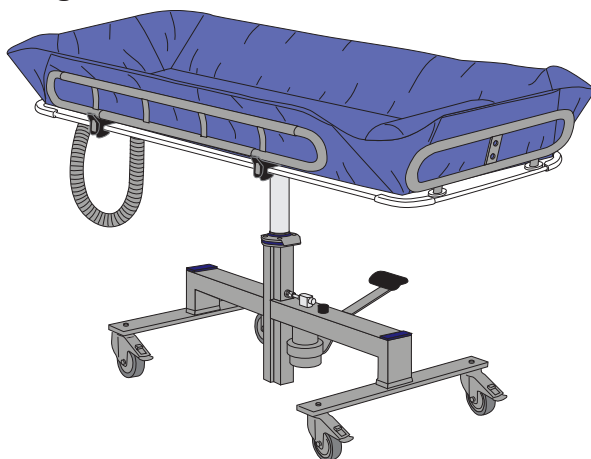

Basic bruseleje

(Se fig. 3)

- 1.900 mm (74 3/4")
- Manuel hævnings og sænkning

Tom side

Komponenternes betegnelser

- 1 Brusemadras
- 2 Hovedpude
- 3 Hovedstøtte
- 4 Håndbetjening
(*Concerto* elektrisk bruseleje)
- 5 Båre
- 6 Batteriholder
(*Concerto* elektrisk bruseleje)
- 7 Ligeudstyring
(*Concerto* hydraulisk og elektrisk bruseleje)
- 8 Hjulbremse
- 9 Afløbsslange
- 10 Låse til sidestøtte
- 11 Sidestøtte
- 12 Fodstøtte
- 13 Nødstop
- 14 Påfyldningsprop til hydraulikolie
(*Concerto* elektrisk bruseleje)
- 15 Afløbshul
- 16 Afløbsudgang
- 17 Påfyldningsprop til hydraulikolie
(*Concerto* hydraulisk og Basic bruseleje)
- 18 Pedal til hævnings/sænkning
(*Concerto* hydraulisk og Basic bruseleje)
- 19 Vandret lås
(*Concerto* hydraulisk og elektrisk bruseleje)



Produktet i dets helhed:

Anvendt del: Type BF

Beskyttelse mod elektrisk stød i overensstemmelse med IEC (Den Internationale Elektrotekniske Kommission) 60601-1.

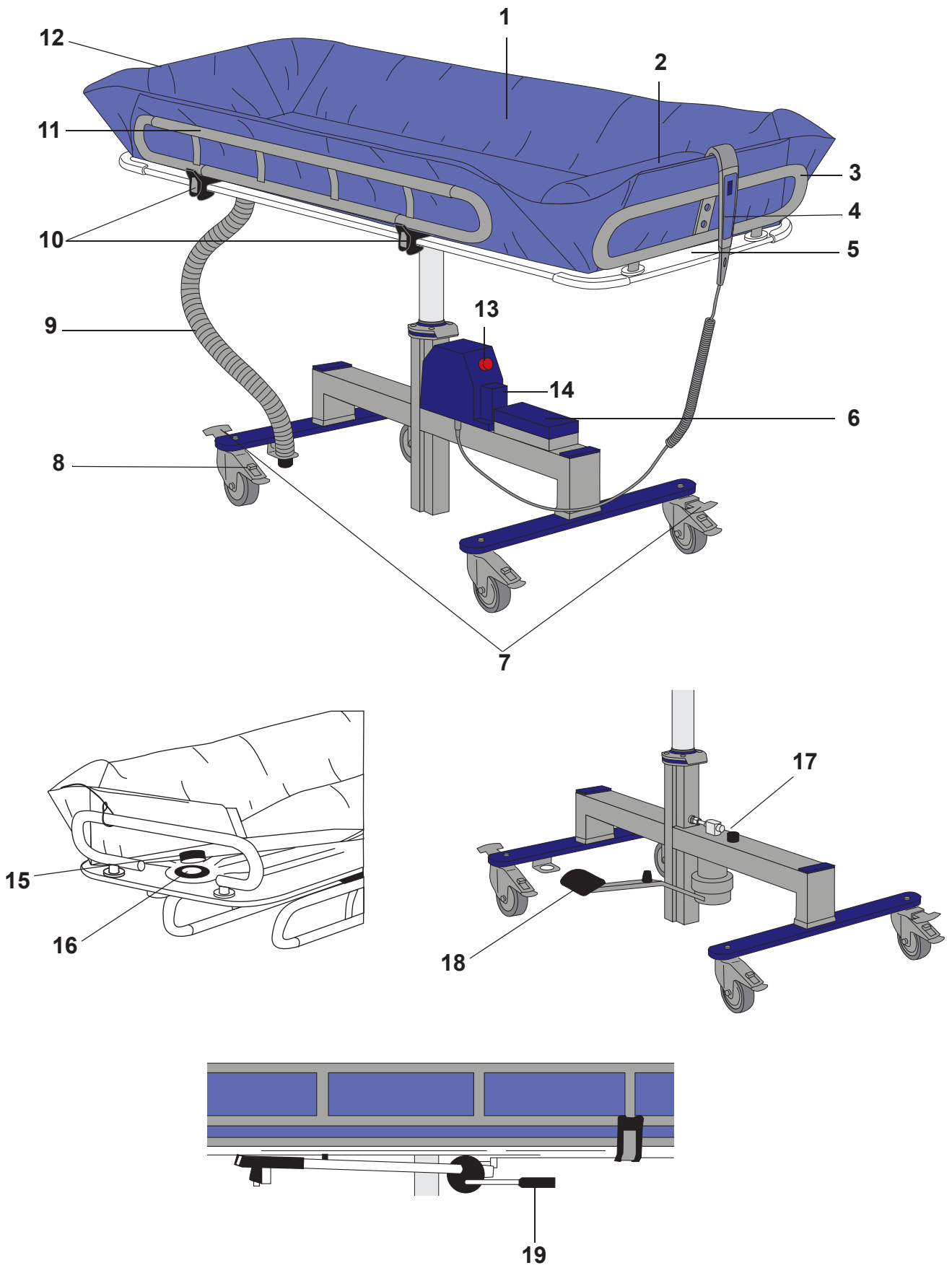

Montering af Concerto/Basic-bruseleje

Fig. 1

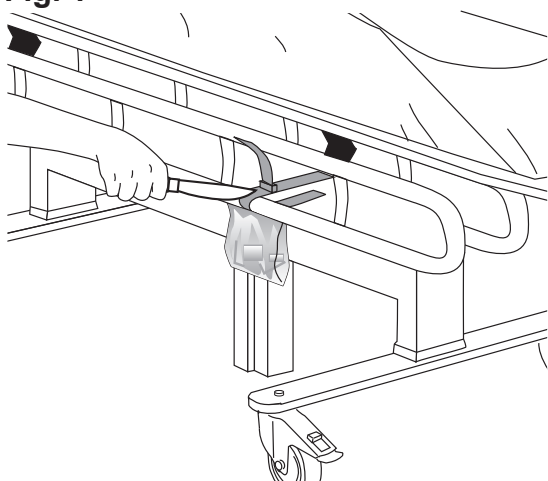

Følg disse 15 trin

- 1 Pak *Concerto/Basic*-bruselejet ud.
- 2 Skær stropperne, der holder sidestøtterne under båren, over. (Se fig. 1)
- 3 Løft sidestøtterne.
- 4 Kontrollér, at posen, der hænger på en af stropperne, indeholder komponenterne til montering af hoved-/fodstøtterne og olieproppen. (Se fig. 2)
- 5 Hoved- og fodstøtterne i enderne af båren er monteret omvendt, når produktet leveres. Hovedstøtten er desuden drejet 180° til siden. (Se fig. 3)

Fig. 2

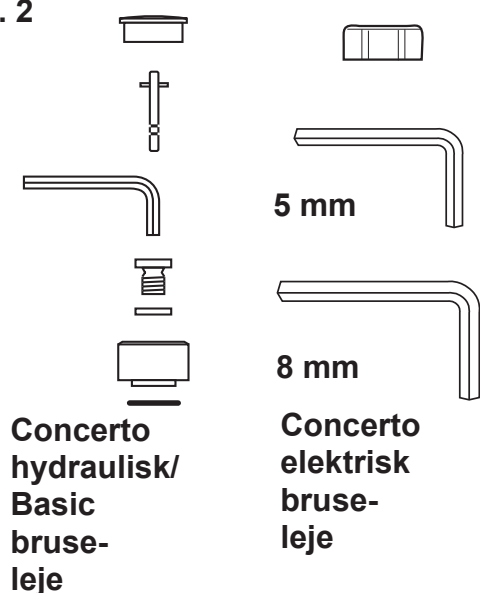

Fortsæt med trinnene på næste side.

Fig. 3

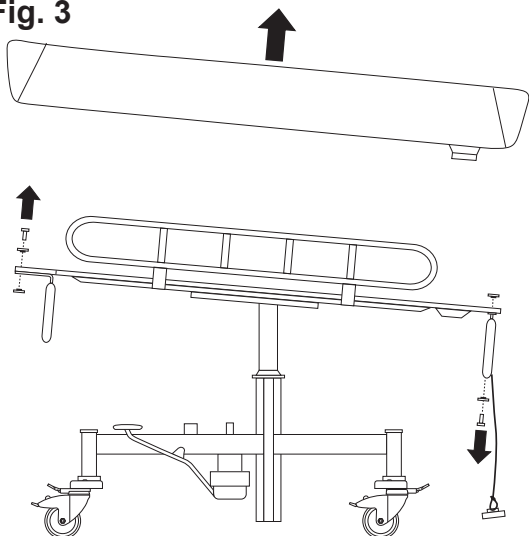
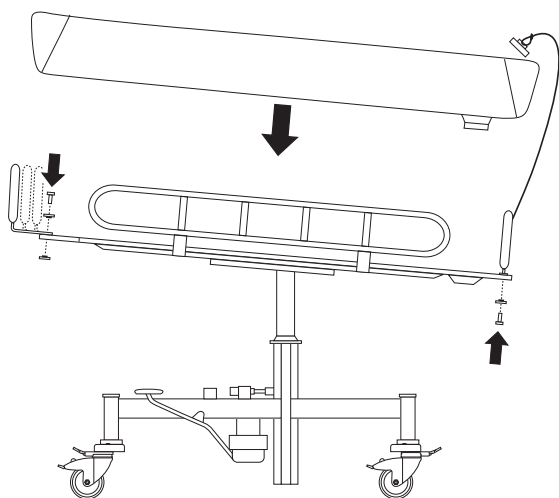
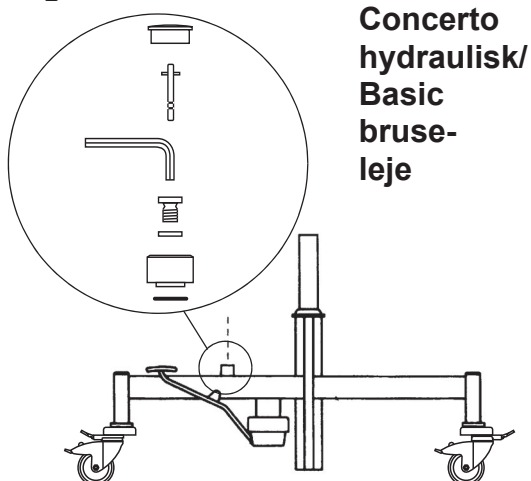

Fig. 4



- 6 Løsn skruerne på hoved- og fodstøtterne ved hjælp af unbrakonøglen. Vend støtterne 180 °, så de kommer til at sidde på toppen af bårn, og vend derefter hovedstøtten 180° til siden. (Se fig. 4)
- 7 Anbring hovedstøtten i en af de tre mulige positioner og fodstøtten i den eneste mulige position. (Se fig. 4)
- 8 Stram skruerne ved hjælp af unbrakonøglen.
- 9 Monter olieproppen til *Concerto* hydraulisk/Basic bruselejet som vist i punkt 10 til 12 (brug unbrakonøglen, der følger med i posen).

Fig. 5



**Concerto
hydraulisk/
Basic
bruse-
leje**

- 10 Saml olieproppen fra posen.
- 11 Fjern transportproppen.
- 12 Isæt den samlede olieprop. (Se fig. 5)
- 13 Monter olieproppen til *Concerto* elektrisk bruselejet som vist i punkt 14 til 15 (brug unbrakonøglen, der følger med i posen).
- 14 Fjern transportproppen fra oliebeholderen.
- 15 Isæt den medfølgende olieskrueprop i stedet. (Se fig. 6)

Fig. 6

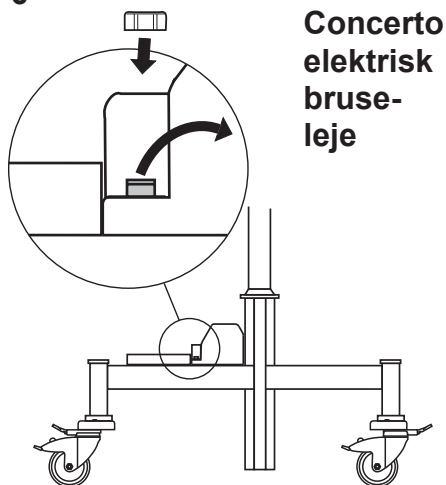

**Concerto
elektrisk
bruse-
leje**

Produktbeskrivelse/funktioner

Fig. 1

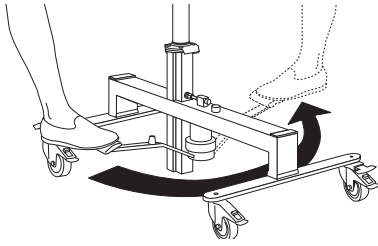

Manuel hævnning og sænkning (Concerto hydraulisk og Basic-bruseleje)

Pedalen kan benyttes fra begge sider af båren. Træd på den, og skyd den under bjælken til den modsatte side. (Se fig. 1)

- Hæv båren ved at pumpe med pedalen og benytte hele pedalens arbejdsområde.
- Sænk båren ved at holde pedalen helt i bund.

Fig. 2

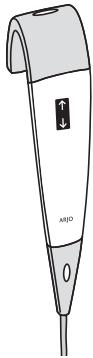

Elektrisk hævnning og sænkning (Concerto elektrisk bruseleje)

Tag håndbetjeningen ud af holderen. (Se fig. 2)

- Hæv *Concerto* elektrisk ved at trykke på pileknappen "op" på håndbetjeningen.
- Sænk *Concerto* elektrisk bruseleje ved at trykke på pileknappen "ned" på håndbetjeningen.

Fig. 3

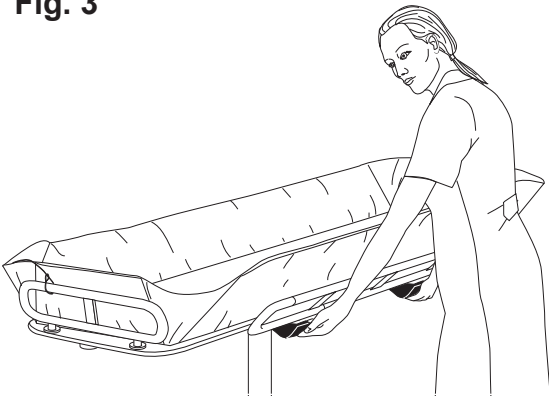

Sidestøtter

Klap sidestøtten ned ved at trykke de to låse ind samtidig. (Se fig. 3)

Når sidestøtten løftes igen, er det vigtigt, at de to låse går i indgreb igen. (Se fig. 4)

Fig. 4

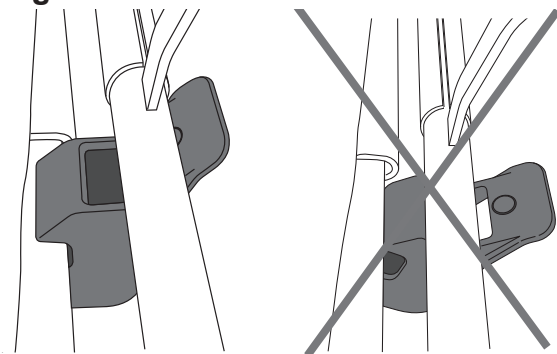

Fig. 1

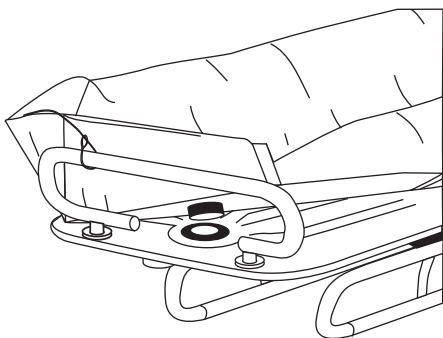

Fig. 2

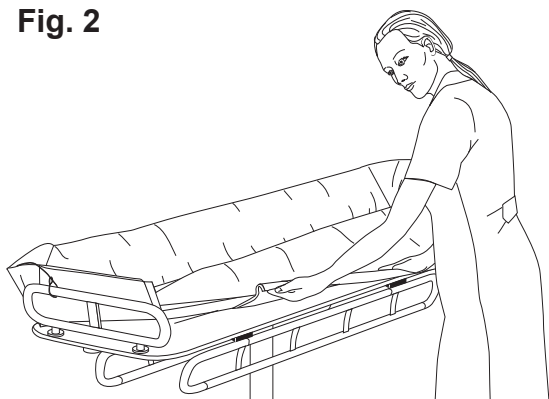
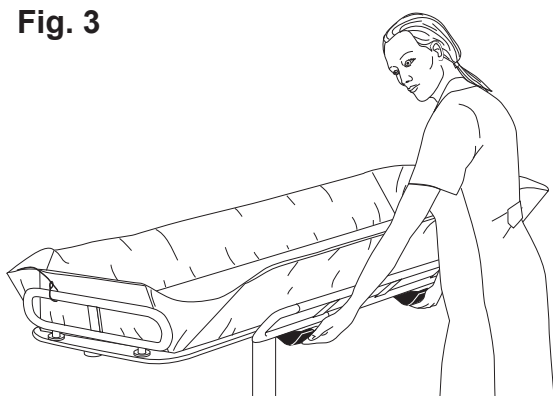

Fig. 3



Fastgøring af madrassen

(4 trin)

- 1 Klap sidestøtterne ned.
- 2 Tryk afløbsdelen af madrassen ned i båren, så den kommer til at sidde rigtigt. (Se fig. 1)
- 3 Læg den ene side af madrassens sidebånd omkring kanten af båren.
- 4 Bøj det andet madrassidebånd omkring båren. Tryk med en vis kraft, og før hånden langs sidebåndet for at fastgøre det. (Se fig. 2)

BEMÆRK

Bær IKKE smykker eller ringe, da de potentielt kan forårsage flænger og huller i madrassen.

Fjernelse af madrassen

(5 trin)

- 1 Skru flangemøtrikken løs fra afløbshullet, og træk afløbsslangen ud opad. Løft madrassens endestykke op fra afløbshullet. (Se fig. 1)
- 2 Klap sidestøtterne ned. (Se fig. 3)
- 3 Løsn den ene kant af madrassens sidestykke.
- 4 Træk og løft langs sidestykket for at frigøre madrassen fra båren. (Se fig. 2)
- 5 Skub madrassen mod den anden side af båren, så det andet sidestykke løsnes.

Fig. 1

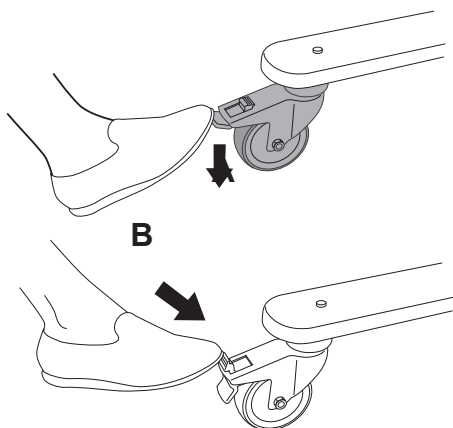

Bremser

Aktivér bremsene ved at trykke låsepedalen på hjulet (A) ned med foden. (Se fig. 1)

Frigør bremsene ved at trykke udløseren på hjulet (B) fremad og ned med foden. (Se fig. 1)

Fig. 2

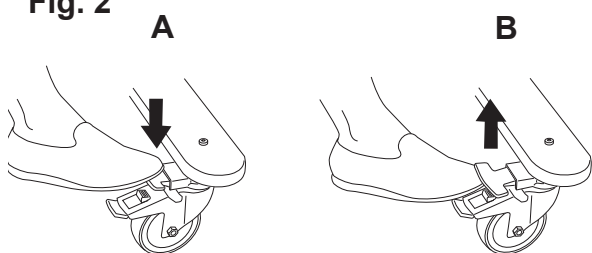

Ligeudstyring (Kun Concerto-bruselejet)

Concerto er udstyret med en anordning til ligeudstyring, som letter transport i gange osv. Palerne til ligeudstyring sidder på hjulene og er placeret diagonalt i forhold til hinanden.

Aktivér anordningen til ligeudstyring ved at træde på palen (A). (Se fig. 2)

Frigør anordningen ved at løfte palen (B) med foden. (Se fig. 2)

Fig. 3

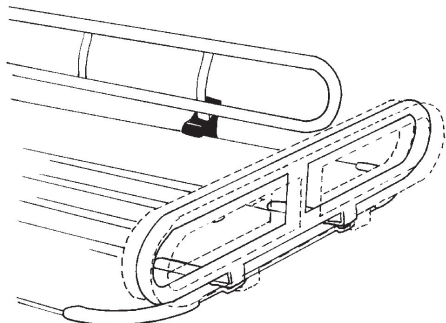

Længdejustering af båren

Hovedstøtten kan justeres for at ændre bårens længde. Skru de to skruer løs med en unbrakonøgle, og flyt støtten til den ønskede position. Stram derefter skruerne, så de sidder ordentligt fast. (Se fig. 3)

Fig. 1

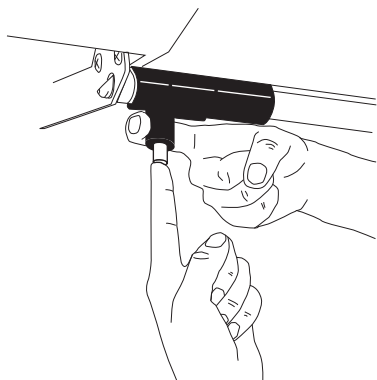

Fig. 2

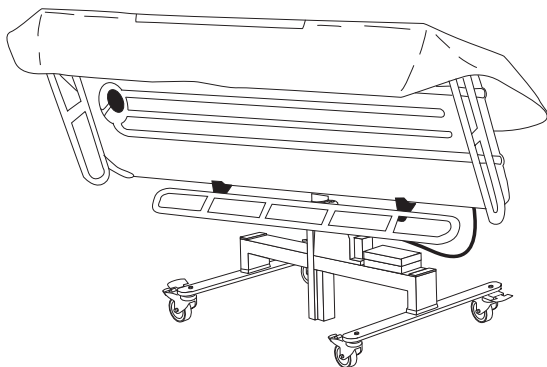
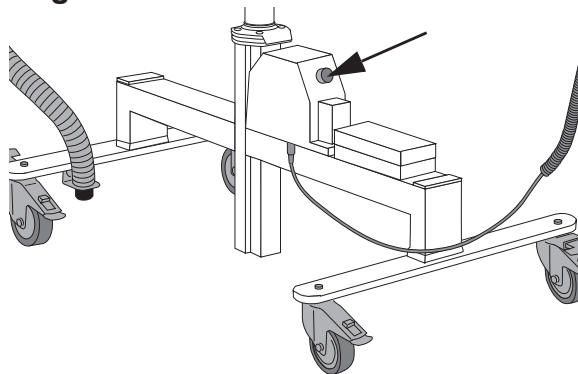

Fig. 3



Vipning af båren (Kun Concerto-bruselejet)

(2 trin)

Båren kan vippes for at gøre det nemmere at rengøre og desinficere den. Funktionen er nemmere at bruge, hvis bremserne er aktiveret. Vippemekanismen sidder under båren.

- 1 Tryk på knappen, og flyt derefter låsen til den ene side.
(Se fig. 1)

2 **ADVARSEL**

Sørg for, at alle låsene er i den låste position, så det undgås, at plejemodtageren falder ud af enheden.

Vip båren. (Se fig. 2)

Nødstop (Kun Concerto elektrisk bruseleje)

Hvis *Concerto* elektrisk bruseleje af en eller anden årsag ikke reagerer på knapperne på håndbetjeningen, kan hævnings og sænkning af båren stoppes ved hjælp af nødstopknappen. (Se fig. 3)

Kontakt kvalificeret personale, hvis dette sker.

Hvis nødstopknappen aktiveres ved et uheld, kan den nulstilles ved at dreje knappen med uret, indtil den hopper ud igen.

Fig. 1

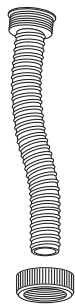

Fig. 2

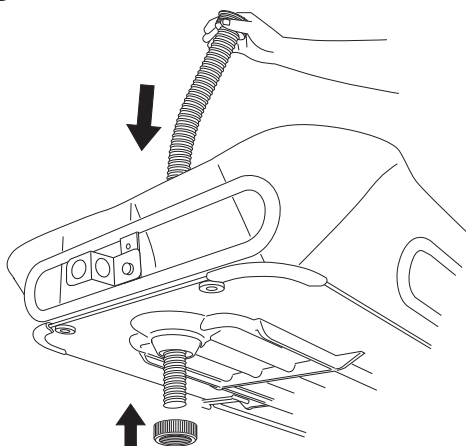
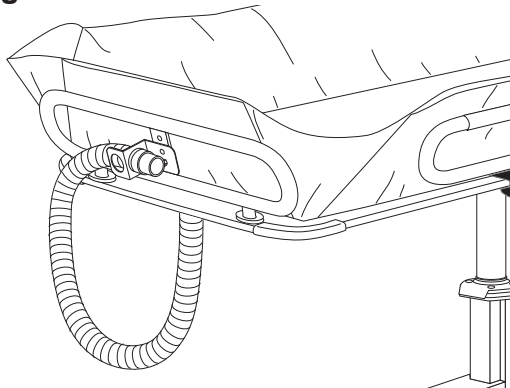

Fig. 3



Afløb/afløbsslange

Concerto/Basic-bruselejet leveres med en afløbsslange. (Se fig. 1)

Madrassens udformning sikrer i kombination med bårens hældning, at vandet afledes ordentligt.

Den fleksible afløbsslange kan sluttes til et gulv afløb for at reducere vandsprøjt.

Påsætning af afløbsslangen (3 trin)

- 1 Før afløbsslangen igennem afløbshullet. (Se fig. 2)
- 2 Skru flangemøtrikken på enden af slangen under båren. (Se fig. 2)
- 3 Inden transport skal afløbsslangens dyse anbringes i holderen. (Se fig. 3)

Sådan fjernes afløbsslangen (2 trin)

- 1 Skru flangemøtrikken af afløbshullet under båren.
- 2 Træk afløbsslangen ud opad.

Advarsel om svagt batteri

LED-indikatoren til advarsel om lav batterikapacitet er placeret på dækslet på hydraulikenheden på stellet. Hvis batteriet er ved at være brugt op, lyser advarsels-LED-indikatoren gult, når der trykkes på knapperne på håndbetjeningen. Batteriet skal i så fald lades op hurtigst muligt.

BEMÆRK

Forebyg driftsafbrydelser ved at lade batteriet op, så snart advarsels-LED-indikatoren lyser.

BEMÆRK

Det anbefales at benytte to batterier; ét i ladeapparatet og ét i *Concerto/Basic*-bruselejet.

Fig. 1

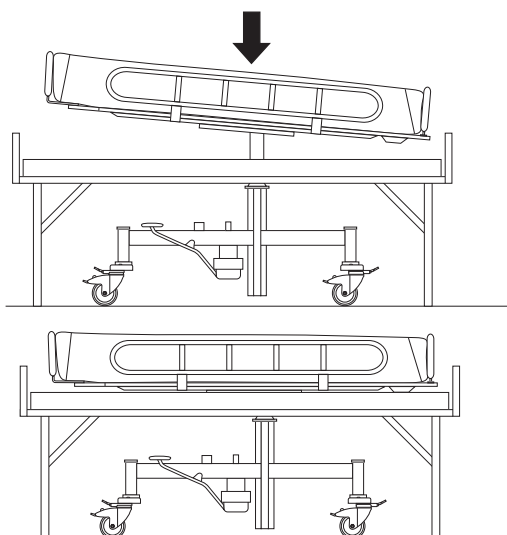

Vandret position

Concerto/Basic-bruselejet justeres automatisk til vandret position, når det sænkes ned på en seng. (Se fig. 1)

Fig. 2

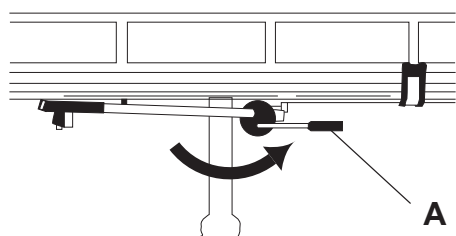

Vandret lås (Kun Concerto-bruselejet)

Concerto-bruselejet er udstyret med en særlig anordning, som låser båret i vandret position i forbindelse med transport, eller når madrassen skal fyldes med vand.

Flyt armen (A) mod højre for at låse båret i vandret position. (Se fig. 2)

Fig. 3

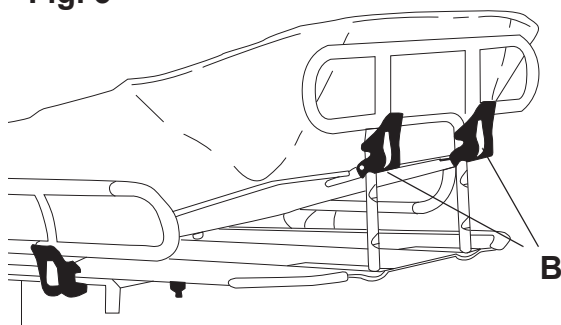

Justerbar rygstøtte (Tilbehør til Concerto-bruselejet)

Træk hovedstøtten op for at hæve den. Sørg for, at låsene er i indgreb.

Sænk hovedstøtten ved at trykke på låsene (B), mens hovedstøtten forsigtigt flyttes nedad. (Se fig. 3)

Fig. 4

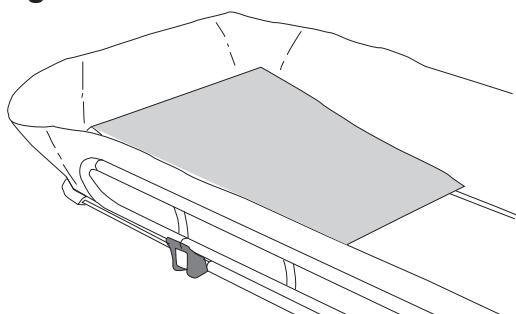

Kilepude (tilbehør)

Anbring kilepuden i madrassens hovedende. (Se fig. 4)

Forflytninger med Concerto/Basic-bruselejet

Fig. 1



Fig. 2



Ud af seng

(22 trin)

ADVARSEL

Sørg for, at alle sidestøtterne er i den låste position, så det forhindres, at plejemodtageren falder ud af enheden.

ADVARSEL

Forebyg fastklemning ved at sørge for at holde plejemodtagerens hår, arme og fødder tæt på kroppen og benytte de dertil indrettede støttehåndtag under alle bevægelser.

ADVARSEL

Forebyg, at plejemodtageren kan komme til at falde, og at plejepersonalet kan komme til skade, ved at sørge for, at der altid er to eller flere medlemmer af plejepersonalet til stede under forflytningen af plejemodtageren.

- 1 Aktivér hjulbremsene på sengen.
- 2 Hæv om muligt sengen til en ergonomisk højde.
- 3 Klap sidestøtten på *Concerto/Basic*-bruselejet ned i forflytningssiden.
- 4 Hvis der er tale om et manuelt hydraulisk *Concerto/Basic*-bruseleje, skal fodpumpen være vendt væk fra forflytningssiden.
- 5 Sænk sengehesten i forflytningssiden, hvis der er monteret en sengehest.
- 6 Der skal stå et medlem af plejepersonalet på hver side af sengen.
- 7 Anbring plejemodtageren tæt på den side, der skal forflyttes fra.
- 8 Vend plejemodtageren om på siden væk fra forflytningssiden.
- 9 Det medlem af plejepersonalet, som plejemodtageren er vendt imod, holder plejemodtageren. (Se fig. 1)
- 10 Klap den anden sidestøtte på *Concerto/Basic*-bruselejet ned (modsat forflytningssiden og -sengen).
- 11 Det andet medlem af plejepersonalet plejer anbringer *Concerto/Basic*-bruselejet over sengen, så det er tættest muligt på plejemodtageren. (Se fig. 2)

Fortsæt med trinnene på næste side.

Fig. 3

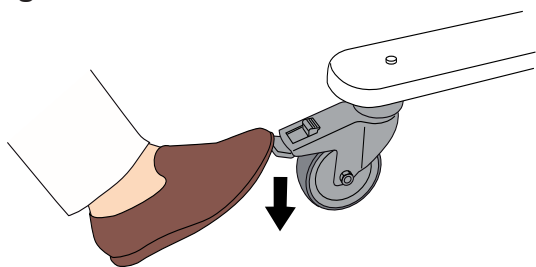

Fig. 4



Fig. 5

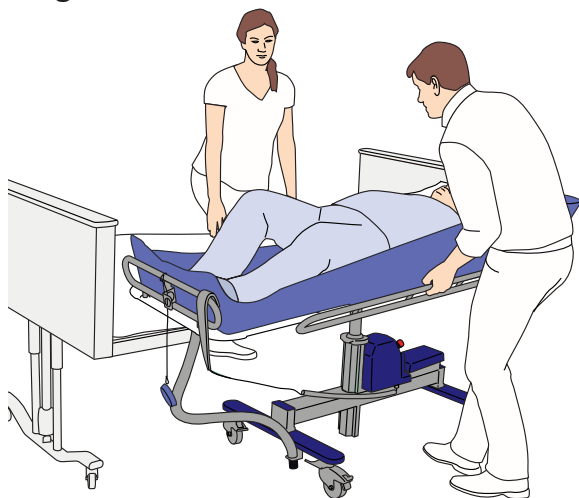
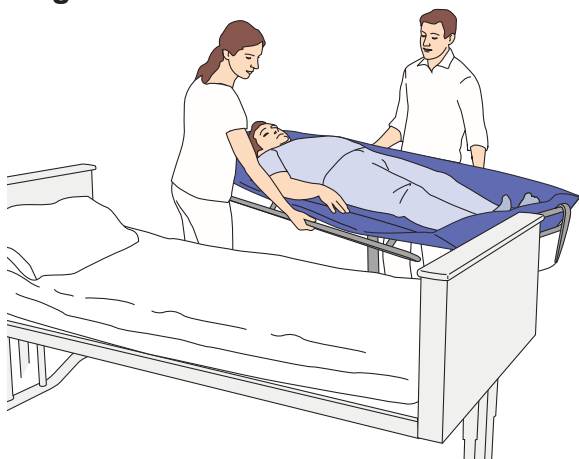

Fig. 6



12 ADVARSEL

Forebyg fald under forflytninger ved altid at sørge for, at bremsene er aktiveret på alt udstyr, der anvendes.

Aktivér bremsene på *Concerto/Basic*-bruselejet. (Se fig. 3)

13 Sænk *Concerto/Basic*-bruselejet, indtil det trykker madrassen på sengen sammen.

14 Læg plejemodtageren tilbage på ryggen og over på *Concerto/Basic*-bruselejet.

BEMÆRK

Der kan benyttes en glideløsning til at lette forflytningen som beskrevet i afsnittet *Fra seng med glideløsning på side 24*.

15 ADVARSEL

Sørg for, at plejemodtageren er placeret i overensstemmelse med denne *brugsvejledning (BVL)*, så fald forhindres.

Begge medlemmer af plejepersonalet skal hjælpe plejemodtageren med at komme til at ligge midt på *Concerto/Basic*-bruselejet. (Se fig. 4)

16 Klap sidestøtten på *Concerto/Basic*-bruselejet op i den side, der er modsat forflytningssiden og sengen. (Se fig. 5)

17 Anbring hovedpuden under plejemodtagerens hoved af hensyn til komforten.

18 Hæv *Concerto/Basic*-bruselejet tilstrækkeligt til, at det går fri af sengen.

19 Frigør bremsene på *Concerto/Basic*-bruselejet.

20 Flyt *Concerto/Basic*-bruselejet væk fra sengen, og klap sidestøtten på *Concerto/Basic* op i forflytningssiden. (Se fig. 6)

21 Dæk plejemodtageren til, hvis vedkommende ikke har tøj på.

22 Indstil *Concerto/Basic*-bruselejet til en ergonomisk højde for plejepersonalet.

Til seng

(17 trin)

ADVARSEL

Sørg for, at alle sidestøtterne er i den låste position, så det forhindres, at plejemodtageren falder ud af enheden.

ADVARSEL

Forebyg, at plejemodtageren kan komme til at falde, og at plejepersonalet kan komme til skade, ved at sørge for, at der altid er to eller flere medlemmer af plejepersonalet til stede under forflytningen af plejemodtageren.

Fig. 1

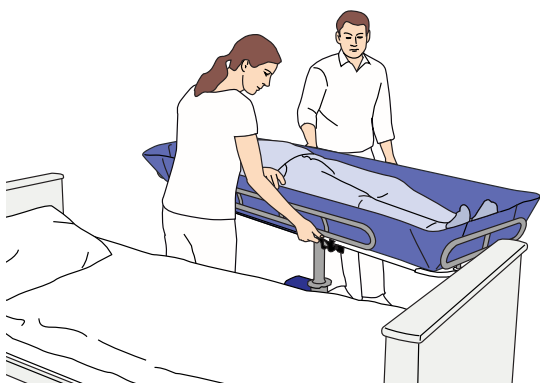
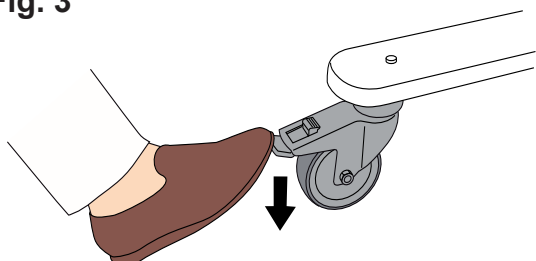

Fig. 2



Fig. 3



- 1 Aktivér hjulbremserne på sengen.
- 2 Hæv om muligt sengen til en ergonomisk højde.
- 3 Sænk sengehesten i forflytningssiden, hvis der er monteret en sengehest.
- 4 Hvis der er tale om et manuelt hydraulisk *Concerto/Basic*-bruseleje, skal fodpumpen være vendt væk fra forflytningssiden.
- 5 Klap sidestøtten på *Concerto/Basic*-bruselejet ned i forflytningssiden, dvs. imod sengen. (Se fig. 1).
- 6 Anbring *Concerto/Basic*-bruselejet over sengen så langt inde som muligt. (Se fig. 2)

7 ADVARSEL

Forebyg fald under forflytninger ved altid at sørge for, at bremsene er aktiveret på alt udstyr, der anvendes.

Aktivér bremsene på *Concerto/Basic*-bruselejet. (Se fig. 3)

- 8 Sænk *Concerto/Basic*-bruselejet, indtil det trykker madrassen på sengen sammen.

Fortsæt med trinnene på næste side.

Fig. 4

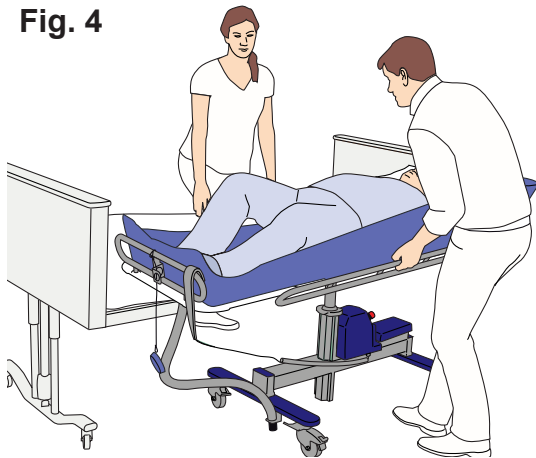

9 Klap den anden sidestøtte på *Concerto/Basic*-bruselejet ned (modsat forflytningssiden). (Se fig. 4)

10 Begge medlemmer af plejepersonalet skal hjælpe plejemodtageren med at komme over i sengen. (Se fig. 5)

11 Vend plejemodtageren om på siden væk fra forflytningssiden. Sørg for, at plejemodtageren ikke ligger på *Concerto/Basic*-bruselejts madras. (Se fig. 6)

12 Det medlem af plejepersonalet, som plejemodtageren er vendt imod, holder plejemodtageren. (Se fig. 6)

Fig. 5



13 Hæv *Concerto/Basic*-bruselejet fra sengen.

14 Frigør bremserne på *Concerto/Basic*-bruselejet.

15 Flyt *Concerto/Basic*-bruselejet væk fra sengen.

16 Vend plejemodtageren om på ryggen.

17 Desinficer *Concerto/Basic*-bruselejet efter hver anvendelse som beskrevet i afsnittet *Rengørings- og desinfektionsinstruktioner* på side 34 for at forhindre krydskontaminering.

Fig. 6



Fra seng med glideløsning

(18 trin)

Eventuelle spørgsmål vedr. brugen af glideløsninger skal afklares ved hjælp af *brugsvejledningen (BVL)* til glideløsningen.

ADVARSEL

Sørg for, at alle sidestøtterne er i den låste position, så det forhindres, at plejemodtageren falder ud af enheden.

ADVARSEL

Forebyg, at plejemodtageren kan komme til at falde, og at plejepersonalet kan komme til skade, ved at sørge for, at der altid er to eller flere medlemmer af plejepersonalet til stede under forflytningen af plejemodtageren.

BEMÆRK

Hvis der er et stort mellemrum mellem *Concerto/Basic*-bruselejet og sengen, skal der benyttes et glidebræt imellem dem for at lukke mellemrummet.

Fig. 1

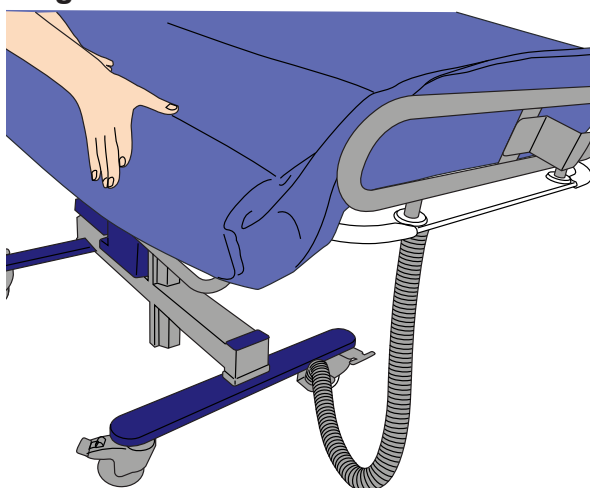
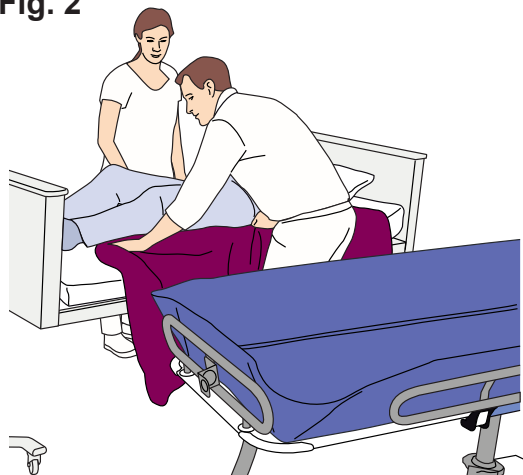

Fig. 2



- 1 Klap sidestøtten og madrassens lange led på *Concerto/Basic*-bruselejet ned i forflytningssiden. (Se fig. 1)
- 2 Hvis der er tale om et manuelt hydraulisk *Concerto/Basic*-bruseleje, skal fodpumpen være vendt væk fra forflytningssiden.
- 3 Aktivér hjulbremsene på sengen.
- 4 Hæv om muligt sengen til en ergonomisk højde.
- 5 Sænk sengehesten i forflytningssiden, hvis der er monteret en sengehest.
- 6 Der skal være to medlemmer af plejepersonalet til stede; ét på hver side af sengen.
- 7 Anbring glideløsningen under plejemodtageren. (Se fig. 2)
- 8 Anbring *Concerto/Basic*-bruselejet side om side med sengen. (Se fig. 3)
- 9 Tilpas højden, så *Concerto/Basic*-bruselejet er en smule lavere end sengen.

Fortset med trinnene på næste side.

Fig. 3

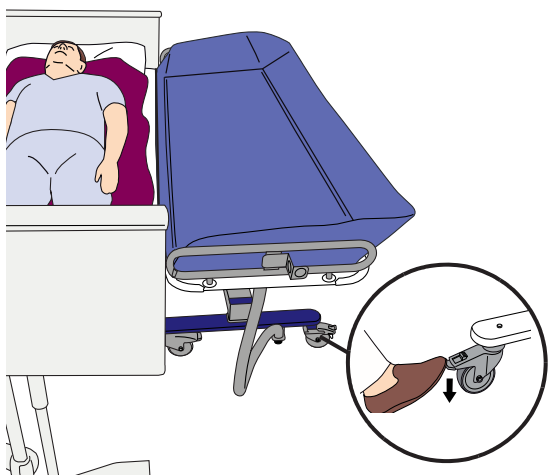

Fig. 4

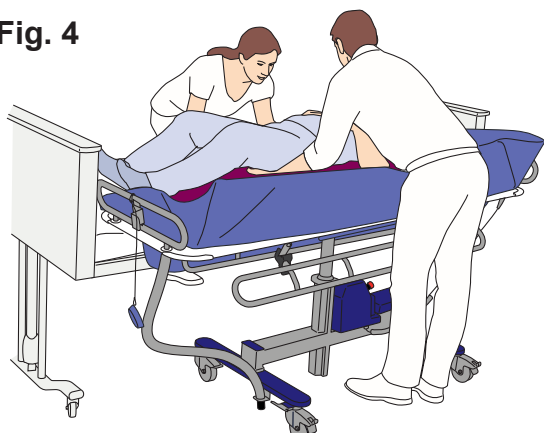

Fig. 5

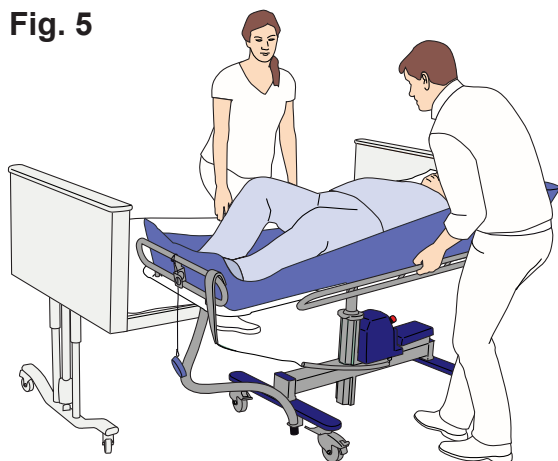
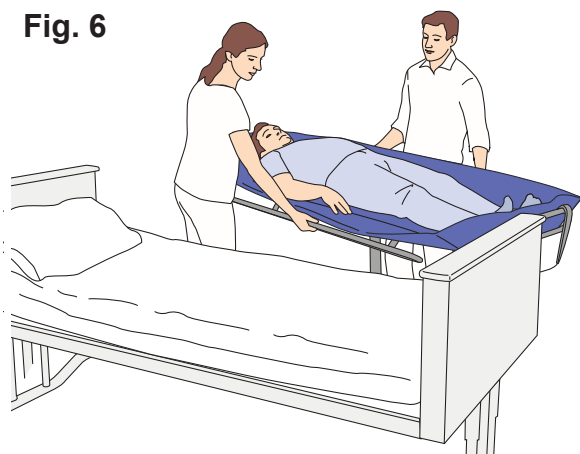

Fig. 6



10 ADVARSEL

Forebyg fald under forflytninger ved altid at sørge for, at bremserne er aktiveret på alt udstyr, der anvendes.

Aktivér bremserne på *Concerto/Basic*-bruselejet. (Se fig. 3)

- 11 Klap sidestøtten på *Concerto/Basic*-bruselejet ned i siden modsat forflytningssiden.
- 12 Begge medlemmer af plejepersonalet forflytter plejemodtageren til *Concerto/Basic*-bruselejet ved hjælp af glideløsningen. (Se fig. 4)
- 13 Anbring hovedpuden under plejemodtagerens hoved af hensyn til komforten.
- 14 Klap sidestøtten på *Concerto/Basic*-bruselejet op i siden modsat forflytningssiden. (Se fig. 5)
- 15 Frigør bremserne på *Concerto/Basic*-bruselejet.
- 16 Flyt *Concerto/Basic*-bruselejet tilstrækkeligt til siden, og klap sidestøtten op i forflytningssiden. (Se fig. 6)

17 ADVARSEL

Forebyg personskade ved altid at fjerne glideløsningen under plejemodtageren, når den har været i brug. Efterlad aldrig glideløsningen i sengen under plejemodtageren.

Fjern glideløsningen fra plejemodtageren.

- 18 Indstil *Concerto/Basic*-bruselejet til en ergonomisk højde for plejepersonalet.

Til seng med glideløsning

(16 trin)

Eventuelle spørgsmål vedr. brugen af glideløsninger skal afklares ved hjælp af *brugsvejledningen (BVL)* til glideløsningen.

ADVARSEL

Sørg for, at alle sidestøtterne er i den låste position, så det forhindres, at plejemodtageren falder ud af enheden.

ADVARSEL

Forebyg, at plejemodtageren kan komme til at falde, og at plejepersonalet kan komme til skade, ved at sørge for, at der altid er to eller flere medlemmer af plejepersonalet til stede under forflytningen af plejemodtageren.

BEMÆRK

Hvis der er et stort mellemrum mellem *Concerto/Basic*-bruselejet og sengen, skal der benyttes et glidebræt imellem dem for at lukke mellemrummet.

- 1 Aktivér hjulbremsene på sengen.
- 2 Hæv om muligt sengen til en ergonomisk højde.
- 3 Sænk sengehesten i forflytningssiden, hvis der er monteret en sengehest.
- 4 Anbring en glideløsning under plejemodtageren.
- 5 Hvis der er tale om et manuelt hydraulisk *Concerto/Basic*-bruseleje, skal fodpumpen være vendt væk fra forflytningssiden.
- 6 Anbring *Concerto/Basic*-bruselejet så tæt på sengen, at det er muligt at klappe sidestøtten ned.
- 7 Klap sidestøtten og madrassens lange led på *Concerto/Basic*-bruselejet ned i forflytningssiden. (Se fig. 1)

Fig. 1

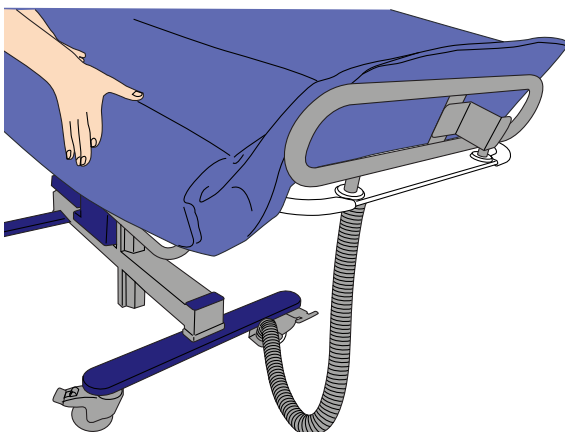

Fortsæt med trinnene på næste side.

Fig. 2

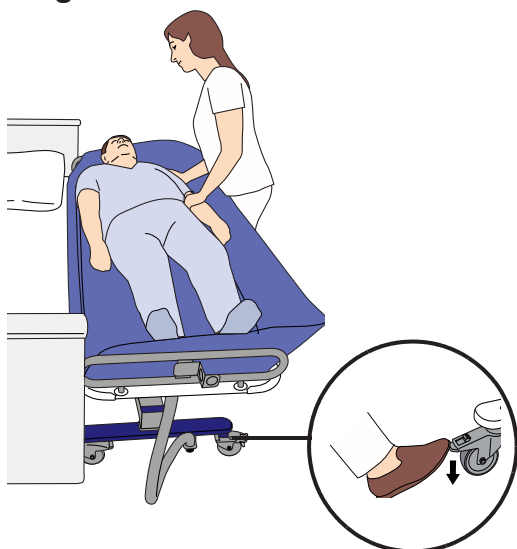

8 Anbring *Concerto/Basic*-bruselejet side om side med sengen. (Se fig. 2)

9 Tilpas højden på *Concerto/Basic*-bruselejet, så det er en smule højere end sengen.

10 **ADVARSEL**

Forebyg fald under forflytninger ved altid at sørge for, at bremsene er aktiveret på alt udstyr, der anvendes.

Aktivér bremsene på *Concerto/Basic*-bruselejet. (Se fig. 2)

Fig. 3

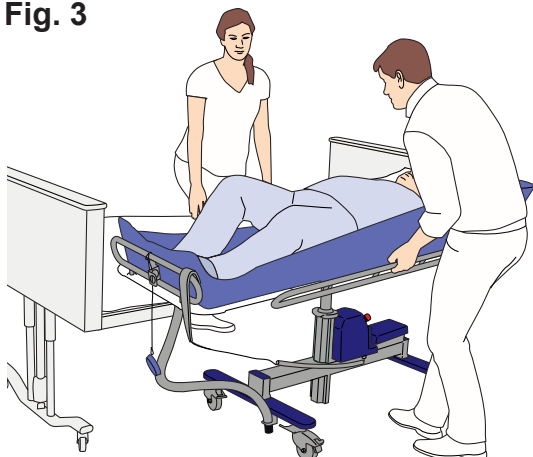

11 Klap sidestøtten på *Concerto/Basic*-bruselejet ned i siden modsat forflytningssiden. (Se fig. 3)

12 Begge medlemmer af plejepersonalet forflytter plejemodtageren til sengen ved hjælp af glideløsningen. (Se fig. 4)

13 Frigør bremsene på *Concerto/Basic*-bruselejet.

14 Flyt *Concerto/Basic*-bruselejet væk fra sengen.

15 Fjern glideløsningen fra plejemodtageren.

Fig. 4

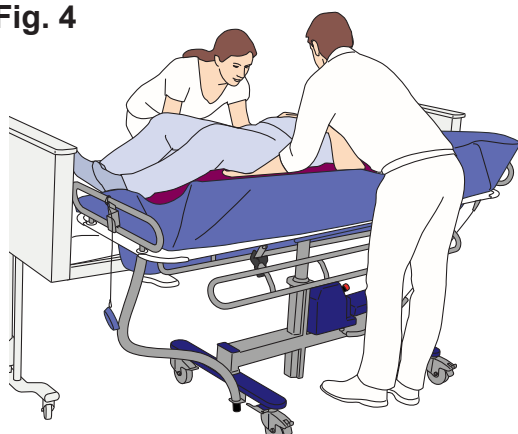

16 Desinficer *Concerto/Basic*-bruselejet efter hver anvendelse som beskrevet i afsnittet *Rengørings- og desinfektionsinstruktioner* på side 34 for at forhindre krydskontaminering.

Fra lift med sejl

(10 trin)

Eventuelle spørgsmål vedrørende brug af sejlet skal afklares ved hjælp af *brugsvejledningen (BVL)* til sejlet og liften.

Disse forflytningstrin gælder både gulvlifte og loftslifte med sejl.

Fig. 1

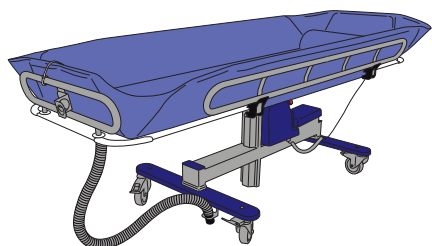

Fig. 2

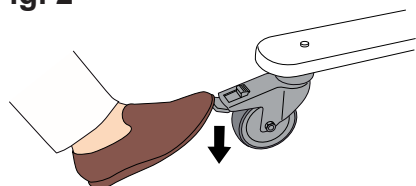
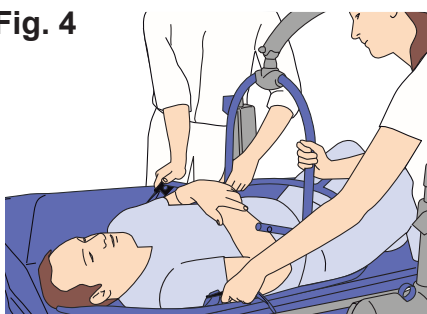

Fig. 3



Fig. 4



1 Sænk *Concerto/Basic*-bruselejet til den lavest mulige højde. (Se fig. 1)

2 Aktivér bremserne på *Concerto/Basic*-bruselejet. (Se fig. 2)

3 Sørg for, at begge sidestøtter er klappet op.

4 **ADVARSEL**

Sørg for, at plejemodtageren er placeret i overensstemmelse med denne *brugsvejledning (BVL)*, så fald forhindres.

Sænk liften med plejemodtageren ned på *Concerto/Basic*-bruselejet. (Se fig. 3)

5 Frigør sejlet fra liften. (Se fig. 4)

6 Flyt liften væk fra *Concerto/Basic*-bruselejet.

7 Justér *Concerto/Basic*-bruselejet til en ergonomisk højde.

8 Fjern sejlet fra plejemodtageren.

9 Anbring hovedpuden under plejemodtagerens hoved af hensyn til komforten.

10 Frigør bremserne på *Concerto/Basic*-bruselejet.

Fig. 1

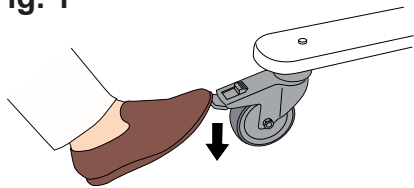

Fig. 2



Fig. 3

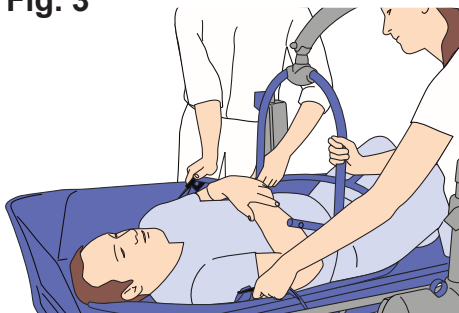

Fig. 4



Til lift med sejl

(8 trin)

Eventuelle spørgsmål vedrørende brug af sejlet skal afklares ved hjælp af *brugsvejledningen (BVL)* til sejlet og liften.

Disse forflytningstrin gælder både gulvlifte og loftslifte med sejl.

- 1 Aktiver bremserne på *Concerto/Basic*-bruselejet. (Se fig. 1)
- 2 Hæv *Concerto/Basic*-bruselejet til en ergonomisk højde.
- 3 Anbring sejlet under plejemodtageren.
- 4 Sænk *Concerto/Basic*-bruselejet til den lavest mulige højde. (Se fig. 2)
- 5 Anbring liften over plejemodtageren.
- 6 Fastgør sejlet på liften. (Se fig. 3)
- 7 Løft plejemodtageren ud af *Concerto/Basic*-bruselejet. (Se fig. 4)
- 8 Desinficer *Concerto/Basic*-bruselejet efter hver anvendelse som beskrevet i afsnittet *Rengørings- og desinfektionsinstruktioner på side 34* for at forhindre krydskontaminering.

Brusebadning med Concerto/Basic-bruselejet

Hvis et brusepanel fra Arjo er til rådighed, skal det anvendes i overensstemmelse med den særskilte brugsvejledning (BVL).

(12 trin)

- 1 Flyt *Concerto/Basic*-bruselejet til Arjo-brusepanelet eller til et badeværelse med brusebad og toilet/håndvask.
- 2 Sørg for, at afløbshullet placeres over håndvasken.
- 3 Aktivér bremserne, og sænk eller hævet *Concerto/Basic*-bruselejet til en behagelig ergonomisk arbejds højde.
- 4 Løft håndbruseren af, og hold den hen over *Concerto/Basic*-bruselejet.
- 5 Indstil termostaten på blandingsbatteriet på den ønskede temperatur.

6 **ADVARSEL**

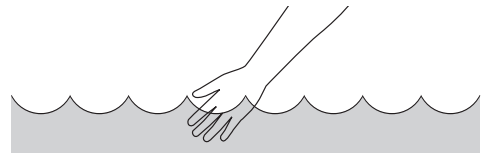

Kontrollér altid vandtemperaturen med hånden (uden handsker) for at undgå skoldning, før vandet rettes mod plejemodtageren.

Der må ikke bruges handsker, da de kan virke isolerende, så vandtemperaturen fejlbedømmes. Ret vandstrålen væk fra plejemodtageren.

Fig. 1



- Luk op for bruseren.
- 7 Indstil vandtemperaturen og vandstrømningen efter plejemodtagerens ønske.
 - 8 Giv plejemodtageren brusebad. (Se fig. 1)
 - 9 Luk for vandet, og tør plejemodtageren efter brusebadet.
 - 10 Frigør bremserne.
 - 11 Hævet *Concerto/Basic*-bruselejet til en ergonomisk højde, og kørt plejemodtageren tilbage.
 - 12 Desinficer *Concerto/Basic*-bruselejet efter hver anvendelse som beskrevet i afsnittet *Rengørings- og desinfektionsinstruktioner* på side 34 for at forhindre krydskontaminering.

Tom side

Brug i hjemmepleje

Til forhandlere og udlejere

Når *Concerto*-bruselejet transporteres til kunden i en varevogn:

- Sørg for, at produktet er ordentligt fastgjort under transport.
- Undgå at manøvrere bruselejet på snavsede underlag, når det transporteres til og fra varevognen.

Når *Concerto*-bruselejet leveres, skal du sørge for at:

- Læse denne *brugsvejledning (BVL)* sammen med modtageren (herunder pårørende og plejepersonale).
- Vise funktionerne og den tilsigtede anvendelse, som er beskrevet i *brugsvejledningen (BVL)*, ved hjælp af det virkelige produkt.
- Brugeren har forstået rengørings- og desinfektionsinstruktionerne.
- Læse alle advarslerne højt for modtageren.
- Omgivelserne opfylder alle de krav, der er beskrevet i denne *brugsvejledning (BVL)*.

Rengøring og desinfektion:

- Sørg for, at rengørings- og desinfektionsproceduren, der er beskrevet i denne *brugsvejledning (BVL)*, altid gennemføres, inden produktet leveres til en ny bruger.
- Sørg for, at rengørings- og desinfektionsproceduren, der er beskrevet i denne *brugsvejledning (BVL)*, altid gennemføres før og efter enhver form for serviceprocedurer.

Brug af Concerto-bruselejet

Inden *Concerto*-bruselejet tages i brug i hjemmet, skal følgende sikres: (Se fig. 1-3)

ADVARSEL

Forebyg, at udstyret vælter, og at plejemodtageren falder, ved ikke at bruge udstyret på gulve med undersænkede afløb, huller eller hældninger, der overstiger et forhold på 1:50 (1,15 °).

- Alle medlemmer af plejepersonalet, herunder pårørende, har læst og forstået instruktionerne i denne *brugsvejledning (BVL)*.
- Alle gulvtæpper og løse tæpper i plejeomgivelserne er blevet fjernet.
- Alle dørtærskler i plejeomgivelserne er blevet fjernet.
- Alle trapper og kanter er indhegnet og udstyret med en sikkerhedslåge for at forhindre, at bruselejet kan rulle ned.
- Der er plads nok i plejeomgivelserne til at bruge bruselejet.

Ved opbevaring af *Concerto* -bruselejet skal følgende sikres:

ADVARSEL

Forebyg risikoen for kvælning ved aldrig at tillade, at børn opholder sig i nærheden af udstyret uden opsyn.

- Ingen børn må kunne få adgang til bruselejet.
- Ingen kæledyr må kunne komme i kontakt med bruselejet.
- Opbevaringsomgivelserne opfylder kravene iht. *Tekniske specifikationer på side 44.*

Fig. 1

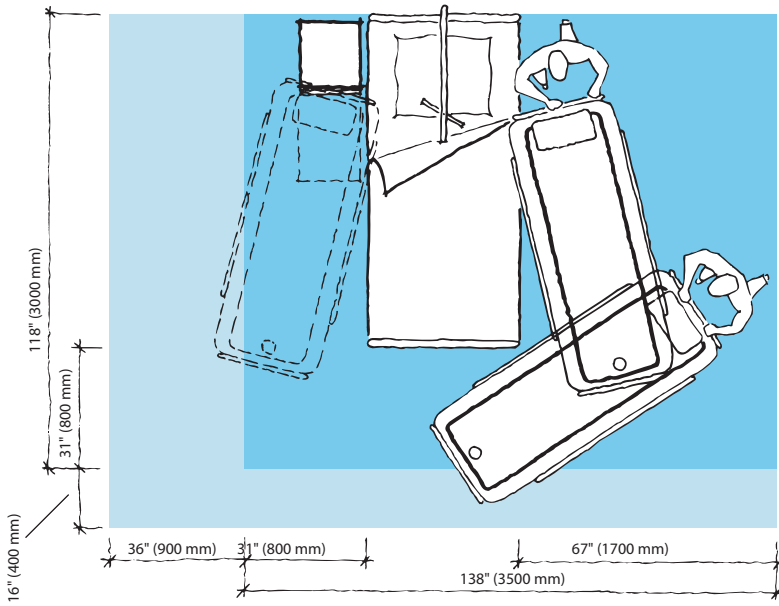

Fig. 2

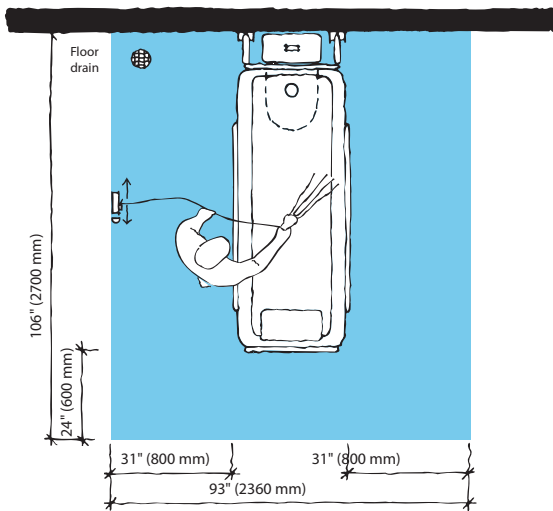
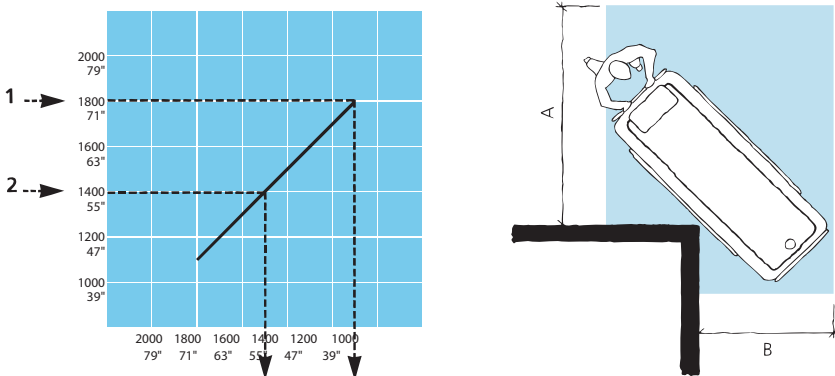

Fig. 3



Rengørings- og desinfektionsinstruktioner

Enheden skal rengøres og desinficeres med jævne mellemrum og mellem hver plejemodtager.

Kontakt Arjos kundeservice, hvis du har spørgsmål vedrørende rengøring og desinfektion af enheden.

ADVARSEL

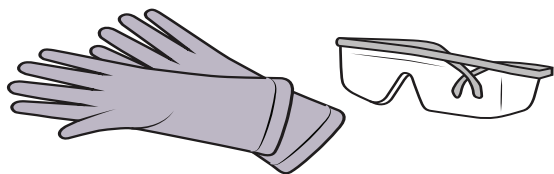

Bær altid beskyttelsesbriller og -handsker for at undgå øjenskader og hudproblemer ved håndtering af desinfektionsmidler. Skyl grundigt med rigelige mængder vand i tilfælde af berøring med stoffet. I tilfælde af øjen- eller hudirritation søges lægehjælp. Læs altid brugsvejledningen og sikkerhedsdatabladet til desinfektionsmidlet.

ADVARSEL

Forebyg krydskontaminering ved altid at følge desinfektionsinstruktionerne i denne brugsvejledning (BVL).

ADVARSEL

Undgå øjen- og hudirritation ved aldrig at desinficere, mens der er en plejemodtager til stede.

FORSIGTIG

Forebyg beskadigelse af udstyret ved at følge advarslerne i BVL'en og kun bruge desinfektionsmidler, der er beskrevet i denne BVL.

FORSIGTIG

Brug ikke desinfektionsmiddel på nogen af de elektriske stik.

Tilladte kemikalier

Disinfektant
Arjo Clean
Arjo General Purpose Disinfectant
Arjo Disinfectant Cleanser IV
Arjo All Purpose Disinfectant
Arjo CenKleen IV
Isopropylalkohol $\leq 70\%$ ¹
Ethanol 70% ¹
Hydrogenperoxid $\leq 1.5\%$ ²
Pereddikesyre $\leq 0.25\%$ (2,500 ppm) ^{3,4}
Natriumhypoklorit (blegemiddel) $\leq 1\%$ ^{3,4}

¹Pedalens gummiddel til hævnning/sænkning kan blive misfarvet efter gentagen kontakt med isopropylalkohol og ethanol.

²Madras og puder kan blive misfarvede efter gentagen kontakt med hydrogenperoxid.

³Det vandrette låsehåndtag kan blive misfarvet efter gentagen kontakt med natriumhypoklorit (blegemiddel) og pereddikesyre.

⁴Madras og puder bliver misfarvede og har muligvis kortere levetid efter gentagen kontakt med natriumhypoklorit (blegemiddel) eller pereddikesyre.

Tilbehør til desinfektion af Concerto-bruselejet

- Beskyttelseshandsker
- Beskyttelsesbriller
- Sprøjteflaske med desinfektionsmiddel eller desinfektionssprøjtehåndtag med desinfektionsmiddel
- Sprøjteflaske med vand eller brusehåndtag med vand
- Klude - våde og tørre
- Engangsklude
- Børste med bløde hår
- Børste med langt håndtag og bløde børstehår

Følg altid følgende 24 trin for at opnå en korrekt rengøring og desinfektion

Se i den tilhørende *brugsvejledning (BVL)*, hvis der skal arbejdes med et brusepanel fra Arjo.

Fjernelse af synlige fremmedlegemer (trin 1-4 af 24)

- 1 Fjern afløbsslangen og alle tilhørende monteringsdele som beskrevet i afsnittet *Sådan fjernes afløbsslangen (2 trin) på side 18*. Afmonter puden og hynderne.
- 2 Rengør *Concerto*-bruselejet for synlige fremmedlegemer ved hjælp af en klud, der er gennemvædet med vand, eller, hvis denne metode er bedre egnet, ved at sprøjte/bruse med vand og benytte en børste og/eller aftørre med en ren klud. Begynd øverst, og arbejd nedad.
- 3 Rengør alle afmonterede dele for synlige fremmedlegemer ved hjælp af en klud, der er gennemvædet med vand, eller overbrus med vand, og benyt en børste og/eller aftør med en ren klud.
- 4 Sprøjt/brus med vand på afløbet. Anvend en børste med langt håndtag til at skrubbe afløbshullet i madrassen og afløbsudgangen.

Rengøring (trin 5-13 af 24)

- 5 Tag beskyttelseshandsker og -briller/-maske på.
- 6 Sørg for, at desinfektionsmidlet er blandet i overensstemmelse med instruktionerne på desinfektionsmiddelbeholderen eller i overensstemmelse med blandingsforholdet, der fremgår af *brugsvejledningen (BVL)* til brusepanelet.
- 7 Sprøjt desinfektionsmiddel på *Concerto*-bruselejet. Benyt en børste, og skrub omhyggeligt, især på håndtagene og håndbetjeningen.
- 8 Skyl *Concerto*-bruselejet grundigt med vand (ca. 25 °C (77 °F)), indtil desinfektionsmidlet er fjernet fuldstændigt.
- 9 Sprøjt desinfektionsmiddel på de afmonterede dele, afløbshullet i madrassen og afløbsudgangen. Benyt en børste, der er gennemvædet med desinfektionsmiddel, til at rengøre, og skrub omhyggeligt.
- 10 Skyl de afmonterede dele, afløbshullet i madrassen og afløbsudgangen omhyggeligt med vand, indtil desinfektionsmidlet er fjernet fuldstændigt.

- 11 Gennemblød en klud med desinfektionsmiddel, og brug den til at aftørre samtlige øvrige områder som f.eks. stellet.
- 12 Gennemvæd en ny klud med vand, og fjern desinfektionsmidlet fuldstændigt fra øvrige områder. Kluden skal lejlighedsvist skylles under rindende vand ved fjernelse af desinfektionsmidlet.
- 13 Hvis desinfektionsmidlet ikke kan fjernes, skal der sprøjtes vand på den pågældende del, som derefter aftørres med engangsklude. Gentag, indtil desinfektionsmidlet er fjernet fuldstændigt.

Desinfektion (trin 14-24 af 24)

- 14 Sprøjt desinfektionsmiddel på *Concerto*-bruselejet.
- 15 Lad desinfektionsmidlet virke i det tidsrum, der fremgår af instruktionerne på desinfektionsmiddelbeholderen.
- 16 Sprøjt desinfektionsmiddel på de afmonterede dele, afløbshullet i madrassen og afløbsudgangen.
- 17 Lad desinfektionsmidlet virke i det tidsrum, der fremgår af instruktionerne på desinfektionsmiddelbeholderen.
- 18 Gennemblød en klud med desinfektionsmiddel, og brug den til at aftørre samtlige øvrige områder som f.eks. stellet.
- 19 Lad desinfektionsmidlet virke i det tidsrum, der fremgår af instruktionerne på desinfektionsmiddelbeholderen.
- 20 Sprøjt eller brus vand (ca. 25 °C (77 °F)) på, og aftør med en ren klud for at fjerne desinfektionsmidlet fuldstændigt fra *Concerto*-bruselejet. Kluden skal lejlighedsvist skylles under rindende vand i forbindelse med fjernelsen af desinfektionsmidlet.
- 21 Sprøjt eller brus vand (ca. 25 °C (77 °F)), og aftør med en ren klud for at fjerne desinfektionsmidlet fuldstændigt fra de afmonterede dele, afløbshullet i madrassen og afløbsudgangen. Kluden skal lejlighedsvist skylles under rindende vand i forbindelse med fjernelsen af desinfektionsmidlet.
- 22 Sprøjt eller brus vand (ca. 25 °C (77 °F)) på, og aftør med en ren klud for at fjerne desinfektionsmidlet fuldstændigt fra øvrige områder, f.eks. stellet. Kluden skal lejlighedsvist skylles under rindende vand i forbindelse med fjernelsen af desinfektionsmidlet.
- 23 Hvis desinfektionsmidlet ikke kan fjernes, skal der sprøjtes vand på den pågældende del, som derefter aftørres med engangsklude. Gentag, indtil desinfektionsmidlet er fjernet fuldstændigt.
- 24 Lad samtlige dele tørre.

Batteriinstruktioner

ADVARSEL

UNDLAD at knuse, punktere, åbne eller adskille batteriet eller på anden måde udsætte det for mekaniske indgreb, da dette medfører risiko for personskade.

- Hvis batterihuset revner, og indholdet kommer i kontakt med huden eller tøjet, skal der straks skylles med rigelige mængder vand.
- Hvis indholdet kommer i kontakt med øjnene, skal der straks skylles med rigelige mængder vand og søges læge.
- Indånding af indholdet kan medføre irritation af luftvejene. Sørg for frisk luft og lægehjælp.

- Pas på ikke at tabe batteriet.
- Følg de lokale myndigheders råd, når batteriet skal kasseres.
- Kontrollér batteriets mærkater.

Opbevaring af batterier

- Batteriet er opladet ved levering, men vi anbefaler genopladning af batteriet ved modtagelsen, da det langsomt selvaflader.
- Dette batteri selvaflader langsomt, når det ikke er i brug.
- Et batteri, der ikke er i brug, skal opbevares ved temperaturer på -0 °C (32 °F) til $+30\text{ °C}$ (86 °F).
- Af hensyn til maksimal ydeevne må batteriet ikke opbevares ved temperaturer over 50 °C (122 °F).

Opladningsintervaller

- Forlæng batteriets levetid ved at oplade det regelmæssigt, f.eks. hver aften.
- Hvis *Concerto*-bruselejet benyttes hyppigt, anbefales det at bruge to batterier; ét batteri i drift og et reservebatteri i ladeapparatet.
- Det anbefales at lade batteriet, der ikke er i brug, sidde i ladeapparatet. Der er ingen risiko for at overoplade batteriet.

Batterilevetid

Sørg for altid at have to velfungerende batterier – ét i drift og ét i reserve.

Hvis der benyttes et netop opladet batteri, og batteriindikatoren begynder at blinke og alarmere efter udførelse af blot ganske få aktiviteter, er det på tide at bestille et nyt batteri.

BEMÆRK

Forebyg driftsafbrydelser ved at lade batteriet op, så snart advarsels-LED-indikatoren lyser.

BEMÆRK

Batteriet kan efterlades i ladeapparatet, selv om det er fuldt opladet, uden at det tager skade.

Advarsel om svagt batteri

LED-indikatoren til advarsel om lav batterikapacitet er placeret på dækslet på hydraulikenheden på stellet. Hvis batteriet er ved at være brugt op, lyser advarsels-LED-indikatoren gult, når der trykkes på knapperne på håndbetjeningen. Batteriet skal i så fald lades op hurtigst muligt.

Installation af ladeapparat

Se *brugsvejledningen (BVL) til NCA-X000, Batteriladeapparat.*

Sådan udskiftes batteriet

Se *brugsvejledningen (BVL) til NCA-X000, Batteriladeapparat.*

Pleje og forebyggende vedligeholdelse

Plejepersonalets forpligtelser

Concerto/Basic-bruselejet udsættes for slitage, og følgende forholdsregler skal træffes som angivet for at sikre, at produktet fortsat overholder de oprindelige produktions-specifikationer.

ADVARSEL

Forebyg funktionsfejl, der kan medføre personskade, ved at gennemføre regelmæssige eftersyn og overholde den anbefalede vedligeholdelsesplan. I tilfælde, hvor produktet udsættes for omfattende brug i et aggressivt miljø, bør det efterses hyppigere. Lokale bestemmelser og standarder kan være strengere end den anbefalede vedligeholdelsesplan.

BEMÆRKNING

Der må ikke udføres servicearbejde eller vedligeholdelse på produktet, mens det benyttes af plejemodtageren.

SKEMA OVER FOREBYGGENDE VEDLIGEHOLDELSE: Concerto/Basic-bruseleje

PLEJEPERSONALETS FORPLIGTELSE Aktivitet/kontrol	Hver DAG	Hver UGE	Hvert ÅR
Desinfektion	X		
Udfør visuel kontrol af alle synlige dele		X	
Udfør visuel kontrol af mekaniske samlinger		X	
Udfør en funktionstest		X	
Kontrollér håndbetjening og ledning (<i>Concerto</i> elektrisk bruseleje)		X	
Kontrollér og rengør hjulene		X	
Udfør visuel kontrol af batteriet og ladeapparatet (<i>Concerto</i> elektrisk bruseleje)		X	
Kontrollér madrassen og hovedpuden/kilepuden		X	
Årlige eftersyn udført af kvalificeret personale			X

ADVARSEL

Forebyg risiko for personskader på både plejemodtager og plejepersonale ved aldrig at modificere udstyret eller benytte inkompatible dele.

Plejepersonalets forpligtelser

Plejepersonalets forpligtelser skal udføres af kvalificerede personer med tilstrækkelig viden om *Concerto/Basic*-bruselejet og i overensstemmelse med instruktionerne i denne brugsvejledning (BVL).

Hver dag

Desinfektion

- *Concerto/Basic*-bruselejet skal desinficeres umiddelbart efter brugen. Standarddesinfektionsmidler og -sæber skal anvendes i de **anbefalede koncentrationer**. Yderligere instruktioner vedr. rengøring/desinfektion fremgår af afsnittet *Rengørings- og desinfektionsinstruktioner på side 34*.

Fig. 1

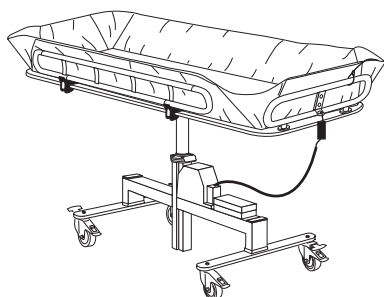

Hver uge

Udfør visuel kontrol af alle synlige dele

- Kontrollér især steder, hvor der er personkontakt med enten plejemodtageren eller plejepersonalet. Kontrollér, at der ikke er opstået revner eller skarpe kanter, der kunne skade plejemodtageren eller plejepersonalet, eller som er uhygiejniske. (Se fig. 1)

Fig. 2

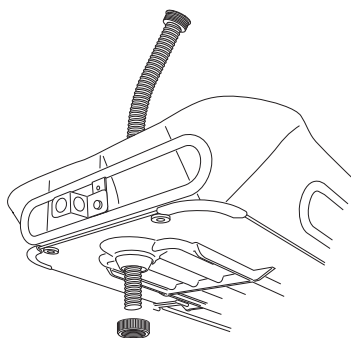

- Kontrollér afløbsslangen og alle tilhørende dele. Udskift beskadigede dele. (Se fig. 2)

Kontrollér mekaniske samlinger (*Concerto*-bruseleje)

- Vip båren. Udfør visuel kontrol af de to bolte, der holder båren fastspændt på stellet. Der må ikke forekomme mellemrum. (Se fig. 3)

Fig. 3

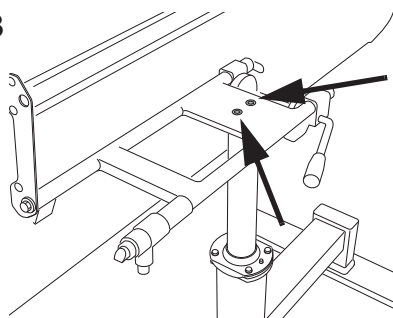

- Kontrollér for revner i båren, mens den er vippet. (Se fig. 4)

Fortsæt med trinnene på næste side.

Fig. 4

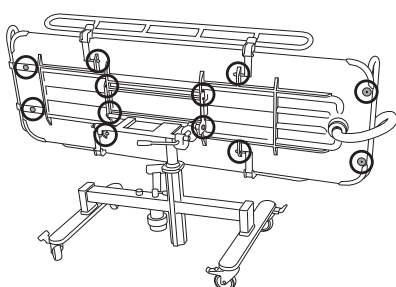

Fig. 5

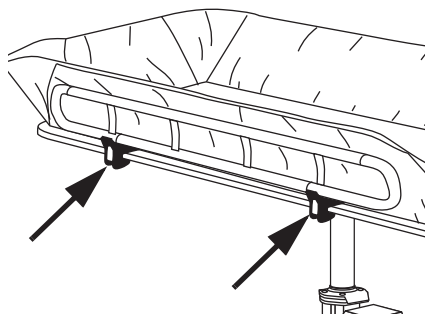

Fig. 6

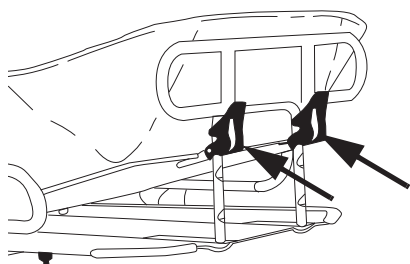

Fig. 7

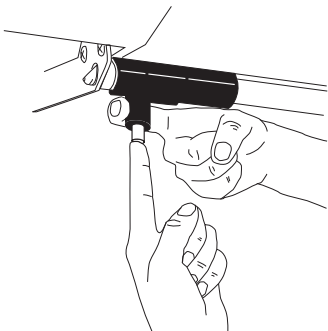
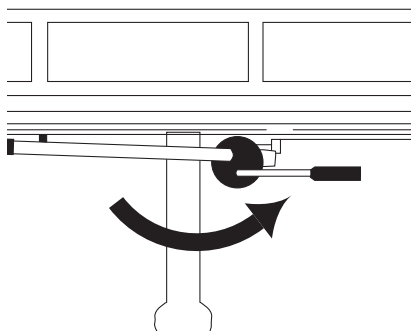

Fig. 8



Udfør funktionstest, kontrollér:

- Låsene på sidestøtterne (Se fig. 5)
- Låsene på rygstøtten (Se fig. 6)
- Vippefunktionen (*Concerto*-bruselejet) (Se fig. 7)
- Vandret lås (*Concerto*-bruselejet) (Se fig. 8)

Kontrollér, at hydrauliksystemet kører jævnt (hævning og sænkning)

Fortsæt med trinnene på næste side.

Fig. 9

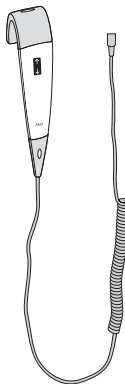

Kontrollér håndbetjening og ledning (*Concerto* elektrisk bruseleje)

- Kontrollér håndbetjeningens og kablets tilstand visuelt. (Se fig. 9)

Kontrollér og rengør hjulene

- Kontrollér, at hjulene sidder ordentligt fast og kører og drejer uhindret. Rengør med vand (hjulenes funktion kan påvirkes af sæbe, hår, støv og kemikalier fra rengøring af gulvet). Kontrollér anordninger til bremsning og ligeudstyring. (Se fig. 10)

Fig. 10

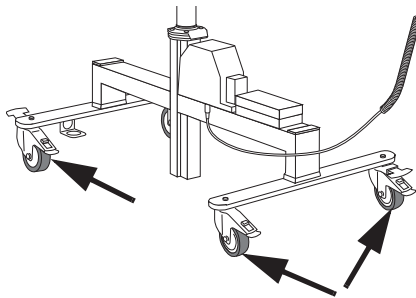

Udfør visuel kontrol af batteriet og ladeapparatet (*Concerto* elektrisk bruseleje)

- Foretag en visuel kontrol af batteriladeapparatet, ledningen og batteriet. Tag omgående udstyret ud af brug, og udskift det i tilfælde af beskadigelse. (Se fig. 11)

Fig. 11

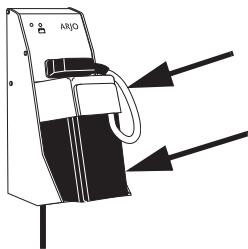

Kontrollér madrassen og hovedpuden/kilepuden

- Sørg for, at der ikke er revner eller rifter, hvor vandet kan trænge ind i polstringen. Hvis der konstateres sådanne skader, skal beskadigede dele udskiftes for at forhindre krydsinfektion. (Se fig. 12)

Fortsæt med trinnene på næste side.

Fig. 12

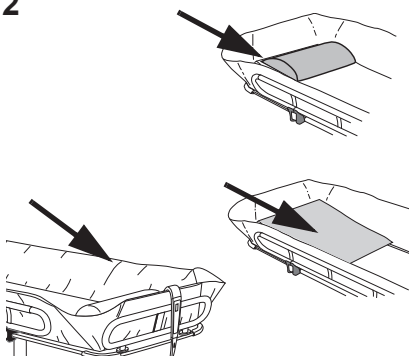

Årlige eftersyn udført af kvalificeret personale

Concerto -bruselejet skal serviceres én gang om året i overensstemmelse med *Vedligeholdelses- og reparationsvejledning*.

ADVARSEL

Med henblik på at undgå personskade og/eller usikre produkttegenskaber skal vedligeholdelsesaktiviteterne udføres med de korrekte tidsintervaller af kvalificeret personale, som er i besiddelse af egnet værktøj, reservedele og viden om korrekte procedurer. Kvalificeret personale skal have dokumenteret træning i vedligeholdelse af denne enhed.

BEMÆRK

Alle plejepersonalets forpligtelser skal kontrolleres, når service udføres af kvalificeret personale. Nærmere oplysninger fremgår af separate serviceinstruktioner.

GÆLDER KUN STORBRITANNIEN: Iht. LOLER and PUWER-lovgivningen skal der hver sjette måned gennemføres grundig kontrol og årlig service, eller der skal etableres en alternativ ordning, som udføres af en kompetent person.

Fejlsøgning

Fejlsøgning *Concerto* elektrisk bruseleje

BEMÆRK

Hvis produktet ikke fungerer efter hensigten, skal du straks kontakte Arjo for at få assistance.

PROBLEM	HANDLING
<i>Concerto</i> elektrisk bruseleje hæves eller sænkes, efter at knapperne på håndbetjeningen er sluppet.	Aktivér nødstopknappen, og træk batteriet ud. Fjern plejemodtageren fra <i>Concerto elektrisk</i> bruseleje, og kontakt kvalificeret personale.
<i>Concerto</i> elektrisk bruseleje hæves eller sænkes ikke, når der trykkes på knapperne på håndbetjeningen.	<ol style="list-style-type: none">1 Sørg for, at nødstopknappen er deaktiveret ved at dreje den røde knap i urets retning.2 Sørg for, at batteriet er helt tilsluttet i batterirummet.3 Sørg for, at batteriet er opladet. <div style="border: 1px solid black; padding: 5px;"><p>ADVARSEL</p><p>Forebyg personskade ved at sørge for, at plejemodtageren aldrig efterlades uden opsyn.</p></div>
<i>Concerto</i> elektrisk bruseleje er vanskeligt at manøvrere under transport.	<ol style="list-style-type: none">1 Kontrollér, at bremserne er frigivet.2 Sørg for, at alle hjul kan rulle og dreje frit.3 Hvis intet af ovenstående hjælper, skal plejemodtageren fjernes fra <i>Concerto elektrisk</i> bruseleje, og kvalificeret personale kontaktes.
<i>Concerto</i> elektrisk bruseleje laver unormale lyde under løft eller transport.	Fjern plejemodtageren fra <i>Concerto elektrisk</i> bruseleje, og kontakt kvalificeret personale.
ALARM	HANDLING
En gul LED-indikator på stelafdækningen ved siden af batteriholderen lyser konstant, når <i>Concerto</i> elektrisk bruseleje hæves.	Batteriet skal oplades. Færdiggør den igangværende forflytning, og skift til et fuldt opladet batteri. <div style="border: 1px solid black; padding: 5px;"><p>ADVARSEL</p><p>Forebyg personskade ved at sørge for, at plejemodtageren aldrig efterlades uden opsyn.</p></div>
Der gennemføres kun nogle få aktiviteter, før batteriindikatoren blinker og lyder.	Udskift batteriet med et fuldt opladet batteri. Hvis der benyttes et netop opladet batteri, og batteriindikatoren begynder at blinke og alarmere efter udførelse af blot ganske få aktiviteter, er det på tide at bestille et nyt batteri.

Fejlsøgning på *Concerto* hydraulisk og *Basic* bruseleje

PROBLEM	HANDLING
<i>Concerto/Basic</i> -bruselejet hæver sig ikke, når der pumpes med pedalen.	Kontrollér, om <i>Concerto/Basic</i> -bruselejet allerede er i den højeste position.
<i>Concerto/Basic</i> -bruselejet sænker sig ikke, når pedalen trædes ned.	Kontrollér, om <i>Concerto/Basic</i> -bruselejet allerede er i den laveste position.
<i>Concerto/Basic</i> -bruselejet hverken hæves eller sænkes, når pedalen benyttes.	Fjern plejemandtageren fra <i>Concerto/Basic</i> -bruselejet, og kontakt kvalificeret personale.

BEMÆRK

Hvis problemet ikke kan afhjælpes med de beskrevne fejlsøgningsindgreb, skal du kontakte kvalificeret personale.

Tekniske specifikationer

Generelt	
Sikker arbejdsbelastning (SWL = plejemodtagerens vægt + vægten af vandet)	175 kg (385 lbs)
Maks. plejemodtagervægt	150 kg (330 lbs)
Vægt <i>Basic</i>	72 kg (159 lbs)
Vægt <i>Concerto</i> hydraulisk bruseleje	75 kg (165 lbs)
Vægt <i>Concerto</i> elektrisk bruseleje	79 kg (174 lbs)
Liftens maksimale totalvægt <i>Basic</i> (lift + plejemodtager + vand)	247 kg (544 lbs)
Liftens maksimale totalvægt <i>Concerto</i> hydraulisk (lift + plejemodtager + vand)	250 kg (550 lbs)
Liftens maksimale totalvægt <i>Concerto</i> elektrisk (lift + plejemodtager + vand)	254 kg (559 lbs)
Beskyttelsesklasse	IP24 IP: Beskyttelse imod indtrængen X: Beskyttelse imod kontakt og genstandes indtrængen er ikke specificeret for dette produkt. 4: Vandstænk imod produktet vil uanset retning ikke påvirke sikkerhed eller grundlæggende funktioner.
Forureningsgrad	2

Concerto hydraulisk/Basic-bruseleje	
Betjeningskraft: Trykkraft på pedal ved hævnning af båren	110 N
Betjeningskraft: Trykkraft på pedal ved sænkning af båren	114 N

Concerto elektrisk bruseleje	
Medicinsk udstyr	type 
Betjeningskraft: Trykknop på håndbetjeningen	3,0 N
Håndbetjeningens beskyttelsesklasse	IP X7 IP: Beskyttelse imod indtrængen X: Beskyttelse imod kontakt og genstandes indtrængen er ikke specificeret for dette produkt. 7: Nedsænkning ned til 1 m af produktet vil ikke påvirke sikkerhed eller grundlæggende funktioner.
Nominel spænding til løftefunktion	12 V DC
Batterinr. 102193	Forseglet bly/syre
Batteriladeapparat	NCA 1000 - EU (Europa) NCA 2000 - GB (Storbritannien) NCA 3000 - CH (Schweiz) NCA 4000 - US (USA) NCA 6000 - AU (Australien)
Batterikapacitet	6,5 Ah
Batterispænding	12 V DC
Maks. belastningscyklus - løfteaktuator	ED: 1 minut TIL, 9 minutter FRA
Støjniveau	70 dB (A)
Motoreffekt	200 VA

Godkendt kombination	
<i>Concerto</i> -bruselejet kan integreres med følgende produkter fra Arjo	Maxi Twin, Maxi Move, Maxi Sky, Maxi Sliding Sheet
Ingen andre kombinationer er tilladt	

Drift, transport og opbevaring	
Temperatur	+10 °C til +40 °C (+50 °F til +104 °F) under drift -20 °C til +70 °C (-4 °F til +158 °F) under transport -20 °C til +70 °C (-4 °F til 158 °F) under opbevaring
Luftfugtighed	30-75 % under drift 10-80 % under transport 10-80 % under opbevaring
Atmosfærisk tryk	Under drift: 800 hPa til 1.060 hPa Under transport: 500 hPa til 1.100 hPa Under opbevaring: 500 hPa til 1.100 hPa

Genbrug	
Emballage	Træ og bølgepap. Kan genanvendes

Bortskaffelse af et udtjent produkt	
<ul style="list-style-type: none"> • Alle batterier i produktet skal sorteres og genanvendes. Batterier skal bortskaffes i overensstemmelse med nationale og lokale bestemmelser. • Sejl, herunder stivere/stabilisatorer, polstringsmateriale og alle andre tekstiler eller polymerer eller plastikmaterialer osv., skal sorteres som brændbart affald. • Liftsystemer, som har elektriske og elektroniske komponenter eller en elektrisk ledning, skal skilles ad og genanvendes i overensstemmelse med WEEE-direktivet om affald af elektrisk og elektronisk udstyr eller i overensstemmelse med lokale eller nationale bestemmelser. • Komponenter, som primært består af forskellige typer metal (indeholdende mere end 90 % metal efter vægt), f.eks. sejlbøjler, skinner, støtte til at sidde oprejst osv., skal genanvendes som metal. 	

Mål

Concerto hydraulisk bruseleje

Vippet laveste stilling

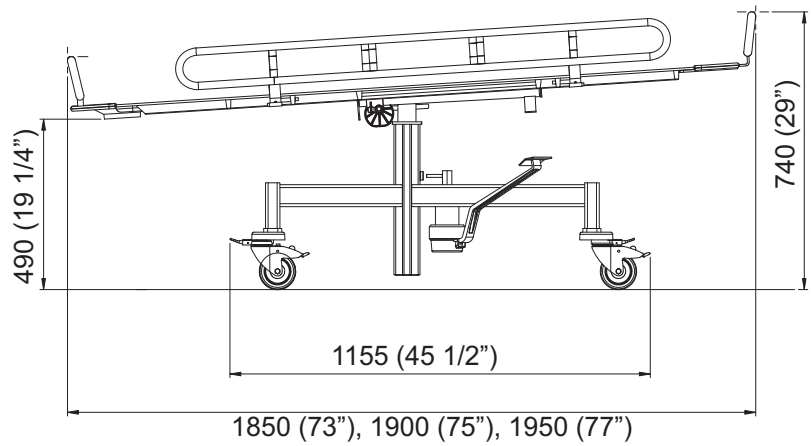

mm (tommer) Arbejdsvandring: 320 (12 1/2")

Vippet højeste stilling

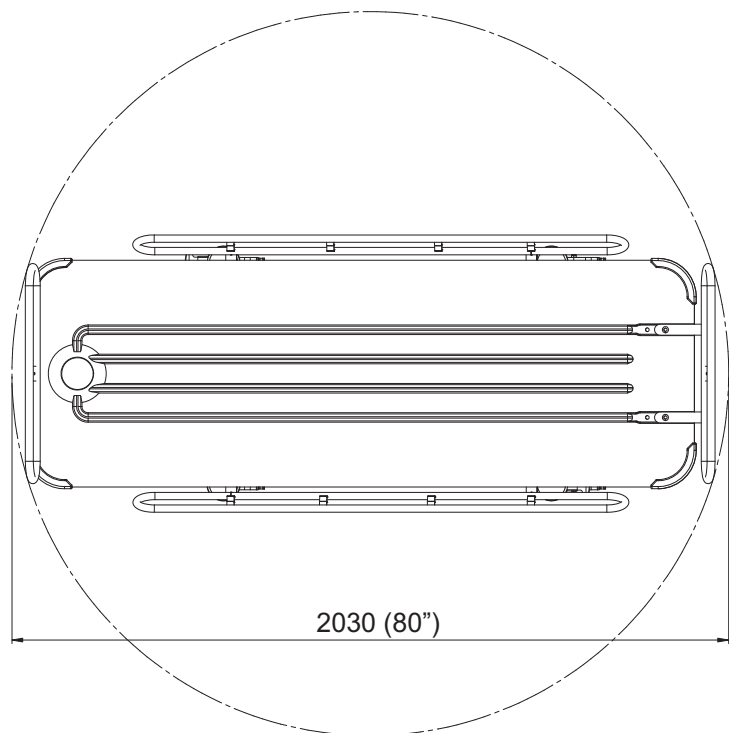
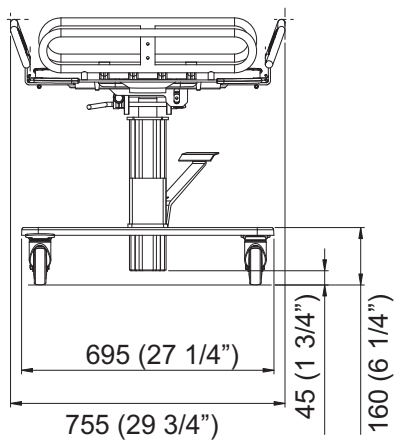
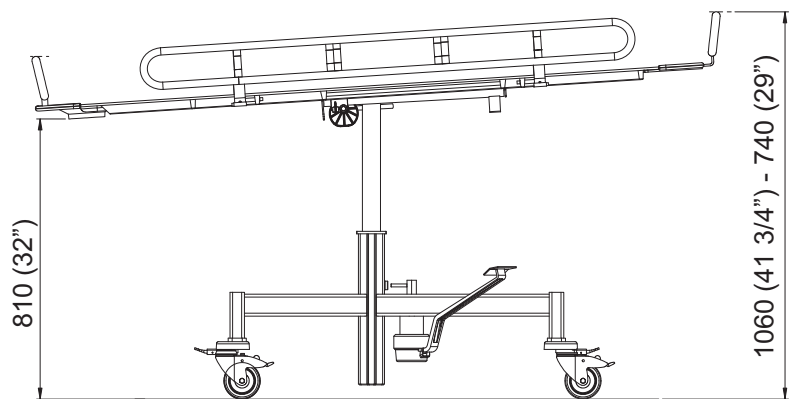

**Concerto elektrisk
bruseleje**

**Vippet laveste
stilling**

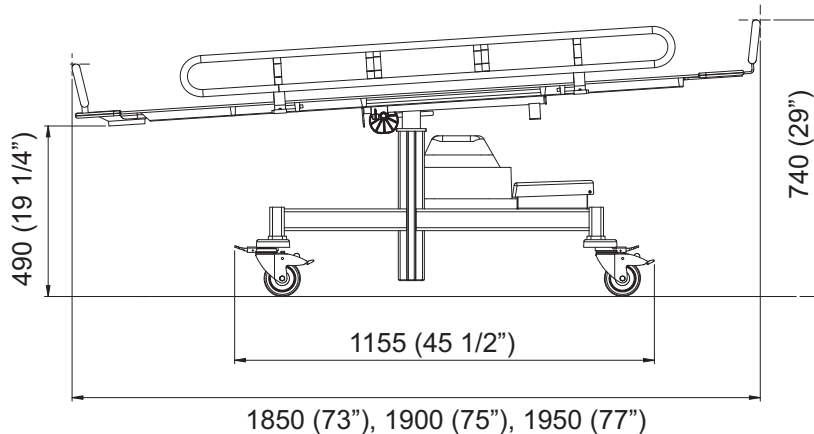

mm (tommer)
Arbejdsvandring:
300 (11 3/4")

Vippet højeste stilling

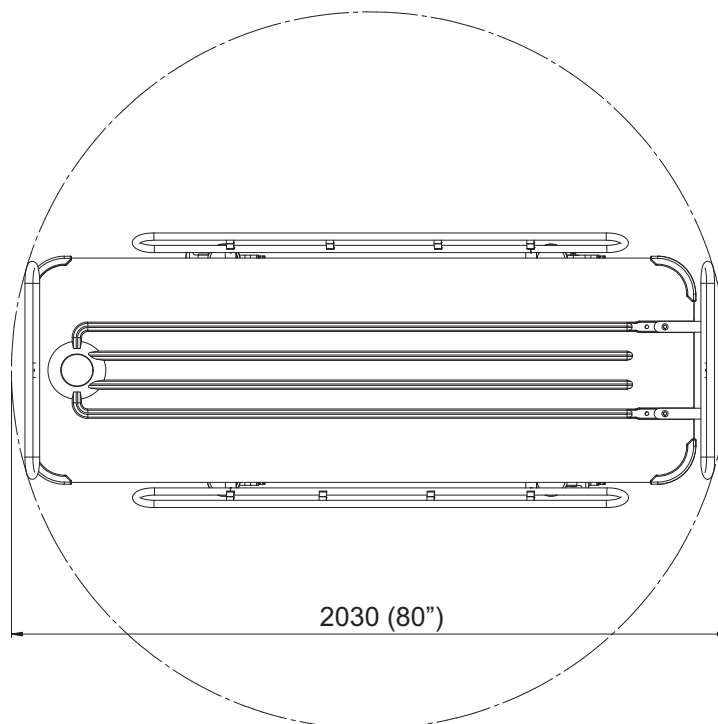
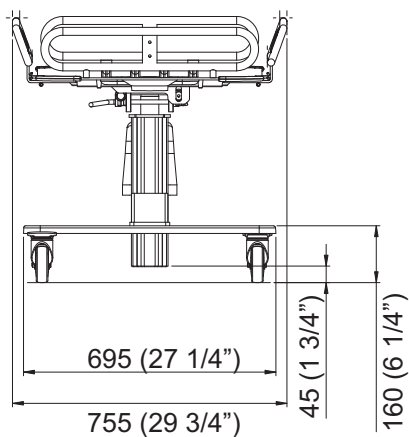
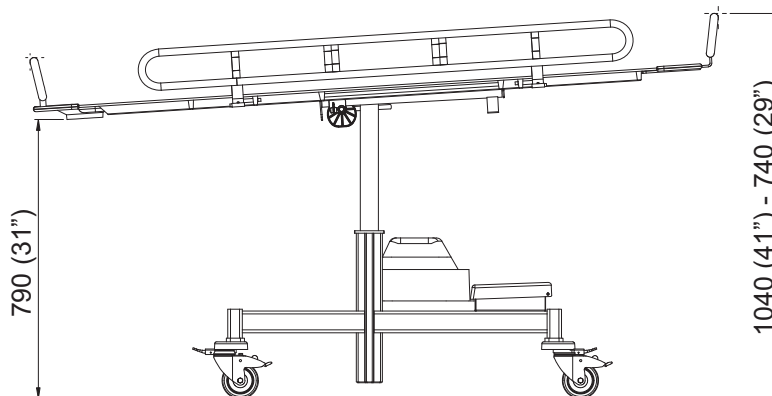









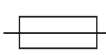

Mærkater

Mærkatforklaring

Batterimærkat	Angiver sikkerhedsoplysninger og miljømæssige oplysninger for batteriet.
Datamærkat	Angiver teknisk ydelse og krav, f.eks. indgangsstrøm, indgangsspænding og maks. plejemodtagervægt osv.
Identifikationsmærkat	Angiver produktidentifikation, serienummer samt år og måned for produktion.

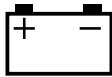
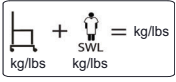
Symbolforklaring

SWL	Angiver den maksimale belastning fra plejemodtageren, vandet og andet, der måtte befinde sig på liften.
Maks. plejemodtagervægt	Definerer plejemodtagerens maksimale vægt.
	Arbejdsvandring - Definerer liftens løftehøjdeinterval
IP 24	Beskyttelsesklasse imod vandstænk
12 V DC	Forsyningsspænding
200 VA	Maks. motoreffekt
	Sikring F1: T15 AL 250 V
6,5 Ah	Kapacitet
	Type B, anvendt del: beskyttelse mod elektriske stød i overensstemmelse med EN/IEC 60601-1.
	Læs <i>BVL</i> forud for anvendelsen.
	Sortér elektriske og elektroniske komponenter til genbrug i overensstemmelse med europæisk direktiv nr. EU 2012/19/EU

Driftsfunktion (ED)	Driftsmåde for hæve-/sænkefunktion: Indkoblingstid maks. 10 % Maks. 1 minut TIL; Min. 9 minutter FRA
	CE-mærkning angiver overensstemmelse med Det Europæiske Fællesskabs harmoniserede lovgivning
	Angiver, at produktet er medicinsk udstyr ifølge forordning (EU) 2017/745 om medicinsk udstyr
	TÜV-mærkning. Liften er sikkerhedstestet i overensstemmelse med godkendelserne og listen over standarder.
	Strømkilden til dette udstyr er et batteri.
1 min. tændt/ 9 min. slukket	Driftsmåde for hæve-/sænkefunktion: Indkoblingstid maks. 10 % Maks. 1 minut TIL; Min. 9 minutter FRA
	Samlet vægt for udstyret inklusive sikker arbejdsbelastning.
	Producentens navn og adresse
	Fremstillingsdato
	Unik udstyrsidentifikator

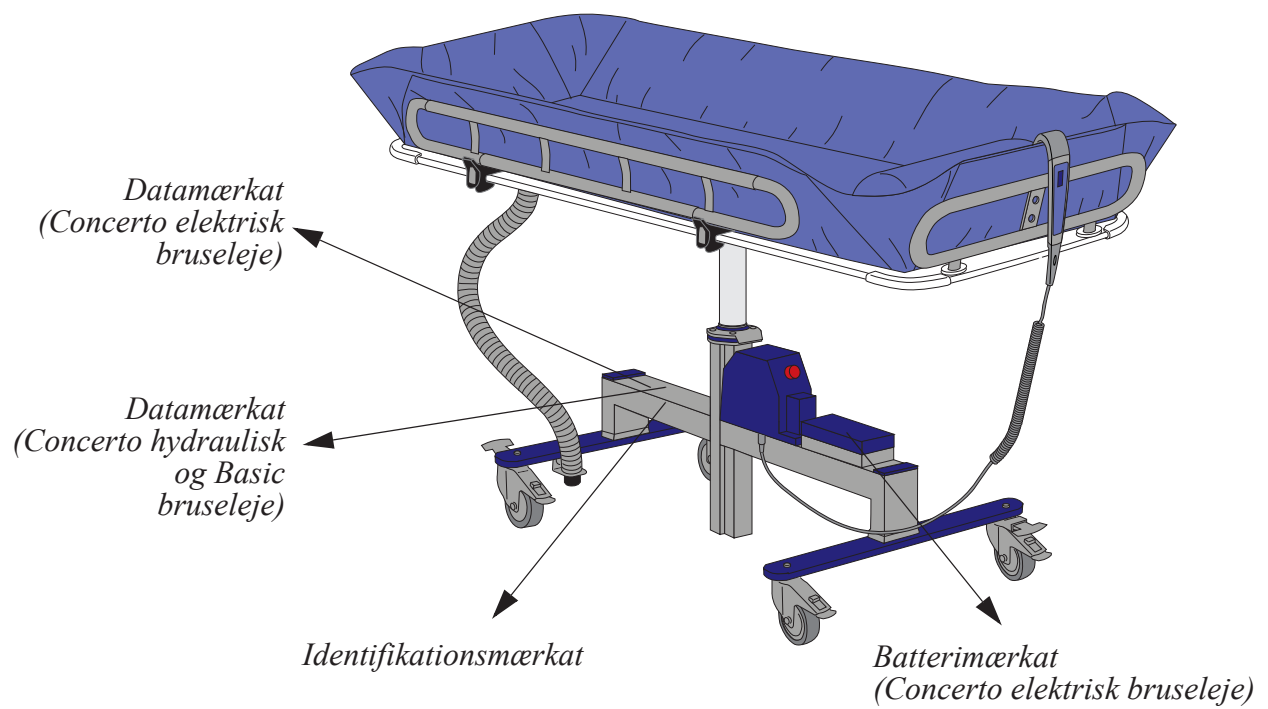

Tom side

Elektromagnetisk kompatibilitet

Produktet er afprøvet med hensyn til overensstemmelse med gældende lovmæssige standarder vedrørende evnen til at udelukke EMI (elektromagnetisk forstyrrelse) fra eksterne kilder.

Visse procedurer kan hjælpe med at reducere elektromagnetiske forstyrrelser:

- Benyt kun ledninger og reservedele fra Arjo for at undgå forhøjet udstråling eller forringet modstandsdygtighed, hvilket kan kompromittere hjælpemidlets korrekte funktion.
- Kontrollér, at andre enheder på steder til monitorering af plejemodtager og/eller med livsvigtige funktioner opfylder de accepterede standarder for udstråling.

ADVARSEL

Trådløst kommunikationsudstyr som f.eks. trådløse computernetværksenheder, mobiltelefoner, trådløse telefoner og deres basestationer, walkie-talkier osv. kan påvirke dette udstyr og bør holdes mindst 1,5 m væk fra udstyret.

Tilsigtet miljø: Hjemmepleje samt hospitals- og plejehjemsmiljøer.

Undtagelser: HF kirurgisk udstyr og RF afskærmet rum i et ME-SYSTEM til billeddannelse med magnetisk resonans

ADVARSEL

Det bør undgås at anvende dette hjælpemiddel ved siden af eller stablet med andet udstyr, da det kan medføre funktionsfejl. Hvis en sådan anvendelse er nødvendig, skal dette hjælpemiddel og det andet udstyr observeres for at bekræfte, at det fungerer normalt.

Vejledning og producenterklæring – elektromagnetisk emission

Emissionstest	Overensstemmelse	Vejledning
RF-emission CISPR 11	Gruppe 1	Dette udstyr bruger kun RF-energi til de interne funktioner. Derfor er RF-strålingen meget lav, og det er usandsynligt, at den vil forårsage forstyrrelser i elektronisk udstyr i nærheden.
RF-emission CISPR 11	Klasse B	Dette udstyr er egnet til anvendelse i alle slags omgivelser, inkl. almindelig beboelse og tilsvarende, der er direkte forbundet med det offentlige strømforsyningsnet til forsyning af beboelsesbygninger.

Vejledning og producenterklæring – elektromagnetisk immunitet			
Immunitets-test	IEC 60601-1-2 testniveau	Overensstemmelses-niveau	Elektromagnetisk miljø – vejledning
Elektrostatisk udledning (ESD) EN 61000-4-2	±2 kV, ±4 kV, ±8 kV, ±15 kV luft ±8 kV kontakt	±2 kV, ±4 kV, ±8 kV, ±15 kV luft ±8 kV kontakt	Gulvene skal være af træ, beton eller belagt med keramiske fliser. Hvis gulvene er dækket med et syntetisk materiale, bør den relative fugtighed være mindst 30 %.
Ledningsbårne forstyrrelser induceret af RF-felter EN 61000-4-6	3V i 0,15 MHz til 80 MHz 6V interne ISM- og amatør-radiobånd mellem 0,15 MHz og 80 MHz 80% AM ved 1 kHz	3V i 0,15 MHz til 80 MHz 6V interne ISM- og amatør-radiobånd mellem 0,15 MHz og 80 MHz 80% AM ved 1 kHz	Bærbart og mobilt RF-kommunikationsudstyr bør ikke benyttes tættere på nogen del af produktet, inkl. kabler, end 1 meter, hvis senderens udgangseffekt overstiger 1 W. ^a Feltstyrker fra faste RF-sendere, iht. elektromagnetisk opmåling på lokaliteten, skal være lavere end overensstemmelsesniveauet for hvert enkelt frekvensinterval. ^b Der kan forekomme interferens i nærheden af udstyr, der er mærket med dette symbol: 
Udstrålet RF elektromagnetisk felt EN 61000-4-3	Hjemmeplejemiljøer 10 V/m 80 MHz til 2,7 GHz 80% AM ved 1 kHz	Hjemmeplejemiljøer 10 V/m 80 MHz til 2,7 GHz 80% AM ved 1 kHz	
Proksimitets-felter fra trådløst RF-kommunikationsudstyr EN 61000-4-3	385 MHz - 27 V/m 450 MHz - 28 V/m 710, 745, 780 MHz - 9V/m 810, 870, 930 MHz - 28 V/m 1720, 1845, 1970, 2450 MHz – 28 V/m 5240,5500, 5785 MHz - 9V/m	385 MHz - 27 V/m 450 MHz - 28 V/m 710, 745, 780 MHz - 9V/m 810, 870, 930 MHz - 28 V/m 1720, 1845, 1970, 2450 MHz – 28 V/m 5240,5500, 5785 MHz - 9V/m	
Hurtige overspændinger/strømspidser EN 61000-4-4	±1kV SIP/SOP port 100 kHz repetitionsfrekvens	±1kV SIP/SOP porte 100 kHz repetitionsfrekvens	
Strømfrekvens Magnetisk felt EN 61000-4-8	30 A/m 50 Hz eller 60 Hz	30 A/m 50 Hz	Netfrekvensmagnetfelter skal være på niveauer, der er karakteristiske for et typisk sted i et typisk virksomheds- eller hospitalsmiljø.

^a Feltstyrker fra faste sendere, herunder f.eks. basestationer til radiotelefoner (mobiltelefoner/trådløse telefoner), mobile terrestriske sendere, amatør-radiosendere, AM- og FM-radiosendeudstyr samt TV-sendeudstyr, kan ikke forudsiges teoretisk med større præcision. Til vurdering af de elektromagnetiske omgivelser pga. faste RF-sendere bør man overveje en elektromagnetisk opmåling på stedet. Hvis den målte feltstyrke på det sted, hvor produktet skal anvendes, overstiger det relevante RF-overholdelsesniveau nævnt ovenfor, skal produktet holdes under opsyn for at kontrollere, at driften er normal. Hvis driften er unormal, kan yderligere forholdsregler være nødvendige.

^b I frekvensintervallet 150 kHz til 80 MHz skal feltstyrkerne være lavere end 1 V/m.

Komponenter og tilbehør

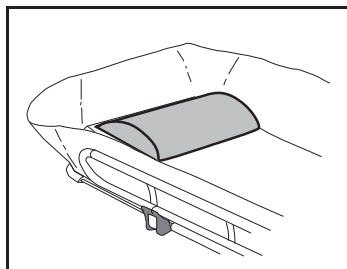

Hovedpude
8231551-013

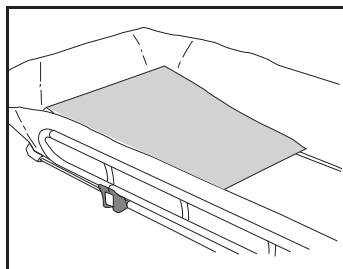

Kilepude
100880-01

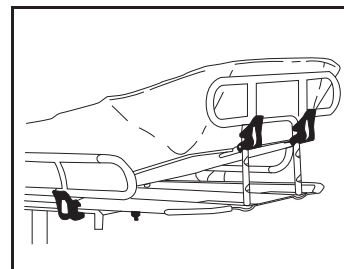

Justerbart ryglæn
100806-03

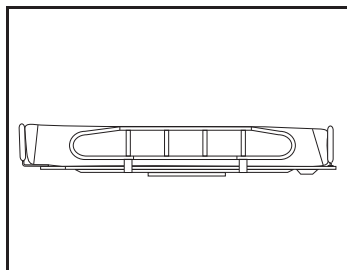

Ekstra høj sidestøtter
100805-03



Ekstra batteri 102193

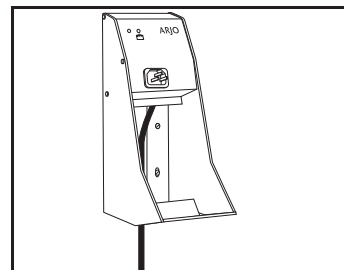

Batteriladeapparat
NCAX000-XX

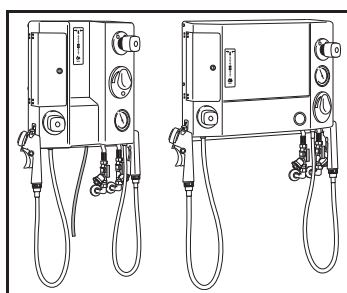

Brusepanel
BCA 1204/1202/1201-04
BCA 1214/1212/1211-04
BCA 1224/1222/1221-04

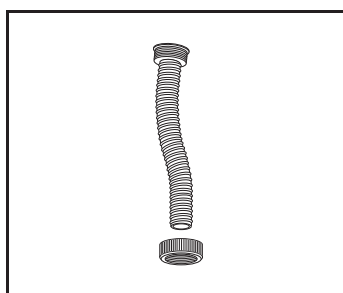

Afløbsslange 100828
1, 1,5, 2 eller 3 m

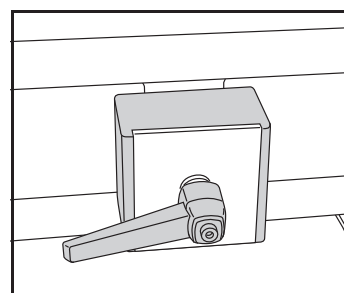

Holder til dropflaske
100830

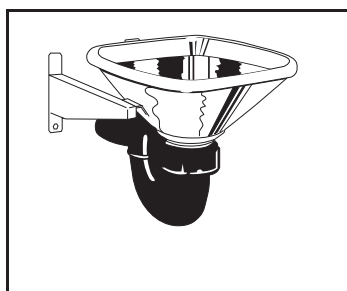

Vask
BDA0815/0816-90

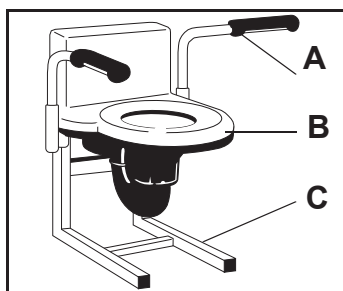

Skyllevask BDA 0891-04
A: Støtkehåndtag 100837
B: Vask BDA0890-04
C: Støtteramme 100836

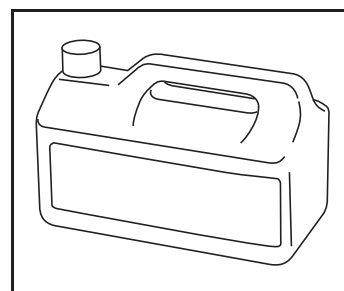

Kontakt den lokale Arjo-
forhandler for at bestille
desinfektionsmidler

AUSTRALIA

Arjo Australia
Building B, Level 3
11 Talavera Road
Macquarie Park, NSW, 2113,
Australia
Phone: 1800 072 040

BELGIQUE / BELGIË

Arjo Belgium
Evenbroekveld 16
9420 Erpe-Mere
Phone: +32 (0) 53 60 73 80
Fax: +32 (0) 53 60 73 81
E-mail: info.belgium@arjo.com

BRASIL

Arjo Brasil Equipamentos Médicos Ltda
Rua Marina Ciufuli Zanfelice, 329 PB02
Galpão - Lapa
São Paulo – SP – Brasil
CEP: 05040-000
Phone: 55-11-3588-5088
E-mail: vendas.latam@arjo.com
E-mail: servicios.latam@arjo.com

CANADA

Arjo Canada Inc.
90 Matheson Boulevard West
Suite 350
CA-MISSISSAUGA, ON, L5R 3R3
Tel/Tél: +1 (905) 238-7880
Free: +1 (800) 665-4831
Fax: +1 (905) 238-7881
E-mail: info.canada@arjo.com

ČESKÁ REPUBLIKA

Arjo Czech Republic s.r.o.
Na Strži 1702/65
140 00 Praha
Czech Republic
Phone No: +420225092307
E-mail: info.cz@arjo.com

DANMARK

Arjo A/S
Vassingerødvej 52
DK-3540 LYNGE
Tel: +45 49 13 84 86
Fax: +45 49 13 84 87
E-mail: dk_kundeservice@arjo.com

DEUTSCHLAND

Arjo GmbH
Peter-Sander-Strasse 10
DE-55252 MAINZ-KASTEL
Tel: +49 (0) 6134 186 0
Fax: +49 (0) 6134 186 160
E-mail: info-de@arjo.com

ESPAÑA

ARJO IBERIA S.L.
Poligono Can Salvatella
c/ Cabanyes 1-7
08210 Barberà del Valles
Barcelona - Spain
Telefono 1: +34 900 921 850
Telefono 2: +34 931 315 999

FRANCE

Arjo SAS
2 Avenue Alcide de Gasperi
CS 70133
FR-59436 RONCQ CEDEX
Tél: +33 (0) 3 20 28 13 13
Fax: +33 (0) 3 20 28 13 14
E-mail: info.france@arjo.com

HONG KONG

Arjo Hong Kong Limited
Room 411-414, 4/F, Manhattan Centre,
8 Kwai Cheong Road, Kwai Chung, N.T.,
HONG KONG
Tel: +852 2960 7600
Fax: +852 2960 1711

ITALIA

Arjo Italia S.p.A.
Via Giacomo Peroni 400-402
IT-00131 ROMA
Tel: +39 (0) 6 87426211
Fax: +39 (0) 6 87426222
E-mail: Italy.promo@arjo.com

MIDDLE EAST

Arjo Middle East FZ-LLC
Office 908, 9th Floor,
HQ Building, North Tower,
Dubai Science Park,
Al Barsha South
P.O. Box 11488, Dubai,
United Arab Emirates
Direct +971 487 48053
Fax +971 487 48072
Email: Info.ME@arjo.com

NEDERLAND

Arjo Nederland BV
Biezenwei 21
4004 MB TIEL
Postbus 6116
4000 HC TIEL
Tel: +31 (0) 344 64 08 00
Fax: +31 (0) 344 64 08 85
E-mail: info.nl@arjo.com

NEW ZEALAND

Arjo Ltd
34 Vestey Drive
Mount Wellington
NZ-AUCKLAND 1060
Tel: +64 (0) 9 573 5344
Free Call: 0800 000 151
Fax: +64 (0) 9 573 5384
E-mail: nz.info@Arjo.com

NORGE

Arjo Norway AS
Olaf Helsets vei 5
N-0694 OSLO
Tel: +47 22 08 00 50
Faks: +47 22 08 00 51
E-mail: no.kundeservice@arjo.com

ÖSTERREICH

Arjo Austria GmbH
Lemböckgasse 49 / Stiege A / 4.OG
A-1230 Wien
Tel: +43 1 8 66 56
Fax: +43 1 866 56 7000

POLSKA

Arjo Polska Sp. z o.o.
ul. Ks Piotra Wawrzyniaka 2
PL-62-052 KOMORNIKI (Poznań)
Tel: +48 691 119 999
E-mail: arjo@arjo.com

PORTUGAL

Arjo em Portugal
MAQUET Portugal, Lda.
(Distribuidor Exclusivo)
Rua Poeta Bocage n.º 2 - 2G
PT-1600-233 Lisboa
Tel: +351 214 189 815
Fax: +351 214 177 413
E-mail: Portugal@arjo.com

SUISSE / SCHWEIZ

Arjo Switzerland AG
Fabrikstrasse 8
Postfach
CH-4614 HÄGENDORF
Tél/Tel: +41 (0) 61 337 97 77
Fax: +41 (0) 61 311 97 42

SUOMI

Arjo Scandinavia AB
Riihitontuntie 7 C
02200 Espoo
Finland
Puh: +358 9 6824 1260
E-mail: Asiakaspalvelu.finland@arjo.com

SVERIGE

Arjo International HQ
Hans Michelsensgatan 10
SE-211 20 MALMÖ
Tel: +46 (0) 10 494 7760
Fax: +46 (0) 10 494 7761
E-mail: kundservice@arjo.com

UNITED KINGDOM

Arjo UK and Ireland
Houghton Hall Park
Houghton Regis
UK-DUNSTABLE LU5 5XF
Tel: +44 (0) 1582 745 700
Fax: +44 (0) 1582 745 745
E-mail: sales.admin@arjo.com

USA

Arjo Inc.
2349 W Lake Street Suite 250
US-Addison, IL 60101
Tel: +1 (630) 307-2756
Free: +1 (800) 323-1245
Fax: +1 (630) 307 6195
E-mail: us.info@arjo.com

JAPAN

Arjo Japan K.K.
東京都港区虎ノ門三丁目7番8号
ランドミック第2虎ノ門ビル9階
Tel: +81 (0)3-6435-6401
Fax: +81 (0)3-6435-6402
E-mail: info.japan@arjo.com

At Arjo, we believe that empowering movement within healthcare environments is essential to quality care. Our products and solutions are designed to promote a safe and dignified experience through patient handling, medical beds, personal hygiene, disinfection, diagnostics, and the prevention of pressure injuries and venous thromboembolism. With over 6500 people worldwide and 65 years caring for patients and healthcare professionals, we are committed to driving healthier outcomes for people facing mobility challenges.



ArjoHuntleigh AB
Hans Michelsensgatan 10
211 20 Malmö, Sweden
www.arjo.com

arjo

CE