

NOTICE D'UTILISATION

Concerto/Basic



AVERTISSEMENT

Pour éviter toute blessure, lisez toujours cette notice d'utilisation et les documents joints avant d'utiliser le produit.



Il est obligatoire de lire la notice d'utilisation.

Politique conceptuelle et droits d'auteur

® et ™ sont des marques commerciales appartenant au groupe de sociétés Arjo.

© Arjo 2023.

Notre objectif est de poursuivre le développement de nos produits. Nous nous réservons donc le droit d'en modifier la conception sans préavis.

Il est interdit de copier, dans son intégralité ou partiellement, le contenu de cette publication sans l'autorisation d'Arjo.

Table des matières

Avant-propos	4
Utilisation prévue	5
Consignes de sécurité	6
Préparatifs	7
Informations techniques	8
Désignation des pièces	10
Assemblage du chariot de douche Concerto/Basic	12
Description du produit/fonctions	14
Montée et descente manuelles (Chariot de douche Concerto hydraulique et Basic)	14
Montée et descente électriques (Chariot de douche Concerto électrique)	14
Ridelles latérales	14
Fixation du matelas	15
Retrait du matelas	15
Freins	16
Conduite en ligne droite (Chariot de douche Concerto uniquement)	16
Réglage de la longueur du plateau	16
Basculement du plateau (Chariot de douche Concerto uniquement)	17
Arrêt d'urgence (Chariot de douche Concerto électrique uniquement)	17
Évacuation/tuyau d'évacuation	18
Fixation du tuyau d'évacuation (3 étapes)	18
Retrait du tuyau d'évacuation (2 étapes)	18
Avertissement de charge faible de la batterie	18
Position horizontale	19
Verrouillage horizontal (Chariot de douche Concerto uniquement)	19
Dossier réglable (Accessoire pour le chariot de douche Concerto)	19
Oreiller triangulaire (Accessoire)	19
Transferts avec le chariot de douche Concerto/Basic	20
Depuis le lit	20
Vers le lit	22
Depuis le lit avec un drap de transfert	24
Vers le lit avec un drap de transfert	26
Depuis un lève-personne	28
Vers un lève-personne	29
Douche avec le chariot de douche Concerto/Basic	30
Utilisation lors des soins à domicile	32
Instructions de nettoyage/désinfection	34
Instructions relatives à la batterie	36
Entretien et maintenance préventive	37
Dépannage	42
Caractéristiques techniques	44
Dimensions	47
Étiquettes	49
Compatibilité électromagnétique	52
Pièces et accessoires	54

Avant-propos

Merci d'avoir choisi cet équipement Arjo.

Votre chariot de douche *Concerto*[®]/*Basic*[™] fait partie d'une gamme de produits de qualité, spécialement conçus pour les hôpitaux, maisons de retraite et autres établissements de soins.

Contactez-nous pour toute information complémentaire sur le fonctionnement ou l'entretien de votre équipement Arjo.

Lisez attentivement cette notice d'utilisation !

Veuillez lire cette *notice d'utilisation* dans son intégralité avant d'utiliser le chariot de douche *Concerto/Basic*. Les informations de la présente *notice d'utilisation* sont importantes pour garantir un fonctionnement et une maintenance corrects de l'équipement et aideront à protéger ce produit et à en obtenir toute la satisfaction que l'on peut en attendre. Certaines informations de cette *notice d'utilisation* concernent la sécurité. Il est donc primordial de les lire et de les comprendre pour prévenir d'éventuelles blessures.

Des modifications non autorisées d'un équipement Arjo risquent d'affecter sa sécurité. Arjo décline toute responsabilité en cas d'accident, d'incident ou de manque de performance résultant d'une modification non autorisée de ses produits.

Signalez tout fonctionnement ou événement inattendu

Contactez votre représentant Arjo en cas de fonctionnement ou d'événement inattendu. Ses coordonnées figurent à la dernière page de cette *notice d'utilisation*.

Incident grave

Si un incident grave se produit en rapport avec ce dispositif médical et affecte l'utilisateur ou le patient, l'utilisateur ou le patient doit le signaler au fabricant ou au distributeur du dispositif médical. Dans l'Union européenne, l'utilisateur doit également signaler l'incident grave à l'autorité compétente de l'État membre où il se trouve.

Service après-vente et assistance

Votre chariot de douche *Concerto/Basic* doit faire l'objet d'une révision annuelle par du personnel qualifié, afin d'assurer sa sécurité et son bon fonctionnement.

Voir section *Entretien et maintenance préventive* à la page 37.

Contactez Arjo pour obtenir de plus amples informations et connaître dans le détail les programmes d'assistance et de service destinés à maximiser la sécurité à long terme, la fiabilité et la valeur du produit.

Contactez votre représentant Arjo pour commander des pièces de rechange. Ses coordonnées figurent à la dernière page de cette *notice d'utilisation*.

Termes utilisés dans cette notice d'utilisation :

AVERTISSEMENT

Signifie :
Avertissement de sécurité. Toute incompréhension ou tout non-respect de cet avertissement peut entraîner des blessures pour l'opérateur ou autrui.

ATTENTION

Signifie :
Le non-respect de ces instructions peut entraîner des dommages de tout ou partie du système.

REMARQUE

Signifie :
Ces informations sont importantes pour utiliser correctement ce système ou cet équipement.



Signifie :
Le nom et l'adresse du fabricant.

Utilisation prévue

Cet équipement doit être utilisé conformément à son usage prévu et en accord avec ces consignes de sécurité. Toute personne utilisant cet équipement doit également avoir lu et compris les instructions de cette *notice d'utilisation*.

En cas de doute, contactez votre représentant Arjo.

Cet équipement est conçu pour les soins d'hygiène assistés, en particulier la douche et le bain des patients dans des environnements de soins comme les services d'aide aux personnes âgées, les foyers d'hébergement, les unités de soins spéciaux, les établissements de soins, les hôpitaux et les soins à domicile. L'équipement est destiné à un usage intérieur.

L'utilisation du chariot de douche *Concerto/Basic* est réservée à un personnel soignant dûment formé et familiarisé avec l'environnement de soins, ses pratiques et procédures courantes. Le produit doit être utilisé conformément aux directives présentées dans la *notice d'utilisation*.

Le transfert du patient depuis et vers le chariot de douche *Concerto/Basic* peut être assuré à l'aide d'un lève-personne sur rail, d'un lève-personne mobile ou par transfert latéral depuis et vers le lit à l'aide d'un drap de transfert approprié par exemple.

Le chariot de douche *Concerto/Basic* ne peut être utilisé que pour les usages indiqués dans cette *notice d'utilisation*. Toute autre utilisation est interdite.

Évaluation des patients

Nous recommandons aux établissements de soins d'établir des routines d'évaluation régulières. Avant toute utilisation du matériel, il incombe au personnel soignant d'évaluer le patient selon les critères suivants :

- Cet équipement est principalement destiné aux patients presque totalement alités et totalement dépendants.
- Le poids du patient ne doit pas dépasser 150 kg (330 lb).
- La taille du patient doit être comprise entre 140 et 200 cm (55 1/8" - 78 3/4").

Si le patient ne répond pas à ces critères, un autre équipement ou système doit être utilisé.

Durée de vie de l'équipement

Cet équipement est conçu pour avoir une durée de vie de dix (10) ans mais la durée d'utilisation de la batterie est de 2 à 5 ans selon les conditions de stockage de la batterie, sa fréquence d'utilisation et les intervalles de recharge.

Selon leur degré d'usure, certaines parties de l'équipement telles que les roulettes, la télécommande et le matelas peuvent nécessiter un remplacement pendant la durée de vie de l'équipement conformément aux informations fournies dans la *notice d'utilisation*.

L'assemblage des pièces doit être effectué conformément aux instructions de cette *notice d'utilisation*.

Consignes de sécurité

AVERTISSEMENT

Pour prévenir tout risque d'incendie ou d'explosion, n'utilisez jamais l'appareil dans un environnement riche en oxygène, en présence d'une source de chaleur ou de gaz anesthésique inflammable.

AVERTISSEMENT

Pour éviter le basculement de l'appareil pendant l'utilisation, ne soulevez ou n'abaissez pas un autre équipement à proximité et surveillez les objets fixes lors de la descente.

AVERTISSEMENT

Pour prévenir toute blessure, veillez à ne jamais laisser le patient sans surveillance.

AVERTISSEMENT

Pour éviter le basculement de l'appareil et la chute du patient, n'utilisez pas l'appareil sur un sol présentant des drains encastrés, des trous ou des pentes d'un rapport supérieur à 1:50 (1,15°).

AVERTISSEMENT

Pour éviter les chocs électriques, n'utilisez jamais un autre équipement électrique à proximité de cet appareil.

AVERTISSEMENT

Pour éviter les risques de piégeage des cheveux, bras et jambes, assurez-vous que ceux-ci sont bien maintenus près du corps du patient et utilisez les poignées fournies en cas de mouvement.

AVERTISSEMENT

Pour éviter toute chute en cours de transfert, vérifiez systématiquement que les freins sont serrés sur tous les appareils utilisés.

Préparatifs

Mesures à prendre avant la première utilisation

(11 étapes)

- 1 Contrôlez visuellement l'emballage du chariot de douche *Concerto/Basic* pour détecter tout dommage éventuel lié au transport.
- 2 L'emballage doit être recyclé conformément aux réglementations nationales en vigueur.
- 3 Vérifiez que tous les composants du produit sont fournis. Comparez avec la section *Désignation des pièces à la page 10*. Si une pièce est manquante ou endommagée, n'utilisez PAS le produit !
- 4 Veuillez lire la *notice d'utilisation*.
- 5 Désinfectez le produit conformément à la section *Instructions de nettoyage/désinfection à la page 34*.
- 6 Déballez le chargeur de batterie (chariot de douche *Concerto* électrique). Pour l'installation, voir la *notice d'utilisation* du chargeur de batterie.
- 7 Chargez la batterie pendant 24 heures. Voir la *notice d'utilisation du chargeur de batterie*.
- 8 Effectuez un essai de fonctionnement sur le chariot de douche *Concerto/Basic*. Voir section *Entretien et maintenance préventive à la page 37*.
- 9 Préparez un emplacement à l'abri de l'humidité, bénéficiant d'une bonne ventilation et non exposé aux rayons directs du soleil pour entreposer le chariot de douche *Concerto/Basic*.
- 10 Choisissez un lieu de rangement accessible à tout moment où conserver la *notice d'utilisation*.
- 11 Prévoyez un plan de secours prêt à être utilisé en cas d'urgence pour un patient.

REMARQUE

Pour toute question, contactez votre représentant Arjo pour obtenir assistance et services. Vous trouverez ses coordonnées à la section *Adresses Arjo à la page 55*.

Mesures à prendre avant chaque utilisation

(5 étapes)

- 1 Vérifiez si toutes les pièces sont en position. Comparez avec la section *Désignation des pièces à la page 10*.
- 2 Effectuez une inspection approfondie afin de détecter tout dommage.
- 3 Si une pièce est manquante ou endommagée, n'utilisez PAS le produit !
- 4 **AVERTISSEMENT**
Pour éviter tout risque de contamination croisée, suivez toujours les consignes de désinfection de la présente notice d'utilisation.
- 5 Vérifiez que la batterie est complètement chargée (chariot de douche *Concerto* électrique).

Instructions concernant le chariot de douche Concerto/Basic

Le sens de déplacement pendant le transport est indiqué sur l'illustration ci-dessous.

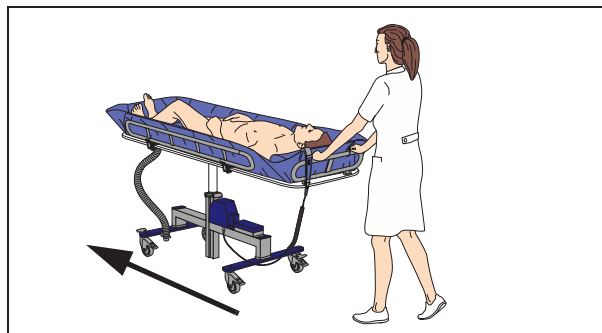

Les directions droite, gauche, côté pieds et côté tête sont illustrées ci-dessous.

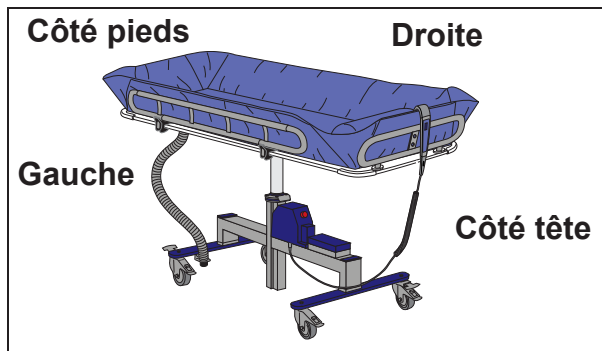

Informations techniques

Le système de chariot de douche *Concerto/Basic* comprend trois versions aux caractéristiques suivantes :

Fig. 1

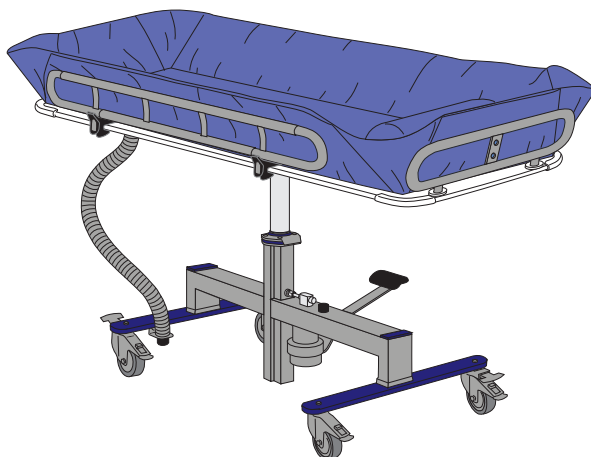

Chariot de douche Concerto hydraulique

(Voir fig. 1)

- 1 600, 1 900 et 2 250 mm (63", 74 3/4" et 88 5/8")
- Montée et descente manuelles
- Conduite en ligne droite
- Fonction de brancard inclinable
- Verrouillage horizontal

Fig. 2

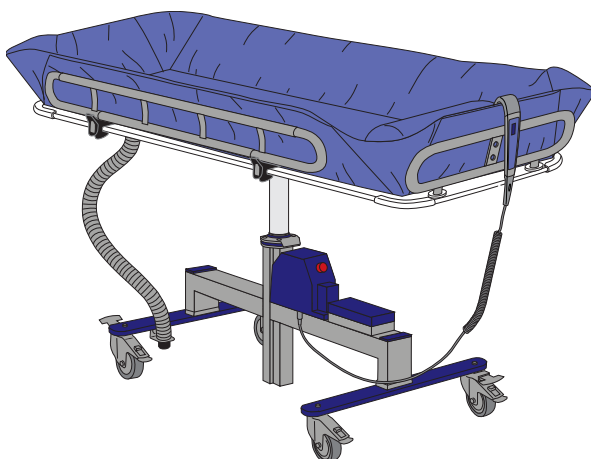

Chariot de douche Concerto électrique

(Voir fig. 2)

- 1 600, 1 900 et 2 250 mm (63", 74 3/4" et 88 5/8")
- Montée et descente électriques
- Conduite en ligne droite
- Fonction de brancard inclinable
- Verrouillage horizontal

Fig. 3

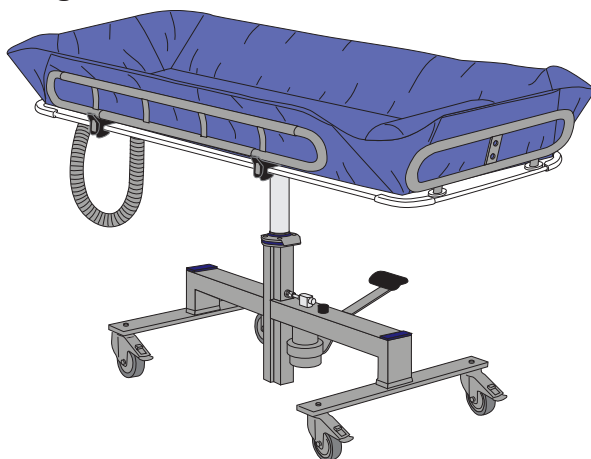

Chariot de douche Basic

(Voir fig. 3)

- 1 900 mm (74 3/4")
- Montée et descente manuelles

Page laissée vierge volontairement

Désignation des pièces

- 1 Matelas
- 2 Repose-tête
- 3 Ridelle côté tête
- 4 Télécommande
(Chariot de douche *Concerto* électrique)
- 5 Brancard
- 6 Support de batterie
(Chariot de douche *Concerto* électrique)
- 7 Conduite en ligne droite
(Chariot de douche *Concerto* hydraulique et électrique)
- 8 Frein
- 9 Tuyau d'évacuation
- 10 Loquets de ridelle latérale
- 11 Ridelle latérale
- 12 Ridelle côté pieds
- 13 Arrêt d'urgence
- 14 Bouchon du réservoir d'huile
(Chariot de douche *Concerto* électrique)
- 15 Orifice d'évacuation
- 16 Sortie d'évacuation
- 17 Bouchon du réservoir d'huile
(Chariot de douche *Concerto* hydraulique et Basic)
- 18 Pédale pour montée/descente
(Chariot de douche *Concerto* hydraulique et Basic)
- 19 Verrouillage horizontal
(Chariot de douche *Concerto* hydraulique et électrique)



Produit complet :

Section appliquée : Type BF

Protection contre les chocs électriques
conformément à la norme CEI 60601-1.

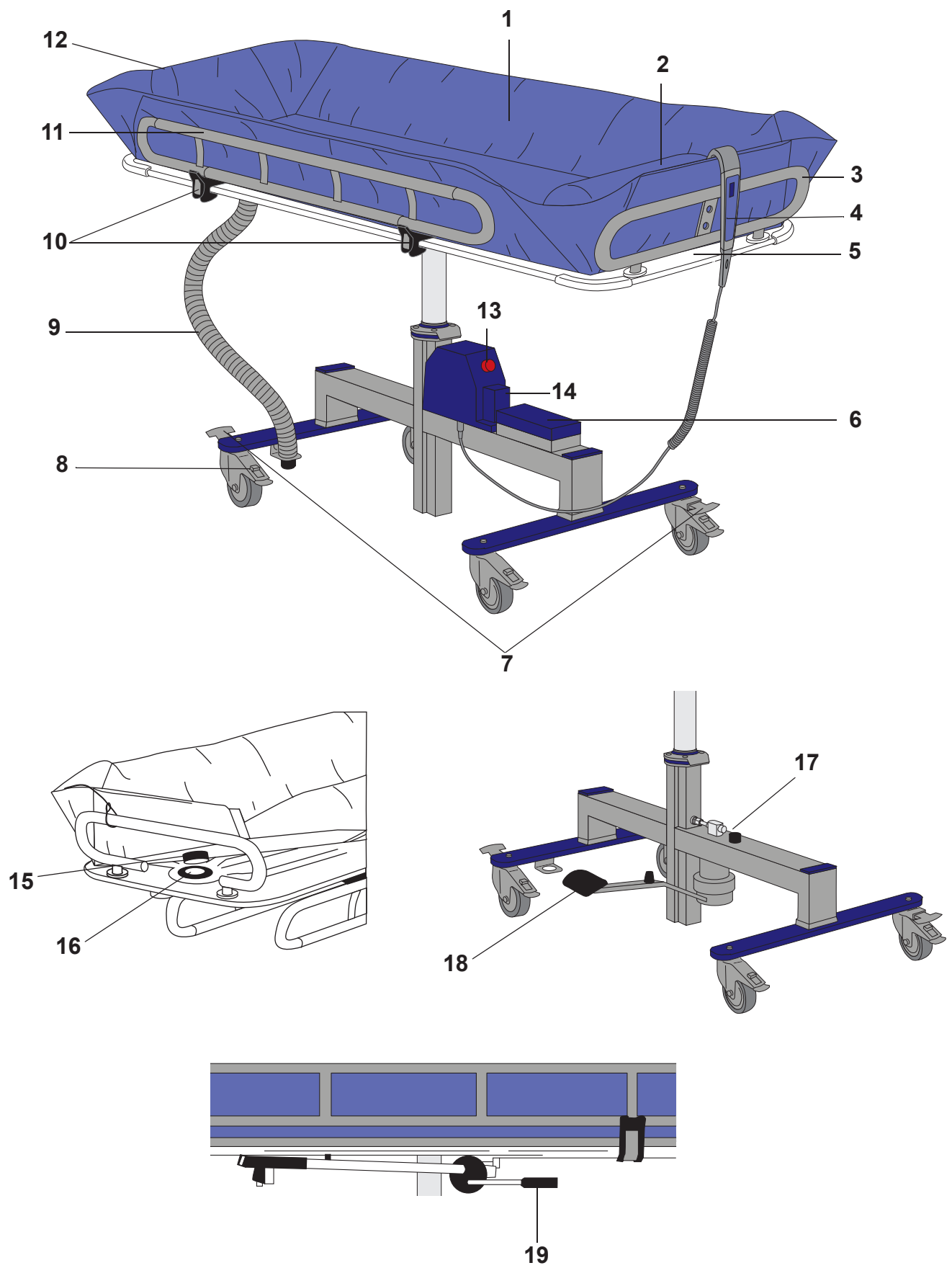

Assemblage du chariot de douche Concerto/Basic

Fig. 1

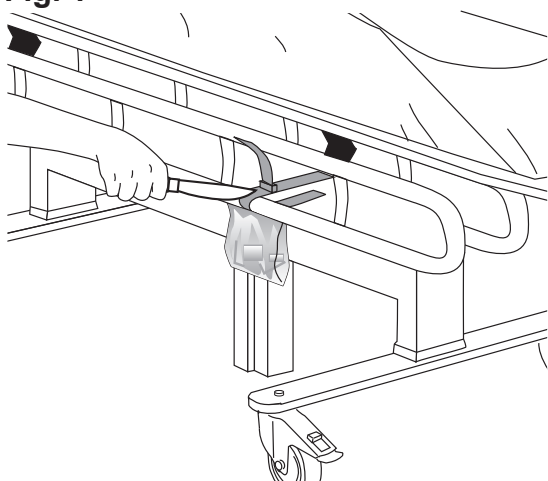

Procédez selon ces 15 étapes

- 1 Déballez le chariot de douche *Concerto/Basic*.
- 2 Coupez les bandes qui fixent les ridelles latérales sous le plateau. **(Voir fig. 1)**
- 3 Relevez les ridelles latérales.
- 4 Vérifiez que le sachet fixé à l'une des bandes contient les éléments pour monter les ridelles côtés tête et pieds ainsi que le bouchon du réservoir. **(Voir fig. 2)**
- 5 Les ridelles côtés tête et pieds aux extrémités du brancard sont montées à l'envers pour le transport. La ridelle côté tête est également tournée latéralement à 180°. **(Voir fig. 3)**

Fig. 2

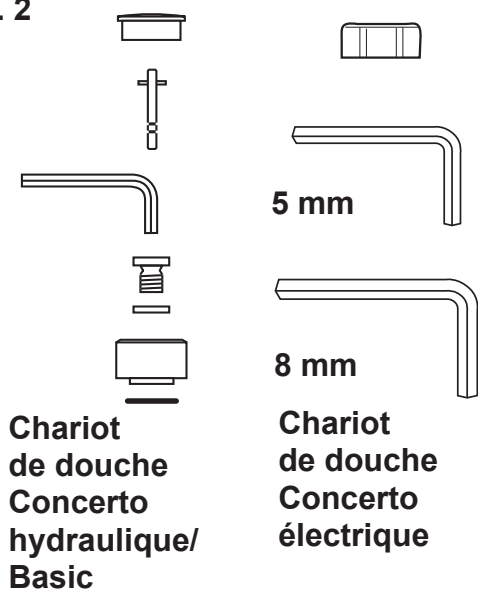

Suite des étapes à la page suivante

Fig. 3

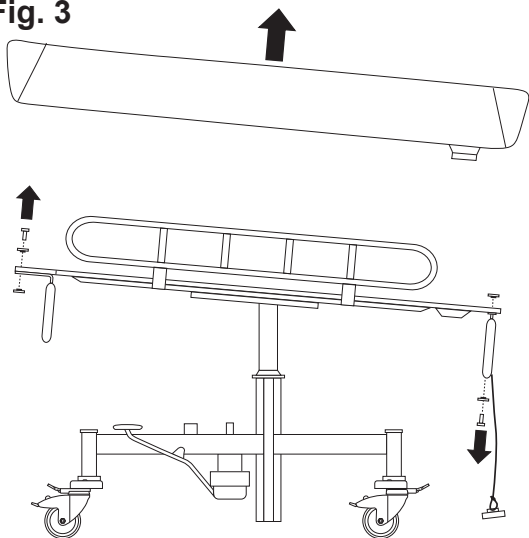
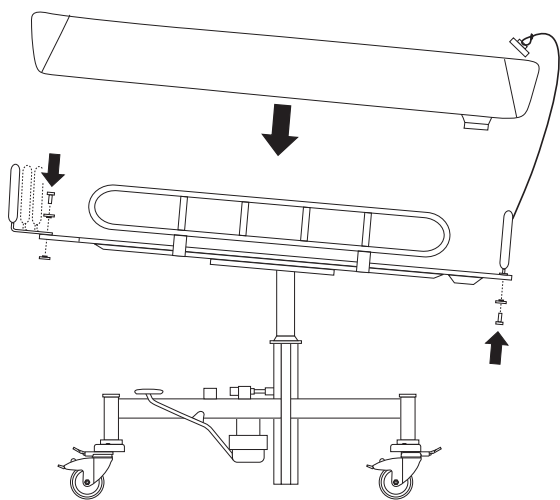

Fig. 4



6 Desserrez les vis des ridelles côtés tête et pieds avec la clé Allen. Tournez les ridelles à 180° vers le haut sur le brancard, puis tournez la ridelle côté tête à 180° sur le côté. **(Voir fig. 4)**

7 Installez la ridelle côté tête dans l'une des trois positions et la ridelle côté pieds dans la seule position possible. **(Voir fig. 4)**

8 Serrez les vis à l'aide de la clé Allen.

9 Assemblez le bouchon du réservoir du chariot de douche *Concerto* hydraulique/Basic conformément aux points 10 à 12 (utilisez la clé Allen fournie dans le sachet).

10 Assemblez le bouchon du réservoir fourni dans le sachet.

11 Retirez le bouchon de transport.

12 Remplacez-le par le bouchon du réservoir. **(Voir fig. 5)**

13 Assemblez le bouchon du réservoir du chariot de douche *Concerto* électrique conformément aux points 14 à 15 (utilisez la clé Allen fournie dans le sachet).

14 Retirez le bouchon de transport du réservoir d'huile.

15 Remplacez-le par le bouchon du réservoir fourni. **(Voir fig. 6)**

Fig. 5

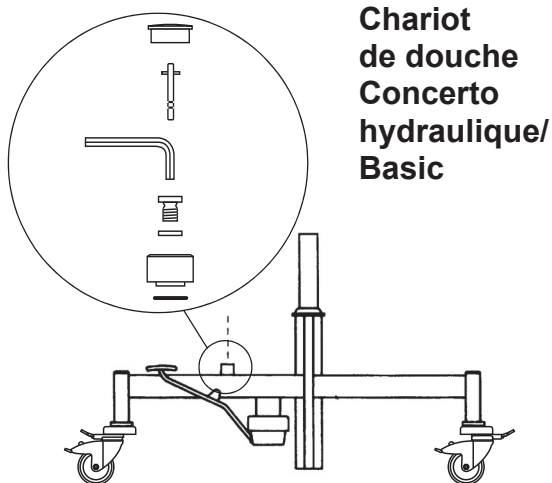
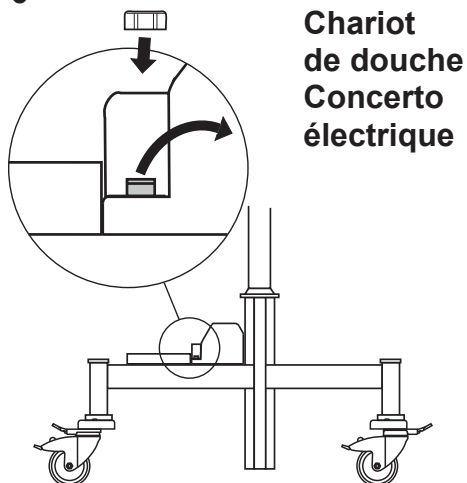
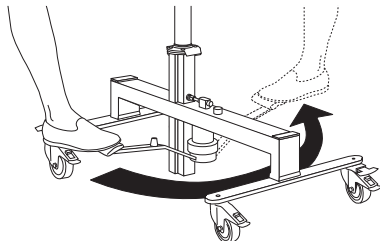

Fig. 6



Description du produit/fonctions

Fig. 1



Montée et descente manuelles (Chariot de douche Concerto hydraulique et Basic)

La pédale peut s'utiliser des deux côtés du chariot de douche. Appuyez dessus pour la faire passer de l'autre côté. (Voir fig. 1)

- Pour lever le brancard, pompez sur la pédale en effectuant des mouvements amples et réguliers.
- Pour l'abaisser, appuyez à fond sur la pédale et maintenez-la enfoncée.

Fig. 2

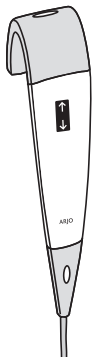

Montée et descente électriques (Chariot de douche Concerto électrique)

Décrochez la télécommande de son support. (Voir fig. 2)

- Pour lever le chariot de douche *Concerto* électrique, appuyez sur le bouton de la télécommande avec la flèche vers le haut.
- Pour baisser le chariot de douche *Concerto* électrique, appuyez sur le bouton de la télécommande avec la flèche vers le bas.

Fig. 3

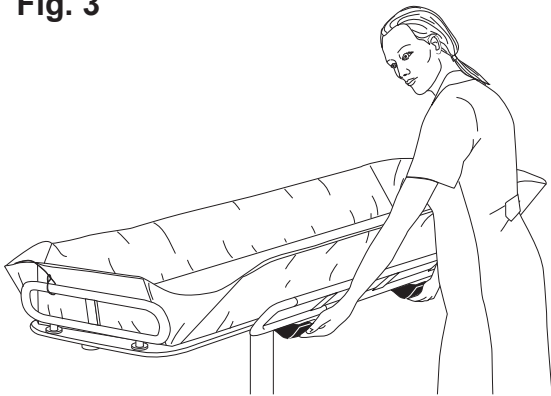

Ridelles latérales

Appuyez simultanément sur les deux loquets pour replier la ridelle latérale. (Voir fig. 3)

Assurez-vous que les ridelles se bloquent lorsque vous les levez. (Voir fig. 4)

Fig. 4

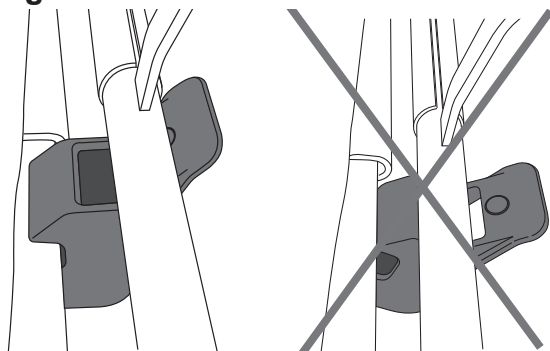

Fig. 1

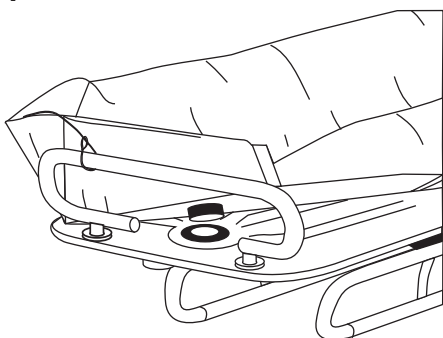

Fig. 2

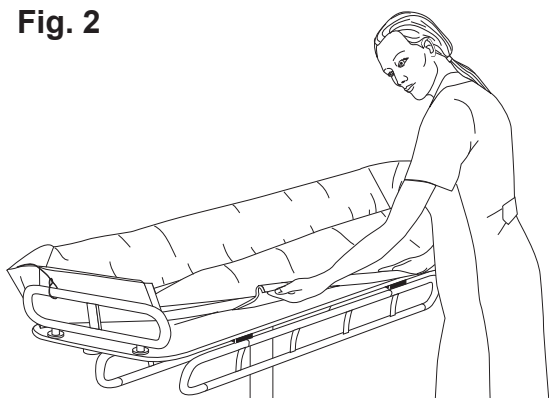
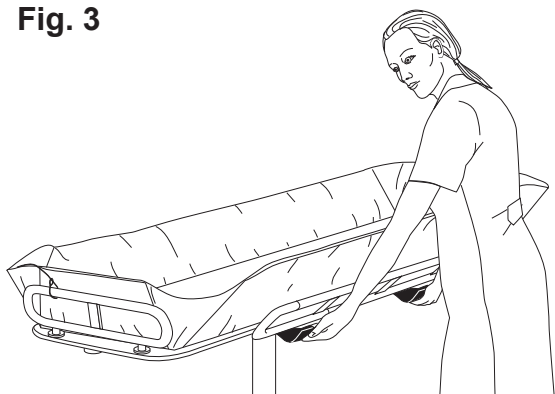

Fig. 3



Fixation du matelas

(4 étapes)

- 1 Rabattez les ridelles latérales.
- 2 Introduisez la partie du matelas comportant l'évacuation dans le plateau pour obtenir un positionnement correct. **(Voir fig. 1)**
- 3 Placez un côté de la bande latérale du matelas sur le bord du plateau.
- 4 Fixez l'autre bande sur le bord du plateau. Appuyez fermement en faisant glisser une main le long de la bande pour l'attacher. **(Voir fig. 2)**

REMARQUE

Retirez les bijoux ou bagues qui pourraient éventuellement déchirer ou trouser le matelas.

Retrait du matelas

(5 étapes)

- 1 Dévissez l'écrou à embase de l'orifice d'évacuation et sortez le tuyau d'évacuation en tirant vers le haut. Levez l'extrémité du matelas à partir de la sortie d'évacuation. **(Voir fig. 1)**
- 2 Rabattez les ridelles latérales. **(Voir fig. 3)**
- 3 Retirez un bord de la bande latérale du matelas.
- 4 en tirant progressivement et en soulevant pour séparer le matelas du plateau. **(Voir fig. 2)**
- 5 Poussez le matelas vers le côté opposé du plateau pour détacher l'autre bande.

Fig. 1

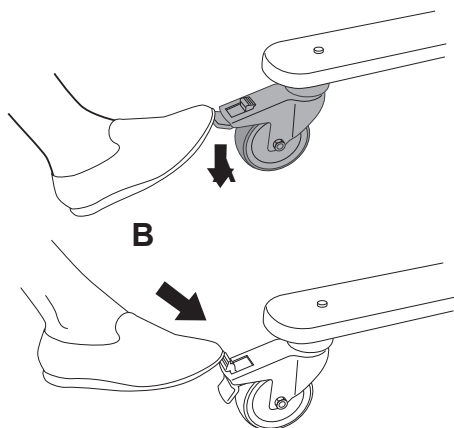

Freins

Pour serrer les freins, appuyez sur le loquet de verrouillage des roulettes **(A)** avec le pied. **(Voir fig. 1)**

Pour les relâcher, appuyez avec le pied vers l'avant et le bas sur le loquet de verrouillage central **(B)**. **(Voir fig. 1)**

Fig. 2

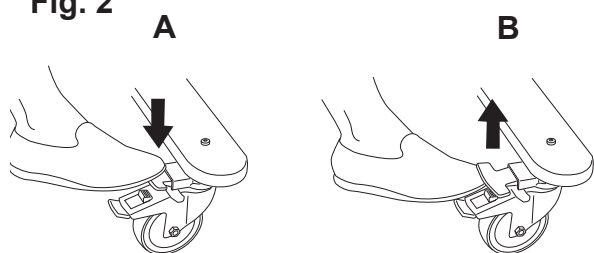

Conduite en ligne droite (Chariot de douche Concerto uniquement)

Pour faciliter le déplacement dans les couloirs, etc., le chariot de douche *Concerto* est équipé d'un dispositif de conduite en ligne droite. Les loquets de conduite en ligne droite sont placés sur les roulettes, en diagonale.

La conduite en ligne droite est activée par une pression du pied sur le loquet **(A)**. **(Voir fig. 2)**

Pour libérer la roulette, relevez le loquet **(B)** avec le pied. **(Voir fig. 2)**

Fig. 3

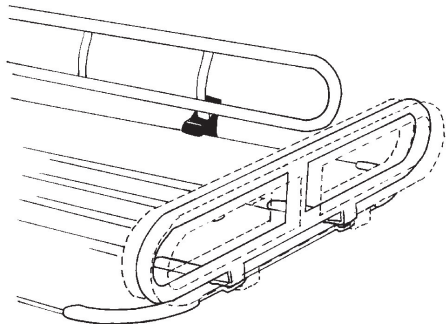

Réglage de la longueur du plateau

La ridelle côté tête se règle pour adapter la longueur du plateau. Desserrez les deux vis à l'aide d'une clé Allen pour mettre la ridelle dans la position souhaitée, puis resserrez fermement les vis. **(Voir fig. 3)**

Fig. 1

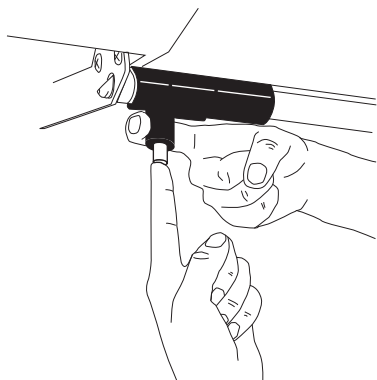

Basculement du plateau (Chariot de douche Concerto uniquement)

(2 étapes)

Le plateau peut être basculé pour faciliter le nettoyage et la désinfection. Cette opération s'effectue plus aisément lorsque les freins sont serrés. Le mécanisme d'inclinaison est placé sous le plateau.

- 1 Appuyez sur le bouton, puis déplacez le loquet d'un côté. (Voir fig. 1)

Fig. 2

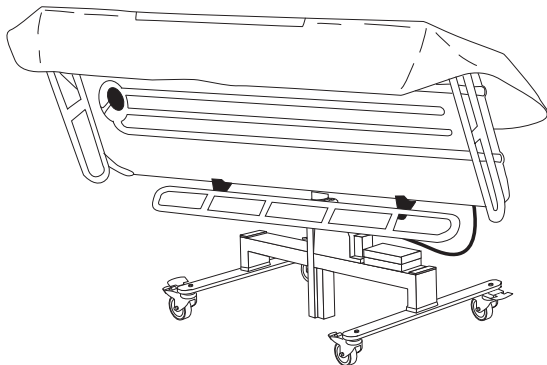

2 **AVERTISSEMENT**

Pour éviter toute chute du patient, assurez-vous que tous les loquets sont verrouillés.

Inclinez le brancard. (Voir fig. 2)

Fig. 3

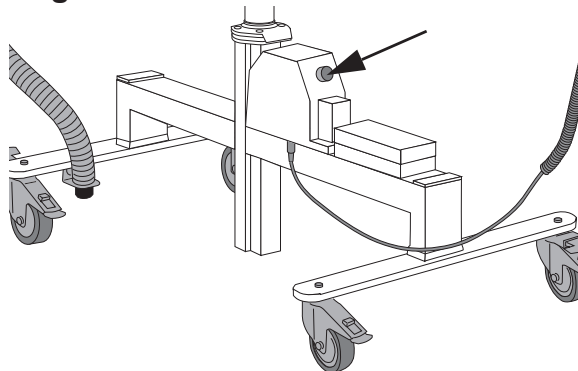

Arrêt d'urgence (Chariot de douche Concerto électrique uniquement)

Si, pour une raison quelconque, le chariot de douche *Concerto* électrique ne répond pas aux boutons de la télécommande, il est possible d'interrompre le mouvement de montée ou de descente du chariot de douche en appuyant sur le bouton d'arrêt d'urgence. (Voir fig. 3)

Le cas échéant, contactez du personnel qualifié.

Si le bouton d'arrêt d'urgence est actionné par accident, il peut être réinitialisé en tournant le bouton dans le sens des aiguilles d'une montre jusqu'à ce qu'il ressorte.

Fig. 1

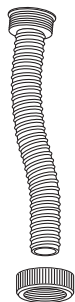

Fig. 2

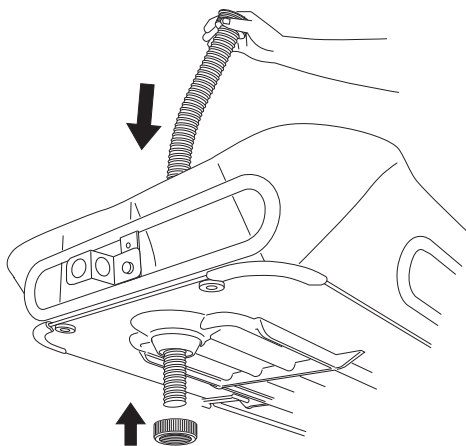
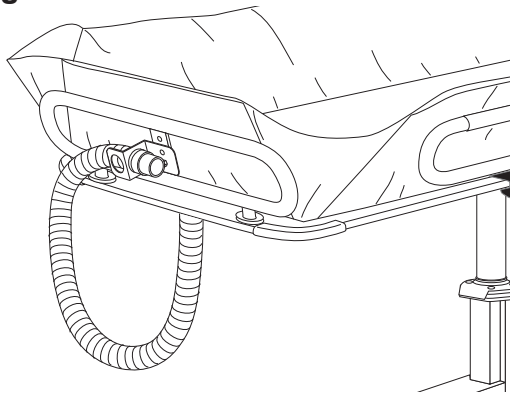

Fig. 3



Évacuation/tuyau d'évacuation

Le chariot de douche *Concerto/Basic* est équipé d'un tuyau d'évacuation. (Voir fig. 1)

La forme du matelas et l'inclinaison du brancard assurent une bonne évacuation de l'eau.

Un flexible d'évacuation peut être connecté à l'évacuation au sol pour réduire les éclaboussures.

Fixation du tuyau d'évacuation (3 étapes)

- 1 Introduisez le tuyau dans l'orifice d'évacuation. (Voir fig. 2)
- 2 Sous le plateau, vissez l'écrou à embase sur l'extrémité du tuyau. (Voir fig. 2)
- 3 Avant le transport, placez la buse du tuyau d'évacuation dans son support. (Voir fig. 3)

Retrait du tuyau d'évacuation (2 étapes)

- 1 Sous le plateau, dévissez l'écrou à embase de l'orifice d'évacuation.
- 2 Tirez sur le tuyau d'évacuation vers le haut pour le sortir.

Avertissement de charge faible de la batterie

Le témoin lumineux de batterie faible est situé sur le capot de l'unité hydraulique sur le châssis. Si la batterie s'affaiblit, le témoin d'avertissement devient jaune lorsque les boutons de la télécommande sont actionnés. La batterie doit alors être rechargée dès que possible.

REMARQUE

Pour éviter une baisse de fonctionnement, rechargez la batterie dès que le témoin d'avertissement s'allume.

REMARQUE

Il est recommandé d'utiliser deux batteries : une dans le chargeur et une dans le chariot de douche *Concerto/Basic*.

Fig. 1

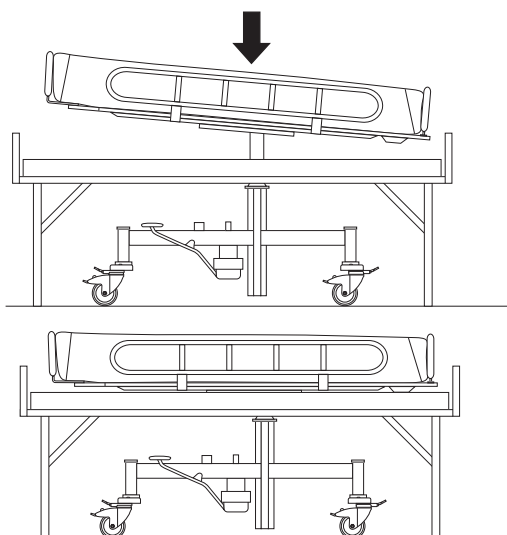

Position horizontale

Le chariot de douche *Concerto/Basic* se règle toujours automatiquement en position horizontale lorsqu'il est abaissé sur un lit. (Voir fig. 1)

Fig. 2

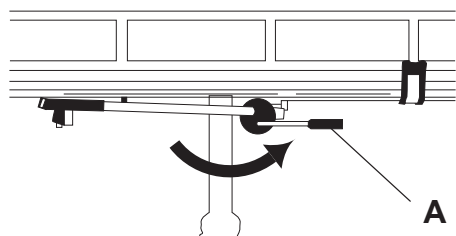

Verrouillage horizontal (Chariot de douche Concerto uniquement)

Le chariot de douche *Concerto* est muni d'un dispositif spécial qui bloque le plateau en position horizontale pour les déplacements ou pour permettre de remplir le matelas d'eau.

Déplacez le levier (A) vers la droite pour bloquer le plateau en position horizontale. (Voir fig. 2)

Fig. 3

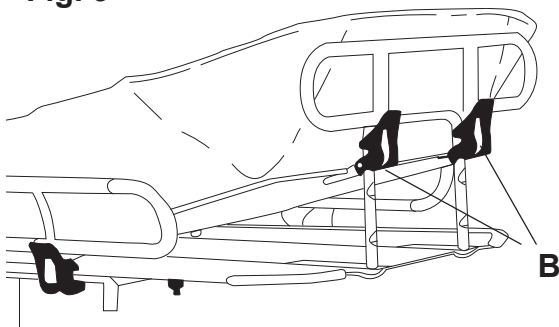

Dossier réglable (Accessoire pour le chariot de douche Concerto)

Pour le lever, tirez sur la ridelle côté tête. Assurez-vous qu'il est bien bloqué.

Pour l'abaisser, appuyez sur les loquets (B) et faites descendre lentement la ridelle côté tête. (Voir fig. 3)

Fig. 4

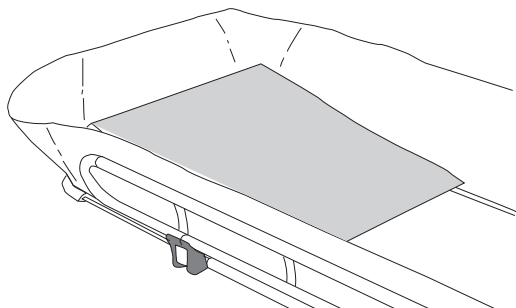

Oreiller triangulaire (Accessoire)

Placez l'oreiller triangulaire côté tête du matelas. (Voir fig. 4)

Transferts avec le chariot de douche Concerto/Basic

Fig. 1



Fig. 2



Depuis le lit

(22 étapes)

AVERTISSEMENT

Pour éviter toute chute du patient, assurez-vous que toutes les ridelles latérales sont verrouillées.

AVERTISSEMENT

Pour éviter les risques de piégeage des cheveux, bras et jambes, assurez-vous que ceux-ci sont bien maintenus près du corps du patient et utilisez les poignées fournies en cas de mouvement.

AVERTISSEMENT

Pour éviter que le patient ne tombe ou que le personnel ne se blesse, deux soignants au moins doivent être présents lors du transfert.

- 1 Serrez les freins du lit.
- 2 Si possible, levez le lit à une hauteur ergonomique.
- 3 Rabattez la ridelle latérale du chariot de douche *Concerto/Basic* du côté du transfert.
- 4 En cas d'utilisation du chariot de douche *Concerto/Basic* hydraulique manuel, veillez à tourner la pédale du côté opposé au transfert.
- 5 Abaissez le rail du lit du côté du transfert, le cas échéant.
- 6 Placez un soignant de chaque côté du lit.
- 7 Positionnez le patient près du côté du transfert.
- 8 Tournez le patient sur le côté, à l'opposé du côté du transfert.
- 9 Le soignant vers lequel le patient est tourné tient le patient. **(Voir fig. 1)**
- 10 Rabattez l'autre ridelle latérale du chariot de douche *Concerto/Basic*, du côté opposé au transfert et au lit.
- 11 Le deuxième soignant positionne le chariot de douche *Concerto/Basic* au-dessus du lit, le plus près possible du patient. **(Voir fig. 2)**

Suite des étapes à la page suivante

Fig. 3

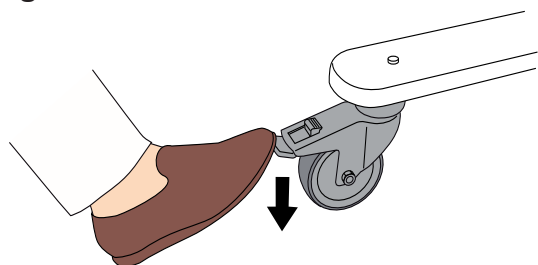

Fig. 4



Fig. 5

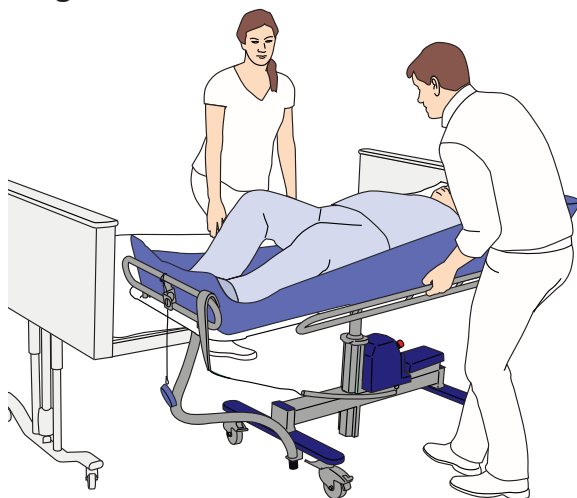
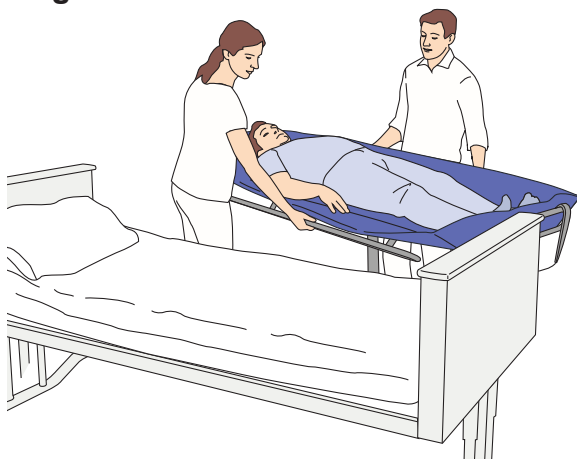

Fig. 6



12 AVERTISSEMENT

Pour éviter toute chute en cours de transfert, vérifiez systématiquement que les freins sont serrés sur tous les appareils utilisés.

Serrez les freins du chariot de douche *Concerto/Basic*.
(Voir fig. 3)

13 Abaissez le chariot de douche *Concerto/Basic* jusqu'à ce qu'il comprime le matelas sur le lit.

14 Tournez le patient sur le dos et sur le chariot de douche *Concerto/Basic*.

REMARQUE

Pour faciliter le transfert, utilisez un drap de transfert, conformément à la section *Depuis le lit avec un drap de transfert à la page 24*.

15 AVERTISSEMENT

Pour éviter les chutes, assurez-vous que le patient est positionné conformément à la *notice d'utilisation*.

Les deux soignants doivent aider le patient à s'installer au centre du chariot de douche *Concerto/Basic*. (Voir fig. 4)

16 Remontez la ridelle latérale du chariot de douche *Concerto/Basic* sur le côté opposé au transfert et au lit. (Voir fig. 5)

17 Placez l'oreiller sous la tête du patient pour son confort.

18 Levez le chariot de douche *Concerto/Basic* suffisamment pour qu'il ne touche plus le lit.

19 Relâchez les freins du chariot de douche *Concerto/Basic*.

20 Éloignez le chariot de douche *Concerto/Basic* du lit et remontez la ridelle latérale du chariot de douche *Concerto/Basic* du côté du transfert. (Voir fig. 6)

21 Couvrez le patient s'il n'est pas habillé.

22 Réglez le chariot de douche *Concerto/Basic* à une hauteur ergonomique pour les soignants.

Vers le lit

(17 étapes)

AVERTISSEMENT

Pour éviter toute chute du patient, assurez-vous que toutes les ridelles latérales sont verrouillées.

AVERTISSEMENT

Pour éviter que le patient ne tombe ou que le personnel ne se blesse, deux soignants au moins doivent être présents lors du transfert.

Fig. 1

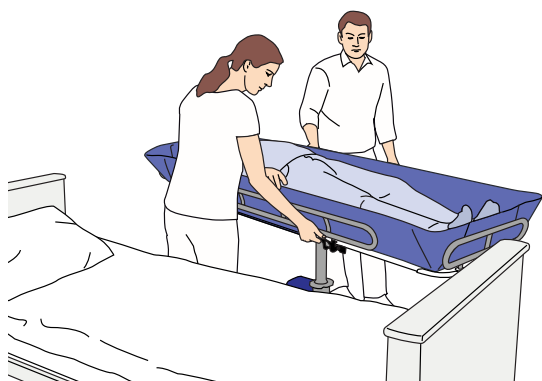
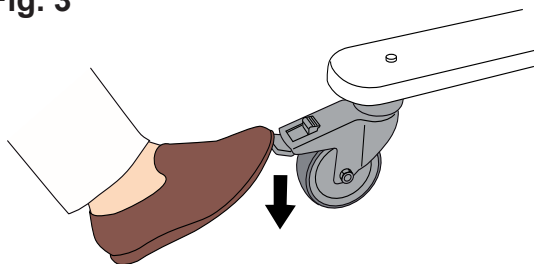

Fig. 2



Fig. 3



- 1 Serrez les freins du lit.
- 2 Si possible, levez le lit à une hauteur ergonomique.
- 3 Abaissez le rail du lit du côté du transfert, le cas échéant.
- 4 En cas d'utilisation du chariot de douche *Concerto/Basic* hydraulique manuel, veillez à tourner la pédale du côté opposé au transfert.
- 5 Rabattez la ridelle latérale du chariot de douche *Concerto/Basic* du côté du transfert, vers le lit. (Voir fig. 1)
- 6 Positionnez le chariot de douche *Concerto/Basic* le plus loin possible au-dessus du lit. (Voir fig. 2)

7 AVERTISSEMENT

Pour éviter toute chute en cours de transfert, vérifiez systématiquement que les freins sont serrés sur tous les appareils utilisés.

Serrez les freins du chariot de douche *Concerto/Basic*. (Voir fig. 3)

- 8 Abaissez le chariot de douche *Concerto/Basic* jusqu'à ce qu'il comprime le matelas sur le lit.

Suite des étapes à la page suivante

Fig. 4

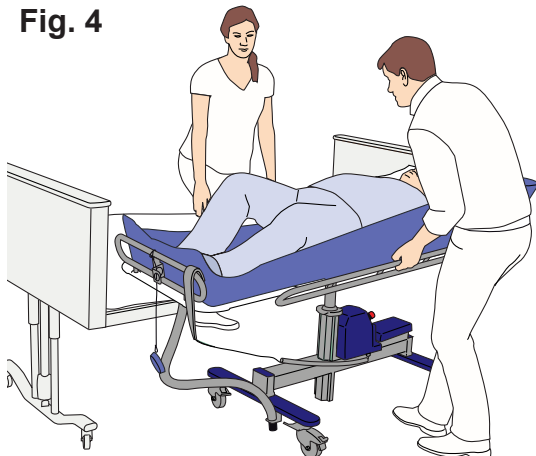

Fig. 5



Fig. 6



- 9 Rabattez l'autre ridelle latérale du chariot de douche *Concerto/Basic*, à l'opposé du côté du transfert. **(Voir fig. 4)**
- 10 Les deux soignants doivent aider le patient à avancer vers le lit. **(Voir fig. 5)**
- 11 Tournez le patient sur le côté, à l'opposé du côté du transfert. Assurez-vous que le patient n'est pas allongé sur le matelas du chariot de douche *Concerto/Basic*. **(Voir fig. 6)**
- 12 Le soignant vers lequel le patient est tourné tient le patient. **(Voir fig. 6)**
- 13 Levez le chariot de douche *Concerto/Basic* du lit.
- 14 Relâchez les freins du chariot de douche *Concerto/Basic*.
- 15 Éloignez le chariot de douche *Concerto/Basic* du lit.
- 16 Tournez le patient sur le dos.
- 17 Désinfectez le chariot de douche *Concerto/Basic* après chaque utilisation pour éviter toute contamination croisée, conformément à la section *Instructions de nettoyage/désinfection* à la page 34.

Depuis le lit avec un drap de transfert

(18 étapes)

Pour toute question relative aux draps de transfert, reportez-vous à la *notice d'utilisation* du drap concerné.

AVERTISSEMENT

Pour éviter toute chute du patient, assurez-vous que toutes les ridelles latérales sont verrouillées.

AVERTISSEMENT

Pour éviter que le patient ne tombe ou que le personnel ne se blesse, deux soignants au moins doivent être présents lors du transfert.

REMARQUE

Si l'espace entre le chariot de douche *Concerto/Basic* et le lit est important, utilisez une planche de transfert pour combler le vide.

Fig. 1

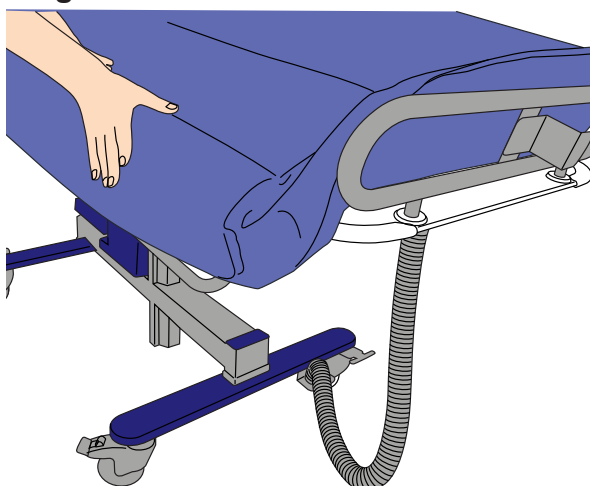

Fig. 2



- 1 Rabattez la ridelle latérale du chariot de douche *Concerto/Basic* et le côté long du matelas du côté du transfert. **(Voir fig. 1)**
- 2 En cas d'utilisation du chariot de douche *Concerto/Basic* hydraulique manuel, veillez à tourner la pédale du côté opposé au transfert.
- 3 Serrez les freins du lit.
- 4 Si possible, levez le lit à une hauteur ergonomique.
- 5 Abaissez le rail du lit du côté du transfert, le cas échéant.
- 6 Deux soignants doivent être présents, un de chaque côté du lit.
- 7 Placez le drap de transfert sous le patient. **(Voir fig. 2)**
- 8 Placez le chariot de douche *Concerto/Basic* parallèlement au lit. **(Voir fig. 3)**
- 9 Réglez la hauteur pour que le chariot de douche *Concerto/Basic* soit un peu plus bas que le lit.

Suite des étapes à la page suivante

Fig. 3

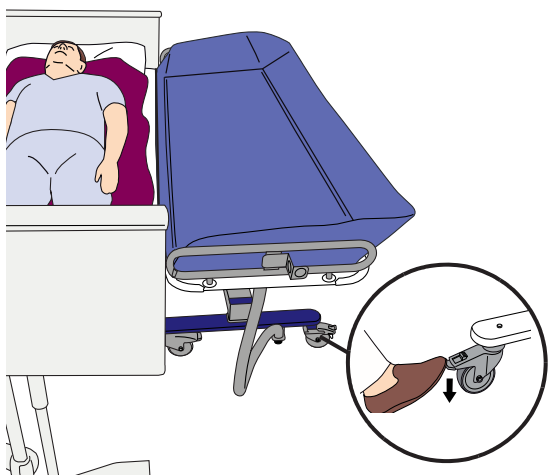

Fig. 4

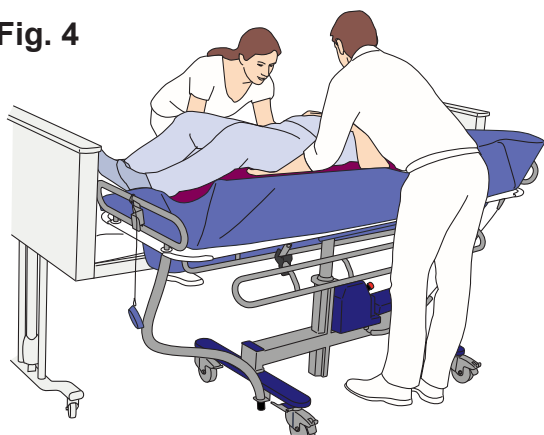

Fig. 5

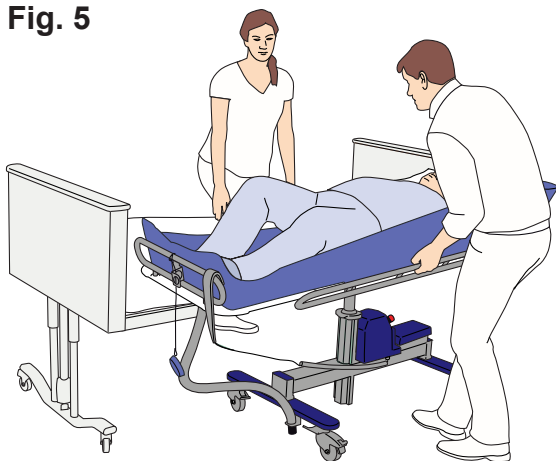
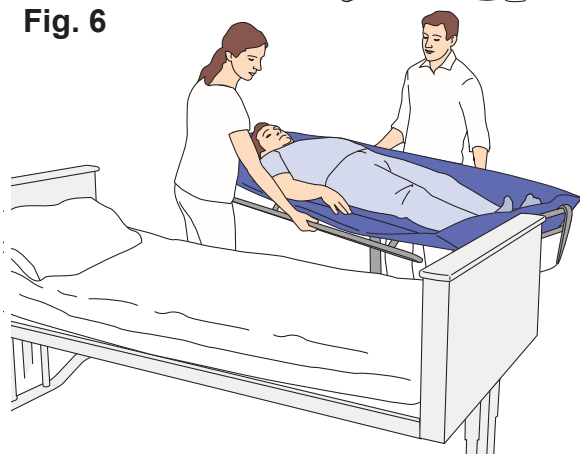

Fig. 6



10 AVERTISSEMENT

Pour éviter toute chute en cours de transfert, vérifiez systématiquement que les freins sont serrés sur tous les appareils utilisés.

Serrez les freins du chariot de douche *Concerto/Basic*.
(Voir fig. 3)

11 Rabattez la ridelle latérale du chariot de douche *Concerto/Basic* du côté opposé au transfert.

12 Les deux soignants transfèrent le patient sur le chariot de douche *Concerto/Basic* à l'aide du drap de transfert.
(Voir fig. 4)

13 Placez l'oreiller sous la tête du patient pour son confort.

14 Remontez la ridelle latérale du chariot de douche *Concerto/Basic* du côté opposé au transfert. (Voir fig. 5)

15 Relâchez les freins du chariot de douche *Concerto/Basic*.

16 Écartez suffisamment le chariot de douche *Concerto/Basic* et remontez la ridelle du côté du transfert. (Voir fig. 6)

17 AVERTISSEMENT

Pour éviter tout risque de blessure, retirez toujours le drap de transfert de sous le patient après chaque utilisation. Ne laissez jamais le drap de transfert sous le patient dans le lit.

Retirez le drap de transfert du patient.

18 Réglez le chariot de douche *Concerto/Basic* à une hauteur ergonomique pour les soignants.

Vers le lit avec un drap de transfert

(16 étapes)

Pour toute question relative aux draps de transfert, reportez-vous à la *notice d'utilisation* du drap concerné.

AVERTISSEMENT

Pour éviter toute chute du patient, assurez-vous que toutes les ridelles latérales sont verrouillées.

AVERTISSEMENT

Pour éviter que le patient ne tombe ou que le personnel ne se blesse, deux soignants au moins doivent être présents lors du transfert.

REMARQUE

Si l'espace entre le chariot de douche *Concerto/Basic* et le lit est important, utilisez une planche de transfert pour combler le vide.

- 1 Serrez les freins du lit.
- 2 Si possible, levez le lit à une hauteur ergonomique.
- 3 Abaissez le rail du lit du côté du transfert, le cas échéant.
- 4 Placez un drap de transfert sous le patient.
- 5 En cas d'utilisation du chariot de douche *Concerto/Basic* hydraulique manuel, veillez à tourner la pédale du côté opposé au transfert.
- 6 Positionnez le chariot de douche *Concerto/Basic* suffisamment près du lit pour pouvoir abaisser la ridelle latérale.
- 7 Rabattez la ridelle latérale du chariot de douche *Concerto/Basic* et le côté long du matelas du côté du transfert.
(Voir fig. 1)

Fig. 1

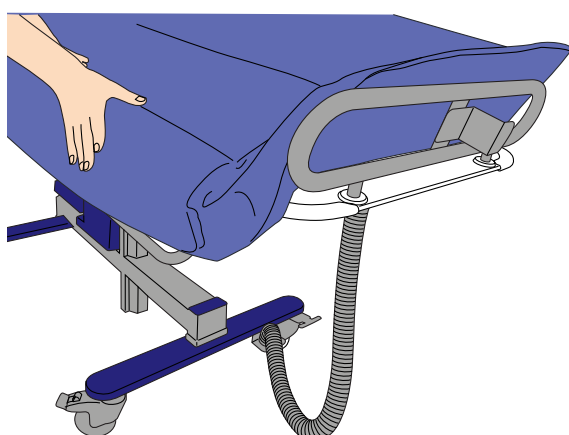

Suite des étapes à la page suivante

Fig. 2

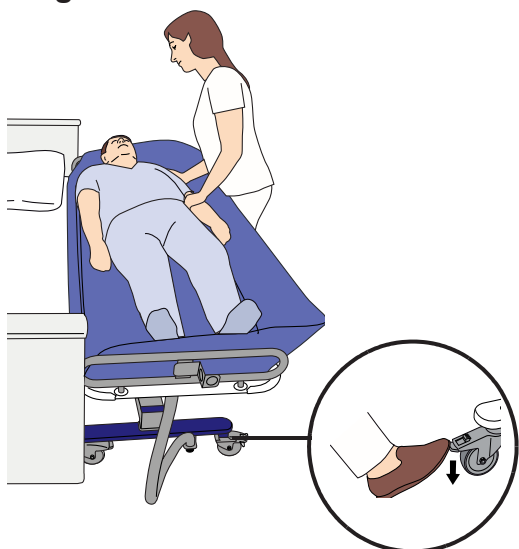

8 Placez le chariot de douche *Concerto/Basic* parallèlement au lit. **(Voir fig. 2)**

9 Réglez la hauteur du chariot de douche *Concerto/Basic* légèrement au-dessus du lit.

10 **AVERTISSEMENT**

Pour éviter toute chute en cours de transfert, vérifiez systématiquement que les freins sont serrés sur tous les appareils utilisés.

Serrez les freins du chariot de douche *Concerto/Basic*. **(Voir fig. 2)**

Fig. 3

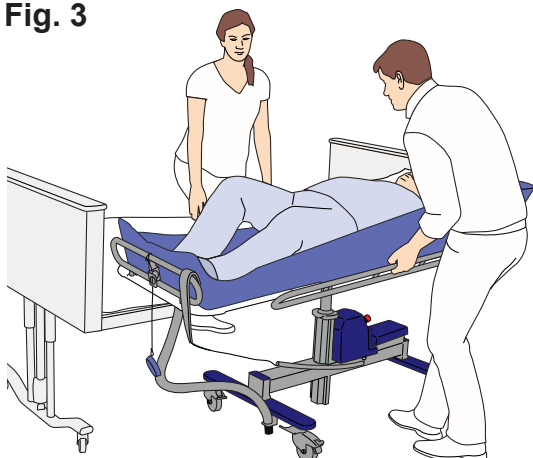

11 Rabattez la ridelle latérale du chariot de douche *Concerto/Basic* du côté opposé au transfert. **(Voir fig. 3)**

12 Les deux soignants transfèrent le patient sur le lit à l'aide du drap de transfert. **(Voir fig. 4)**

13 Relâchez les freins du chariot de douche *Concerto/Basic*.

14 Écartez le chariot de douche *Concerto/Basic* du lit.

15 Retirez le drap de transfert du patient.

Fig. 4

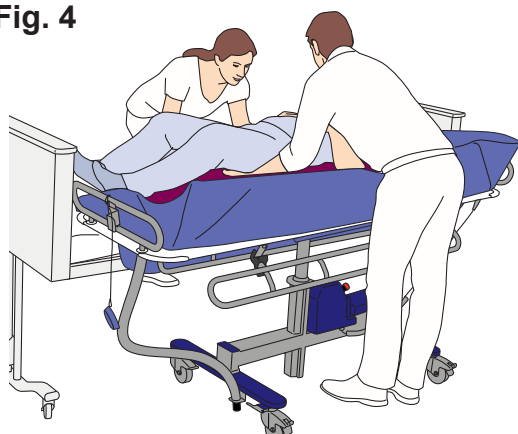

16 Désinfectez le chariot de douche *Concerto/Basic* après chaque utilisation pour éviter toute contamination croisée, conformément à la section *Instructions de nettoyage/désinfection* à la page 34.

Depuis un lève-personne

(10 étapes)

Pour toute question relative aux lève-personnes, reportez-vous à la *notice d'utilisation* du lève-personne concerné.

Ces étapes de transfert s'appliquent aux lève-personnes au sol et sur rail avec harnais.

Fig. 1

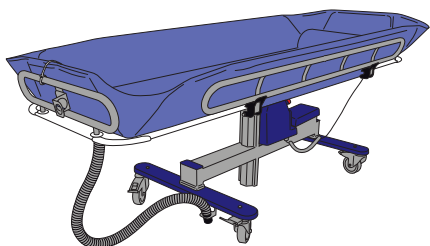

Fig. 2

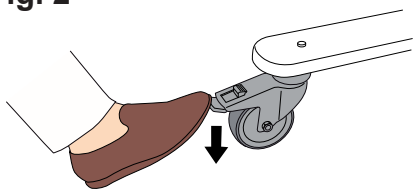
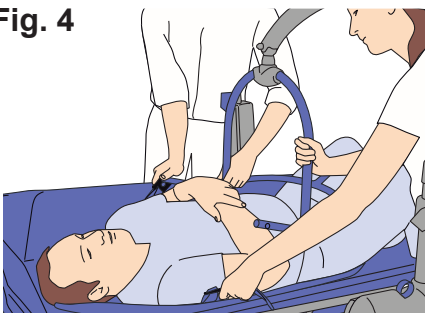

Fig. 3



Fig. 4



1 Abaissez le chariot de douche *Concerto/Basic* jusqu'à sa position la plus basse. (Voir fig. 1)

2 Serrez les freins du chariot de douche *Concerto/Basic*. (Voir fig. 2)

3 Vérifiez que les deux ridelles sont en place.

4 **AVERTISSEMENT**

Pour éviter les chutes, assurez-vous que le patient est positionné conformément à la présente *notice d'utilisation*.

Abaissez le harnais avec le patient sur le chariot de douche *Concerto/Basic*. (Voir fig. 3)

5 Détachez le harnais de l'élèveur. (Voir fig. 4)

6 Écartez le lève-personne du chariot de douche *Concerto/Basic*.

7 Réglez le chariot de douche *Concerto/Basic* à une hauteur ergonomique.

8 Retirez le harnais du patient.

9 Placez l'oreiller sous la tête du patient pour son confort.

10 Relâchez les freins du chariot de douche *Concerto/Basic*.

Vers un lève-personne

(8 étapes)

Fig. 1

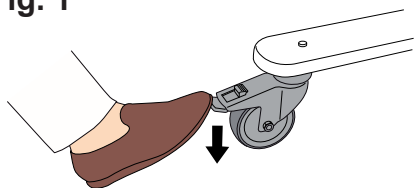

Pour toute question relative aux lève-personnes, reportez-vous à la *notice d'utilisation* du lève-personne concerné.

Ces étapes de transfert s'appliquent aux lève-personnes au sol et sur rail avec harnais.

Fig. 2



1 Serrez les freins du chariot de douche *Concerto/Basic*.
(Voir fig. 1)

2 Levez le chariot de douche *Concerto/Basic* à une hauteur ergonomique.

3 Placez le harnais sous le patient.

4 Abaissez le chariot de douche *Concerto/Basic* jusqu'à sa position la plus basse. (Voir fig. 2)

5 Positionnez le lève-personne sur le patient.

Fig. 3

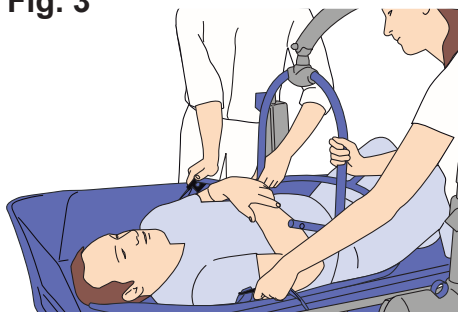

6 Attachez le harnais au lève-personne. (Voir fig. 3)

7 Soulevez le patient pour le sortir du chariot de douche *Concerto/Basic*. (Voir fig. 4)

8 Désinfectez le chariot de douche *Concerto/Basic* après chaque utilisation pour éviter toute contamination croisée, conformément à la section *Instructions de nettoyage/désinfection* à la page 34.

Fig. 4



Douche avec le chariot de douche Concerto/Basic

Si vous disposez d'un tableau de douche et de désinfection Arjo, respectez les instructions de sa notice d'utilisation.

(12 étapes)

- 1 Approchez le chariot de douche *Concerto/Basic* du tableau de douche et de désinfection Arjo ou déplacez-le vers une salle de bains avec douche et toilettes/vidoir.
- 2 Veillez à ce que l'orifice d'évacuation soit positionné au-dessus du vidoir.
- 3 Serrez les freins et descendez ou levez le chariot de douche *Concerto/Basic* jusqu'à une hauteur de travail ergonomique et confortable.
- 4 Décrochez la douchette et maintenez-la au-dessus du chariot de douche *Concerto/Basic*.
- 5 Réglez le mitigeur thermostatique à la température souhaitée.

6 **AVERTISSEMENT**

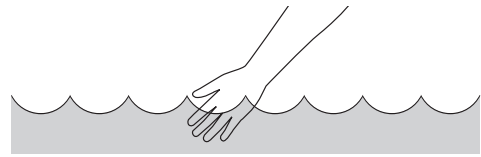

Pour éviter les brûlures, vérifiez toujours la température de l'eau à main nue avant de diriger le jet d'eau sur le patient.

N'utilisez pas de gants. Ils peuvent être isolants et empêcher une appréciation correcte de la température de l'eau. Ne dirigez pas le jet d'eau vers le patient.

Fig. 1



- Ouvrez le robinet.
- 7 Réglez la température et le débit d'eau en fonction du patient.
- 8 Douchez le patient. (Voir fig. 1)
- 9 Après la douche, fermez le robinet et séchez le patient.
- 10 Desserrez les freins.
- 11 Levez le chariot de douche *Concerto/Basic* à une hauteur ergonomique et ramenez le patient dans son lit.
- 12 Désinfectez le chariot de douche *Concerto/Basic* après chaque utilisation pour éviter toute contamination croisée, conformément à la section *Instructions de nettoyage/désinfection* à la page 34.

Page laissée vierge volontairement

Utilisation lors des soins à domicile

Pour les distributeurs et les locataires

Lors du transport du chariot de douche *Concerto* chez le client avec un véhicule :

- Assurez-vous que le produit est correctement attaché durant le transport ;
- Évitez de manœuvrer le chariot de douche sur des sols sales lors de son transport vers et depuis le véhicule.

Lors de la livraison du chariot de douche *Concerto*, assurez-vous que :

- Vous avez lu cette *notice d'utilisation* avec le destinataire (ainsi qu'avec sa famille et ses soignants) ;
- Les fonctionnalités et l'usage prescrit décrits dans cette *notice d'utilisation* ont été montrés à l'aide du produit ;
- L'utilisateur a compris les instructions de nettoyage et de désinfection ;
- Vous avez lu tous les avertissements au destinataire de l'équipement ;
- L'environnement d'utilisation est conforme à toutes les exigences exposées dans cette *notice d'utilisation*.

Nettoyage et désinfection :

- Assurez-vous que la procédure de nettoyage et de désinfection décrite dans cette *notice d'utilisation* est toujours exécutée avant toute utilisation par un nouvel utilisateur.
- Assurez-vous que la procédure de nettoyage et de désinfection décrite dans cette *notice d'utilisation* est toujours exécutée avant et après toute procédure d'entretien.

Utilisation du chariot de douche *Concerto*

Avant d'utiliser le chariot de douche *Concerto* à domicile, assurez-vous que : (Voir fig. 1-3)

AVERTISSEMENT

Pour éviter le basculement de l'appareil et la chute du patient, n'utilisez pas l'appareil sur un sol présentant des drains encastrés, des trous ou des pentes d'un rapport supérieur à 1:50 (1,15°).

- Tous les soignants, y compris la famille du patient, ont lu et compris les instructions de cette *notice d'utilisation* ;
- Tous les tapis ont été retirés ;
- Tous les seuils de porte ont été retirés ;
- Tous les escaliers et rebords sont munis d'une barrière et d'une porte de sécurité pour empêcher le chariot de douche de tomber ;
- Il y a suffisamment de place pour utiliser le chariot de douche.

Lors du rangement du chariot de douche *Concerto*, assurez-vous que :

AVERTISSEMENT

Pour éviter tout risque d'étranglement, veillez à ne jamais laisser un enfant sans surveillance à proximité de l'équipement.

- Aucun enfant ne peut accéder au chariot de douche ;
- Aucun animal ne peut entrer en contact avec le chariot de douche ;
- Le lieu de rangement est conforme aux exigences indiquées à la section *Caractéristiques techniques* à la page 44.

Fig. 1

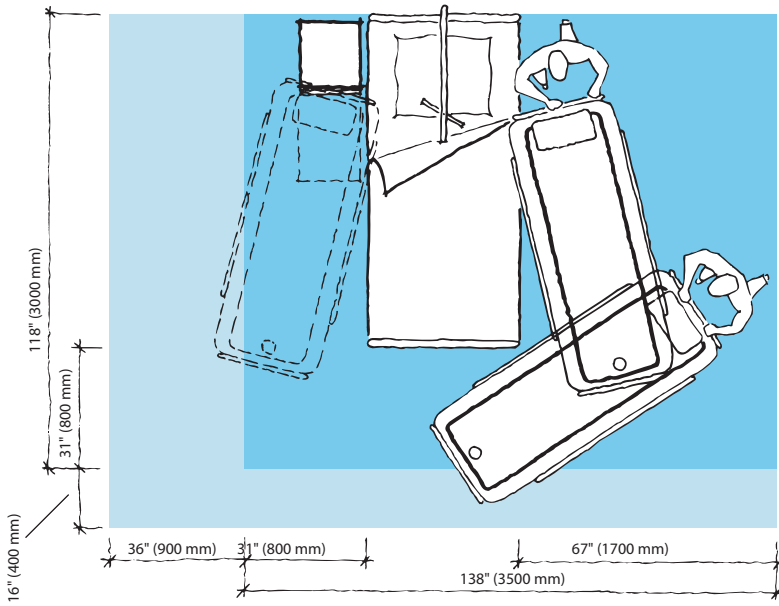

Fig. 2

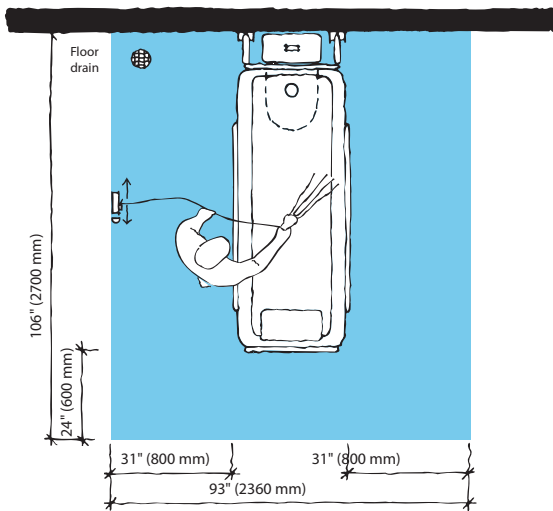
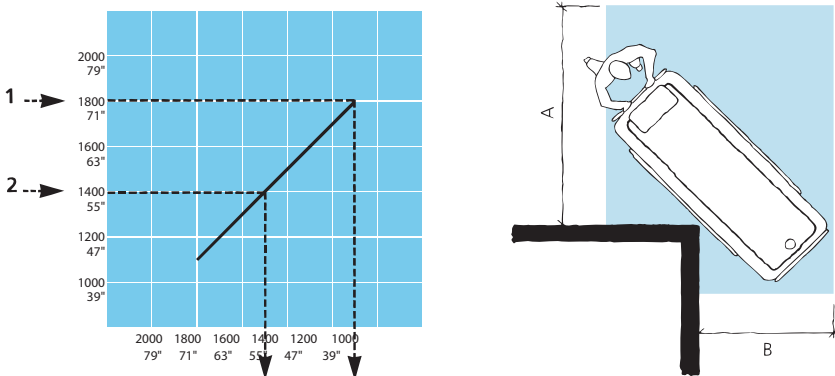

Fig. 3



Instructions de nettoyage/désinfection

Le dispositif doit être nettoyé et désinfecté à intervalles réguliers et entre deux patients.

Pour toute question relative au nettoyage et à la désinfection du dispositif, contactez le service clientèle d'Arjo.

AVERTISSEMENT

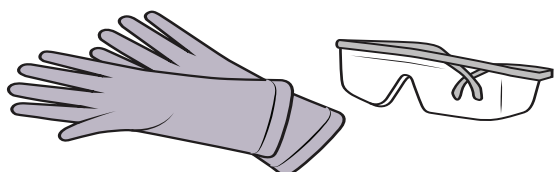

Pour éviter les blessures cutanées et oculaires, veillez à toujours porter des lunettes et des gants de protection lorsque vous manipulez un produit désinfectant. En cas de contact, rincez abondamment à l'eau. En cas d'irritation des yeux ou de la peau, contactez votre médecin. Lisez attentivement le mode d'emploi et la fiche de données de sécurité (FDS) du désinfectant.

AVERTISSEMENT

Pour éviter tout risque de contamination croisée, suivez toujours les consignes de désinfection de la présente *notice d'utilisation*.

AVERTISSEMENT

Pour éviter les irritations cutanées ou oculaires, ne désinfectez jamais en présence d'un patient.

ATTENTION

Pour éviter d'endommager l'équipement, respecter les avertissements du mode d'emploi et utiliser uniquement les désinfectants décrits dans ce mode d'emploi.

ATTENTION

Ne pas utiliser de désinfectant sur les connecteurs électriques.

Produits chimiques autorisés

Désinfectant
Arjo Clean
Arjo General Purpose Disinfectant
Arjo Disinfectant Cleanser IV
Arjo All Purpose Disinfectant
Arjo CenKleen IV
Alcool isopropylique $\leq 70\%$ ¹
Éthanol 70% ¹
Peroxyde d'hydrogène $\leq 1.5\%$ ²
Acide peracétique $\leq 0.25\%$ (2,500 ppm) ^{3,4}
Hypochlorite de sodium (eau de Javel) $\leq 1\%$ ^{3,4}

¹La partie en caoutchouc de la pédale de levage/abaissement peut se décolorer après un contact répété avec de l'alcool isopropylique et de l'éthanol.

²Le matelas et les oreillers peuvent se décolorer après un contact répété avec le peroxyde d'hydrogène.

³La poignée de verrouillage horizontale peut se décolorer après un contact répété avec l'hypochlorite de sodium (eau de Javel) et l'acide peracétique.

⁴Le matelas et les oreillers se décolorent et peuvent avoir une durée de vie réduite après un contact répété avec l'hypochlorite de sodium (eau de Javel) ou l'acide peracétique.

Accessoires de désinfection du chariot de douche Concerto

- Gants de protection
- Lunettes de protection
- Flacon vaporisateur avec désinfectant ou douchette avec désinfectant
- Flacon vaporisateur avec eau ou douchette avec eau
- Lingettes humides et sèches
- Lingettes jetables
- Brosse douce
- Brosse douce à manche long

Respectez toujours les 24 étapes suivantes pour obtenir une désinfection correcte

Si vous utilisez un tableau de douche et de désinfection Arjo, reportez-vous à sa *notice d'utilisation*.

Élimination des résidus visibles (étapes 1-4 sur 24)

- 1 Retirez le tuyau d'évacuation avec ses pièces conformément à la section *Retrait du tuyau d'évacuation (2 étapes)* à la page 18. Détachez l'oreiller et les coussins.
- 2 Nettoyez les résidus visibles sur le chariot de douche *Concerto* à l'aide d'un chiffon imbibé d'eau ou, si cela est plus approprié, en pulvérisant/projetant de l'eau à l'aide d'une brosse et/ou en essuyant avec un chiffon propre. Commencez par le haut et progressez vers le bas.
- 3 Nettoyez les résidus visibles sur toutes les pièces retirées à l'aide d'un chiffon imbibé d'eau ou projetez de l'eau avec une brosse et/ou essuyez avec un chiffon propre.
- 4 Pulvérisez/projetez de l'eau dans l'évacuation. Utilisez une brosse à manche long pour nettoyer l'orifice d'évacuation dans le matelas et la sortie d'évacuation.

Nettoyage (étapes 5-13 sur 24)

- 5 Portez des gants et des lunettes de protection.
- 6 Assurez-vous que le désinfectant est mélangé conformément aux instructions figurant sur l'étiquette du flacon de désinfectant ou à la proportion de mélange indiquée dans la *notice d'utilisation* du tableau de douche et de désinfection.
- 7 Pulvérisez le désinfectant sur le chariot de douche *Concerto*. Utilisez une brosse et frottez soigneusement, en particulier sur les poignées et la télécommande.
- 8 Rincez abondamment à l'eau (à une température d'environ 25 °C (77 °F)) le chariot de douche *Concerto* jusqu'à l'élimination complète du désinfectant.
- 9 Pulvérisez du désinfectant sur les pièces retirées, l'orifice d'évacuation du matelas et la sortie d'évacuation. Utilisez une brosse imbibée de désinfectant pour nettoyer, frottez soigneusement.
- 10 Rincez abondamment à l'eau les pièces retirées, l'orifice d'évacuation du matelas et la sortie d'évacuation jusqu'à l'élimination complète du désinfectant.

- 11 Imbibez un chiffon de désinfectant et essuyez tous les autres éléments tels que le châssis.
- 12 Imbibez un nouveau chiffon d'eau et retirez toute trace de désinfectant sur les autres parties. Le chiffon doit être rincé de temps en temps à l'eau courante pendant l'élimination du désinfectant.
- 13 Si le désinfectant ne peut pas être éliminé, pulvérisez de l'eau sur la partie concernée et essuyez avec des lingettes jetables. Répétez l'opération jusqu'à ce que tout le désinfectant ait été éliminé.

Désinfection (étapes 14-24 sur 24)

- 14 Pulvérisez le désinfectant sur le chariot de douche *Concerto*.
- 15 Laissez le désinfectant agir conformément aux instructions de l'étiquette du flacon de désinfectant.
- 16 Pulvérisez du désinfectant sur les pièces retirées, l'orifice d'évacuation du matelas et la sortie d'évacuation.
- 17 Laissez le désinfectant agir conformément aux instructions de l'étiquette du flacon de désinfectant.
- 18 Imbibez un chiffon de désinfectant et essuyez tous les autres éléments tels que le châssis.
- 19 Laissez le désinfectant agir conformément aux instructions de l'étiquette du flacon de désinfectant.
- 20 Pulvérisez ou projetez de l'eau à environ 25 °C (77 °F) et essuyez avec un chiffon propre pour éliminer toute trace de désinfectant du chariot de douche *Concerto*. Le chiffon doit être rincé de temps en temps à l'eau courante pendant l'élimination du désinfectant.
- 21 Pulvérisez ou projetez de l'eau à environ 25 °C (77 °F) et essuyez avec un chiffon propre pour éliminer toute trace de désinfectant des pièces retirées, de l'orifice d'évacuation du matelas et de la sortie d'évacuation. Le chiffon doit être rincé de temps en temps à l'eau courante pendant l'élimination du désinfectant.
- 22 Pulvérisez ou projetez de l'eau à environ 25 °C (77 °F) et essuyez avec un chiffon propre pour éliminer toute trace de désinfectant des autres parties, notamment du châssis. Le chiffon doit être rincé de temps en temps à l'eau courante pendant l'élimination du désinfectant.
- 23 Si le désinfectant ne peut pas être éliminé, pulvérisez de l'eau sur la partie concernée et essuyez avec des lingettes jetables. Répétez l'opération jusqu'à ce que tout le désinfectant ait été éliminé.
- 24 Laissez sécher toutes les pièces.

Instructions relatives à la batterie

AVERTISSEMENT

Pour éviter toute blessure, n'écrasez, ne perforez, n'ouvrez, ne démontez ou ne modifiez PAS la batterie d'une quelconque autre façon.

- En cas de fissuration du boîtier de la batterie entraînant le contact du contenu avec la peau ou les vêtements, rincez immédiatement et abondamment à l'eau claire.
- En cas de contact du contenu avec les yeux, rincez immédiatement à grande eau et consultez un médecin.
- L'inhalation du contenu peut entraîner une inflammation des voies respiratoires. Aérez, puis consultez un médecin.

- Veillez à ne pas faire tomber la batterie.
- Contactez les autorités locales compétentes pour mettre au rebut les batteries usagées.
- Vérifiez l'étiquette sur la batterie.

Stockage des batteries

- La batterie est chargée à la livraison. Nous vous recommandons toutefois de la charger à la réception en raison du phénomène d'autodécharge.
- Cette batterie se décharge lentement lorsqu'elle n'est pas utilisée.
- Une batterie inutilisée doit être conservée à une température comprise entre 0 °C (32 °F) et +30 °C (86 °F).
- Pour optimiser les performances de la batterie, ne la stockez pas à plus de 50 °C (122 °F).

Fréquences de charge

- Pour prolonger la durée de vie de la batterie, rechargez-la à intervalles réguliers, par exemple tous les soirs.
- Si le chariot de douche *Concerto* est utilisé fréquemment, il est recommandé d'utiliser deux batteries : l'une en service et l'autre en réserve dans le chargeur.

- Il est recommandé de laisser la batterie non utilisée dans le chargeur. La batterie ne risque pas d'être trop chargée.

Durée d'utilisation de la batterie

Veillez à toujours avoir deux batteries opérationnelles, l'une en service et l'autre en réserve.

Si vous utilisez une batterie qui vient d'être rechargée et que le témoin de batterie se met à clignoter et à émettre un signal sonore après seulement quelques manœuvres, commandez une nouvelle batterie.

REMARQUE

Pour éviter une baisse de fonctionnement, rechargez la batterie dès que le témoin d'avertissement s'allume.

REMARQUE

Laisser la batterie dans le chargeur lorsqu'elle est complètement chargée ne l'endommage pas.

Avertissement de charge faible

Le témoin lumineux de batterie faible est situé sur le capot de l'unité hydraulique sur le châssis. Si la batterie s'affaiblit, le témoin d'avertissement devient jaune lorsque les boutons de la télécommande sont actionnés. La batterie doit alors être rechargée dès que possible.

Installation du chargeur

Voir la *notice d'utilisation du chargeur de batterie NCA-X000*.

Comment remplacer la batterie

Voir la *notice d'utilisation du chargeur de batterie NCA-X000*.

Entretien et maintenance préventive

Obligations du soignant

Le chariot de douche *Concerto/Basic* est exposé à l'usure et à diverses dégradations. Les actions suivantes doivent être effectuées conformément au calendrier afin de garantir que le produit conserve ses caractéristiques de fabrication d'origine.

AVERTISSEMENT

Pour éviter tout dysfonctionnement susceptible de provoquer des blessures, il convient de procéder à des inspections régulières et de respecter le calendrier de maintenance recommandé. Dans certains cas, par exemple lorsque le produit est utilisé très fréquemment et exposé à des environnements agressifs, des inspections plus fréquentes sont nécessaires. Les réglementations et normes nationales peuvent être plus strictes que le calendrier de maintenance recommandé.

REMARQUE

Le produit ne peut être entretenu ni révisé pendant son utilisation avec un patient.

CALENDRIER DE MAINTENANCE PRÉVENTIVE : Chariot de douche Concerto/Basic

OBLIGATIONS DU PERSONNEL SOIGNANT - Mesure/Contrôle	Tous les JOURS	Toutes les SEMAINES	Tous les ANS
Désinfection	X		
Inspection visuelle de tous les éléments visibles		X	
Inspection visuelle des fixations mécaniques		X	
Essai de fonctionnement		X	
Inspection de la télécommande et du câble (Chariot de douche <i>Concerto</i> électrique)		X	
Contrôle et nettoyage des roulettes		X	
Inspection visuelle de la batterie et du chargeur (Chariot de douche <i>Concerto</i> électrique)		X	
Contrôle du matelas et de l'oreiller demi-lune/oreiller triangulaire		X	
Contrôles annuels effectués exclusivement par du personnel qualifié			X

AVERTISSEMENT

Pour éviter toute blessure d'un patient ou du personnel soignant, ne modifiez jamais l'équipement et n'utilisez pas d'éléments incompatibles.

Obligations du soignant

Les obligations incombant au personnel soignant doivent être effectuées par des techniciens possédant des connaissances suffisantes du chariot de douche *Concerto/Basic* et conformément aux instructions de cette *notice d'utilisation*.

Chaque jour

Désinfection

- Le chariot de douche *Concerto/Basic* doit être désinfecté immédiatement après chaque utilisation. Des agents désinfectants et shampoings standard doivent être utilisés en respectant les **concentrations recommandées**. Pour de plus amples informations sur la désinfection/le nettoyage, consultez la section *Instructions de nettoyage/désinfection* à la page 34.

Chaque semaine

Inspection visuelle de tous les éléments visibles

- Inspectez plus particulièrement les zones entrant en contact avec le patient ou le soignant. Vérifiez l'absence de fissures et de bords tranchants susceptibles de blesser le patient ou le soignant ou de nuire à l'hygiène. **(Voir fig. 1)**
- Vérifiez le tuyau d'évacuation avec toutes les pièces. Remplacez les pièces endommagées. **(Voir fig. 2)**

Contrôle des fixations mécaniques (Chariot de douche *Concerto*)

- Inclinez le brancard. Contrôlez visuellement les deux écrous de fixation du plateau au châssis. Aucun jeu n'est autorisé. **(Voir fig. 3)**
- Après basculement, contrôlez l'absence de fissures sur le plateau. **(Voir fig. 4)**

Suite des étapes à la page suivante

Fig. 1

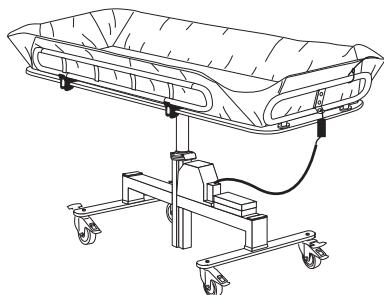

Fig. 2

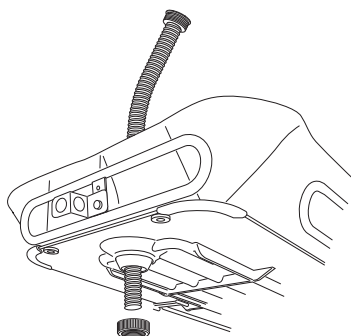

Fig. 3

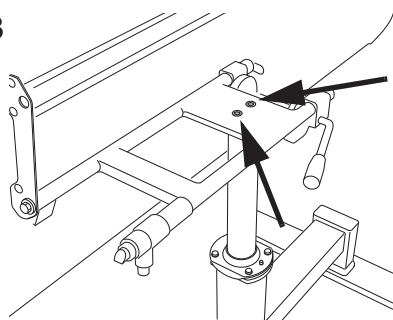

Fig. 4

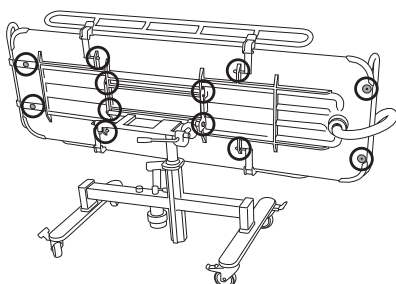

Fig. 5

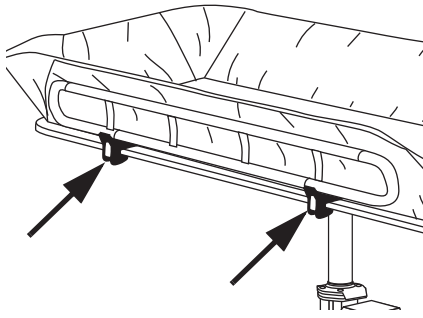

Fig. 6

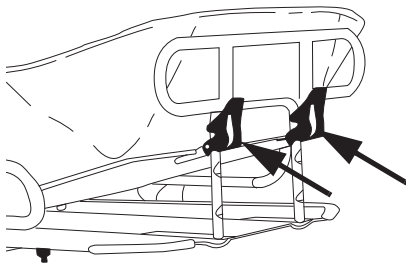

Fig. 7

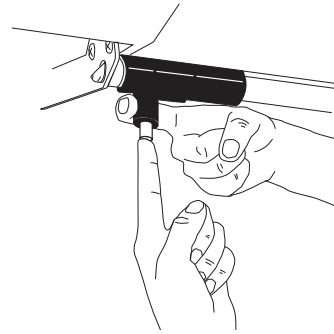
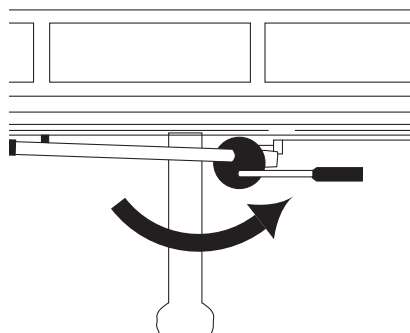

Fig. 8



Essai de fonctionnement. Vérifiez :

- Les loquets des ridelles latérales (**Voir fig. 5**)
- Les loquets du dossier (**Voir fig. 6**)
- La fonction d'inclinaison (chariot de douche *Concerto*) (**Voir fig. 7**)
- Le verrouillage horizontal (chariot de douche *Concerto*) (**Voir fig. 8**)

Vérifiez que le système hydraulique fonctionne correctement (montée et descente)

Suite des étapes à la page suivante

Fig. 9

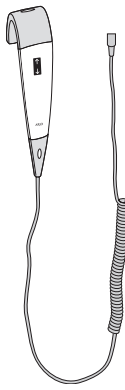

Inspection de la télécommande et du câble (Chariot de douche *Concerto* électrique)

- Contrôlez visuellement l'état de la télécommande et de son câble. (Voir fig. 9)

Contrôle et nettoyage des roulettes

- Assurez-vous que les roulettes sont fixées correctement et qu'elles pivotent librement. Nettoyez à l'eau (savon, cheveux, poussières et produits de nettoyage peuvent nuire au bon fonctionnement). Vérifiez les freins et le dispositif de conduite en ligne droite. (Voir fig. 10)

Fig. 10

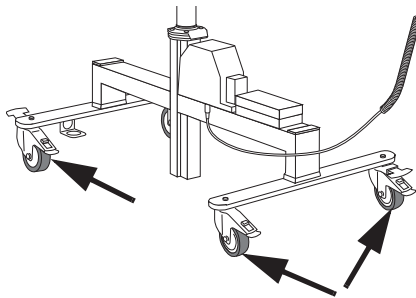

Inspection visuelle de la batterie et du chargeur (Chariot de douche *Concerto* électrique)

- Contrôlez visuellement l'état du chargeur de batterie, de son câble et de la batterie. Retirez et remplacez immédiatement tout élément défectueux. (Voir fig. 11)

Fig. 11

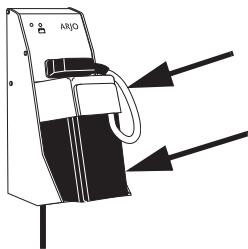

Contrôle du matelas et de l'oreiller demi-lune/oreiller triangulaire

- Assurez-vous qu'ils ne comportent pas de déchirures ou de fissures laissant entrer l'eau dans le rembourrage. Le cas échéant, remplacez les éléments endommagés pour éviter toute contamination croisée. (Voir fig. 12)

Suite des étapes à la page suivante

Fig. 12

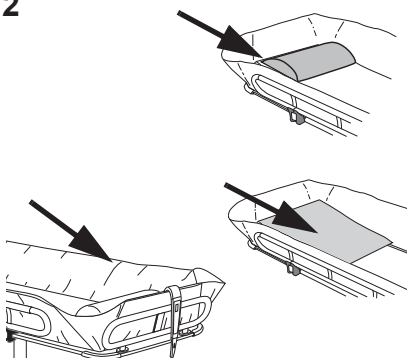

Contrôles annuels effectués exclusivement par du personnel qualifié

Le chariot de douche *Concerto* doit faire l'objet d'un entretien annuel conformément au *Manuel de maintenance et de réparation*.

AVERTISSEMENT

Pour éviter toute blessure et/ou utilisation non sécurisée du produit, assurez-vous que les interventions de maintenance sont effectuées à la fréquence recommandée, par du personnel qualifié, en veillant à la mise en œuvre des outils, pièces détachées et connaissances des procédures appropriées. Le personnel qualifié doit avoir suivi un programme de formation étayé par une documentation en ce qui concerne la maintenance de cet appareil.

REMARQUE

Toutes les obligations incombant au personnel soignant doivent être contrôlées lors de l'entretien effectué par le personnel qualifié. Pour plus de détails, voir les instructions de maintenance séparées.

ROYAUME-UNI UNIQUEMENT : Les lois LOLER et PUWER exigent une inspection approfondie tous les 6 mois et un entretien annuel, ou un schéma alternatif, effectués par une personne compétente.

Dépannage

Dépannage du chariot de douche *Concerto* électrique

REMARQUE

En cas de dysfonctionnement, contactez immédiatement votre représentant Arjo.

PROBLÈME	ACTION
Le <i>Concerto</i> électrique monte ou descend après le relâchement des boutons de la télécommande.	Activez le bouton d'arrêt d'urgence et sortez la batterie. Faites descendre le patient du <i>Concerto électrique</i> et contactez du personnel qualifié.
Le <i>Concerto</i> électrique ne monte/descend pas lorsque les boutons de la télécommande sont sollicités.	<ol style="list-style-type: none">1 Vérifiez que le bouton d'arrêt d'urgence est désactivé en tournant le bouton rouge dans le sens des aiguilles d'une montre.2 Vérifiez que la batterie est bien en place dans son compartiment.3 Vérifiez que la batterie est chargée. <div style="border: 1px solid black; padding: 5px;"><p>AVERTISSEMENT</p><p>Pour prévenir toute blessure, veillez à ne jamais laisser le patient sans surveillance.</p></div>
Le <i>Concerto</i> électrique est difficile à manœuvrer durant le transport.	<ol style="list-style-type: none">1 Vérifiez que tous les freins sont desserrés.2 Vérifiez que les roulettes roulent et pivotent librement.3 Si le problème persiste, faites descendre le patient du <i>Concerto électrique</i> et contactez du personnel qualifié.
Le <i>Concerto</i> électrique émet des bruits anormaux durant le levage ou le transport.	Faites descendre le patient du <i>Concerto électrique</i> et contactez du personnel qualifié.
ALARME	ACTION
Un témoin jaune placé sur le capot du châssis, près du support de batterie, s'allume constamment lors de l'élévation du <i>Concerto</i> électrique.	La batterie a besoin d'être chargée. Terminez le transfert en cours et remplacez la batterie par une batterie complètement chargée. <div style="border: 1px solid black; padding: 5px;"><p>AVERTISSEMENT</p><p>Pour prévenir toute blessure, veillez à ne jamais laisser le patient sans surveillance.</p></div>
Seules quelques manœuvres peuvent être effectuées avant que l'indicateur de la batterie ne commence à clignoter et à émettre un signal sonore.	Remplacez la batterie par une autre batterie totalement chargée. Si vous utilisez une batterie qui vient d'être rechargée et que le témoin de batterie se met à clignoter et à émettre un signal sonore après seulement quelques manœuvres, commandez une nouvelle batterie.

Dépannage du chariot de douche *Concerto* hydraulique et *Basic*

PROBLÈME	ACTION
Le chariot de douche <i>Concerto/Basic</i> ne monte pas lorsque l'on pompe sur la pédale.	Vérifiez que le chariot de douche <i>Concerto/Basic</i> n'a pas déjà atteint sa position la plus haute.
Le chariot de douche <i>Concerto/Basic</i> ne descend pas lorsque la pédale est actionnée.	Vérifiez que le chariot de douche <i>Concerto/Basic</i> n'a pas déjà atteint sa position la plus basse.
Le chariot de douche <i>Concerto/Basic</i> ne monte/ descend pas lorsque la pédale est actionnée.	Faites descendre le patient du chariot de douche <i>Concerto/Basic</i> et contactez du personnel qualifié.

REMARQUE

Si le problème persiste malgré les mesures de dépannage indiquées ci-dessus, contactez du personnel qualifié.

Caractéristiques techniques

Généralités	
CMA (charge maximale admissible = patient + eau)	175 kg (385 lb)
Poids maximal du patient	150 kg (330 lb)
Poids <i>Basic</i>	72 kg (159 lb)
Poids du chariot de douche <i>Concerto</i> hydraulique	75 kg (165 lb)
Poids du chariot de douche <i>Concerto</i> électrique	79 kg (174 lb)
Poids total maximal de l'élévateur <i>Basic</i> (élévateur + patient + eau)	247 kg (544 lb)
Poids total maximal de l'élévateur hydraulique <i>Concerto</i> (élévateur + patient + eau)	250 kg (550 lb)
Poids total maximal de l'élévateur électrique <i>Concerto</i> (élévateur + patient + eau)	254 kg (559 lb)
Classe de protection	IP24 IP : indice de protection X : la protection contre le contact et la pénétration d'objets n'est pas spécifiée pour ce produit. 4 : la projection d'eau sur le produit dans toutes les directions n'affecte pas la sécurité ou les performances essentielles.
Degré de pollution	2

Chariot de douche <i>Concerto</i> hydraulique/ <i>Basic</i>	
Force de fonctionnement : force de pression sur la pédale pour monter le plateau	110 N
Force de fonctionnement : force de pression sur la pédale pour abaisser le plateau	114 N

Chariot de douche Concerto électrique	
Équipement médical	type 
Force de fonctionnement : Pression sur le bouton de la télécommande	3,0 N
Verre de protection de la télécommande	IP X7 IP : indice de protection X : la protection contre le contact et la pénétration d'objets n'est pas spécifiée pour ce produit. 7 : une immersion du produit jusqu'à 1 m de profondeur n'affecte pas la sécurité, ni les performances essentielles.
Tension nominale de l'appareil	12 V CC
Batterie n° 102193	Scellée au plomb
Chargeur de batterie	NCA 1000 - EU (Europe) NCA 2000 - GB (Grande-Bretagne) NCA 3000 - CH (Suisse) NCA 4000 - US (États-Unis) NCA 6000 - AU (Australie)
Capacité de la batterie	6,5 Ah
Tension de la batterie	12 V CC
Durée maximale de fonctionnement - actionneur de levage	MF : 1 minute MARCHE, 9 minutes ARRÊT
Niveau sonore	70 dB (A)
Puissance du moteur	200 VA

Compatibilité	
Le chariot de douche <i>Concerto</i> est compatible avec les produits Arjo suivants	Maxi Twin, Maxi Move, Maxi Sky, Maxi Sliding Sheet
Aucune autre combinaison n'est autorisée	

Fonctionnement, transport et rangement	
Température	Fonctionnement : +10 °C à +40 °C (+50 à +104 °F) Transport : -20 °C à +70 °C (-4 °F à +158 °F) Rangement : -20 °C à +70 °C (-4 °F à +158 °F)
Humidité	Fonctionnement : 30 à 75 % Transport : 10 à 80 % Rangement : 10 à 80 %
Pression atmosphérique	Fonctionnement : 800 hPa à 1 060 hPa Transport : 500 hPa à 1 100 hPa Rangement : 500 hPa à 1 100 hPa

Recyclage

Emballage

Bois et carton ondulé, recyclable

Élimination en fin de vie

- Toutes les batteries du produit doivent être recyclées séparément. Les batteries doivent être mises au rebut conformément à la réglementation nationale ou locale en vigueur.
- Les harnais, y compris les baleines/stabilisateurs, les matériaux de rembourrage, tout autre textile, polymère ou matière plastique, etc. doivent être triés en tant que déchets combustibles ultimes.
- Les lève-personnes équipés de composants électriques et électroniques, ou d'un cordon électrique, doivent être démontés et recyclés conformément à la directive sur les déchets d'équipements électriques et électroniques (DEEE) ou à la réglementation locale ou nationale en vigueur.
- Les éléments principalement composés de différents types de métaux (contenant plus de 90 % de métaux en poids), par exemple les barres de harnais, rails, supports verticaux, etc., doivent être recyclés en tant que métaux.

Dimensions

Chariot de douche Concerto hydraulique

Position inclinée la plus basse

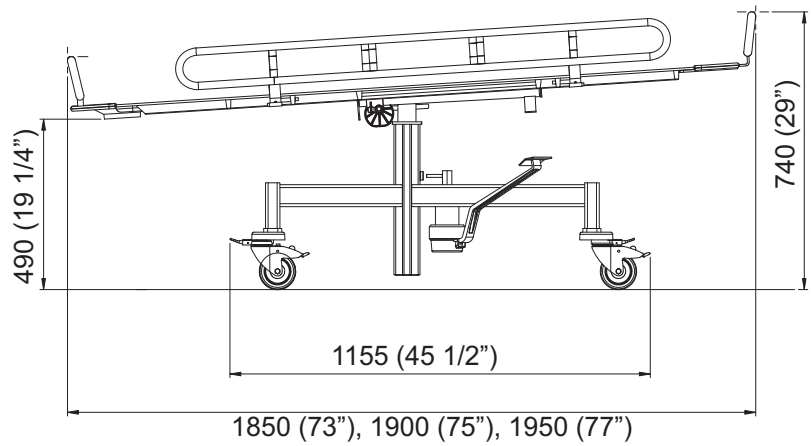

mm (pouces)

Course : 320 (12 1/2")

Position inclinée la plus haute

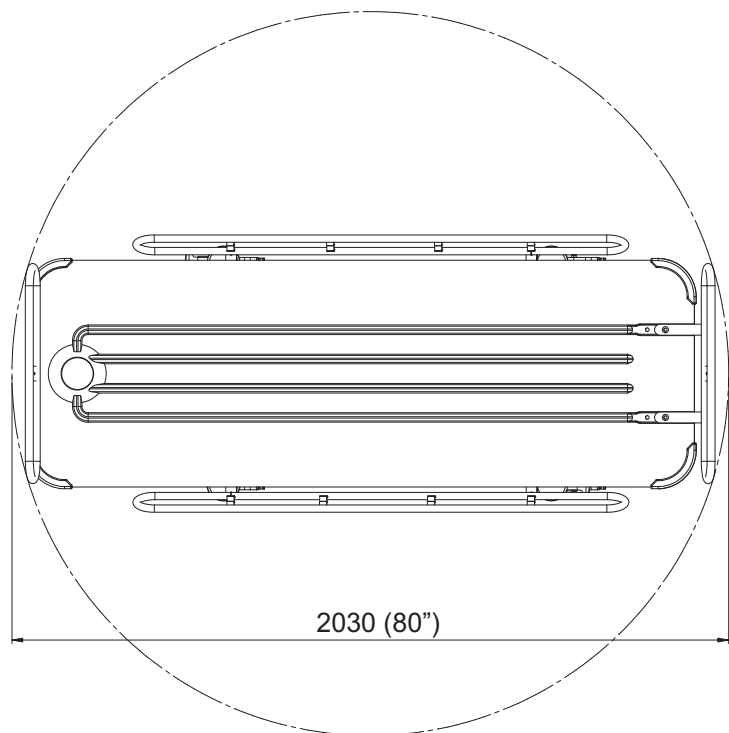
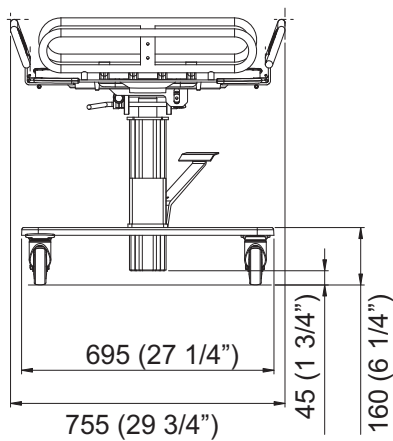
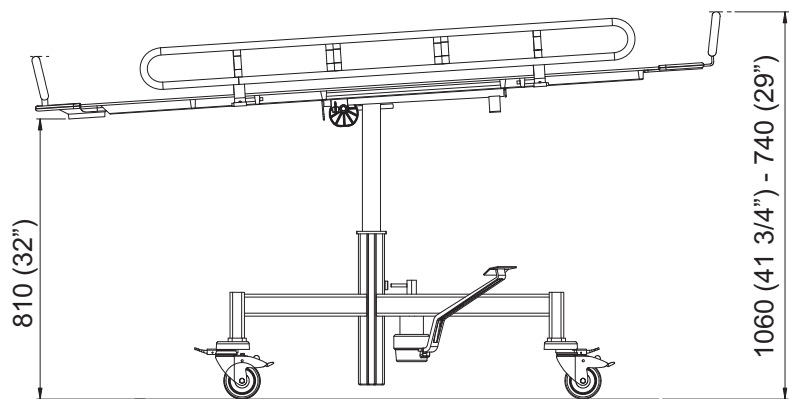

**Chariot de douche
Concerto électrique**

Position inclinée la plus basse

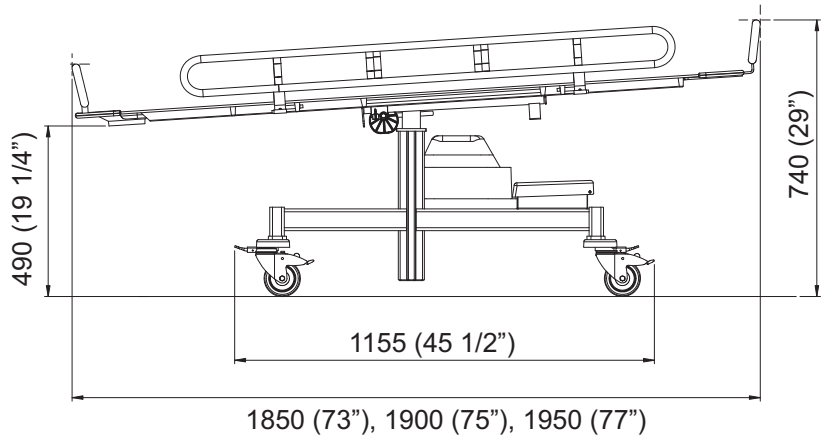

mm (pouces)

Course : 300 (11 3/4")

Position inclinée la plus haute

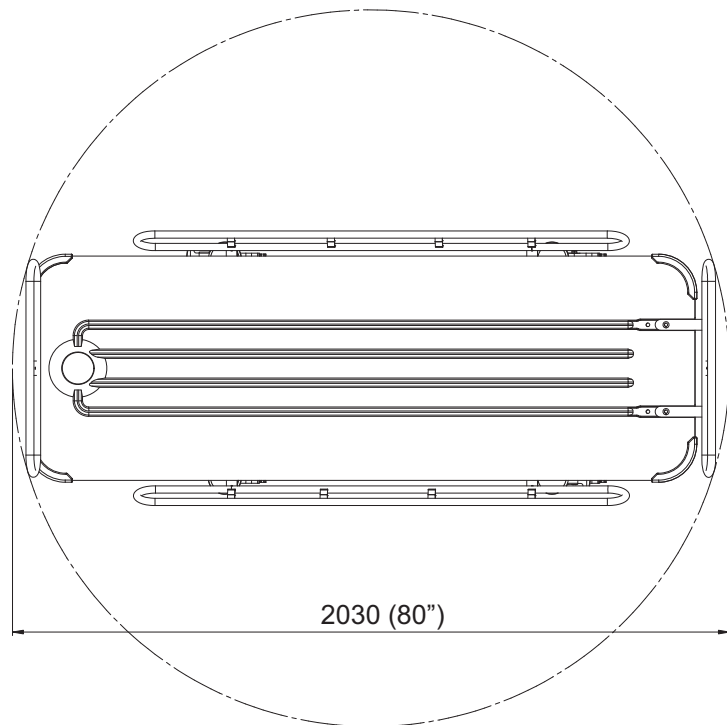
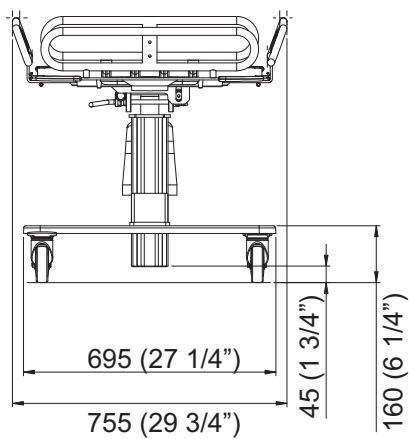
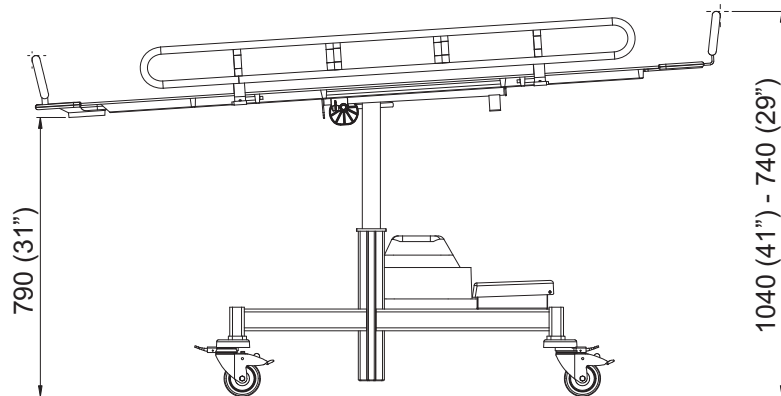









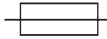

Étiquettes

Description des étiquettes

Étiquette de la batterie	Présente les informations sur la sécurité et l'environnement relatives à la batterie.
Étiquette de données	Fournit les exigences et performances techniques, par exemple la puissance d'entrée, la tension d'entrée, le poids maximal du patient, etc.
Étiquette d'identification	Affiche l'identification du produit, le numéro de série ainsi que l'année et le mois de fabrication.

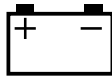
Description des symboles

CMA	Définit la charge totale maximale du patient, de l'eau ou de toute autre charge pouvant se trouver sur le lève-personne.
Poids maximal du patient	Définit le poids maximal du patient.
	Course - Définit la plage de hauteurs de levage de l'élèveur
IP24	Classe de protection contre les projections d'eau
12 V CC	Tension d'alimentation
200 VA	Puissance maximale du moteur
	Fusible F1 : T15 AL 250 V
6,5 Ah	Capacité
	Type B, section appliquée : Protection contre les chocs électriques conformément à EN/CEI 60601-1.
	Lire la <i>notice d'utilisation</i> avant usage.
	Composants électriques et électroniques séparés pour le recyclage conformément à la directive européenne EU 2012/19/EU

Mode de fonctionnement (ED)	Mode de fonctionnement pour la fonction montée/descente : ED maximum 10 % ; Maximum 1 minute MARCHÉ ; Minimum 9 minutes ARRÊT
	Marquage CE indiquant la conformité avec la législation harmonisée de la Communauté européenne
	Indique que le produit est un dispositif médical conforme au règlement UE 2017/745 sur les dispositifs médicaux
	Marquage TÜV. La sécurité offerte par l'élèveur a été testée conformément aux homologations et à la liste des normes.
	Une batterie constitue la source d'alimentation électrique de cet appareil.
1 min marche/ 9 min arrêt	Mode de fonctionnement pour la fonction montée/descente : ED maximum 10 % ; Maximum 1 minute MARCHÉ ; Minimum 9 minutes ARRÊT
	Poids total de l'équipement (capacité maximale admissible comprise).
	Nom et adresse du fabricant
	Date de fabrication
	Identifiant unique du dispositif

*Étiquette de données
(Chariot de douche
Concerto électrique)*

*Étiquette de données
(Chariot de douche
Concerto hydraulique
et Basic)*

Étiquette d'identification

*Étiquette de la batterie
(Chariot de douche
Concerto électrique)*

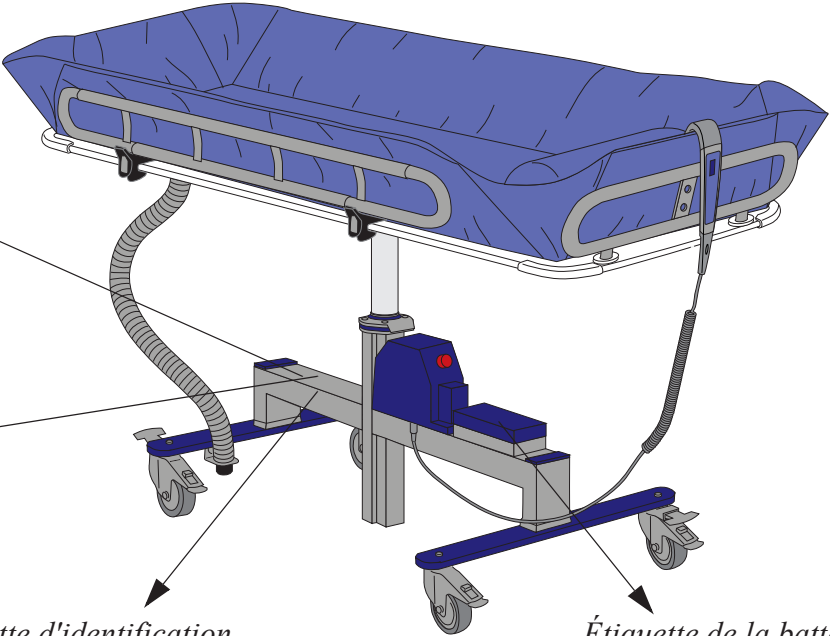

Page laissée vierge volontairement

Compatibilité électromagnétique

Le produit a été testé pour vérifier sa conformité aux normes et aux réglementations actuelles concernant sa capacité à bloquer les interférences électromagnétiques (EMI) provenant de sources extérieures.

Certaines procédures peuvent contribuer à réduire les interférences électromagnétiques, notamment :

- Utiliser uniquement les câbles et les pièces de rechange Arjo afin d'éviter d'augmenter les émissions ou de diminuer l'immunité de l'appareil et risquer de compromettre le bon fonctionnement de l'appareil.
- S'assurer que les autres appareils utilisés pour le suivi et/ou le maintien en vie de patients sont conformes aux normes admissibles pour les émissions.

AVERTISSEMENT

Le matériel de communication sans fil, tel que les périphériques réseau sans fil, les téléphones portables, les téléphones sans fil et leur station de base, les talkies-walkies, etc. risquent d'affecter l'équipement et doivent être éloignés d'au moins 1,5 m de celui-ci.

Environnement prévu : soins à domicile et établissements de soins professionnels.

Exceptions : équipement chirurgical HF (haute fréquence) et salle blindée anti-RF (fréquences radio) issues d'un système d'imagerie par résonance magnétique.

AVERTISSEMENT

L'utilisation de cet équipement à proximité ou relié à un autre équipement devrait être évitée, car ceci peut entraîner un mauvais fonctionnement. Si une telle utilisation est nécessaire, cet équipement et l'autre équipement doivent être examinés afin de contrôler leur bon fonctionnement.

Recommandations et déclarations du fabricant – émission électromagnétique

Essai de contrôle des émissions	Conformité	Recommandations
Émissions RF CISPR 11	Groupe 1	Cet équipement n'utilise l'énergie RF que pour ses fonctionnalités internes. Ses émissions RF sont donc très faibles et ne sont pas susceptibles de provoquer d'interférences avec un équipement électronique à proximité.
Émissions RF CISPR 11	Classe B	Cet équipement convient à une utilisation dans tous les établissements, y compris les établissements domestiques et ceux raccordés directement au réseau public de distribution à basse tension utilisé pour le grand public, et qui alimente les immeubles à usage domestique.

Recommandations et déclarations du fabricant – immunité électromagnétique			
Essais d'immunité	Niveau de test CEI 60601-1-2	Niveau de conformité	Environnement électromagnétique – recommandations
Décharge électrostatique (DES) EN 61000-4-2	± 2 kV, ± 4 kV, ± 8 kV, ± 15 kV dans l'air ± 8 kV contact	± 2 kV, ± 4 kV, ± 8 kV, ± 15 kV dans l'air ± 8 kV contact	Le sol doit être en bois, en béton ou en carrelage. Si les sols sont recouverts de matériau synthétique, l'humidité relative doit être d'au moins 30 %.
Perturbations conduites induites par les champs RF EN 61000-4-6	3 V en 0,15 MHz à 80 MHz 6 V dans les bandes ISM et les bandes de radios amateur entre 0,15 et 80 MHz 80 % AM à 1 kHz	3 V en 0,15 MHz à 80 MHz 6 V dans les bandes ISM et les bandes de radios amateur entre 0,15 et 80 MHz 80 % AM à 1 kHz	Ne pas utiliser d'équipements de communication RF portables et mobiles à proximité d'un quelconque composant du produit, y compris les câbles, à une distance inférieure à 1 mètre si la puissance de sortie nominale de l'émetteur dépasse 1 W ^a . Les intensités de champ produites par des émetteurs de RF fixes, telles que déterminées par une étude sur site des rayonnements électromagnétiques, doivent être inférieures au niveau de conformité dans chaque plage de fréquence ^b Des interférences peuvent survenir en cas d'utilisation à proximité d'un équipement portant le symbole suivant : 
Champ électromagnétique de RF rayonnées EN 61000-4-3	Soins à domicile 10 V/m 80 MHz à 2,7 GHz 80 % AM à 1 kHz	Soins à domicile 10 V/m 80 MHz à 2,7 GHz 80 % AM à 1 kHz	
Les champs de proximité à partir des appareils de communication RF sans fil EN 61000-4-3	385 MHz - 27 V/m 450 MHz - 28 V/m 710, 745, 780 MHz - 9 V/m 810, 870, 930 MHz - 28 V/m 1 720, 1 845, 1 970, 2 450 MHz – 28 V/m 5 240, 5 500, 5 785 MHz - 9 V/m	385 MHz - 27 V/m 450 MHz - 28 V/m 710, 745, 780 MHz - 9 V/m 810, 870, 930 MHz - 28 V/m 1 720, 1 845, 1 970, 2 450 MHz – 28 V/m 5 240, 5 500, 5 785 MHz - 9 V/m	
Transitoires électriques rapides/salves EN 61000-4-4	Port SIP/SOP ± 1 kV Fréquence de répétition : 100 kHz	Ports SIP/SOP ± 1 kV Fréquence de répétition : 100 kHz	
Champ magnétique de la fréquence d'alimentation EN 61000-4-8	30 A/m 50 Hz ou 60 Hz	30 A/m 50 Hz	Les champs magnétiques de la fréquence d'alimentation doivent correspondre au niveau de celle d'un environnement typique commercial ou médical standard.

^a Les forces des champs provenant d'émetteurs fixes, tels que les stations de base pour la radio, les téléphones (cellulaires/sans fil) et les radios terrestres mobiles, les radios amateurs, les diffusions de radio AM et FM et la radiotélédiffusion ne peuvent pas être anticipées en théorie avec précision. Pour évaluer l'environnement électromagnétique lié aux émetteurs RF fixes, une étude électromagnétique du site doit être envisagée. Si l'amplitude du champ mesurée sur le site où est utilisé le produit est supérieure au niveau de conformité RF applicable mentionné ci-dessus, il faut vérifier que le produit fonctionne normalement. Si des anomalies sont observées, des mesures supplémentaires peuvent être nécessaires.

^b Au-dessus de la plage de fréquence allant de 150 kHz à 80 MHz, l'intensité des champs doit être inférieure à 1 V/m.

Pièces et accessoires

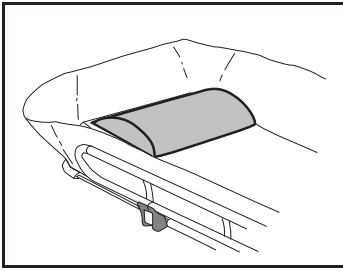

Repose-tête
8231551-013

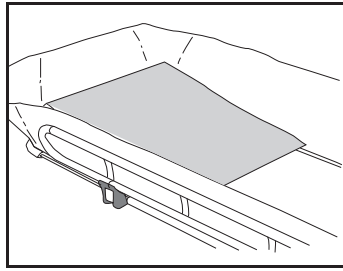

Oreiller triangulaire
100880-01

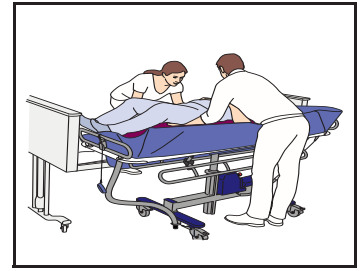

Dossier réglable
100806-03

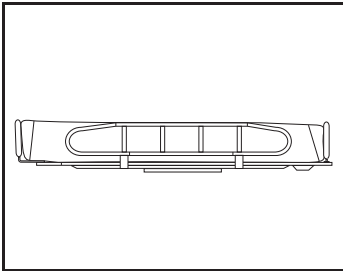

Ridelles latérales
rehaussée 100805-03

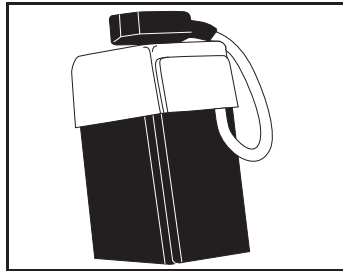

Batterie supplémentaire
102193

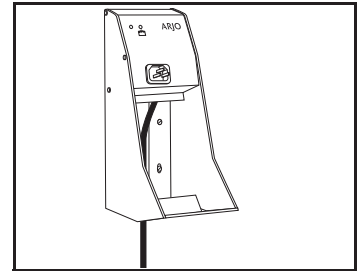

Chargeur de batterie
NCAX000-XX



Tableau de douche et de
désinfection
BCA 1204/1202/1201-04
BCA 1214/1212/1211-04
BCA 1224/1222/1221-04



Tuyau d'évacuation
100828
1, 1,5, 2 ou 3 m

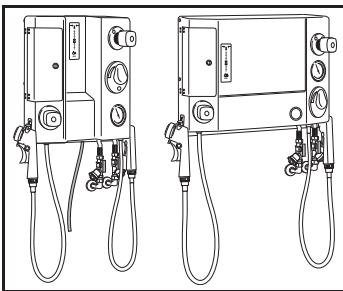
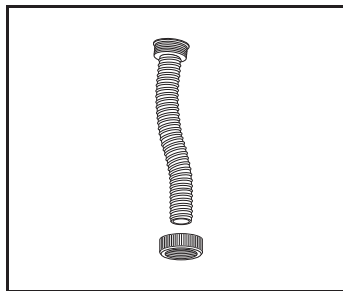
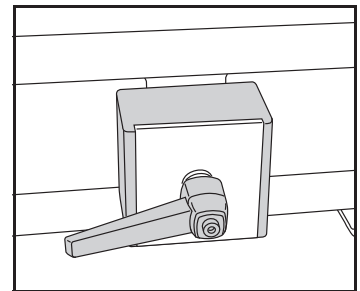

Support pour tige
porte-sérum 100830

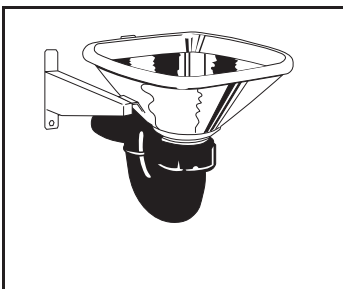

Vidior
BDA0815/0816-90

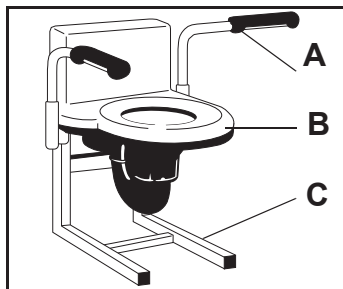

Bac collecteur avec
chasse BDA 0891-04
A : poignée d'appui
100837
B : vidior BDA0890-04
C : support sol 100836

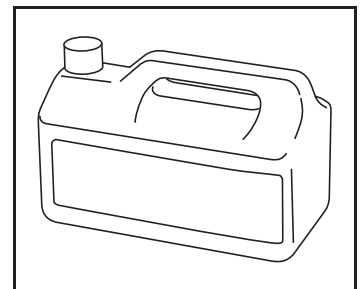

Pour les informations
relatives au désinfectant,
contactez votre
représentant Arjo

AUSTRALIA

Arjo Australia
 Building B, Level 3
 11 Talavera Road
 Macquarie Park, NSW, 2113,
 Australia
 Phone: 1800 072 040

BELGIQUE / BELGIË

Arjo Belgium
 Evenbroekveld 16
 9420 Erpe-Mere
 Phone: +32 (0) 53 60 73 80
 Fax: +32 (0) 53 60 73 81
 E-mail: info.belgium@arjo.com

BRASIL

Arjo Brasil Equipamentos Médicos Ltda
 Rua Marina Ciufuli Zanfelice, 329 PB02
 Galpão - Lapa
 São Paulo – SP – Brasil
 CEP: 05040-000
 Phone: 55-11-3588-5088
 E-mail: vendas.latam@arjo.com
 E-mail: servicios.latam@arjo.com

CANADA

Arjo Canada Inc.
 90 Matheson Boulevard West
 Suite 350
 CA-MISSISSAUGA, ON, L5R 3R3
 Tel/Tél: +1 (905) 238-7880
 Free: +1 (800) 665-4831
 Fax: +1 (905) 238-7881
 E-mail: info.canada@arjo.com

ČESKÁ REPUBLIKA

Arjo Czech Republic s.r.o.
 Na Strži 1702/65
 140 00 Praha
 Czech Republic
 Phone No: +420225092307
 E-mail: info.cz@arjo.com

DANMARK

Arjo A/S
 Vassingerødvej 52
 DK-3540 LYNGE
 Tel: +45 49 13 84 86
 Fax: +45 49 13 84 87
 E-mail: dk_kundeservice@arjo.com

DEUTSCHLAND

Arjo GmbH
 Peter-Sander-Strasse 10
 DE-55252 MAINZ-KASTEL
 Tel: +49 (0) 6134 186 0
 Fax: +49 (0) 6134 186 160
 E-mail: info-de@arjo.com

ESPAÑA

ARJO IBERIA S.L.
 Poligono Can Salvatella
 c/ Cabanyes 1-7
 08210 Barberà del Valles
 Barcelona - Spain
 Telefono 1: +34 900 921 850
 Telefono 2: +34 931 315 999

FRANCE

Arjo SAS
 2 Avenue Alcide de Gasperi
 CS 70133
 FR-59436 RONCQ CEDEX
 Tél: +33 (0) 3 20 28 13 13
 Fax: +33 (0) 3 20 28 13 14
 E-mail: info.france@arjo.com

HONG KONG

Arjo Hong Kong Limited
 Room 411-414, 4/F, Manhattan Centre,
 8 Kwai Cheong Road, Kwai Chung, N.T.,
 HONG KONG
 Tel: +852 2960 7600
 Fax: +852 2960 1711

ITALIA

Arjo Italia S.p.A.
 Via Giacomo Peroni 400-402
 IT-00131 ROMA
 Tel: +39 (0) 6 87426211
 Fax: +39 (0) 6 87426222
 E-mail: Italy.promo@arjo.com

MIDDLE EAST

Arjo Middle East FZ-LLC
 Office 908, 9th Floor,
 HQ Building, North Tower,
 Dubai Science Park,
 Al Barsha South
 P.O. Box 11488, Dubai,
 United Arab Emirates
 Direct +971 487 48053
 Fax +971 487 48072
 Email: Info.ME@arjo.com

NEDERLAND

Arjo Nederland BV
 Biezenwei 21
 4004 MB TIEL
 Postbus 6116
 4000 HC TIEL
 Tel: +31 (0) 344 64 08 00
 Fax: +31 (0) 344 64 08 85
 E-mail: info.nl@arjo.com

NEW ZEALAND

Arjo Ltd
 34 Vestey Drive
 Mount Wellington
 NZ-AUCKLAND 1060
 Tel: +64 (0) 9 573 5344
 Free Call: 0800 000 151
 Fax: +64 (0) 9 573 5384
 E-mail: nz.info@Arjo.com

NORGE

Arjo Norway AS
 Olaf Helsets vei 5
 N-0694 OSLO
 Tel: +47 22 08 00 50
 Faks: +47 22 08 00 51
 E-mail: no.kundeservice@arjo.com

ÖSTERREICH

Arjo Austria GmbH
 Lemböckgasse 49 / Stiege A / 4.OG
 A-1230 Wien
 Tel: +43 1 8 66 56
 Fax: +43 1 866 56 7000

POLSKA

Arjo Polska Sp. z o.o.
 ul. Ks Piotra Wawrzyniaka 2
 PL-62-052 KOMORNIKI (Poznań)
 Tel: +48 691 119 999
 E-mail: arjo@arjo.com

PORTUGAL

Arjo em Portugal
 MAQUET Portugal, Lda.
 (Distribuidor Exclusivo)
 Rua Poeta Bocage n.º 2 - 2G
 PT-1600-233 Lisboa
 Tel: +351 214 189 815
 Fax: +351 214 177 413
 E-mail: Portugal@arjo.com

SUISSE / SCHWEIZ

Arjo Switzerland AG
 Fabrikstrasse 8
 Postfach
 CH-4614 HÄGENDORF
 Tél/Tel: +41 (0) 61 337 97 77
 Fax: +41 (0) 61 311 97 42

SUOMI

Arjo Scandinavia AB
 Riihitontuntie 7 C
 02200 Espoo
 Finland
 Puh: +358 9 6824 1260
 E-mail: Asiakaspalvelu.finland@arjo.com

SVERIGE

Arjo International HQ
 Hans Michelsensgatan 10
 SE-211 20 MALMÖ
 Tel: +46 (0) 10 494 7760
 Fax: +46 (0) 10 494 7761
 E-mail: kundservice@arjo.com

UNITED KINGDOM

Arjo UK and Ireland
 Houghton Hall Park
 Houghton Regis
 UK-DUNSTABLE LU5 5XF
 Tel: +44 (0) 1582 745 700
 Fax: +44 (0) 1582 745 745
 E-mail: sales.admin@arjo.com

USA

Arjo Inc.
 2349 W Lake Street Suite 250
 US-Addison, IL 60101
 Tel: +1 (630) 307-2756
 Free: +1 (800) 323-1245
 Fax: +1 (630) 307 6195
 E-mail: us.info@arjo.com

JAPAN

Arjo Japan K.K.
 東京都港区虎ノ門三丁目7番8号
 ランディック第2虎ノ門ビル9階
 Tel: +81 (0)3-6435-6401
 Fax: +81 (0)3-6435-6402
 E-mail: info.japan@arjo.com

At Arjo, we believe that empowering movement within healthcare environments is essential to quality care. Our products and solutions are designed to promote a safe and dignified experience through patient handling, medical beds, personal hygiene, disinfection, diagnostics, and the prevention of pressure injuries and venous thromboembolism. With over 6500 people worldwide and 65 years caring for patients and healthcare professionals, we are committed to driving healthier outcomes for people facing mobility challenges.



ArjoHuntleigh AB
Hans Michelsensgatan 10
211 20 Malmö, Sweden
www.arjo.com

arjo

CE