

ISTRUZIONI PER L'USO

Carevo

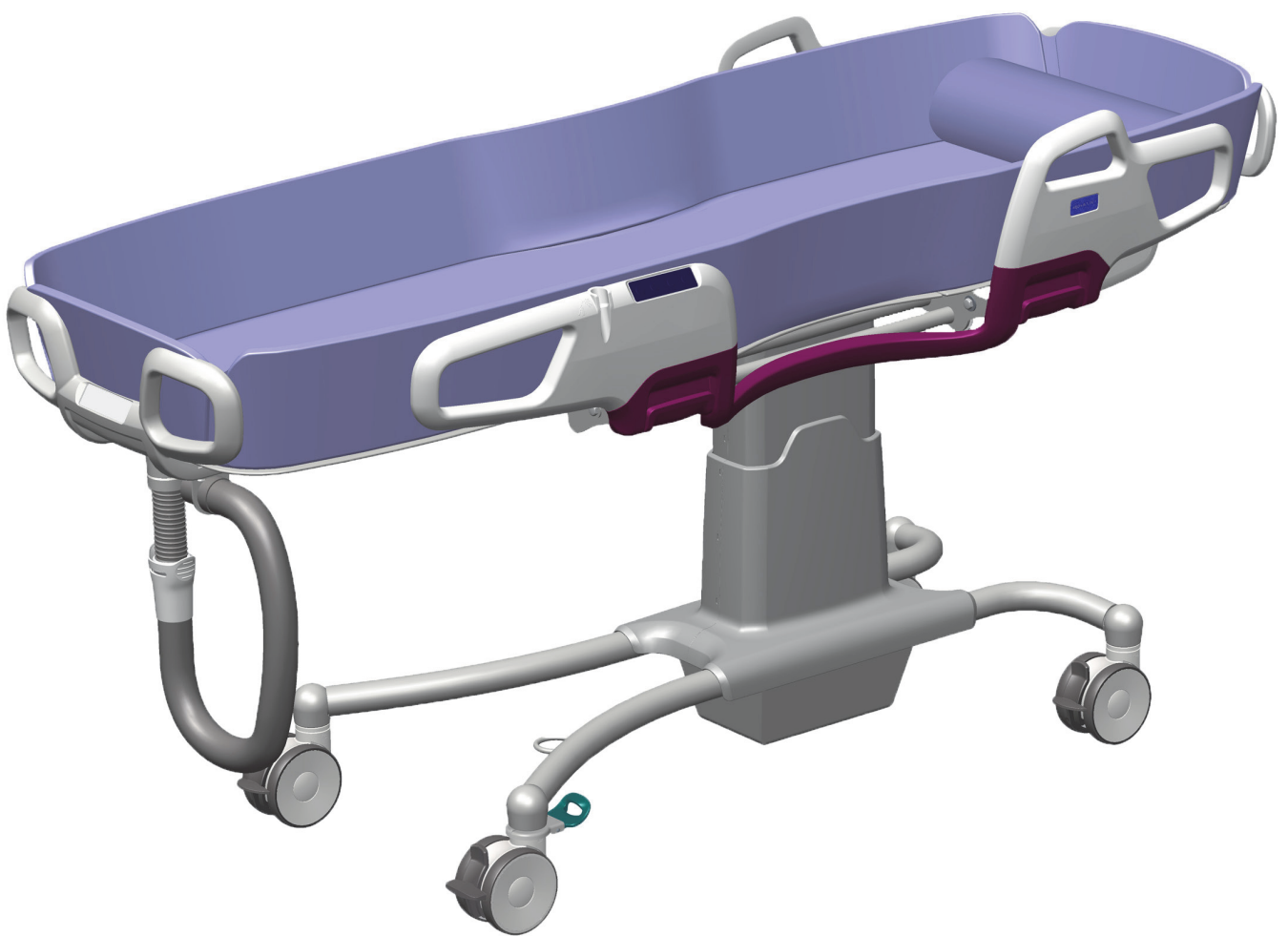

AVVERTENZA

Per evitare infortuni, leggere sempre le presenti Istruzioni per l'uso e i documenti allegati prima di utilizzare il prodotto.

Politica di progettazione e copyright

® e ™ sono marchi di proprietà del gruppo di società Arjo. © Arjo 2022.

La politica dell'azienda è volta al miglioramento costante, per tale ragione questa si riserva il diritto di modificare i prodotti senza preavviso. È vietato riprodurre integralmente o parzialmente il contenuto della presente pubblicazione senza espresso consenso di Arjo.

Indice

Premessa	4
Uso previsto	5
Norme di sicurezza	6
Predisposizioni per l'utilizzo	7
Modelli di barella doccia Carevo	8
Direzioni della barella doccia Carevo	9
Identificazione dei componenti	10
Descrizione del prodotto e funzioni	12
Comandi integrati	12
Funzioni dei pulsanti	12
Freni	12
Dispositivo sterzante	12
Pulsante di arresto di emergenza	13
Funzione di arresto di sicurezza	13
Area Ergo-access	13
Flexi zone	13
Impugnature ergonomiche	13
Spondine laterali di sicurezza	14
Schienale regolabile	15
Fissaggio/rimozione del materassino	15
Tappo di scarico	16
Scarico	16
Cuscino per la testa	17
Supporto impugnatura per doccia integrato	17
Batteria	17
Trasferimento del paziente dal letto	18
Trasferimento del paziente sul letto	21
Trasferimento del paziente dal sollevatore a corsetto	24
Trasferimento del paziente al sollevatore a corsetto	26
Fare la doccia al paziente	28
Utilizzo in case di cura	32
Istruzioni di pulizia e disinfezione	34
Istruzioni per la batteria	38
Assistenza e manutenzione preventiva	39
Allarmi e segnali acustici	42
Ricerca dei guasti	43
Specifiche tecniche	44
Dimensioni	46
Etichette	48
Compatibilità elettromagnetica	50
Componenti e accessori	52

Premessa

Grazie per avere acquistato un prodotto Arjo.

La vostra barella doccia *Carevo*TM fa parte della famiglia di prodotti, noti in tutto il mondo per la loro qualità, concepiti per l'assistenza dei pazienti presso ospedali e cliniche e per l'assistenza sanitaria in genere.

Per eventuali domande sull'utilizzo e sulla manutenzione dell'attrezzatura, contattare Arjo.

Leggere attentamente le presenti Istruzioni per l'uso!

Leggere interamente le presenti *Istruzioni per l'uso (IU)* prima di utilizzare la barella doccia *Carevo*. Le informazioni contenute nelle presenti *IU* sono di fondamentale importanza per il corretto utilizzo e la manutenzione dell'attrezzatura. Favoriscono la protezione e garantiscono che risponda alle aspettative. Le informazioni contenute nelle presenti *IU* sono importanti per la sicurezza degli assistenti e devono essere lette e comprese per evitare possibili lesioni.

Eventuali modifiche non autorizzate delle apparecchiature Arjo possono comprometterne la sicurezza. Arjo non potrà essere ritenuta responsabile per eventuali incidenti e mancate prestazioni dovuti a modifiche non autorizzate dei propri prodotti.

Segnalazione funzionamenti o eventi imprevisti

Se si riscontrano funzionamenti o eventi imprevisti, contattare il tecnico autorizzato Arjo. Le informazioni di contatto sono riportate nell'ultima pagina delle presenti *IU*.

Incidente grave

In caso di incidente grave in relazione al presente dispositivo medico a danno dell'utilizzatore o del paziente, questi devono segnalare la circostanza al produttore o al distributore del dispositivo medico. All'interno dell'Unione europea, l'utilizzatore deve segnalare l'incidente grave anche all'autorità competente dello Stato membro in cui opera.

Manutenzione e assistenza

Ogni anno la barella doccia *Carevo* deve essere sottoposta a manutenzione da parte del personale di assistenza autorizzato per garantirne il corretto funzionamento e la massima sicurezza. Vedere sezione *Assistenza e manutenzione preventiva a pagina 39*.

Per maggiori informazioni, contattare Arjo, che potrà offrirvi programmi dettagliati di assistenza e manutenzione per massimizzare la sicurezza, l'affidabilità e il valore del prodotto nel tempo.

Consultare le informazioni di contatto nell'ultima pagina delle presenti *IU*.

Informazioni complementari

Se è presente un DVD a corredo delle presenti *IU*, si prega di notare che il DVD non sostituisce le informazioni riportate in queste *IU*, che contengono anche importanti norme di sicurezza aggiuntive.

Definizioni impiegate nelle presenti *IU*:

AVVERTENZA

Significato:

Avvertenza di sicurezza. La mancata comprensione e osservanza di questa avvertenza può provocare lesioni a sé stessi o a terzi.

ATTENZIONE

Significato:

La mancata osservanza di queste istruzioni può danneggiare parzialmente o totalmente il sistema.

NOTA

Significato:

Informazione importante per il corretto utilizzo del sistema o dell'apparecchiatura.

SUGGERIMENTI

Significato:

Informazione che agevola una determinata attività nel flusso di lavoro.



Significato:

Nome e indirizzo del produttore.

Uso previsto

La presente attrezzatura deve essere utilizzata in conformità all'uso previsto e alle norme di sicurezza.

Per qualsiasi dubbio in proposito, contattare il rappresentante locale Arjo.

Questa apparecchiatura è stata progettata per l'igiene personale assistita, in particolare per il cambio di indumenti e la doccia di pazienti presso tutti gli ambienti di assistenza, cura e ospedali.

La barella doccia *Carevo* deve essere utilizzata da personale addestrato e qualificato relativamente all'ambiente di cura e alle procedure locali, in accordo con le linee guida riportate nelle Istruzioni per l'uso.

Il trasferimento del paziente sulla e dalla barella doccia *Carevo* può essere effettuato con un sollevapaziente a soffitto, un sollevapaziente passivo o mediante trasferimento laterale usando un telino ad alto scorrimento adeguato.

La barella doccia *Carevo* deve essere utilizzata esclusivamente per gli scopi indicati nelle presenti *Istruzioni per l'uso (IU)*. Ogni altro utilizzo è vietato.

Valutazione del paziente

Si raccomanda di definire procedure di valutazione periodiche. Prima dell'uso, l'operatore deve valutare le condizioni di ogni paziente secondo i seguenti criteri.

- Il prodotto è destinato principalmente a pazienti passivi e totalmente dipendenti. I prerequisiti per un posizionamento da supini in totale sicurezza sulla barella doccia *Carevo* sono: la ridotta capacità funzionale del paziente o, in alternativa, la capacità dello stesso di intendere ed eseguire le istruzioni dell'operatore. Qualora un paziente non risponda a questa descrizione, occorre valutare un ausilio alternativo.
- Prima del trasferimento o altra movimentazione del paziente, deve essere condotta una valutazione del paziente e dell'ambiente in modo che il personale agisca in funzione delle necessità derivanti dalla specifica attività.
- Il peso del paziente non deve superare i 182 kg (400 lb).
- Il prodotto è destinato a pazienti di altezza superiore ai 120 cm (3 piedi e 11 pollici).

Durata del prodotto

La durata prevista del prodotto è di dieci (10) anni, ma a seconda delle condizioni della batteria, della frequenza di utilizzo e degli intervalli di ricarica, la durata della batteria è di 2-5 anni.

La durata e la vita utile sono assicurate se l'apparecchiatura è sottoposta a una corretta manutenzione preventiva, come descritto nelle Istruzioni per l'assistenza e la manutenzione contenute nelle *Istruzioni per l'uso (IU)*.

A seconda del livello di usura di alcune componenti dell'apparecchiatura, come ruote e materassino, potrebbe essere necessario sostituirle durante la vita utile dell'apparecchiatura in base alle informazioni contenute nelle Istruzioni per l'uso (IU).

Norme di sicurezza

AVVERTENZA

Per evitare lesioni, accertarsi che il paziente non venga mai lasciato incustodito.

AVVERTENZA

Per evitare la caduta del paziente, assicurarsi che tutte le spondine laterali di sicurezza siano in posizione bloccata.

AVVERTENZA

Per evitare il ribaltamento del dispositivo e la caduta del paziente, non utilizzare l'attrezzatura su pavimenti con canali di spurgo rientrati, fori o pendenze che superano il rapporto di 1:50 (1,15°).

AVVERTENZA

Per evitare cadute durante il trasferimento, assicurarsi sempre che i freni siano inseriti su tutte le attrezzature in uso.

AVVERTENZA

Per evitare il ribaltamento del dispositivo e la caduta del paziente, non sedersi sull'estremità del dispositivo corrispondente ai piedi o alla testa.

AVVERTENZA

Per prevenire incendi o esplosioni, non utilizzare l'attrezzatura in ambienti ricchi di ossigeno, in presenza di fonti di calore o gas anestetici infiammabili.

ATTENZIONE

Per evitare danni all'apparecchiatura, sollevare una sola estremità (testa o piedi) della barella doccia *Carevo* per volta. Non sollevare mai contemporaneamente il lato piedi e il lato testa.

ATTENZIONE

Per evitare danni all'apparecchiatura, non utilizzare oggetti appuntiti in presenza della barella doccia *Carevo*, che potrebbero provocare forature del materassino.

Predisposizioni per l'utilizzo

Procedura di primo utilizzo

(11 Punti)

- 1 Controllare visivamente la barella doccia *Carevo* per individuare eventuali danni dovuti al trasporto.
- 2 Il materiale di imballaggio deve essere riciclato nel rispetto delle norme locali.
- 3 Verificare che siano presenti tutti i componenti. Consultare la sezione *Identificazione dei componenti a pagina 10*. In caso di componenti mancanti o danneggiati, non utilizzare il prodotto!
- 4 Leggere le *IU*.
- 5 Disimballare il caricabatteria. Per le istruzioni di ricarica e di installazione del caricabatteria, consultare le *Istruzioni per l'uso (IU) del caricabatteria NEA 8000*.
- 6 Ricaricare la batteria per 24 ore.
- 7 Effettuare una prova di funzionamento sulla barella doccia *Carevo*. Vedere la sezione *Assistenza e manutenzione preventiva a pagina 39*.
- 8 Disinfettare il prodotto. Vedere la sezione *Assistenza e manutenzione preventiva a pagina 39*.
- 9 Predisporre un luogo asciutto, adeguatamente ventilato e non esposto alla luce diretta del sole per il rimessaggio della barella doccia *Carevo*.
- 10 Scegliere un luogo in cui conservare le *IU* affinché possano essere accessibili in qualsiasi momento.
- 11 Assicurarsi di avere un piano di soccorso in caso di emergenza con un paziente.

Procedura prima di ogni utilizzo

(5 passaggi)

- 1 Verificare la presenza di tutti i componenti. Consultare la sezione *Identificazione dei componenti a pagina 10*.
- 2 Verificare accuratamente che non sia presente alcun danno, comprese eventuali forature al materassino.
- 3 In caso di componenti mancanti o danneggiati, NON utilizzare il prodotto!
- 4

<p>AVVERTENZA</p> <p>Al fine di prevenire infezioni crociate, attenersi sempre alle istruzioni di disinfezione riportate nelle presenti IU.</p>

- 5 Accertarsi che la batteria sia completamente carica. Consultare le *IU del caricabatteria NEA 8000*.

NOTA

Per eventuali domande, contattare il tecnico autorizzato Arjo per ricevere assistenza e manutenzione. Consultare le informazioni di contatto nell'ultima pagina delle presenti IU.

Modelli di barella doccia Carevo

Barella doccia Carevo senza schienale regolabile (versione standard)

BAC1101-01 (Europa e Nord America)

BAC1102-01 (Giappone)

BAC1103-01 (Australia)

Lunghezza: 2000 mm (78 pollici e 3/4)

Barella doccia Carevo con schienale regolabile

BAC1111-01 (Europa e Nord America)

BAC1112-01 (Giappone)

BAC1113-01 (Australia)

Lunghezza: 2000 mm (78 pollici e 3/4)

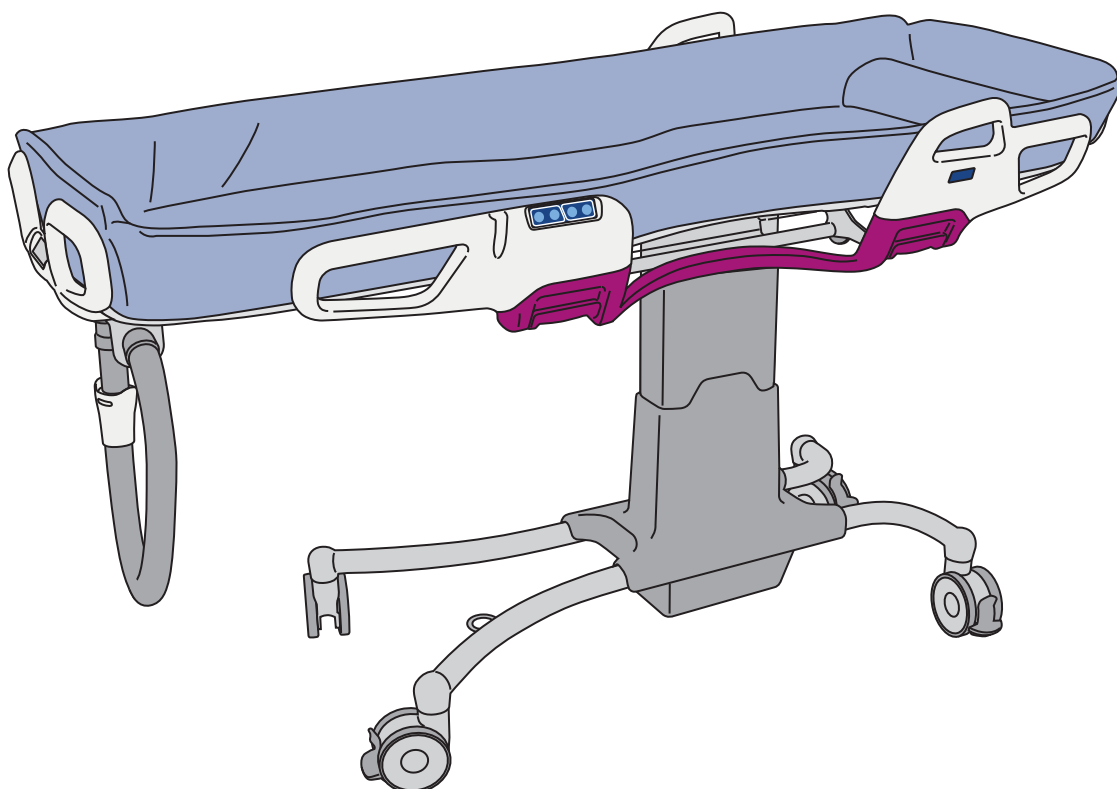

Direzioni della barella doccia Carevo

Fig. 1

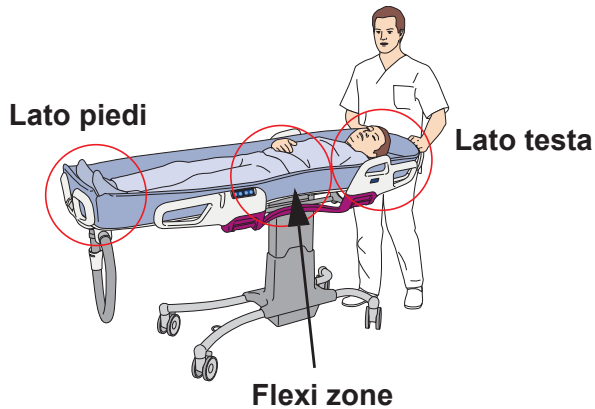

Posizionare il paziente sulla barella doccia *Carevo* con la testa del paziente verso il lato testa e i piedi verso il lato piedi. Assicurarsi che le anche del paziente siano in posizione centrale sulla flexi zone (vedere fig. 1).

NOTA

La barella doccia *Carevo* è progettata con una leggera inclinazione verso lo scarico.

Fig. 2

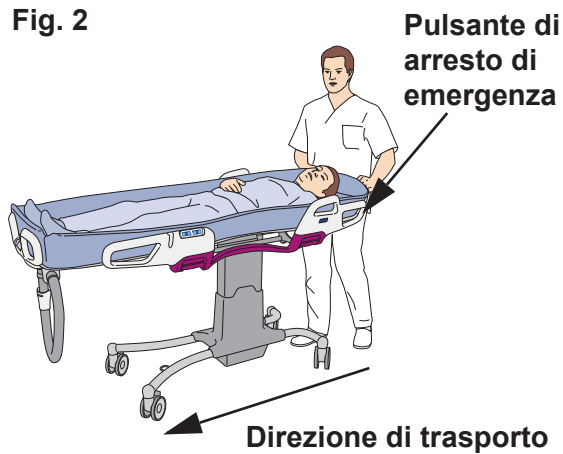

L'assistente sanitario deve trovarsi sul lato testa della barella doccia *Carevo* durante il trasporto. In caso di emergenza, l'assistente sarà vicino al pulsante di arresto di emergenza (vedere fig. 2).

Identificazione dei componenti

La barella doccia Carevo comprende i seguenti componenti:

- 1 Materasso
- 2 Comandi integrati (uno su ciascuna spondina laterale di sicurezza e sul pannello lato testa)
- 3 Cuscino per la testa
- 4 Maniglie di apertura
- 5 Leva del freno (su tutte le ruote)
- 6 Scarico inferiore
- 7 Collegamento scarico
- 8 Scarico superiore
- 9 Uscita scarico inferiore
- 10 Fori per aggancio/sgancio del materassino (uno per ciascuna sezione del telaio barella)
- 11 Piastre di supporto (una per il lato testa e una per il lato piedi)
- 12 Supporto impugnatura per doccia integrato
- 13 Flexi zone
- 14 Impugnature ergonomiche
- 15 Pannello lato testa
- 16 Spondine laterali (una su ogni lato della barella doccia *Carevo*)
- 17 Montante
- 18 Telaio barella con ruote
- 19 Supporti per tubi di scarico
- 20 Pannello lato piedi
- 21 Guide del materassino
- 22 Tappo di scarico
- 23 Pulsante di arresto di emergenza
- 24 Batteria
- 25 Vano batteria
- 26 Leva del dispositivo sterzante (leva di colore verde su due ruote)



Intero prodotto

Parte applicata: Tipo BF

Protezione contro scosse elettriche in conformità alla norma IEC 60601-1.

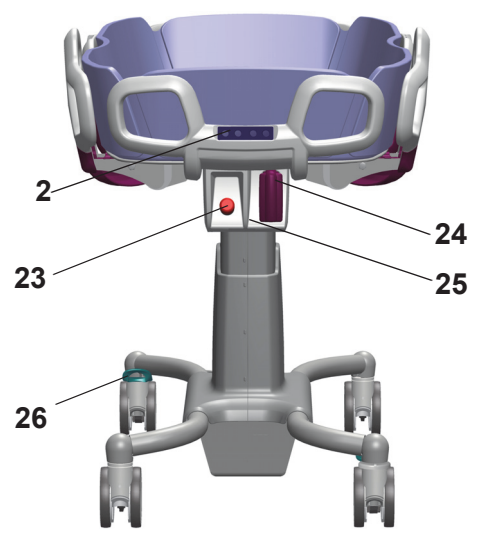
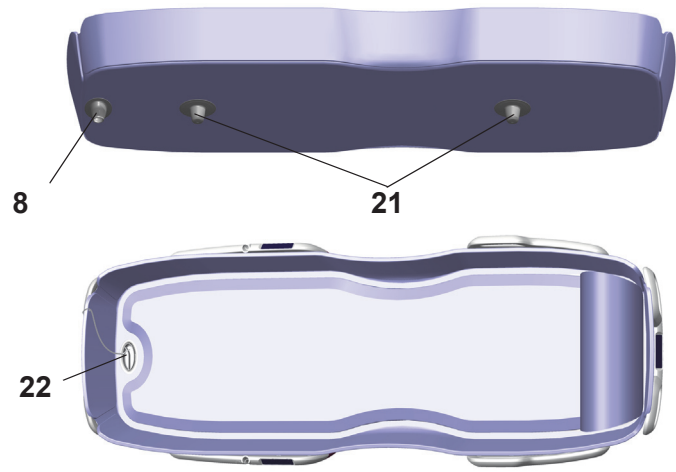
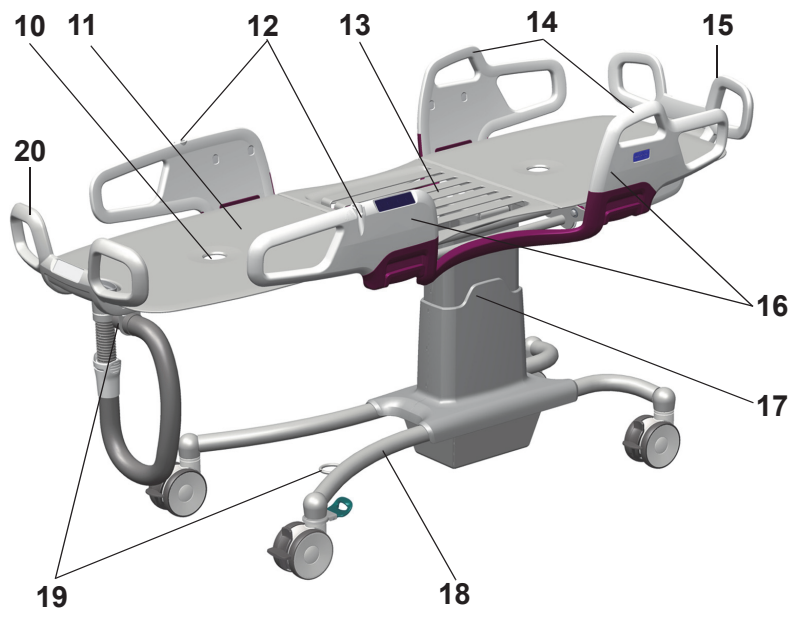
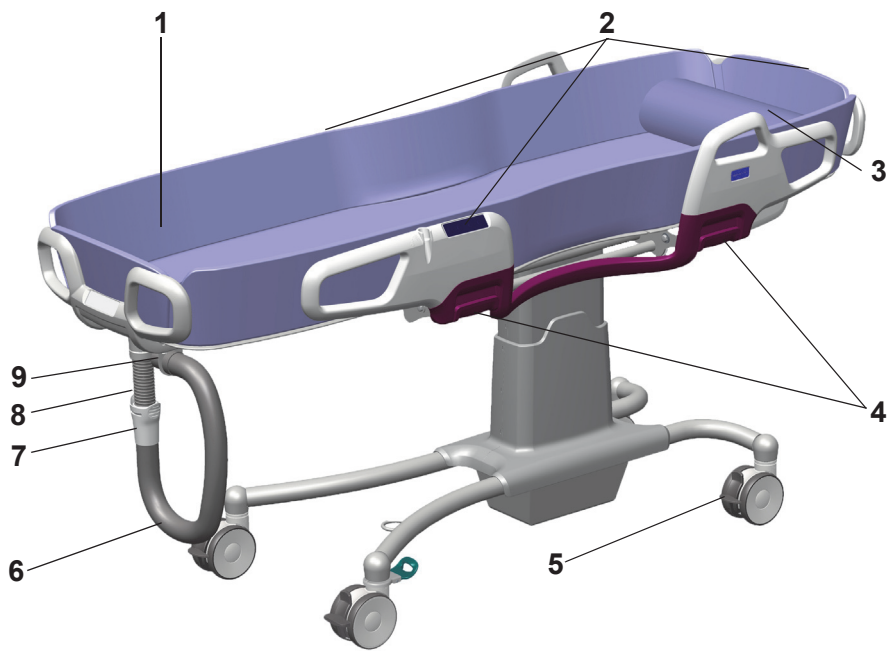

Descrizione del prodotto e funzioni

Fig. 1



Fig. 2



Fig. 3

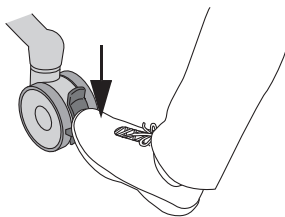

Fig. 4

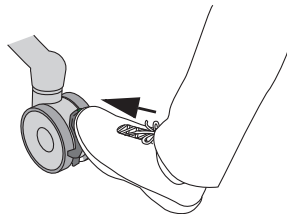

Fig. 5

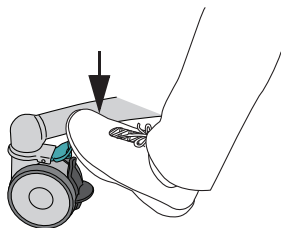
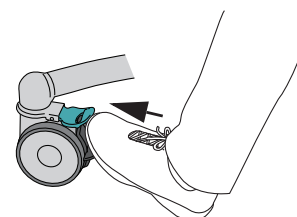

Fig. 6



Comandi integrati

Il comando integrato si trova su ciascuna spondina laterale di sicurezza e sul pannello lato testa. Ci sono due tipi di comandi integrati a seconda del modello di barella doccia *Carevo*. I modelli sono i seguenti.

- Il modello di barella doccia *Carevo* senza schienale regolabile (vedere fig. 1).
- Il modello di barella doccia *Carevo* con schienale regolabile (vedere fig. 2).

Funzioni dei pulsanti



Premere per sollevare la barella doccia *Carevo*.



Premere per abbassare la barella doccia *Carevo*.



Premere per sollevare lo schienale regolabile.



Premere per abbassare lo schienale regolabile.

Freni

I freni si trovano su tutte e quattro le ruote.

Azionamento dei freni

Premere verso il basso la leva grigia del freno (vedere fig. 3).

Disinserimento dei freni

Sollevare leggermente con il piede la leva grigia del freno (vedere fig. 4).

Dispositivo sterzante

Il dispositivo sterzante è utilizzato principalmente quando la barella doccia *Carevo* è trasportata da un solo assistente. Utilizzare il dispositivo sterzante per facilitare le manovre nei corridoi e per svoltare gli angoli. I dispositivi sterzanti sono di colore verde e si trovano su due ruote, in posizione diagonale l'uno rispetto all'altro.

Azionare la leva del dispositivo sterzante più lontana dalla posizione dell'assistente. Non azionare entrambe le leve dei dispositivi sterzanti, poiché ciò renderebbe la barella doccia *Carevo* difficile da manovrare.

Per azionare il dispositivo sterzante: premere verso il basso la leva di colore verde del dispositivo sterzante (vedere fig. 5).

Per disinserire il dispositivo sterzante: sollevare leggermente con il piede la leva di colore verde del dispositivo sterzante (vedere fig. 6).

Fig. 1

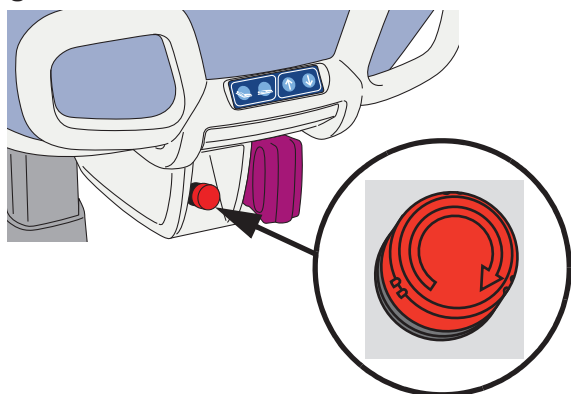

Pulsante di arresto di emergenza

Il pulsante di arresto di emergenza non ha lo scopo di interrompere il funzionamento durante il normale utilizzo. Se, per qualsiasi motivo, la barella doccia *Carevo* non risponde al comando integrato, premere il pulsante di arresto di emergenza per arrestare qualsiasi movimento (vedere fig. 1). In tal caso, contattare personale qualificato.

Se il pulsante di emergenza viene premuto accidentalmente, ruotare il pulsante di arresto di emergenza in senso orario per ripristinarlo. Il pulsante di arresto di emergenza si sbloccherà automaticamente.

Fig. 2

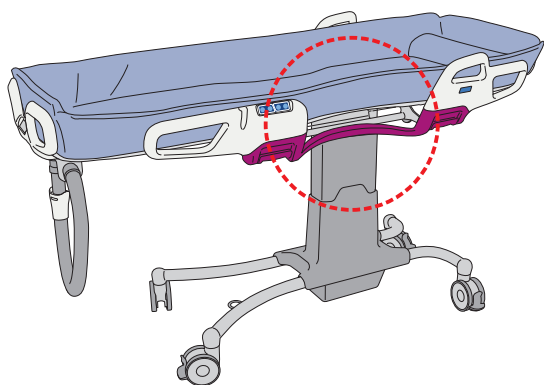

Funzione di arresto di sicurezza

Se la barella doccia *Carevo* viene fermata da un oggetto durante la discesa, la funzione di arresto di sicurezza viene attivata automaticamente. Sollevare la barella doccia *Carevo*, allontanarla dall'oggetto e continuare la discesa.

Area Ergo-access

L'area Ergo-access si trova al centro di ciascuna spondina laterale di sicurezza (vedere fig. 2).

È progettata perché l'assistente possa:

- trovarsi in una posizione più ergonomica; e
- raggiungere meglio il paziente.

SUGGERIMENTI

Utilizzare l'area Ergo-access per raggiungere meglio il paziente. Ricordare di spostarsi attorno alla barella doccia *Carevo* per evitare di torcere il busto e sporgersi in avanti, quando ci si trova nell'area Ergo-access.

Fig. 3

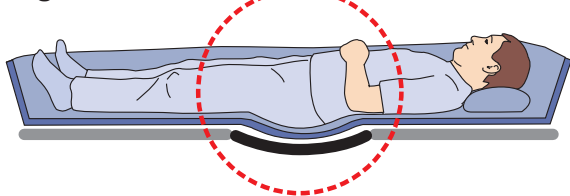

Flexi zone

La flexi zone è una zona di sospensione che distribuisce la pressione su tutto il corpo del paziente (vedere fig. 3).

Per un livello ottimale di comfort, posizionare il sacro del paziente nella parte centrale nella flexi zone.

Il materassino ha su ciascun lato un profilo grafico di una figura umana. Collocare il sacro del paziente all'interno del profilo grafico sul materassino (vedere fig. 4).

Fig. 4

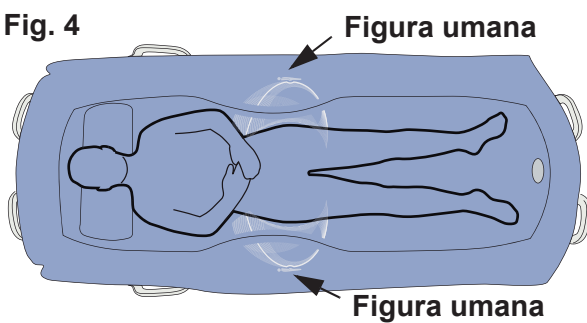
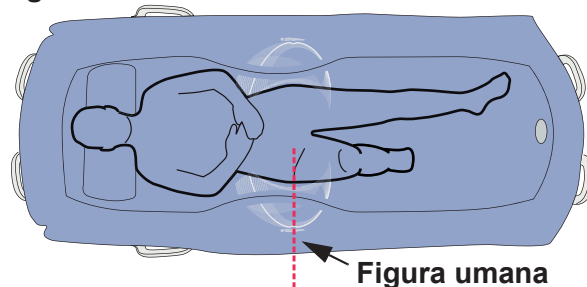
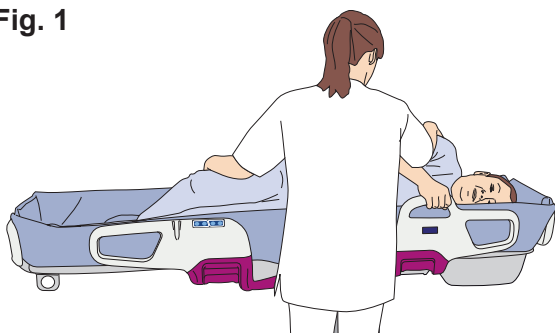

Fig. 5



Piegare il ginocchio del paziente per vedere meglio se la zona sacrale del paziente sia collocata correttamente all'interno del profilo grafico. Posizionare le anche del paziente secondo i profili indicati (vedere fig. 5).

Fig. 1



Impugnature ergonomiche

Sono presenti due impugnature ergonomiche sulla barella doccia Carevo, una su ciascuna spondina laterale di sicurezza. Il paziente può utilizzare l'impugnatura come supporto quando è sdraiato sul fianco. Afferrare l'impugnatura ergonomica può dare al paziente un maggiore senso di sicurezza e la sensazione di potere contribuire alle procedure di riposizionamento (vedere fig. 1).

Spondine laterali di sicurezza

Le due spondine laterali tengono in sicurezza il paziente.

AVVERTENZA

Per evitare la caduta del paziente, assicurarsi che tutte le spondine laterali di sicurezza siano in posizione bloccata.

La spondina laterale ha tre posizioni

(vedere fig. 2).

- A Posizione interna
- B Posizione esterna
- C Posizione a scomparsa

Fig. 2

Vista dal lato testa/piedi

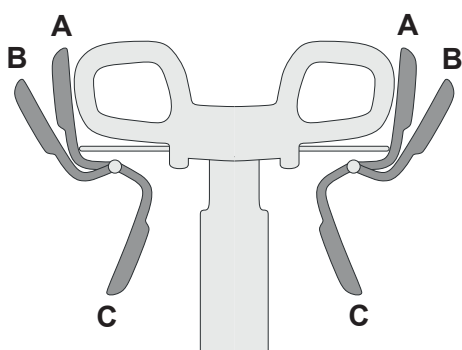
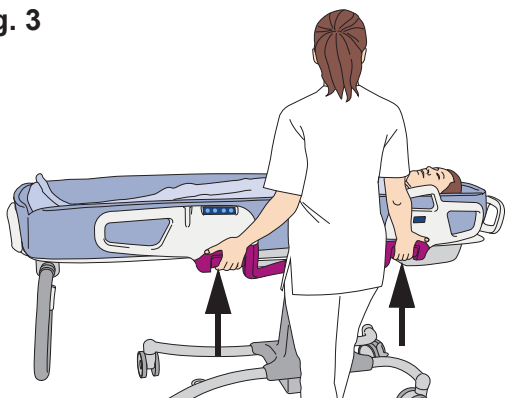

Fig. 3



Ripiegare verso il basso le spondine laterali di sicurezza

Sollevare entrambe le maniglie di apertura sulla spondina laterale di sicurezza e lasciarla cadere verso di sé (vedere fig. 3).

Dispiegare verso l'alto la spondina laterale di sicurezza dalla posizione a scomparsa

Tirare verso l'alto la spondina laterale di sicurezza. A seconda della velocità con cui viene tirata la spondina laterale, si può bloccare in posizione esterna o interna. Per la posizione esterna, tirare più lentamente (vedere fig. 4).

Passaggio tra posizione interna e posizione esterna

Sollevare le maniglie di apertura e alzare/abbassare la spondina laterale di sicurezza nella posizione selezionata finché non si blocca e scatta in posizione.

SUGGERIMENTI

Prima di fare ruotare sul fianco un paziente, regolare la spondina laterale di sicurezza nella posizione esterna per avere più spazio.

Fig. 4

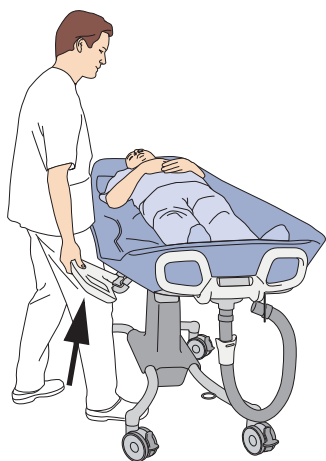
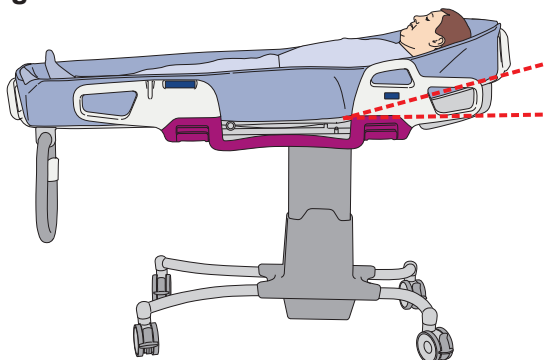

Fig. 1



Schienale regolabile

Alcuni modelli di barella doccia *Carevo* (*BAC1111-01*, *BAC1112-01* e *BAC1113-01*) sono dotati di uno schienale elettrico regolabile. Utilizzare i comandi integrati per azionare lo schienale regolabile (vedere fig. 1).



Premere per sollevare lo schienale regolabile.



Premere per abbassare lo schienale regolabile.

Fig. 2

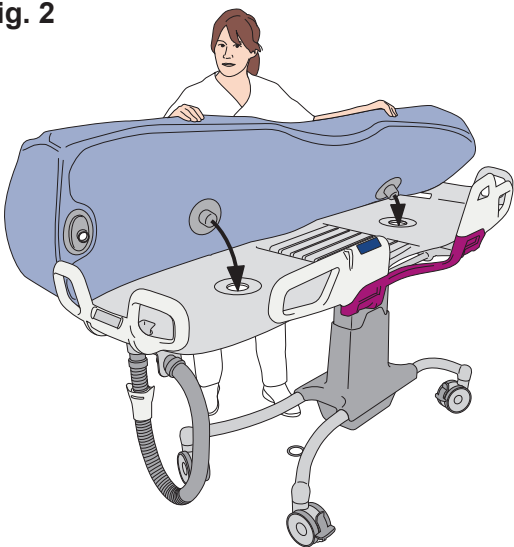

ATTENZIONE

Per evitare il surriscaldamento elettrico dello schienale regolabile della barella doccia *Carevo* durante l'abbassamento/sollevamento costante, assicurarsi di abbassare/sollevare lo schienale per un massimo di 2 minuti. Quindi, attendere 6 minuti prima di abbassare/sollevare di nuovo il supporto.

Fissaggio/rimozione del materassino

Fissaggio

Individuare la posizione dell'uscita di scarico e lasciare che le guide del materassino entrino nei fori corrispondenti situati sulle piastre di supporto (vedere fig. 2).

Fig. 3

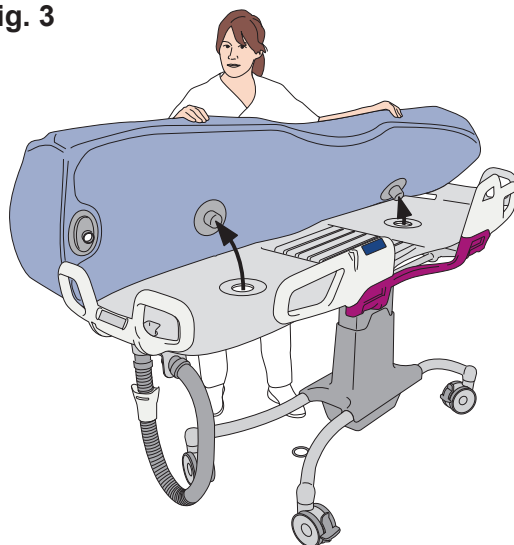

Rimozione

- 1 Rimuovere il tappo di scarico dal materassino.
- 2 Sollevare e allontanare il materassino dalle piastre di supporto (vedere fig. 3).

Fig. 1

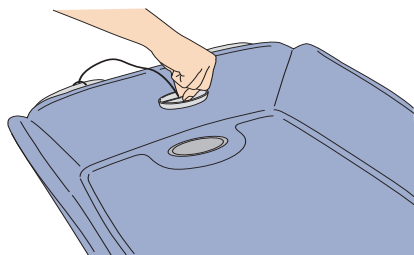

Tappo di scarico

Inserire il tappo di scarico nello scarico del materassino per ottenere un parziale riempimento della barella per la funzione bagno. Rimuovere il tappo di scarico durante la doccia (**vedere fig. 1**).

Il tappo di scarico è collegato al pannello lato piedi da una cordicella. Quando non è in uso, lasciarlo sospeso.

Scarico

Lo scarico superiore e inferiore della barella doccia *Carevo* si trova sotto il pannello del lato piedi.

Rimozione dello scarico inferiore

Afferrare e stringere i lati del connettore di scarico inferiore e tirare verso il basso (**vedere fig. 2**).

Fissaggio dello scarico inferiore

Premere lo scarico inferiore con il connettore di scarico fino allo scarico superiore fino a quando non scatta in posizione (**vedere fig. 3**).

Posizione del tubo di scarico durante il trasporto/ stoccaggio

Inserire l'uscita di scarico inferiore nel supporto del tubo di scarico sul pannello lato piedi (**vedere fig. 4**).

Posizionamento del tubo di scarico durante la doccia

Inserire l'uscita di scarico inferiore nel supporto del tubo di scarico sulla base delle ruote e posizionarlo sopra lo scarico a pavimento (**vedere fig. 5**).

o

Rimuovere completamente lo scarico inferiore e posizionare lo scarico superiore in una toilette o un vuotatoio (**vedere fig. 6**).

Fig. 2

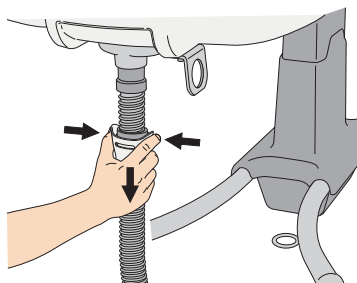

Fig. 3

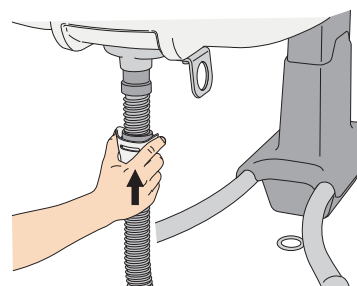

Fig. 4

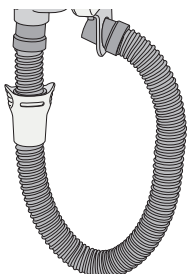

Fig. 5

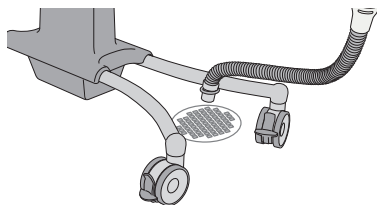

Fig. 6

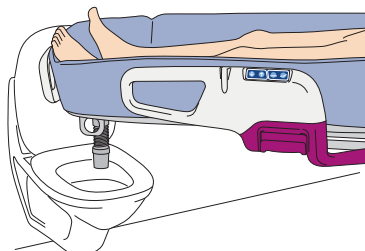
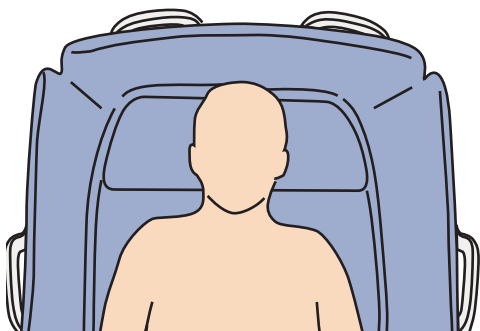

Fig. 1



Cuscino per la testa

Il cuscino per la testa è sagomato per adattarsi al lato testa del materassino. Posizionarlo come illustrato in figura (vedere fig. 1). Il cuscino per la testa fornisce calore e comfort al paziente.

Fig. 2

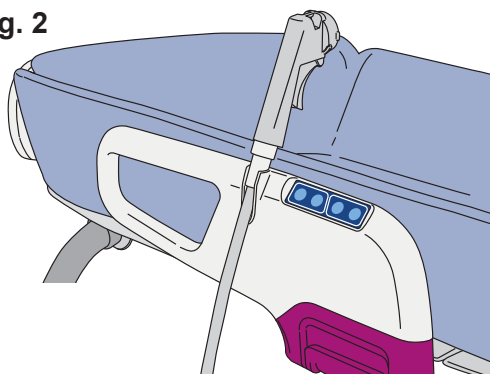

Supporto impugnatura per doccia integrato

È presente un supporto impugnatura per doccia integrato su ciascuna spondina laterale di sicurezza. Fissare l'impugnatura per doccia all'apposito supporto in caso di necessità (vedere fig. 2).

- Il supporto permette all'assistente di avere sotto mano l'erogatore della doccia durante la procedura di lavaggio.
- L'erogatore della doccia fissato al supporto può essere usato per spruzzare acqua sul paziente e mantenerlo caldo.

Fig. 3

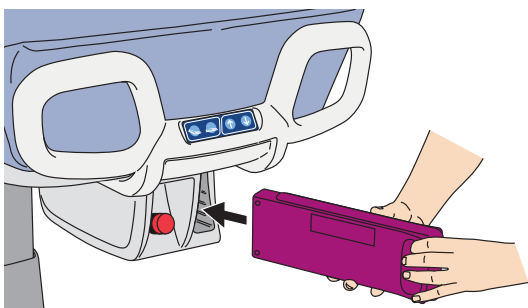

Batteria

La batteria si trova sotto il pannello del lato testa. La barella doccia Carevo usa la batteria NEA0100-083 (vedere fig. 3).

L'estremità smussata della batteria deve essere rivolta verso l'alto quando viene inserita nell'apposito vano della barella doccia Carevo (vedere fig. 4).

Rimuovere la batteria estraendola direttamente verso l'esterno.

Fig. 4

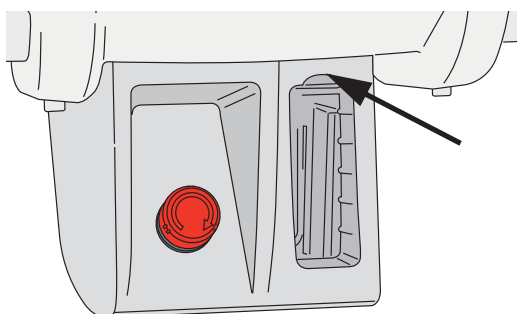

Segnalazione batteria scarica

Si attiverà un cicalino quando la batteria è quasi scarica. La batteria deve quindi essere ricaricata il prima possibile.

Per le istruzioni di ricarica e di installazione del caricabatteria, consultare le *Istruzioni per l'uso del caricabatteria NEA 8000*.

Trasferimento del paziente dal letto

Fig. 1

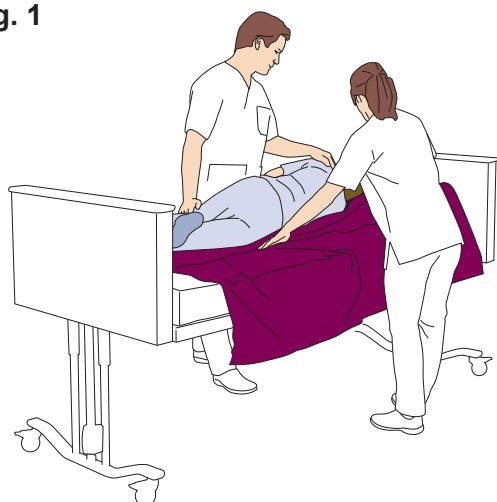

Trasferimento laterale

(21 passaggi)

Per i trasferimenti laterali usare sempre un telino ad alto scorrimento. Per le istruzioni relative ai telini ad alto scorrimento, consultare le rispettive IU.

- 1 Abbassare la spondina laterale di sicurezza della barella doccia *Carevo* sul lato del trasferimento e abbassare lo schienale regolabile, se presente.
- 2 Azionare i freni del letto.
- 3 Portare il letto a un'altezza ergonomica.
- 4 Collocare il telino ad alto scorrimento (tubo/telo) sotto il paziente. Usare la tecnica opportuna (vedere fig. 1)
- 5 Posizionare un cuscino sotto la testa del paziente
- 6 Abbassare la spondina laterale di sicurezza del letto sul lato del trasferimento.
- 7 Posizionare la barella doccia *Carevo* vicino al lato del trasferimento del letto.
- 8 Ripiegare il materassino della barella doccia *Carevo* sul lato del trasferimento. Premere verso il basso e fissare gli angoli del materassino della barella doccia *Carevo* tra il pannello lato testa/piede e la piastra di supporto (vedere fig. 2).
- 9 Regolare l'altezza della barella doccia *Carevo* in modo che sia leggermente più in basso rispetto al letto (vedere fig. 3).

Fig. 2

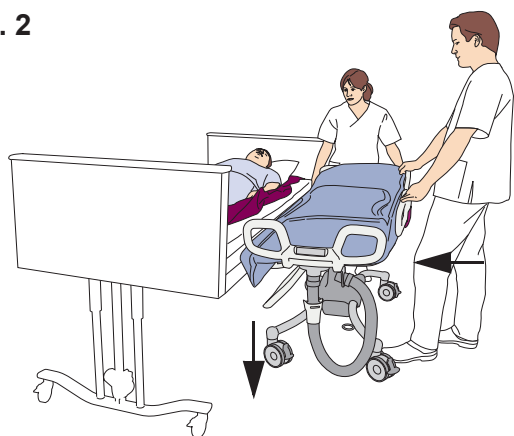
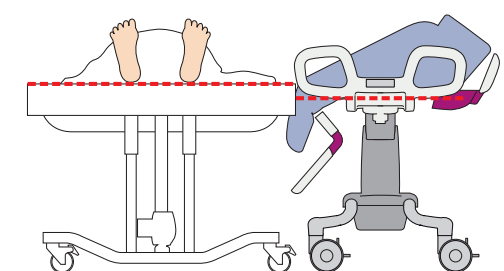

Fig. 3



NOTA

Se è presente uno spazio tra il letto e la barella doccia *Carevo*, posizionare uno scivolo tra i due per colmare il divario.

10 AVVERTENZA

Per evitare il ribaltamento del dispositivo in uso, non abbassare o sollevare altre apparecchiature in prossimità dello stesso e fare attenzione agli oggetti stazionari in fase di abbassamento.

Spingere la barella doccia *Carevo* contro il letto.

Continua alla pagina successiva.

Fig. 4

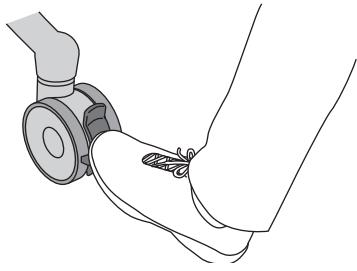

11

AVVERTENZA

Per evitare cadute durante il trasferimento, assicurarsi sempre che i freni siano inseriti su tutte le attrezzature in uso.

Azionare i freni su tutte le quattro ruote della barella doccia *Carevo* (vedere fig. 4).

12

AVVERTENZA

Per evitare il ribaltamento del dispositivo in uso, non abbassare o sollevare altre apparecchiature in prossimità dello stesso e fare attenzione agli oggetti stazionari in fase di abbassamento.

Trasferire il paziente con il telino ad alto scorrimento (tubo/telo) dal letto alla barella doccia *Carevo*. Accertarsi di tenere sotto controllo la testa del paziente durante il trasferimento. Esempi di trasferimenti con telino ad alto scorrimento:

- Tubo (vedere fig. 5)
- Telino ad alto scorrimento (vedere fig. 6)

NOTA

Il numero di assistenti e la loro posizione durante il trasferimento dipende dal telino ad alto scorrimento utilizzato e dalla valutazione del paziente.

- 13 Se il materassino viene accidentalmente urtato e spostato, vi saranno sporgenze sotto il materassino. Questo può essere scomodo per il paziente quando è sdraiato. Assicurarsi che il materassino sia in posizione corretta.

14

AVVERTENZA

Per assicurarsi che il paziente non possa scivolare fuori dalla spondina laterale di sicurezza, accertarsi che i lati del materassino siano sollevati e non siano ripiegati sotto il paziente.

Per maggiore comodità, collocare il paziente correttamente sulla flexi zone. Assicurarsi che il sacro del paziente sia all'interno del profilo grafico sul materassino. (vedere fig. 7)

Le pieghe dell'anca del paziente devono essere allineate con la figura umana illustrata. Utilizzare il telino ad alto scorrimento per regolare la posizione del paziente (vedere fig. 8)

Fig. 5



Fig. 6

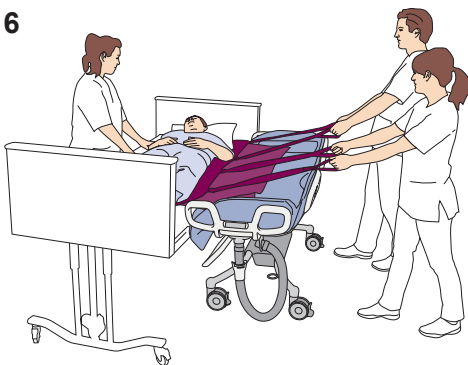

Fig. 7

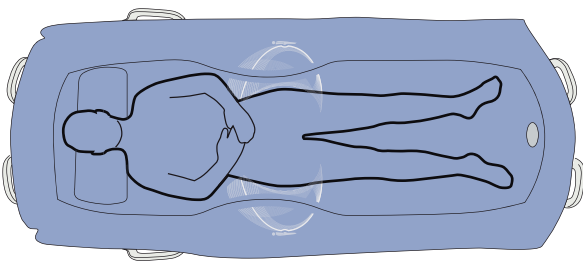
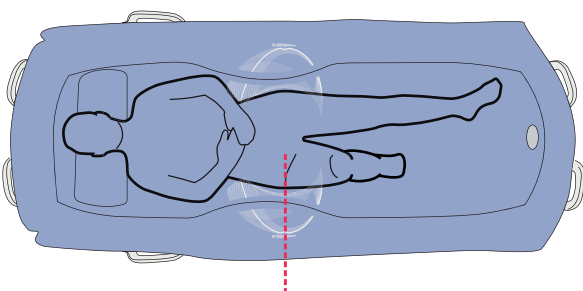

Fig. 8



Continua alla pagina successiva.

Fig. 9



15 Sostituire il cuscino del letto con il cuscino per la testa della barella doccia *Carevo*.

16 Sfilare il telino ad alto scorrimento da sotto il corpo del paziente. Usare la tecnica opportuna (**vedere fig. 9**).

17 Disinserire i freni delle ruote della barella doccia *Carevo* (**vedere fig. 10**).

18

AVVERTENZA

Per evitare intrappolamenti, assicurarsi di mantenere i capelli, le braccia e i piedi del paziente vicino al corpo e di utilizzare i supporti di sostegno dedicati nel corso di qualsiasi movimento.

AVVERTENZA

Per evitare la caduta del paziente, assicurarsi che tutte le spondine laterali di sicurezza siano in posizione bloccata.

Allontanare la barella doccia *Carevo* dal letto quanto basta per dispiegare in alto la spondina laterale di sicurezza della barella doccia *Carevo* (**vedere fig. 11**).

19 Regolare la barella doccia *Carevo* a un'altezza di lavoro ergonomica (**vedere fig. 12**).

20 Sollevare lo schienale regolabile della barella doccia *Carevo*, se presente (**vedere fig. 12**).

21 Trasportare il paziente nella stanza da bagno.

Fig. 10

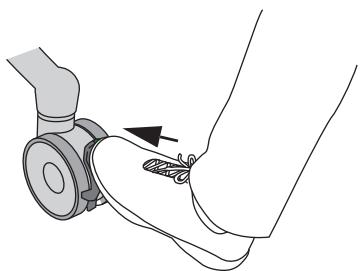

Fig. 11

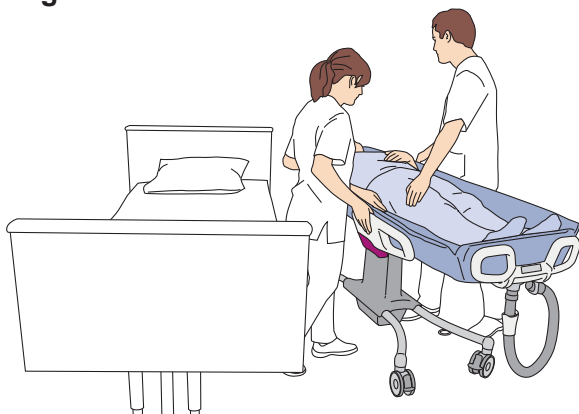
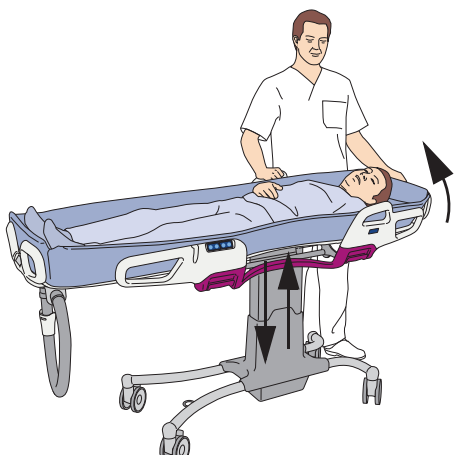

Fig. 12



Trasferimento del paziente sul letto

Fig. 1

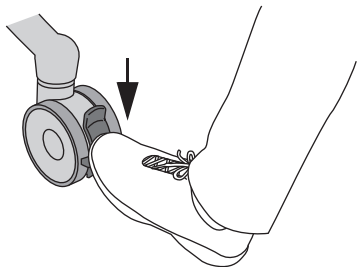

Fig. 2

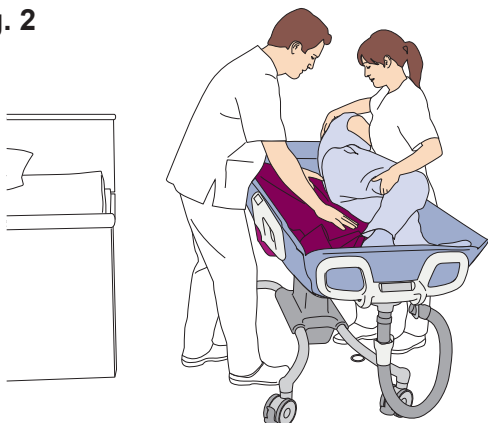

Fig. 3

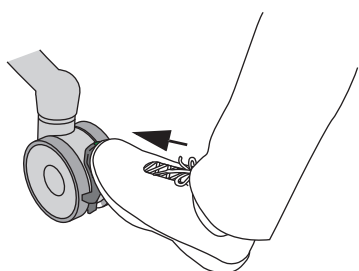
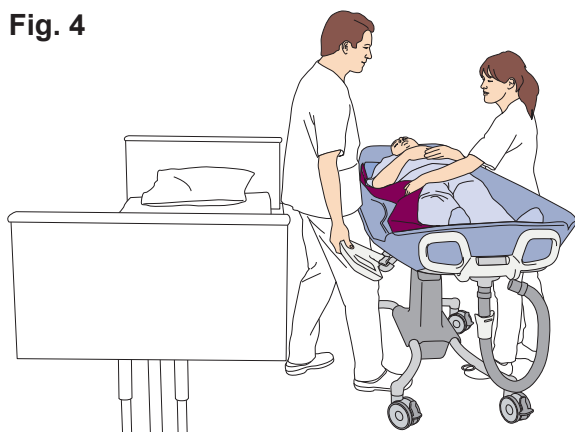

Fig. 4



Trasferimento laterale

(20 passaggi)

Per i trasferimenti laterali usare sempre un telino ad alto scorrimento. Per le istruzioni relative ai telini ad alto scorrimento, consultare le rispettive IU.

- 1 Azionare i freni del letto.
- 2 Portare il letto a un'altezza ergonomica.
- 3 Abbassare la spondina laterale di sicurezza del letto sul lato del trasferimento.
- 4 Azionare i freni su tutte le quattro ruote della barella doccia *Carevo* (vedere fig. 1).
- 5 Abbassare lo schienale regolabile della barella doccia *Carevo*, se presente.
- 6 Collocare il telino ad alto scorrimento sotto il paziente. Usare la tecnica opportuna (vedere fig. 2).
- 7 Disinserire i freni delle ruote della barella doccia *Carevo* (vedere fig. 3).
- 8 Collocare la barella doccia *Carevo* vicino al letto con spazio sufficiente da potere poi ripiegare la spondina laterale di sicurezza della barella doccia *Carevo* sul lato del trasferimento.
- 9 Regolare l'altezza della barella doccia *Carevo* in modo che sia leggermente più in alto rispetto al letto.

10 **AVVERTENZA**

Per evitare intrappolamenti, assicurarsi di mantenere i capelli, le braccia e i piedi del paziente vicino al corpo e di utilizzare i supporti di sostegno dedicati nel corso di qualsiasi movimento.

Collocare la barella doccia *Carevo* abbastanza vicino al letto in modo da potere ripiegare la spondina laterale di sicurezza della barella doccia *Carevo* sul lato del trasferimento (vedere fig. 4).

Continua alla pagina successiva.

Fig. 5



11 Collocare immediatamente la barella doccia *Carevo* in modo che sia sovrapposta al letto (**vedere fig. 5**).

12 **AVVERTENZA**

Per evitare il ribaltamento del dispositivo in uso, non abbassare o sollevare altre apparecchiature in prossimità dello stesso e fare attenzione agli oggetti stazionari in fase di abbassamento.

Abbassare la barella doccia *Carevo* sul letto per avere un trasferimento regolare (**vedere fig. 5**).

Fig. 6

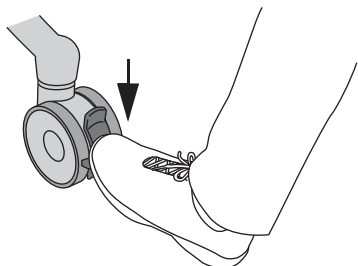

13 **AVVERTENZA**

Per evitare cadute durante il trasferimento, assicurarsi sempre che i freni siano inseriti su tutte le attrezzature in uso.

Azionare i freni su tutte le quattro ruote della barella doccia *Carevo* (**vedere fig. 6**).

Fig. 7

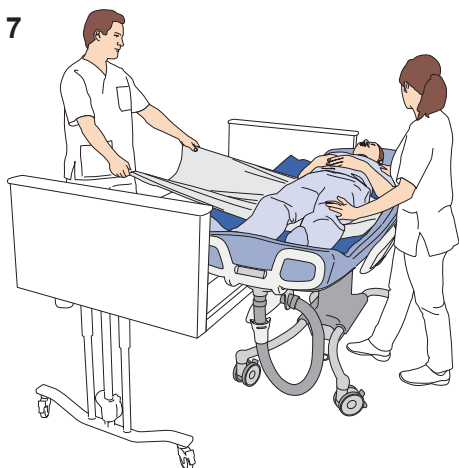

14 Accertarsi che il materassino della barella doccia *Carevo* sia sopra il letto.

15 Trasferire il paziente con il telino ad alto scorrimento (tubo/telo) dalla barella doccia *Carevo* al letto. Accertarsi di tenere sotto controllo la testa del paziente durante il trasferimento.

Esempi di trasferimenti con telino ad alto scorrimento:

- Tubo (**vedere fig. 7**)
- Telino ad alto scorrimento (**vedere fig. 8**)

Fig. 8

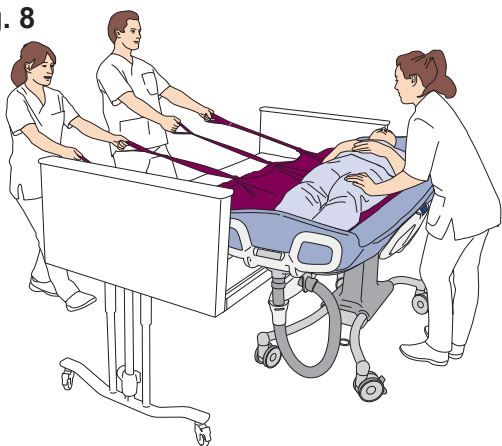

NOTA

Il numero di assistenti e la loro posizione durante il trasferimento dipende dal telino ad alto scorrimento utilizzato e dalla valutazione del paziente.

Continua alla pagina successiva.

Fig. 9

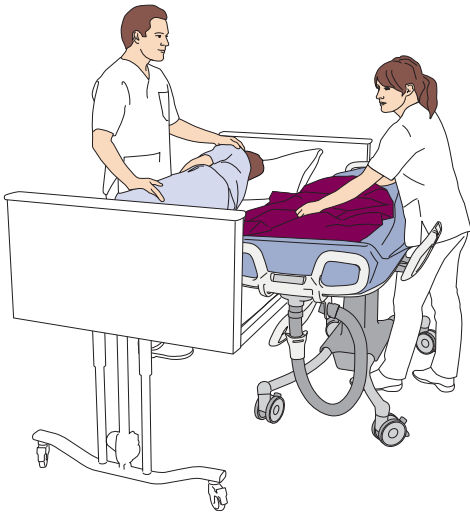

16 Assicurarsi di sostituire il cuscino per la testa della barella doccia *Carevo* con un cuscino del letto sotto la testa del paziente.

17 Sfilare il telino ad alto scorrimento da sotto il paziente. Usare la tecnica opportuna (vedere fig. 9).

18 Disinserire i freni delle ruote della barella doccia *Carevo* (vedere fig. 10).

19 Allontanare la barella doccia *Carevo* dal letto.

20 Disinfettare la barella doccia *Carevo*. Vedere sezione *Istruzioni di pulizia e disinfezione a pagina 34.* (vedere fig. 11)

Fig. 10

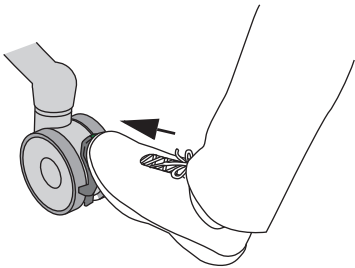
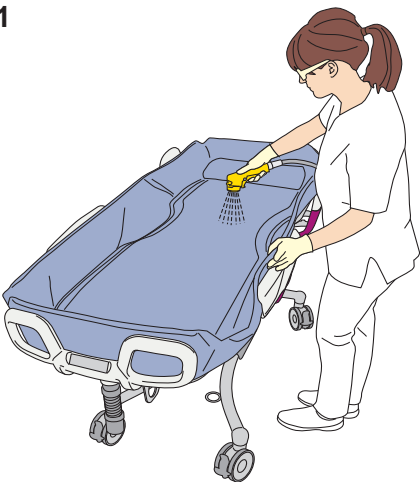

Fig. 11



Trasferimento del paziente dal sollevatore a corsetto

Fig. 1

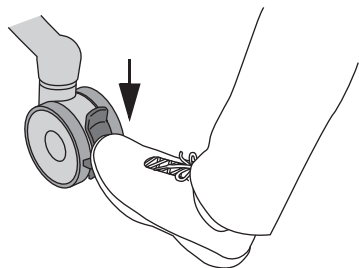
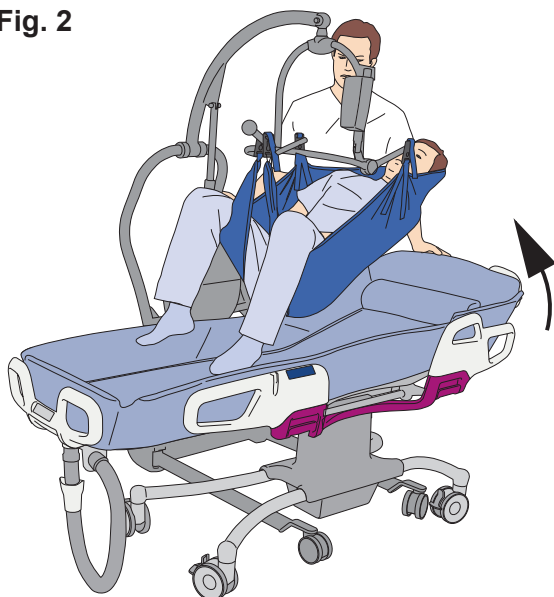

Fig. 2



Eeguire le 15 operazioni indicate di seguito

Per le istruzioni relative al sollevapaziente a corsetto, consultare le relative IU.)

- 1 Abbassare la barella doccia *Carevo* all'altezza minima.
- 2 Azionare i freni delle ruote della barella doccia *Carevo* (vedere fig. 1).
- 3 Verificare che entrambe le spondine laterali di sicurezza della barella doccia *Carevo* siano sollevate.
- 4 Sollevare lo schienale regolabile della barella doccia *Carevo*, se disponibile, fino a una posizione più seduta per maggiore comfort e per facilitare il distacco del corsetto (vedere fig. 2).
- 5 Collocare il cuscino per la testa sulla barella doccia *Carevo* (vedere fig. 2).

6 AVVERTENZA

Per evitare intrappolamenti, assicurarsi di mantenere i capelli, le braccia e i piedi del paziente vicino al corpo e di utilizzare i supporti di sostegno dedicati nel corso di qualsiasi movimento.

AVVERTENZA

Per evitare la caduta del paziente, assicurarsi che tutte le spondine laterali di sicurezza siano in posizione bloccata.

Abbassare il paziente nel sollevapaziente a corsetto sulla barella doccia *Carevo*. Usare lo spazio sotto la base delle ruote della barella doccia *Carevo* per posizionare meglio le gambe di sollevamento (vedere fig. 2).

NOTA

Se l'altezza di sollevamento non è sufficiente per passare sopra la barella doccia *Carevo*, ripiegare verso il basso la spondina laterale di sicurezza su un lato. Assicurarsi di riportare su la spondina laterale di sicurezza in un secondo momento.

Continua alla pagina successiva.

Fig. 3

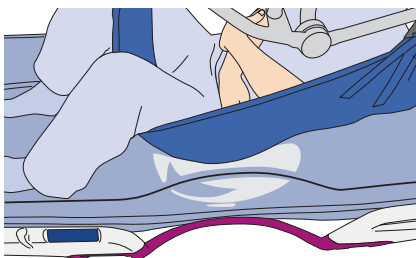

7

AVVERTENZA

Per assicurarsi che il paziente non possa scivolare fuori dalla spondina laterale di sicurezza, accertarsi che i lati del materassino siano sollevati e non siano ripiegati sotto il paziente.

Per maggiore comodità, collocare il paziente correttamente sulla flexi zone. Assicurarsi che il sacro del paziente sia all'interno del profilo grafico sul materassino. La zona dell'anca del paziente deve essere allineata con la figura umana illustrata (vedere fig. 3).

Fig. 4

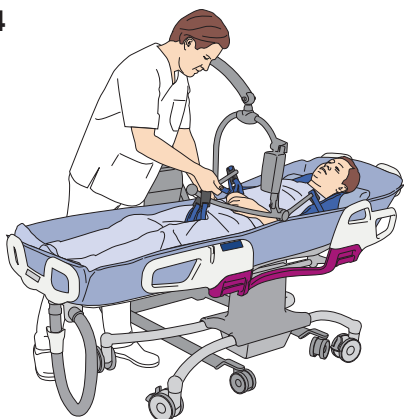

8 Rimuovere il corsetto dalla barra di sollevamento. (vedere fig. 4).

9 Spostare il sollevapaziente lontano dalla barella doccia *Carevo*.

Fig. 5

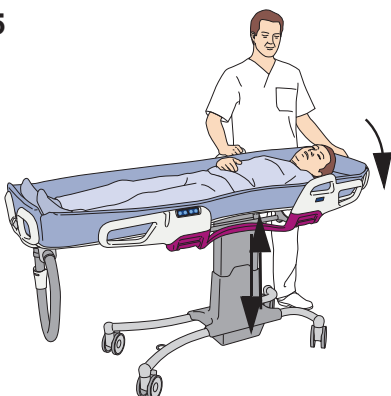

10 Portare la barella doccia *Carevo* a un'altezza ergonomica (vedere fig. 5).

11 Abbassare lo schienale regolabile della barella doccia *Carevo*, se presente (vedere fig. 5).

Fig. 6

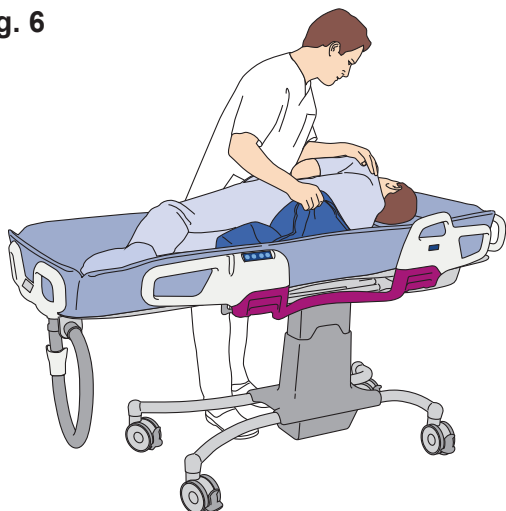

12 Sfilare il corsetto da sotto il paziente. Usare la tecnica opportuna (vedere fig. 6).

13 Disinserire i freni delle ruote della barella doccia *Carevo*

14 Sollevare lo schienale regolabile della barella doccia *Carevo*, se presente

15 Trasportare il paziente nella stanza da bagno.

Trasferimento del paziente al sollevatore a corsetto

Fig. 1

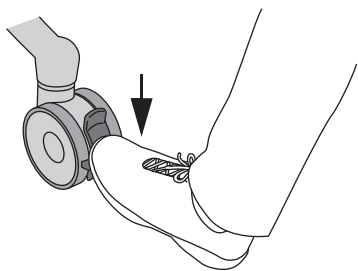

Eseguire le 10 operazioni indicate di seguito

Per le istruzioni relative al sollevapaziente a corsetto, consultare le relative IU.)

1 Azionare i freni su tutte le quattro ruote della barella doccia *Carevo* (vedere fig. 1).

Fig. 2

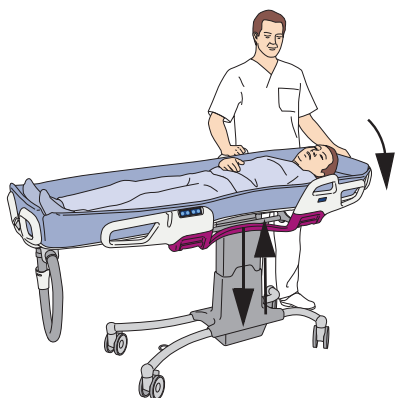

2 Regolare la barella doccia *Carevo* a un'altezza di lavoro ergonomica (vedere fig. 2).

3 Abbassare lo schienale regolabile della barella doccia *Carevo*, se presente (vedere fig. 2).

Fig. 3

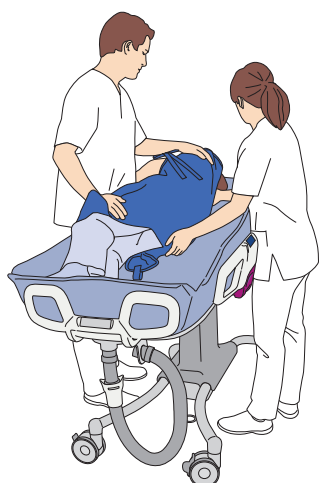

4 Applicare il corsetto al paziente. Usare la tecnica opportuna (vedere fig. 3).

5 Abbassare la barella doccia *Carevo* all'altezza minima.

6 Sollevare lo schienale regolabile della barella doccia *Carevo*, se presente, per maggiore comfort e per facilitare il fissaggio del corsetto.

7 Posizionare la barra di sollevamento sopra la barella doccia *Carevo*.

Fig. 4

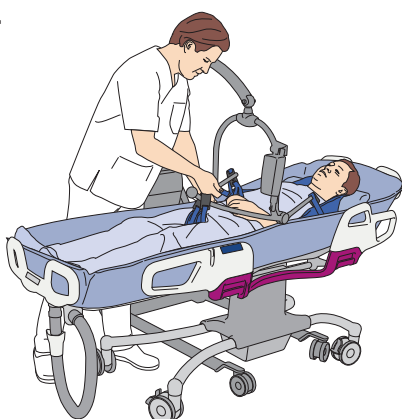

8 Attaccare il corsetto alla barra di sollevamento (vedere fig. 4).

Continua alla pagina successiva.

Fig. 5

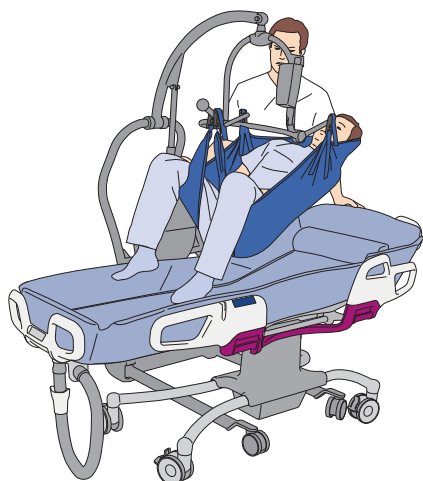

9

AVVERTENZA

Per evitare intrappolamenti, assicurarsi di mantenere i capelli, le braccia e i piedi del paziente vicino al corpo e di utilizzare i supporti di sostegno dedicati nel corso di qualsiasi movimento.

AVVERTENZA

Per evitare la caduta del paziente, assicurarsi che tutte le spondine laterali di sicurezza siano in posizione bloccata.

Sollevare il paziente dalla barella doccia *Carevo* (vedere fig. 5).

NOTA

Se l'altezza del sollevapaziente non è sufficiente per passare sopra la barella doccia *Carevo*, ripiegare la spondina laterale di sicurezza su un lato.

10 Disinfettare la barella doccia *Carevo*. Vedere sezione *Istruzioni di pulizia e disinfezione* a pagina 34. (vedere fig. 6).

Fig. 6

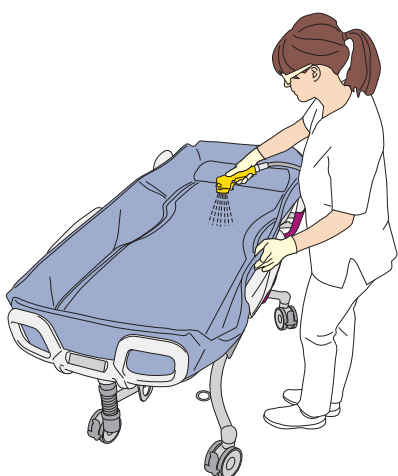

Fare la doccia al paziente

Fig. 1

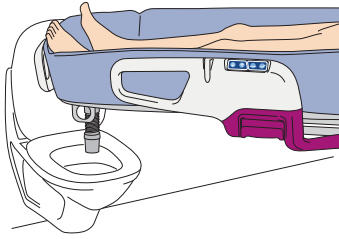

Fig. 2

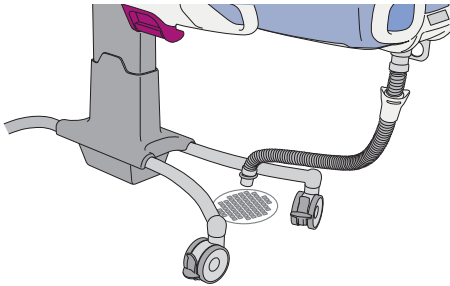

Fig. 3

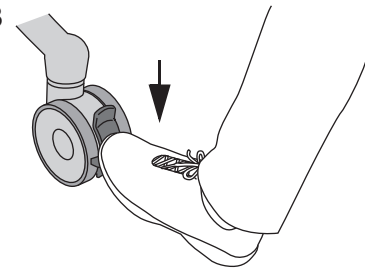
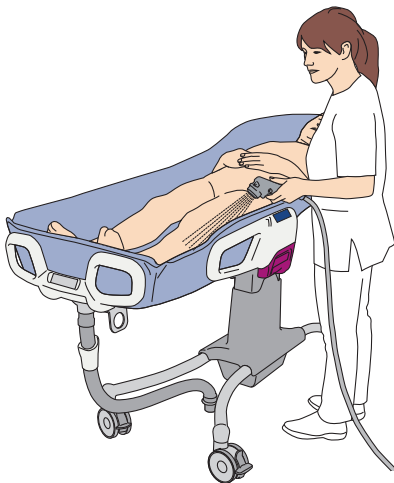

Fig. 4



Eseguire le 13 operazioni indicate di seguito

Per le istruzioni relative al pannello doccia, consultare le rispettive *IU*.

- 1 Posizionare lo scarico della barella doccia *Carevo* sopra la toilette/vuotatoio o lo scarico a pavimento.

Toilette/vuotatoio: rimuovere lo scarico inferiore della barella doccia *Carevo* e collocare lo scarico superiore sopra la toilette/vuotatoio (vedere fig. 1).

Scarico a pavimento: collocare l'uscita dello scarico inferiore della barella doccia *Carevo* nel supporto del tubo di scarico sulla base delle ruote. Posizionare la barella doccia *Carevo* in modo che l'uscita di scarico inferiore sia direttamente sopra lo scarico a pavimento (vedere fig. 2).

- 2 Azionare i freni su tutte le quattro ruote della barella doccia *Carevo* (vedere fig. 3).
- 3 Regolare la barella doccia *Carevo* a un'altezza di lavoro ergonomica.
- 4 Svestire il paziente. Utilizzare lo schienale regolabile, se presente, per una migliore assistenza.
- 5 Regolare la temperatura dell'acqua.

6 AVVERTENZA

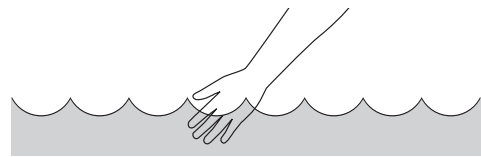

Per evitare scottature, controllare sempre la temperatura dell'acqua a mano nuda prima di dirigere il getto d'acqua sul paziente.

Non usare guanti perché potrebbero agire da isolanti e non permettere una corretta valutazione della temperatura dell'acqua. Puntare il getto d'acqua lontano dal paziente.

Per prima cosa, afferrare l'erogatore della doccia e dirigerlo lontano dal paziente. Quindi aprire l'acqua (vedere fig. 4).

Continua alla pagina successiva.

Fig. 5

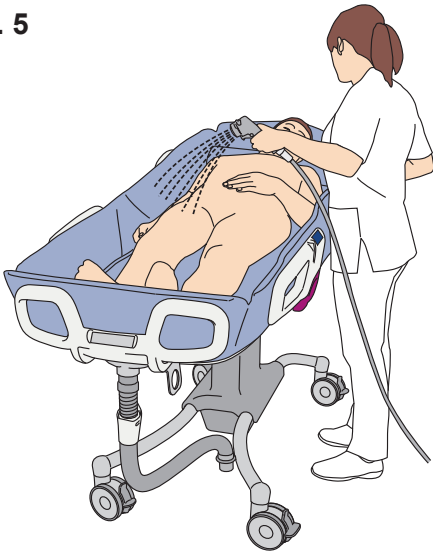

7 Fare la doccia al paziente (vedere fig. 5).

NOTA

Utilizzare l'area Ergo-access per raggiungere meglio il paziente. Ricordare di spostarsi attorno alla barella doccia Carevo per evitare di torcere il busto e sporgersi in avanti, quando ci si trova nell'area Ergo-access.

Fig. 6

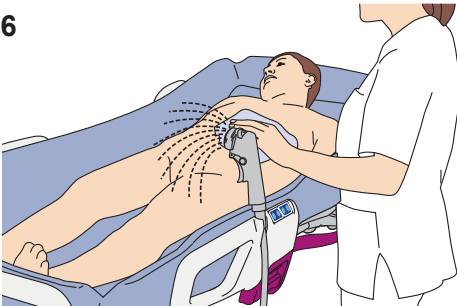

SUGGERIMENTI

Usare il supporto impugnatura per doccia integrato della barella doccia Carevo per un flusso di lavoro più efficace. Utilizzarlo per spruzzare acqua sul paziente e mantenerlo caldo durante la procedura di lavaggio (vedere fig. 6).

Fig. 7

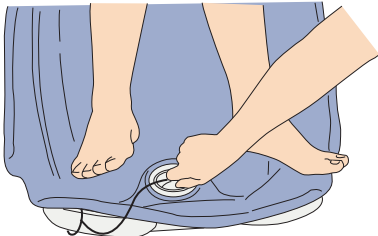

8 Per un bagno con un livello d'acqua poco profondo, chiudere lo scarico del materassino con il tappo di scarico (vedere fig. 7).

Fig. 8

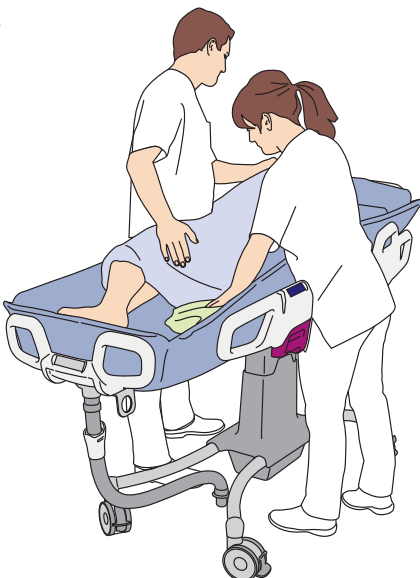

9 Scaricare l'acqua e asciugare paziente e materassino (vedere fig. 8).

Continua alla pagina successiva.

Fig. 9

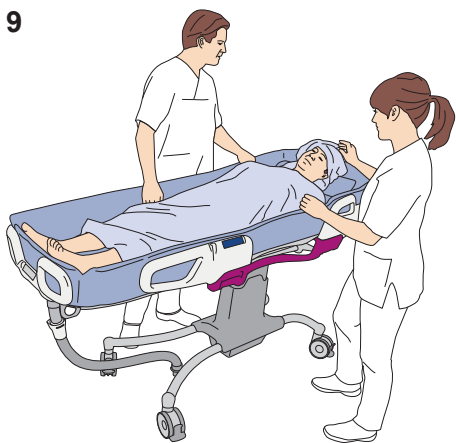

10 Coprire o vestire il paziente per tenerlo al caldo (**vedere fig. 9**).

Fig. 10

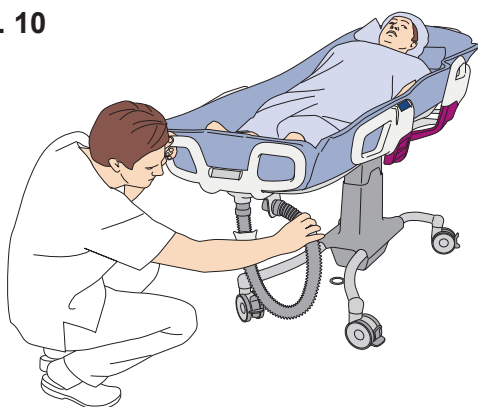

11 Inserire nuovamente l'uscita di scarico nel supporto del tubo di scarico sotto il pannello lato piedi o collegare lo scarico inferiore allo scarico superiore (**vedere fig. 10**).

Fig. 11

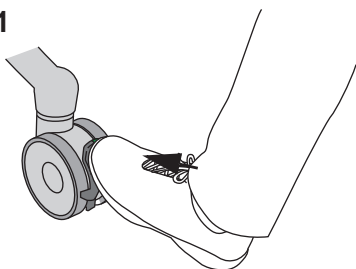

12 Disinserire i freni delle ruote della barella doccia *Carevo* (**vedere fig. 11**).

Fig. 12

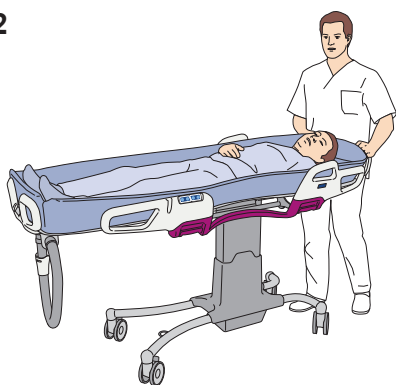

13 Trasportare il paziente (**vedere fig. 12**).

Lasciato intenzionalmente in bianco

Utilizzo in case di cura

Per Distributori e Società di noleggio

Per il trasporto della barella doccia *Carevo* presso il cliente con un furgone:

- accertarsi che il prodotto sia fissato saldamente durante il trasporto;
- evitare di appoggiare la barella doccia su terreni sporchi durante il carico e lo scarico.

Quando si consegna la barella doccia *Carevo*, accertarsi:

- di leggere queste *IU* insieme al destinatario (parenti ed assistenti inclusi);
- di illustrare le funzionalità ed il corretto utilizzo descritti in queste *IU* con un prodotto reale;
- che l'utente abbia compreso le istruzioni per la pulizia e la disinfezione;
- di illustrare tutte le avvertenze al destinatario;
- che l'ambiente sia conforme ai requisiti descritti in queste *IU*.

Pulizia e disinfezione:

- assicurarsi che la procedura di pulizia e disinfezione descritta in queste *IU* sia sempre effettuata prima che il prodotto sia utilizzato da un nuovo utente;
- assicurarsi che la procedura di pulizia e disinfezione descritta in queste *IU* sia sempre effettuata prima e dopo qualsiasi tipo di procedura di servizio.

Utilizzo della barella doccia

Prima di utilizzare la barella doccia *Carevo* in ambito domiciliare, accertarsi che (vedere fig. 1):

AVVERTENZA

Per evitare il ribaltamento del dispositivo e la caduta del paziente, non utilizzare l'attrezzatura su pavimenti con canali di spurgo rientrati, fori o pendenze che superano il rapporto di 1:50 (1,15°).

- tutti gli assistenti, parenti inclusi, abbiano letto e compreso le istruzioni contenute in queste *IU*;
- siano stati rimossi tappeti e pedane da tutti gli ambienti;
- siano state rimosse le soglie da tutti gli ambienti;
- tutte le scale presentino protezioni e cancelli di sicurezza per evitare la caduta della barella doccia;
- sia disponibile uno spazio sufficiente per l'utilizzo della barella doccia.

Durante il rimessaggio della barella doccia *Carevo* accertarsi che:

AVVERTENZA

Per evitare lo strangolamento, assicurarsi di non lasciare mai i bambini incustoditi vicino all'apparecchiatura.

- la barella doccia sia fuori dalla portata dei bambini;
- gli animali domestici non entrino in contatto con la barella da doccia;
- l'ambiente di rimessaggio soddisfi i requisiti indicati nella sezione *Specifiche tecniche a pagina 44*.

Fig. 1

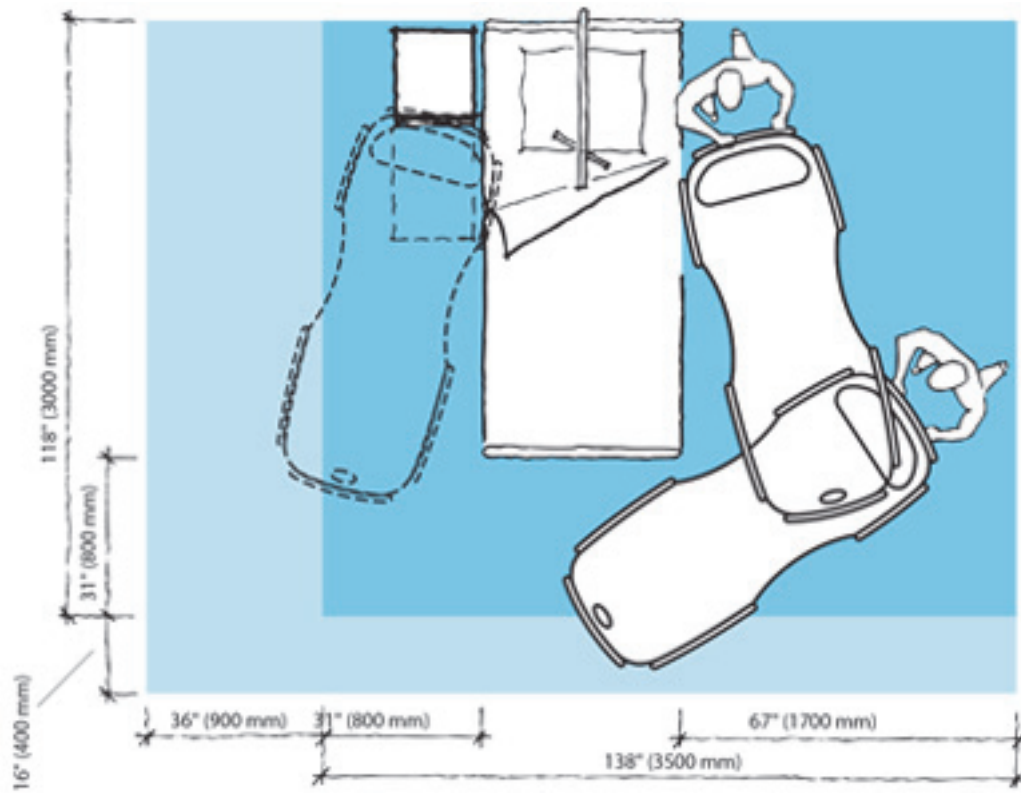

Istruzioni di pulizia e disinfezione

Il dispositivo deve essere pulito e disinfettato a intervalli regolari e tra un paziente e l'altro.

In caso di domande sulla pulizia e la disinfezione del dispositivo, rivolgersi al Servizio clienti Arjo.

AVVERTENZA

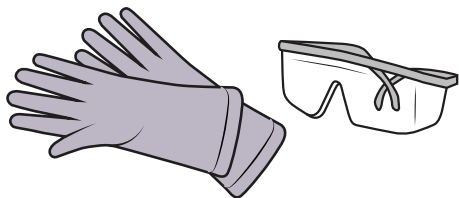

Per evitare lesioni a occhi e pelle, utilizzare sempre occhiali e guanti protettivi durante l'uso del disinfettante.

In caso di contatto, risciacquare abbondantemente con acqua. In caso di irritazioni a occhi o pelle, rivolgersi a un medico.

Consultare sempre le Istruzioni per l'uso (IFU) e la scheda dati di sicurezza (SDS) del disinfettante.

AVVERTENZA

Al fine di prevenire infezioni crociate, attenersi sempre alle istruzioni di disinfezione riportate nelle presenti Istruzioni per l'uso (IFU).

AVVERTENZA

Per evitare irritazioni a occhi o pelle, non disinfettare in presenza di un paziente.

ATTENZIONE

Per evitare danni all'apparecchiatura, utilizzare esclusivamente disinfettanti consentiti nelle presenti IFU. Il cloro potrebbe scolorire il materasso e il cuscino.

ATTENZIONE

Non utilizzare disinfettanti su alcun connettore elettrico.

ATTENZIONE

Non superare la concentrazione di disinfettanti consentita. Una concentrazione maggiore può causare scolorimento o danni.

Sostanze chimiche consentite

Disinfettante

Arjo Clean

Arjo General Purpose Disinfectant

Arjo Disinfectant Cleanser IV

Arjo All Purpose Disinfectant

Arjo CenKleen IV

Alcol isopropilico $\leq 70\%$

Etanolo 70%

Perossido di idrogeno $\leq 1,5\%$

Acido peracetico $\leq 0,25\%$ (2.500 ppm)

Ammonio quaternario $\leq 0,28\%$

Ipoclorito di sodio (candeggina) $\leq 1\%$ ^a

a. Il materasso e il cuscino potrebbero scolorire e avere una durata ridotta dopo un ripetuto contatto con ipoclorito di sodio (candeggina).

Apparecchiature necessarie

- Occhiali protettivi
- Guanti protettivi
- Flacone spray (se non è disponibile uno Shower Panel)
- Liquido disinfettante
- Asciugamani monouso
- Spazzola a setole morbide
- Spazzola lavabottiglie

Seguire sempre questi 24 punti per una corretta pulizia e disinfezione

Se viene usato un pannello doccia Arjo, consultare le rispettive *IU*.

Pulizia meccanica (punti 1-8 di 24)

- 1 Indossare guanti e occhiali protettivi (vedere fig. 1).
- 2 Assicurarsi che il disinfettante sia miscelato secondo le istruzioni riportate sull'etichetta del flacone di disinfettante o in base al rapporto di miscelazione indicato nelle *IU* del pannello doccia (vedere fig. 2).
- 3 Rimuovere lo scarico inferiore e il cuscino.
- 4 Risciacquare la barella doccia *Carevo* con acqua. Iniziare dalla parte superiore del materassino e procedere in basso verso le ruote (vedere fig. 3).
- 5 Strofinare la barella doccia *Carevo* con disinfettante usando una spazzola a setole morbide per rimuovere i contaminanti. Iniziare dalla parte superiore del materassino e procedere in basso verso le ruote.
- 6 Utilizzare una spazzola lavabottiglie imbevuta di disinfettante per pulire lo scarico superiore.
- 7 Ricordarsi di pulire la parte inferiore del materassino, le piastre di supporto e l'esterno del drenaggio superiore.
- 8 Utilizzando una spazzola a setole morbide, strofinare il cuscino e lo scarico inferiore separatamente. Evitare il contatto con il materassino fino a quando non è stato disinfettato il cuscino.

Fig. 1



Fig. 2

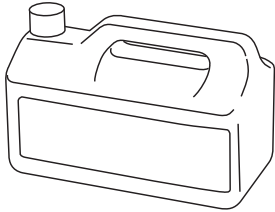
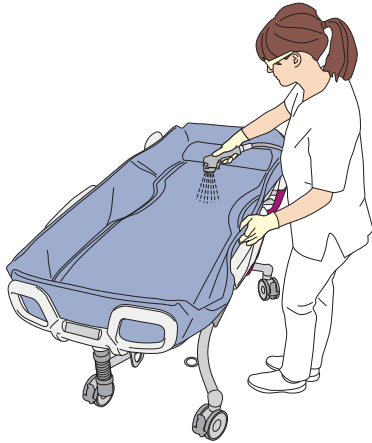

Fig. 3



Continua alla pagina successiva.

Fig. 4

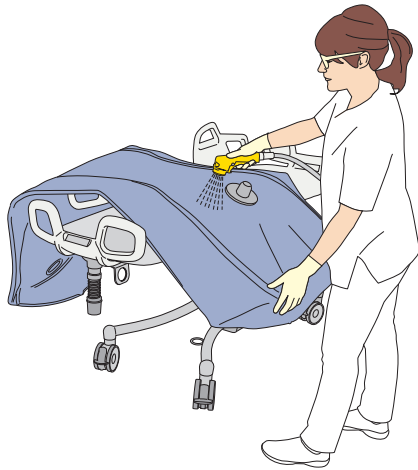

Fig. 5



Fig. 6

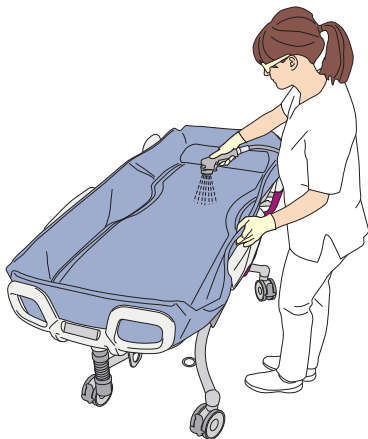

Fig. 7



Disinfezione (punti 9-24)

- 9 Sollevare e posizionare il materassino sopra il pannello lato piedi e le spondine laterali di sicurezza. La parte posteriore del materassino deve essere rivolta verso l'alto.
- 10 Spruzzare il disinfettante e pulire la parte posteriore del materassino con un asciugamano monouso (**vedere fig. 4 e 5**).
- 11 Spruzzare il disinfettante e pulire le seguenti parti sul lato testa della barella doccia *Carevo*: pannello lato testa, spondine laterali di sicurezza, piastra di supporto e flexi zone, utilizzando un asciugamano monouso.
- 12 Posizionare la parte posteriore disinfettata del materassino sul pannello lato testa e sulle spondine laterali di sicurezza disinfettate. L'interno del materassino che non è stato disinfettato dovrebbe ora essere rivolto verso l'alto.
- 13 Spianare le pieghe degli angoli del materassino verso l'esterno.
- 14 Spruzzare il disinfettante e pulire la parte del materassino rivolta verso l'alto (interna) con un asciugamano monouso.
- 15 Ripiegare le pieghe degli angoli del materassino verso l'interno.
- 16 Spruzzare il disinfettante e pulire le seguenti parti sul lato piedi della barella doccia *Carevo*: pannello lato piedi, spondine laterali di sicurezza, piastra di supporto, flexi zone e scarico superiore, utilizzando un asciugamano monouso.
- 17 Spruzzare il disinfettante sullo scarico superiore e pulirlo con una spazzola lavabottiglie.
- 18 Posizionare il materassino nella sua posizione originaria.
- 19 Spruzzare il disinfettante e pulire la parte esterna della barella doccia *Carevo* con un asciugamano monouso. Iniziare dalla parte superiore del materassino e procedere in basso verso le ruote.
- 20 Lasciare agire il disinfettante per il tempo indicato sull'etichetta del flacone di disinfettante.
- 21 Spruzzare il disinfettante e pulire il cuscino e lo scarico inferiore separatamente con un asciugamano monouso.
- 22 Collegare lo scarico inferiore allo scarico superiore e posizionare il cuscino sul materassino.
- 23 Risciacquare accuratamente ogni parte con acqua fredda fino a quando non vi sono più tracce visibili di disinfettante. Iniziare dalla parte superiore del materassino e procedere in basso verso le ruote. Ricordare di risciacquare anche sotto il materassino (**vedere fig. 6**).
- 24 Asciugare ciascuna parte della barella doccia *Carevo* con asciugamani monouso. Accertarsi che la barella doccia *Carevo* sia completamente asciutta (**vedere fig. 7**).

Lasciato intenzionalmente in bianco

Istruzioni per la batteria

AVVERTENZA

Per evitare lesioni fisiche, NON rompere, forare, aprire, smontare o danneggiare meccanicamente in altro modo le batterie.

- **In caso di incrinature del rivestimento della batteria e di contatto dell'elettrolito con la pelle o gli indumenti, lavare immediatamente con abbondante acqua.**
- **In caso di contatto con gli occhi, lavare abbondantemente con acqua e ricorrere immediatamente a cure mediche.**
- **L'inalazione del contenuto delle batterie può irritare le vie respiratorie. Assicurare aria fresca e rivolgersi ad un medico.**

ATTENZIONE

Per evitare che la batteria si surriscaldi ed esploda, NON esporre la batteria a fiamme o calore eccessivo.

- Prestare attenzione a non fare cadere le batterie.
- Per lo smaltimento delle batterie usate, rivolgersi all'autorità locale competente.
- Per l'etichetta della batteria, consultare la sezione *Etichette a pagina 48*.

Conservazione delle batterie

- La batteria viene fornita carica, ma si raccomanda di ricaricarla poiché perde gradualmente la propria carica.
- Quando non viene utilizzata, questa batteria si scarica lentamente.
- La batteria non utilizzata deve essere conservata a temperature comprese tra $-0\text{ }^{\circ}\text{C}$ ($32\text{ }^{\circ}\text{F}$) e $+30\text{ }^{\circ}\text{C}$ ($86\text{ }^{\circ}\text{F}$).
- Per assicurare le massime prestazioni, non conservare la batteria a temperature superiori a $50\text{ }^{\circ}\text{C}$ ($122\text{ }^{\circ}\text{F}$).

Intervalli di ricarica

- Per prolungare la durata della batteria, ricaricarla a intervalli regolari, ad es. ogni notte.
- Se la barella doccia *Carevo* viene utilizzata frequentemente, si raccomanda di utilizzare due batterie, una in funzione e una di riserva in ricarica.
- Si raccomanda di lasciare la batteria nel caricabatteria quando non viene utilizzata, in quanto non sussiste il rischio di sovraccarico.

Durata utile batteria

Assicurarsi di avere sempre due batterie ben funzionanti, una da usare e una di riserva.

Se si utilizza una batteria appena caricata e l'indicatore della batteria inizia a lampeggiare e suonare dopo solo poche attività effettuate, è il momento di ordinare una nuova batteria.

Segnalazione batteria scarica

Si attiverà un cicalino quando la batteria è quasi scarica. La batteria deve quindi essere ricaricata il prima possibile.

Installazione del caricabatteria

Consultare le *IU del caricabatterie NEA 8000*.

Come caricare la batteria

Consultare le *IU del caricabatterie NEA 8000*.

Assistenza e manutenzione preventiva

Obblighi dell'assistente

La barella doccia *Carevo* è soggetta a normale usura e invecchiamento, quindi i seguenti interventi devono essere effettuati agli intervalli indicati affinché il prodotto sia sempre conforme alle specifiche di produzione.

AVVERTENZA

Per evitare qualsiasi malfunzionamento e le conseguenti lesioni, accertarsi di condurre ispezioni regolari e seguire il programma di manutenzione consigliato. In caso di utilizzo intensivo o esposizione ad ambienti aggressivi, il prodotto deve essere ispezionato più frequentemente. Leggi e norme locali possono essere più rigide rispetto al programma di manutenzione consigliato.

NOTA

Il prodotto non può essere sottoposto a manutenzione o controllo mentre è usato da un paziente.

PROGRAMMA DI MANUTENZIONE PREVENTIVA

OBBLIGHI DELL'ASSISTENTE Intervento/Controllo	Ogni UTILIZZO	Ogni SETTIMANA	Ogni ANNO
Pulizia/disinfezione	X		
Controllare visivamente tutti i componenti a vista		X	
Controllare visivamente gli agganci meccanici		X	
Effettuare una prova di funzionamento		X	
Ispezionare le ruote		X	
Controllare visivamente la batteria		X	
Controllare materassino e cuscino per la testa		X	
Controlli annuali esclusivamente a opera di personale qualificato			X

AVVERTENZA

Al fine di evitare lesioni al paziente e all'assistente, non modificare per nessun motivo l'attrezzatura e utilizzare solo componenti compatibili.

Fig. 1

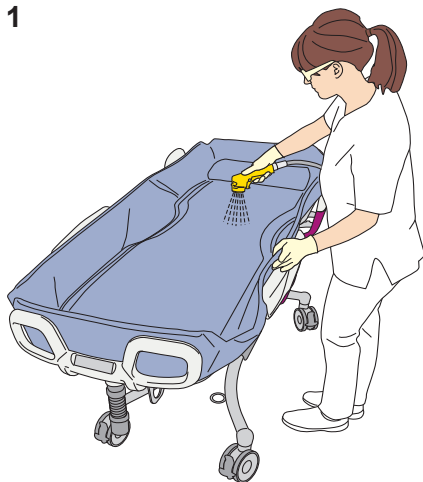

Obblighi dell'assistente

di ogni utilizzo

Pulizia/disinfezione

- La barella doccia *Carevo* deve essere pulita e disinfettata immediatamente dopo l'uso (**vedere fig. 1**).
- Per ulteriori istruzioni sulla disinfezione, consultare la sezione *Istruzioni di pulizia e disinfezione a pagina 34*.

Ogni settimana

Controllare visivamente tutti i componenti a vista

- Controllare in particolare le parti a contatto con paziente o assistente.
- Accertarsi che non vi siano crepe o bordi taglienti che risultano antigenici e possono ferire il paziente o l'assistente causando contaminazione crociata (**vedere fig. 2**).
- Controllare il tubo di scarico in tutte le sue parti.
- Controllare l'eventuale presenza di corrosione.
- Controllare se vi sono danni ai cavi, ad es. tagli o strappi.
- Sostituire i componenti danneggiati o contattare personale qualificato.

Controllare gli attacchi meccanici

- Controllare le due viti su entrambi i lati delle maniglie di apertura.
- Controllare gli attacchi del montante, sia superiore che inferiore (**vedere fig. 2**).

Effettuare una prova di funzionamento (**vedere fig. 3**)

- Controllare le maniglie di apertura sulle spondine laterali di sicurezza e verificare che si blocchino correttamente.
- Controllare lo schienale regolabile, se presente.
- Controllare il sollevamento e l'abbassamento della barella doccia *Carevo*.
- Controllare le ruote, i freni e i dispositivi sterzanti. (**vedere sotto**).

Ispezionare le ruote

- Pulire le ruote con acqua (sapone, capelli, polvere e sostanze chimiche utilizzate per la pulizia dei pavimenti possono comprometterne il funzionamento).
- Controllare i freni e i dispositivi sterzanti delle ruote.
- Controllare che le ruote ruotino liberamente in tutte le direzioni (**vedere fig. 4**).

Fig. 2

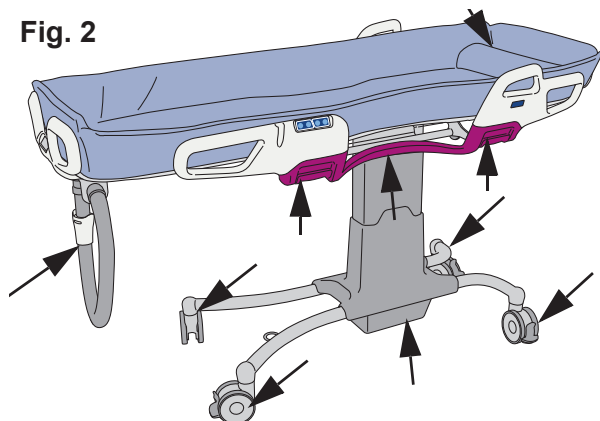

Fig. 3

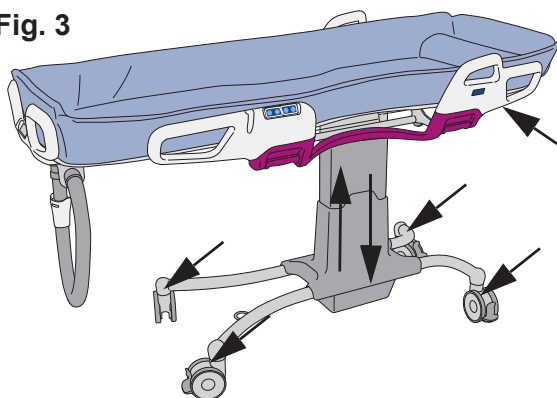
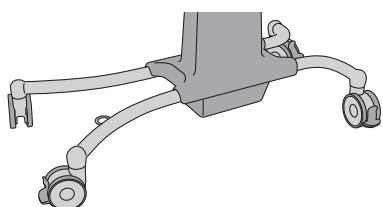

Fig. 4



Continua alla pagina successiva.

Fig. 5

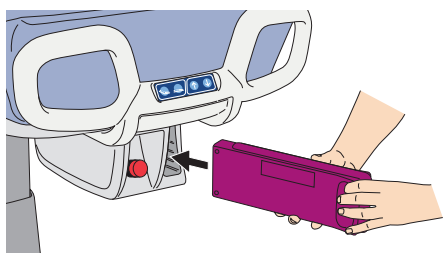
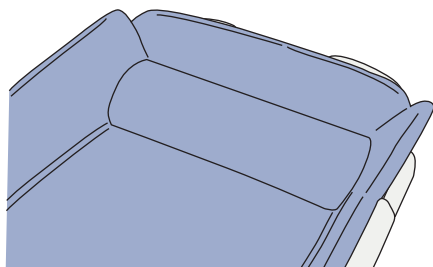

Fig. 6



Controllare visivamente la batteria

- Controllare visivamente le condizioni della batteria. Estrarre e sostituire immediatamente la batteria qualora sia danneggiata (vedere fig. 5).

Controllare materassino e cuscino per la testa

- Controllare che non siano presenti crepe o tagli tali da consentire l'ingresso di acqua nell'imbottitura. Sostituire le eventuali parti danneggiate per evitare infezioni crociate (vedere fig. 6).

Controlli annuali ad opera di personale qualificato

La barella doccia *Carevo* deve essere sottoposta a manutenzione una volta all'anno secondo quanto riportato nel *Manuale di manutenzione e riparazione*.

AVVERTENZA

Per evitare lesioni e/o un prodotto non sicuro, le attività di manutenzione devono essere eseguite con la corretta frequenza da personale qualificato che utilizza strumenti e componenti adeguati e che è a conoscenza della procedura. Il personale qualificato deve essere in possesso di una formazione documentata nella manutenzione del presente dispositivo.

NOTA

Durante la manutenzione eseguita dal personale qualificato devono essere verificati tutti gli obblighi dell'assistente. Per i dettagli consultare le istruzioni di assistenza separate.

Allarmi e segnali acustici

ALLARME	INTERVENTO
Viene emesso un breve cicalino quando si preme un pulsante sul comando integrato.	Il livello di carica della batteria è basso. Completare l'operazione in corso e inserire una batteria completamente carica.
Viene emesso un cicalino intermittente per 10 secondi.	La batteria deve essere ricaricata e la barella doccia <i>Carevo</i> può essere solo abbassata (non sollevata). Inserire una batteria completamente carica.
L'indicatore della batteria lampeggia e viene emesso un segnale acustico dopo poche attività effettuate.	Sostituire la batteria con una completamente carica. Se si utilizza una batteria appena caricata e l'indicatore della batteria inizia a lampeggiare e suonare dopo solo poche attività effettuate, è il momento di ordinare una nuova batteria.
La barella doccia <i>Carevo</i> emette rumori anomali durante l'uso.	<ol style="list-style-type: none"><li data-bbox="738 685 1426 719">1 Rimuovere il paziente ed eseguire un controllo visivo.<li data-bbox="738 734 1171 768">2 Contattare personale qualificato.

Ricerca dei guasti

AVVERTENZA

Per evitare lesioni, accertarsi che il paziente non venga mai lasciato incustodito.

PROBLEMA	INTERVENTO
Il movimento elettrico della barella doccia <i>Carevo</i> e dello schienale regolabile (se presente) continua dopo aver rilasciato i pulsanti di comando.	<ol style="list-style-type: none">1 Attivare il pulsante di arresto di emergenza.2 Trasferire il paziente dalla barella doccia <i>Carevo</i> e contattare personale qualificato.
Il movimento elettrico della barella doccia <i>Carevo</i> e dello schienale regolabile non funziona quando si premono i pulsanti di comando.	<ol style="list-style-type: none">1 Assicurarsi che il movimento della barella doccia <i>Carevo</i> non sia ostacolato (da un letto o qualcosa in prossimità della barella doccia <i>Carevo</i>).2 Premere il pulsante su un comando integrato diverso. Se funziona, rivolgersi a personale qualificato per sostituire il comando integrato danneggiato.3 Accertarsi che il pulsante di arresto di emergenza sia disattivato. Per disattivare il pulsante di arresto di emergenza, ruotarlo in senso orario.4 Accertarsi che la batteria sia inserita correttamente all'interno dell'apposito vano.5 Accertarsi che la batteria sia carica.6 Contattare personale qualificato.
Le maniglie di apertura non si bloccano.	<ol style="list-style-type: none">1 Rimuovere il paziente ed eseguire un controllo visivo.2 Contattare personale qualificato.
La barella doccia <i>Carevo</i> è difficile da manovrare durante il trasporto.	<ol style="list-style-type: none">1 Accertarsi che tutti i freni e i dispositivi sterzanti siano disinseriti.2 Rimuovere il paziente dalla barella doccia <i>Carevo</i> e controllare che tutte le ruote ruotino liberamente in tutte le direzioni.3 Contattare personale qualificato.
È possibile solo abbassare il sollevatore.	Abbassare il dispositivo in posizione di sicurezza. Cessare l'utilizzo dell'apparecchiatura e contattare il personale di assistenza autorizzato.

NOTA

Se gli interventi di ricerca guasti sopra riportati non risolvono il problema, contattare personale qualificato.

Specifiche tecniche

Informazioni generali	
Carico di lavoro sicuro (SWL) = Carico massimo totale (paziente + acqua)	200 kg (440 lb)
Peso massimo del paziente	182 kg (400 lb)
Peso della barella doccia Carevo (<i>senza paziente né acqua</i>)	82 kg (181 lb)
Modello e tipo	Standard BAC1101-01 (Europa e Nord America), BAC1102-01 (Giappone) BAC1103-01 (Australia) Con schienale regolabile BAC1111-01 (Europa e Nord America), BAC1112-01 (Giappone) BAC1113-01 (Australia)
Classe di protezione	IP24 IP: protezione ingresso liquidi 2: Protezione contro l'inserimento di dita o oggetti analoghi. 4: gli spruzzi d'acqua sul prodotto provenienti da qualsiasi direzione non influenzano la sicurezza o le prestazioni essenziali.
Apparecchiatura medica	Tipo BF 
Forze operative: pulsanti di comando	5 N
Freno	70 N (Azionare) 50 N (Disinserire)
Dispositivo sterzante	20 N (Azionare) 20 N (Disinserire)
Pulsante di arresto di emergenza	25 N
Maniglie di apertura	30 N
Tensione nominale del sollevatore	24 V CC
Codice componente batteria	NEA0100-083
Tipo batteria	NiMH (nichel metallo idruro)
Capacità batteria	2,5 Ah
Tensione batteria	24 V cc
Codice caricabatteria	NEA 8000
Ciclo utile massimo: ED (Rapporto tra tempo di utilizzo e tempo di raffreddamento del dispositivo)	Attuatore sollevatore principale 2 minuti ON, 18 minuti OFF Schienale regolabile 2 minuti ON, 18 minuti OFF
Livello acustico	50 dB (A)
Grado di inquinamento	2
Potenza motore: sollevapaziente (sollevamento/abbassamento)	216 VA
Potenza motore: Schienale regolabile	72 VA
Temperatura ammessa dell'acqua sul materassino	Da +10 °C a +60 °C (da +50 °F a +140 °F)
Classe di protezione antincendio	A norma EN 1021-1 e EN1021-2.

Combinazioni ammesse

La barella doccia *Carevo* può essere integrata con i seguenti prodotti.

Apparecchiature per doccia Arjo

Pannello doccia (BCA), Lavabo (BDA), Vuotatoio (BDA) e Tubo per doccia (PP0998)

Sollevatori Arjo

Maxi Twin, Maxi Twin Compact, Maxi Move, Minstrel, Maxi 500, Maxi Sky 440, Maxi Sky 2 e Maxi Sky 600

Telini ad alto scorrimento Arjo

MaxiSlide, MaxiSlide Flites e MaxiOnce

Letti

Il letto deve essere dotato di freni e deve poter essere portato ad altezze superiori a 600 mm (25 pollici e 5/8) (dal pavimento alla superficie del materassino). Il letto deve essere progettato in modo tale da consentire lo scivolamento di una superficie piana senza che sia presente alcuno spazio. Se tale spazio è presente, deve essere colmato adeguatamente.

Toilette

La barella doccia *Carevo* può essere utilizzata su tutte le toilette standard, a prescindere dal fatto che la toilette sia fissata al muro o al pavimento.

Non sono permesse altre combinazioni

Funzionamento, trasporto e stoccaggio

Temperatura	Da +10 °C a + 40 °C (da +50 °F a +104 °F) Funzionamento Da -20 °C a +70 °C (da -4 °F a +158 °F) Trasporto Da -20 °C a +70 °C (da -4 °F a 158 °F) Stoccaggio
Umidità	30-75% Funzionamento 10-80% Trasporto 10-80% Stoccaggio
Pressione atmosferica	Da 800 hPa a 1.060 hPa Funzionamento Da 500 hPa a 1.100 hPa Trasporto Da 500 hPa a 1.100 hPa Stoccaggio

Riciclaggio

Imballaggio Legno e cartone ondulato, riciclabile

Smaltimento della barella doccia Carevo

- Riciclare separatamente tutte le batterie presenti nel prodotto. Smaltire le batterie in conformità alle normative nazionali o locali.
- Smaltire i corsetti, compresi i rinforzi/stabilizzatori, il materiale dell'imbottitura e altri tessuti, polimeri o materiali plastici, ecc., come rifiuti combustibili.
- Smontare e riciclare i sistemi sollevapazienti che contengono componenti elettrici ed elettronici o cavi elettrici ai sensi della direttiva RAEE (Rifiuti di apparecchiature elettriche ed elettroniche) o in conformità alla normativa locale o nazionale.
- Riciclare i componenti prevalentemente costituiti da vari tipi di metalli (contenenti oltre il 90% di metallo in peso), come le barre di sollevamento per corsetti, le barre perimetrali, i supporti per la posizione eretta, ecc. come metalli.

Dimensioni

Misure in mm e pollici (")

Altezza massima

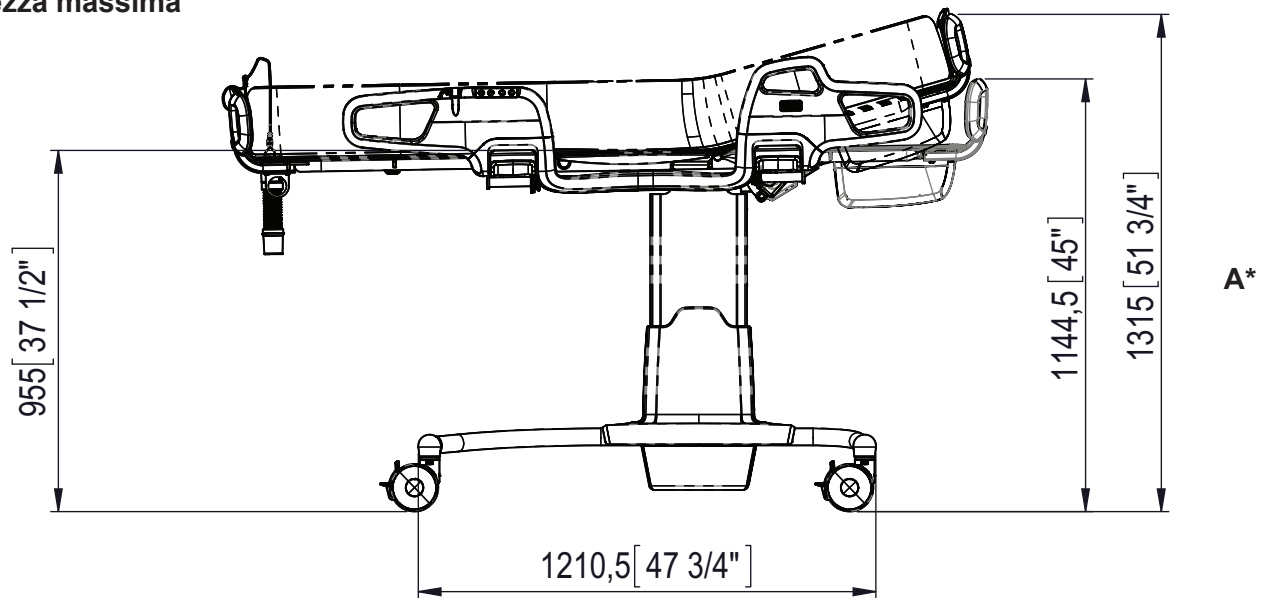

Altezza minima

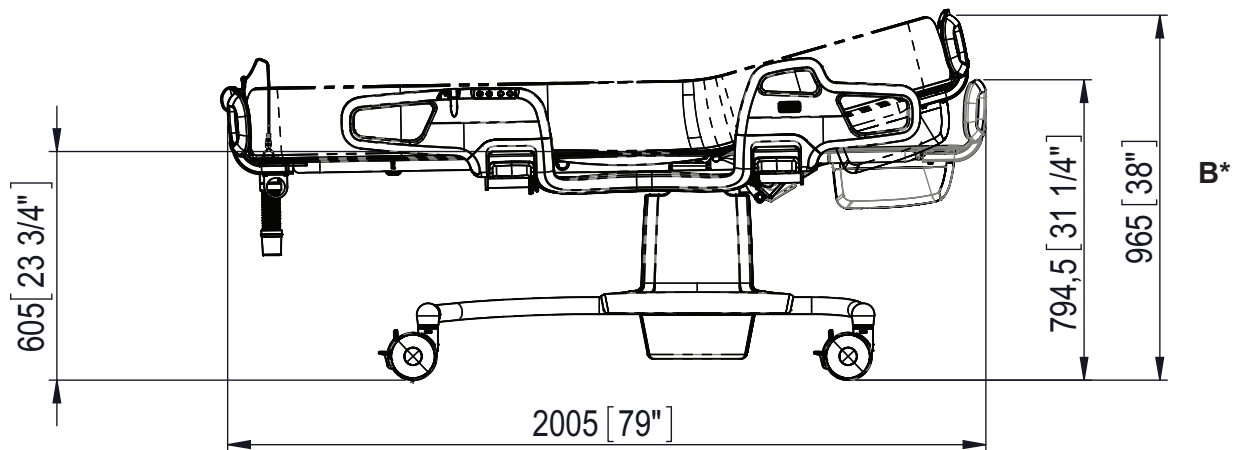

* L'escursione tra l'altezza massima (A) e l'altezza minima (B) è di 350 mm (13 3/4")

Misure in mm e pollici (")

Vista lato piedi

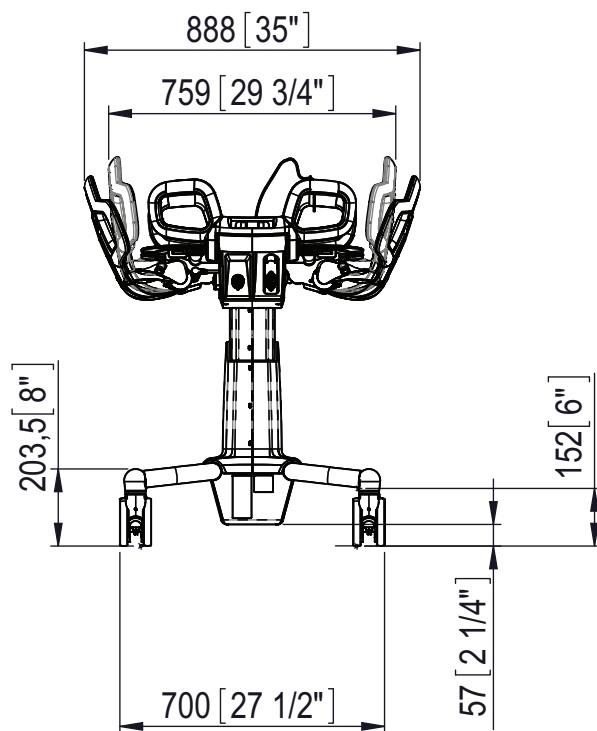

Raggio di sterzata

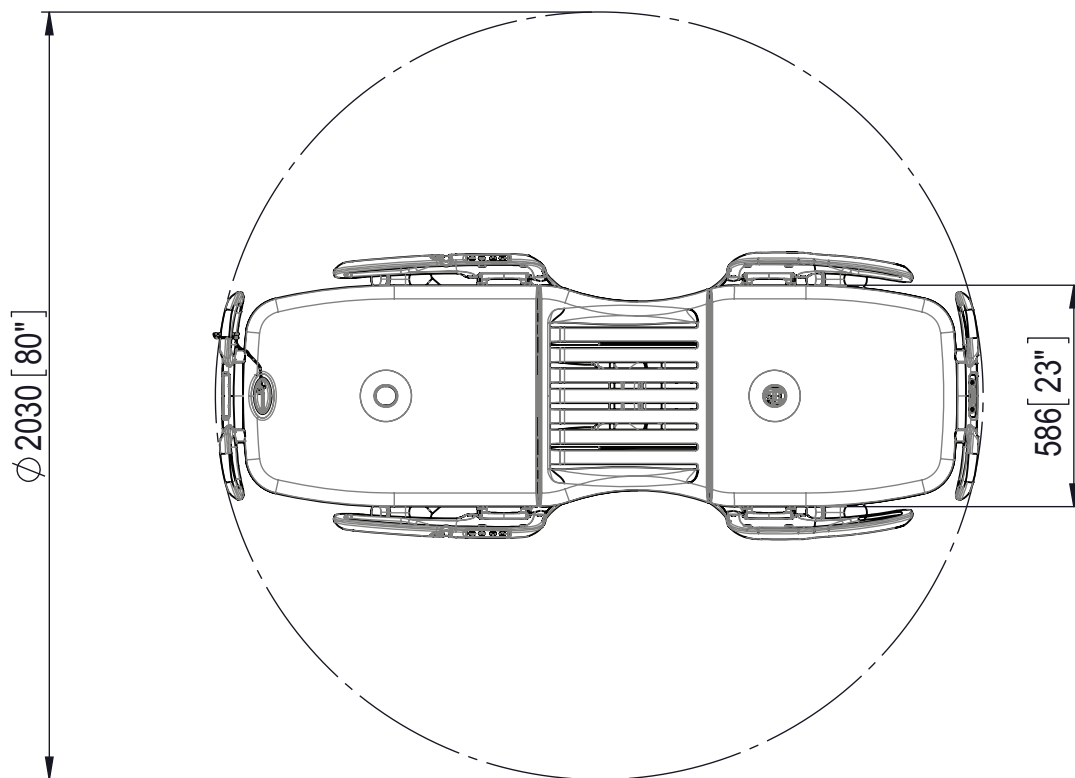





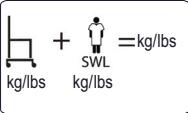

Etichette

Descrizione

Etichetta batteria	Illustra le informazioni di sicurezza e ambientali per la batteria.
Targhetta dati	Illustra le prestazioni e i requisiti tecnici: potenza massima, tensione massima, peso massimo del paziente, ecc.
Etichetta di identificazione	Riporta identificazione, numero di serie e anno e mese di produzione del prodotto.

Descrizione dei simboli

Carico max totale	Indica il carico totale massimo del paziente, dell'acqua e di ogni altro carico sul sollevatore.
Peso massimo del paziente	Definisce il peso massimo del paziente
	Massa totale dell'attrezzatura compreso il carico di lavoro sicuro.
IP24	Grado di protezione (il prodotto è protetto contro inserimento di dita e schizzi d'acqua)
216 W	Potenza massima motore
24 V cc	Tensione di alimentazione
2,5 Ah	Capacità
	Tipo BF, parte applicata: protezione contro le scosse elettriche in conformità alla norma IEC 60601-1.
	Leggere le IU prima dell'uso
	Data di produzione
	Separare i componenti elettrici ed elettronici per poterli riciclare in conformità con la Direttiva Europea 2012/19/EU (RAEE).

	Etichetta arresto di emergenza
	Modalità di funzionamento (ED) Schienale regolabile - Ciclo utile 2 minuti ON, 18 minuti OFF Sollevapaziente - Ciclo utile 2 minuti ON, 18 minuti OFF
	Marchatura CE attestante la conformità alla legislazione armonizzata della Comunità europea.
	Indica che il prodotto è un dispositivo medico in base al regolamento dell'UE sui dispositivi medici 2017/745.
	L'apparecchiatura è alimentata a batteria.
	Tipo di batteria da utilizzare (ricaricabile)
	Escursione di sollevamento
	Sono stati eseguiti test di sicurezza sulla barella doccia secondo quanto prescritto da <i>Elenco standard e certificati a pagina 50.</i>
	Pericolo ambientale. Non disperdere nell'ambiente.
	Riciclabile
	Nome e indirizzo del produttore.
	Codice modello
	Identificativo univoco del dispositivo

*Etichetta di identificazione
sul materassino*

*Etichetta di identificazione
sul cuscino*

*Etichetta arresto
di emergenza*

Etichetta batteria

Targhetta dati

Etichetta di identificazione

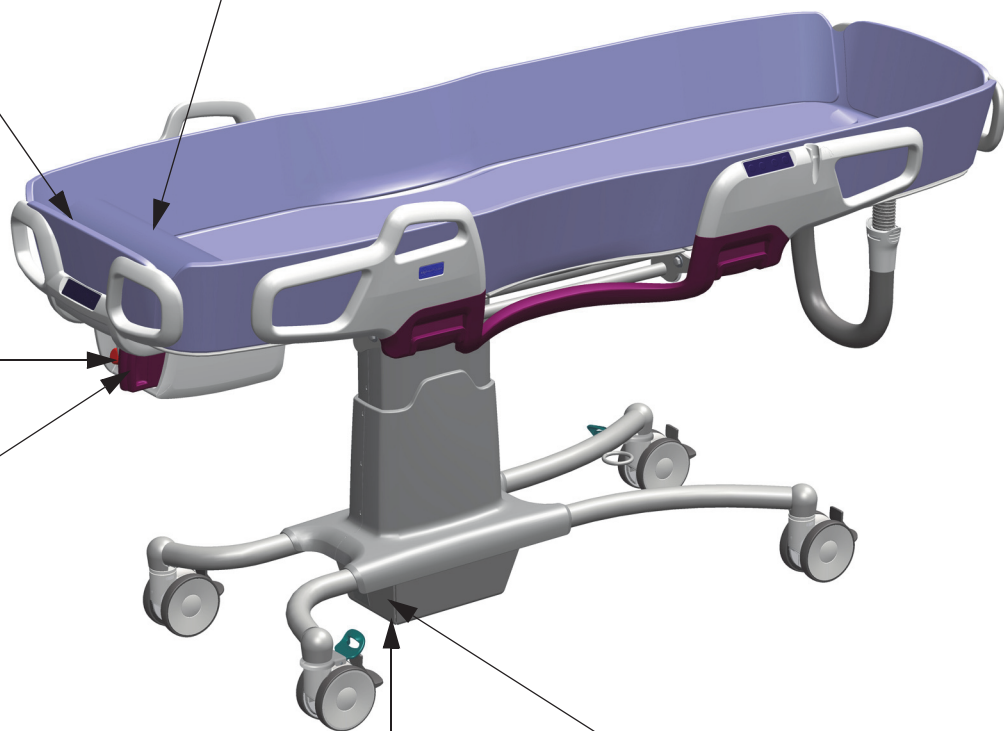

Compatibilità elettromagnetica

Il prodotto è stato testato per verificarne la conformità agli attuali standard normativi riguardanti la capacità di bloccare le interferenze elettromagnetiche (Electromagnetic Interference, EMI) dovute a fonti esterne.

Alcune procedure possono aiutare a ridurre l'interferenza elettromagnetica:

- Accertarsi che altri dispositivi nelle zone in cui i pazienti vengono tenuti in osservazione e/o nei reparti di rianimazione rientrino nei livelli di emissioni standard accettati.

AVVERTENZA

Non utilizzare l'apparecchiatura in prossimità di altre apparecchiature né sovrapporle ad essa, poiché ciò potrebbe causare un malfunzionamento. Qualora sia necessario installarla in prossimità di un'altra apparecchiatura, deve essere monitorata per verificarne il normale funzionamento.

AVVERTENZA

Apparecchiature di comunicazione a Radio Frequenza portatili (incluse le periferiche come cavi di antenna e antenne esterne) non devono essere usate più vicino di 30 cm (12 in) a qualsiasi parte di Carevo, inclusi i cavi specificati dal produttore. In caso contrario, potrebbe derivarne una riduzione delle prestazioni dell'apparecchio.

AVVERTENZA

L'uso di accessori, trasduttori e cavi diversi da quelli specificati o forniti dal produttore della presente apparecchiatura può provocare un aumento delle emissioni elettromagnetiche o la diminuzione dell'immunità elettromagnetica di questa apparecchiatura con conseguente funzionamento scorretto.

Ambiente previsto: ambiente di assistenza domiciliare e ambiente della struttura sanitaria professionale.

Eccezioni: apparecchiature chirurgiche ad alta frequenza (AF) e camere schermate Radio Frequenza di un SISTEMA ME per la risonanza magnetica

Raccomandazioni e dichiarazione del produttore – emissione elettromagnetica		
Test delle emissioni	Conformità	Direttive
Emissioni Radio Frequenza CISPR 11	Gruppo 1	L'apparecchiatura utilizza energia RF solo per le sue funzioni interne. Di conseguenza, le sue emissioni Radio Frequenza sono molto basse e non tali da causare alcuna interferenza nelle apparecchiature elettroniche che si trovano nelle vicinanze.
Emissioni Radio Frequenza CISPR 11	Classe B	L'apparecchiatura è idonea per essere utilizzata in tutti gli ambienti, ivi compresi gli ambienti domestici e quelli direttamente collegati alla rete di alimentazione elettrica pubblica a bassa tensione che fornisce elettricità agli edifici a uso residenziale.

Raccomandazioni e dichiarazione del produttore – immunità elettromagnetica		
Test di immunità	Livello di test IEC 60601-1-2	Livello di conformità
Scarica elettrostatica (EDS) EN 61000-4-2	±2 kV, ±4 kV, ±8 kV, ±15 kV aria ±8 kV a contatto	±2 kV, ±4 kV, ±8 kV, ±15 kV aria ±8 kV a contatto
Campo elettromagnetico Radio Frequenza irradiato EN 61000-4-3	Ambiente sanitario domestico 10 V/m Da 80 MHz a 2,7 GHz 80% AM a 1 kHz	Ambiente sanitario domestico 10 V/m Da 80 MHz a 2,7 GHz 80% AM a 1 kHz
Campi di prossimità da apparecchiature di comunicazione wireless RF EN 61000-4-3	385 MHz - 27 V/m 450 MHz - 28 V/m 710, 745, 780 MHz - 9 V/m 810, 870, 930 MHz - 28 V/m 1.720, 1.845, 1.970, 2.450 MHz - 28 V/m 5.240, 5.500, 5.785 MHz - 9 V/m	385 MHz - 27 V/m 450 MHz - 28 V/m 710, 745, 780 MHz - 9 V/m 810, 870, 930 MHz - 28 V/m 1720, 1845, 1970, 2450 MHz - 28 V/m 5.240, 5.500, 5.785 MHz - 9 V/m
Campo magnetico a frequenza di rete EN 61000-4-8	30 A/m 50 Hz o 60 Hz	30 A/m 50 Hz
Campi magnetici di prossimità EN 61000-4-39	30 kHz - 8 A/m 134,2 kHz - 65 A/m 13,56 MHz - 7,5 A/m	30 kHz - 8 A/m 134,2 kHz - 65 A/m 13,56 MHz - 7,5 A/m

Componenti e accessori

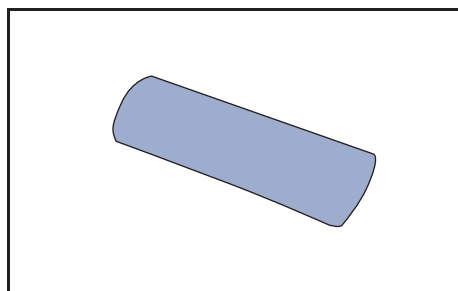

Cuscino per la testa
8663465-017

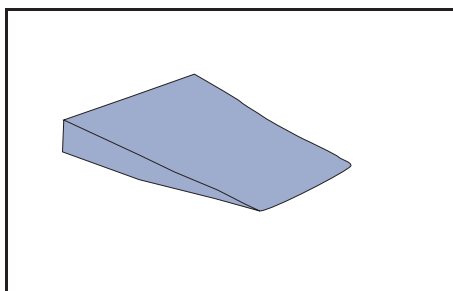

Cuscino a cuneo
100880-01

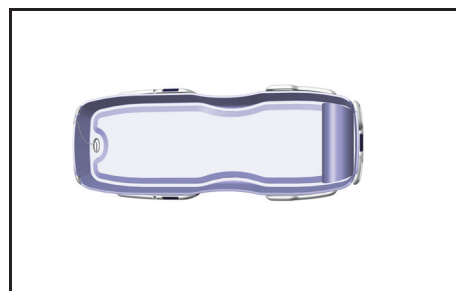

Materasso
8663449-017

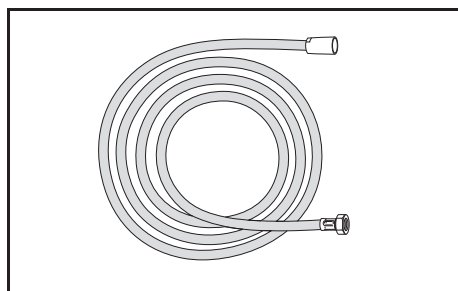

Tubo per doccia
PP0998

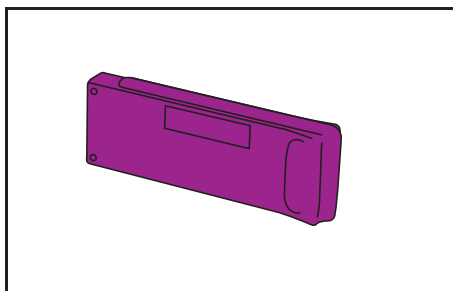

Batteria
NEA0100-083

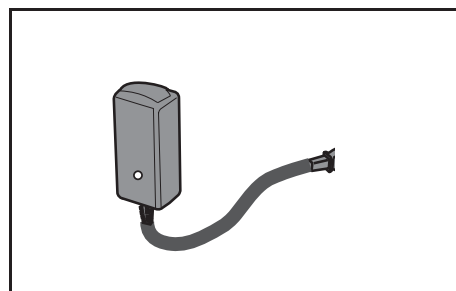

Caricabatteria
NEA 8000

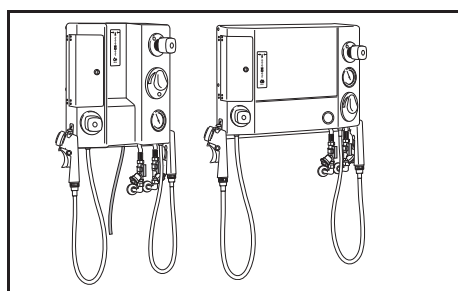

Pannello doccia (BCA)
1207/1204/1202/1201-04
1217/1214/1212/1211-04
1227/1224/1222/1221-04

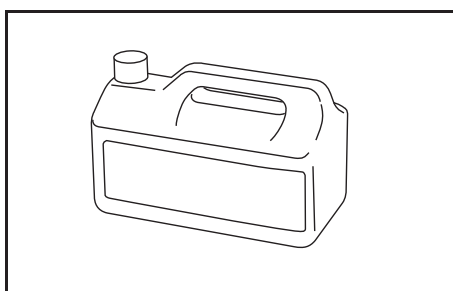

Per il disinfettante, contattare
il rappresentante Arjo di zona

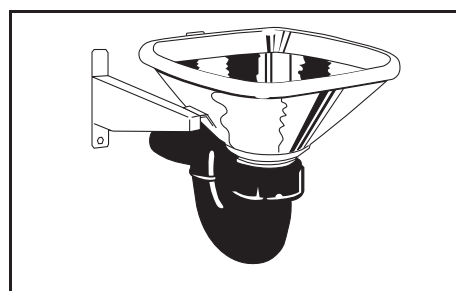

Vuotatoi (acciaio inox)
080015-53 (SIFONE A P)
080015-54 (SIFONE A S)

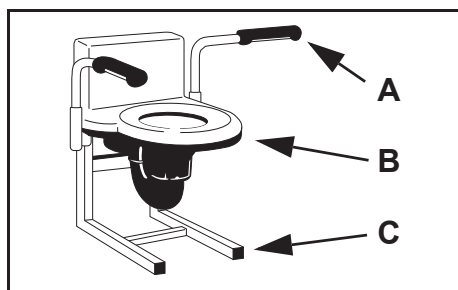

Vuotatoio con funzione di WC
A: Maniglia di sostegno:
100837-04
B: Vuotatoio:
080090-0453 (SIFONE A P)
080090-0454 (SIFONE A S)
C: Telaio di supporto:
100836-04

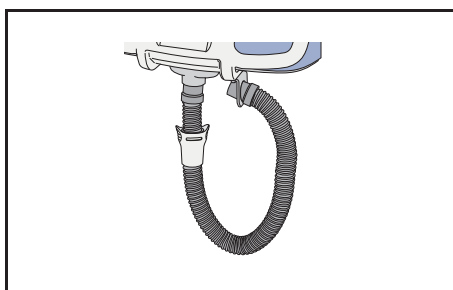

Tubo di scarico
Lunghezza 1000 mm (39 3/8"):
8564162-1000
Lunghezza 1500 mm (59"):
8564162-1500
Lunghezza 2000 mm (78 3/4"):
8564162-2000

Lasciato intenzionalmente in bianco

Lasciato intenzionalmente in bianco

AUSTRALIA

Arjo Australia
Building B, Level 3
11 Talavera Road
Macquarie Park, NSW, 2113,
Australia
Phone: 1800 072 040

BELGIQUE / BELGIË

Arjo Belgium
Evenbroekveld 16
9420 Erpe-Mere
Phone: +32 (0) 53 60 73 80
Fax: +32 (0) 53 60 73 81
E-mail: info.belgium@arjo.com

BRASIL

Arjo Brasil Equipamentos Médicos Ltda
Rua Marina Ciufuli Zanfelice, 329 PB02
Galpão - Lapa
São Paulo – SP – Brasil
CEP: 05040-000
Phone: 55-11-3588-5088
E-mail: vendas.latam@arjo.com
E-mail: servicios.latam@arjo.com

CANADA

Arjo Canada Inc.
90 Matheson Boulevard West
Suite 350
CA-MISSISSAUGA, ON, L5R 3R3
Tel/Tél: +1 (905) 238-7880
Free: +1 (800) 665-4831
Fax: +1 (905) 238-7881
E-mail: info.canada@arjo.com

ČESKÁ REPUBLIKA

Arjo Czech Republic s.r.o.
Na Strži 1702/65
140 00 Praha
Czech Republic
Phone No: +420225092307
E-mail: info.cz@arjo.com

DANMARK

Arjo A/S
Vassingerødvej 52
DK-3540 LYNGE
Tel: +45 49 13 84 86
Fax: +45 49 13 84 87
E-mail: dk_kundeservice@arjo.com

DEUTSCHLAND

Arjo GmbH
Peter-Sander-Strasse 10
DE-55252 MAINZ-KASTEL
Tel: +49 (0) 6134 186 0
Fax: +49 (0) 6134 186 160
E-mail: info-de@arjo.com

ESPAÑA

ARJO IBERIA S.L.
Poligono Can Salvatella
c/ Cabanyes 1-7
08210 Barberà del Valles
Barcelona - Spain
Telefono 1: +34 900 921 850
Telefono 2: +34 931 315 999

FRANCE

Arjo SAS
2 Avenue Alcide de Gasperi
CS 70133
FR-59436 RONCQ CEDEX
Tél: +33 (0) 3 20 28 13 13
Fax: +33 (0) 3 20 28 13 14
E-mail: info.france@arjo.com

HONG KONG

Arjo Hong Kong Limited
Room 411-414, 4/F, Manhattan Centre,
8 Kwai Cheong Road, Kwai Chung, N.T.,
HONG KONG
Tel: +852 2960 7600
Fax: +852 2960 1711

ITALIA

Arjo Italia S.p.A.
Via Giacomo Peroni 400-402
IT-00131 ROMA
Tel: +39 (0) 6 87426211
Fax: +39 (0) 6 87426222
E-mail: Italy.promo@arjo.com

MIDDLE EAST

Arjo Middle East FZ-LLC
Office 908, 9th Floor,
HQ Building, North Tower,
Dubai Science Park,
Al Barsha South
P.O. Box 11488, Dubai,
United Arab Emirates
Direct +971 487 48053
Fax +971 487 48072
Email: Info.ME@arjo.com

NEDERLAND

Arjo Nederland BV
Biezenwei 21
4004 MB TIEL
Postbus 6116
4000 HC TIEL
Tel: +31 (0) 344 64 08 00
Fax: +31 (0) 344 64 08 85
E-mail: info.nl@arjo.com

NEW ZEALAND

Arjo Ltd
34 Vestey Drive
Mount Wellington
NZ-AUCKLAND 1060
Tel: +64 (0) 9 573 5344
Free Call: 0800 000 151
Fax: +64 (0) 9 573 5384
E-mail: nz.info@Arjo.com

NORGE

Arjo Norway AS
Olaf Helsets vei 5
N-0694 OSLO
Tel: +47 22 08 00 50
Faks: +47 22 08 00 51
E-mail: no.kundeservice@arjo.com

ÖSTERREICH

Arjo Austria GmbH
Lemböckgasse 49 / Stiege A / 4.OG
A-1230 Wien
Tel: +43 1 8 66 56
Fax: +43 1 866 56 7000

POLSKA

Arjo Polska Sp. z o.o.
ul. Ks Piotra Wawrzyniaka 2
PL-62-052 KOMORNIKI (Poznań)
Tel: +48 61 662 15 50
Fax: +48 61 662 15 90
E-mail: arjo@arjo.com

PORTUGAL

Arjo em Portugal
MAQUET Portugal, Lda.
(Distribuidor Exclusivo)
Rua Poeta Bocage n.º 2 - 2G
PT-1600-233 Lisboa
Tel: +351 214 189 815
Fax: +351 214 177 413
E-mail: Portugal@arjo.com

SUISSE / SCHWEIZ

Arjo Switzerland AG
Fabrikstrasse 8
Postfach
CH-4614 HÄGENDORF
Tél/Tel: +41 (0) 61 337 97 77
Fax: +41 (0) 61 311 97 42

SUOMI

Arjo Scandinavia AB
Riihitontuntie 7 C
02200 Espoo
Finland
Puh: +358 9 6824 1260
E-mail: Asiakaspalvelu.finland@arjo.com

SVERIGE

Arjo International HQ
Hans Michelsensgatan 10
SE-211 20 MALMÖ
Tel: +46 (0) 10 494 7760
Fax: +46 (0) 10 494 7761
E-mail: kundservice@arjo.com

UNITED KINGDOM

Arjo UK and Ireland
Houghton Hall Park
Houghton Regis
UK-DUNSTABLE LU5 5XF
Tel: +44 (0) 1582 745 700
Fax: +44 (0) 1582 745 745
E-mail: sales.admin@arjo.com

USA

Arjo Inc.
2349 W Lake Street Suite 250
US-Addison, IL 60101
Tel: +1 (630) 307-2756
Free: +1 (800) 323-1245
Fax: +1 (630) 307 6195
E-mail: us.info@arjo.com

JAPAN

Arjo Japan K.K.
東京都港区虎ノ門三丁目7番8号
ランディック第2 虎ノ門ビル9階
Tel: +81 (0)3-6435-6401
Fax: +81 (0)3-6435-6402
E-mail: info.japan@arjo.com

At Arjo, we believe that empowering movement within healthcare environments is essential to quality care. Our products and solutions are designed to promote a safe and dignified experience through patient handling, medical beds, personal hygiene, disinfection, diagnostics, and the prevention of pressure injuries and venous thromboembolism. With over 6500 people worldwide and 65 years caring for patients and healthcare professionals, we are committed to driving healthier outcomes for people facing mobility challenges.



ArjoHuntleigh AB
Hans Michelsensgatan 10
211 20 Malmö, Sweden
www.arjo.com

arjo

