

ISTRUZIONI PER L'USO

MultiClean



AVVERTENZA

Per evitare lesioni, leggere sempre le presenti Istruzioni per l'uso e i documenti allegati prima di utilizzare il prodotto.

Politica di progettazione e copyright

® e ™ sono marchi di proprietà del gruppo di società Arjo.

© Arjo 2023.

La politica dell'azienda è volta al miglioramento costante, per tale ragione questa si riserva il diritto di modificare i prodotti senza preavviso. È vietato riprodurre integralmente o parzialmente il contenuto della presente pubblicazione senza espresso consenso di Arjo.

Indice

Premessa	4
Uso previsto	5
Norme di sicurezza	6
Identificazione dei componenti	8
Descrizione del prodotto e funzioni	9
Istruzioni d'uso	10
Rifornimento di disinfettante	14
Istruzioni di pulizia e disinfezione	15
Assistenza e manutenzione preventiva	16
Risoluzione dei problemi	17
Specifiche tecniche	18
Etichette	20
Componenti e accessori	22

Premessa

Grazie per avere acquistato un prodotto Arjo.

Il sistema di disinfezione MultiClean™ fa parte di una famiglia di prodotti di qualità progettati appositamente per ospedali, case di riposo e altre strutture di assistenza e cura.

Per eventuali domande sull'utilizzo e sulla manutenzione della vostra attrezzatura, contattate Arjo.

Leggere attentamente le presenti Istruzioni per l'uso (IU)!

Leggere interamente le presenti *Istruzioni per l'uso (IU)* prima di utilizzare il sistema di disinfezione *MultiClean*. Le informazioni contenute nelle presenti *IU* sono di fondamentale importanza per il corretto utilizzo e la manutenzione dell'attrezzatura, per favorirne la protezione e per garantire che risponda alle aspettative. Alcune delle informazioni contenute nelle presenti *IU* sono importanti per la sicurezza degli operatori e devono essere lette e comprese per evitare possibili incidenti. Arjo raccomanda vivamente di usare su apparecchiature e altri prodotti Arjo solo componenti originali espressamente progettati per lo scopo e forniti da Arjo. La mancata osservanza di tale raccomandazione può provocare infortuni causati dall'impiego di componenti non idonei allo scopo.

Eventuali modifiche non autorizzate delle apparecchiature Arjo possono comprometterne la sicurezza. Arjo non potrà essere ritenuta responsabile per eventuali incidenti e mancate prestazioni dovuti a modifiche non autorizzate dei propri prodotti.

Incidente grave

In caso di incidente grave in relazione al presente dispositivo medico a danno dell'utilizzatore o del paziente, questi devono segnalare la circostanza al produttore o al distributore del dispositivo medico. All'interno dell'Unione europea, l'utilizzatore deve segnalare l'incidente grave anche all'autorità competente dello Stato membro in cui opera.

Manutenzione e assistenza

Il sistema di disinfezione *MultiClean* deve essere sottoposto a manutenzione annuale da parte del personale di assistenza autorizzato Arjo per garantirne il corretto funzionamento e la massima sicurezza. Vedere sezione *Assistenza e manutenzione preventiva a pagina 16*.

Per maggiori informazioni, contattare Arjo, che potrà offrirvi programmi dettagliati di assistenza e manutenzione per massimizzare la sicurezza, l'affidabilità e il valore del prodotto nel tempo.

Per i ricambi, contattare un tecnico qualificato Arjo. Le informazioni di contatto sono riportate nell'ultima pagina delle presenti IU.

Definizioni impiegate nelle presenti IU

AVVERTENZA

Indica:

Avvertenza di sicurezza. La mancata comprensione e osservanza di questa avvertenza può provocare incidenti a se stessi o a terzi.

ATTENZIONE

Indica:

La mancata osservanza delle istruzioni contrassegnate da questo simbolo può causare danni al sistema o all'attrezzatura oppure a parti di essi.

NOTA

Indica:

Informazione importante per il corretto utilizzo del sistema o dell'attrezzatura.



Indica:

nome e indirizzo del produttore.

Uso previsto

Questa apparecchiatura è concepita per la disinfezione e la pulizia delle apparecchiature per il bagno e per la doccia in ospedali o altre strutture di assistenza e cura. Il sistema di disinfezione *MultiClean* è progettato per l'impiego esclusivo con i disinfettanti/detergenti Arjo come accessori per vasche, idromassaggi, apparecchiature per la doccia e altri accessori per il bagno Arjo.

Il sistema di disinfezione *MultiClean* è studiato per essere utilizzato da personale addestrato e qualificato e con una conoscenza adeguata dell'ambiente di cura, delle pratiche e delle procedure comuni, e in accordo con le linee guida riportate nelle Istruzioni per l'uso. Il sistema di disinfezione *MultiClean* deve essere utilizzato esclusivamente per gli scopi indicati nelle Istruzioni per l'uso. Ogni altro utilizzo è vietato.

Valutazione degli assistiti

L'apparecchiatura non è progettata per i degenti.

Indicazioni d'uso

Il sistema di disinfezione *MultiClean* completo di disinfettante/detergente Arjo è un sistema di disinfezione destinato al trattamento di dispositivi medici non critici e superfici di attrezzature non critiche collocati in locali destinati al bagno o alla doccia o in ambienti simili. È adatto all'uso con dispositivi medici non critici che entrano in contatto solo con cute integra.

Controindicazioni

Il sistema di disinfezione *MultiClean* non deve essere usato per pulire/disinfettare dispositivi medici critici o semicritici usati in operazioni chirurgiche o invasive.

Requisiti di installazione e manutenzione

Il sistema di disinfezione *MultiClean* deve essere installato da personale qualificato nel rispetto delle Istruzioni di montaggio e installazione che possono essere derogate esclusivamente dalle leggi locali.

Durata prevista

La durata prevista del sistema di disinfezione *MultiClean*, se sottoposto a una corretta manutenzione preventiva, come descritto nelle istruzioni riportate nella sezione *Assistenza e manutenzione preventiva a pagina 16*, è di dieci (10) anni, se non altrimenti indicato.

Norme di sicurezza

AVVERTENZA

Per evitare lesioni a occhi e pelle, utilizzare sempre occhiali e guanti protettivi. In caso di contatto accidentale, risciacquare abbondantemente con acqua. In caso di irritazioni a occhi o pelle, rivolgersi a un medico. Consultare sempre le Istruzioni per l'uso e la Scheda dei dati di sicurezza (MSDS) del disinfettante.

AVVERTENZA

In caso di ingestione, **NON** provocare il vomito. Bere latte o acqua. Se necessario, richiedere un parere medico.

AVVERTENZA

Per evitare irritazioni a occhi o pelle, non disinfettare in presenza di un paziente.

AVVERTENZA

Non utilizzare il sistema di disinfezione *MultiClean* o disinfettanti su persone.

AVVERTENZA

Per evitare il rischio di scosse elettriche, assicurarsi che l'attrezzatura sia collegata a:

- una rete elettrica ad alimentazione costante con massa protettiva;
- un fusibile separato e un interruttore di messa a terra (GFCI);
- un dispositivo di interruzione dell'alimentazione;
- un nodo equipotenziale.

Tutti gli impianti devono essere conformi alle normative e ai regolamenti locali.

NOTA

Qualsiasi modifica apportata all'apparecchiatura senza l'espresso consenso di Arjo solleverà quest'ultima da qualsiasi responsabilità verso il prodotto.

Lasciato intenzionalmente in bianco

Identificazione dei componenti

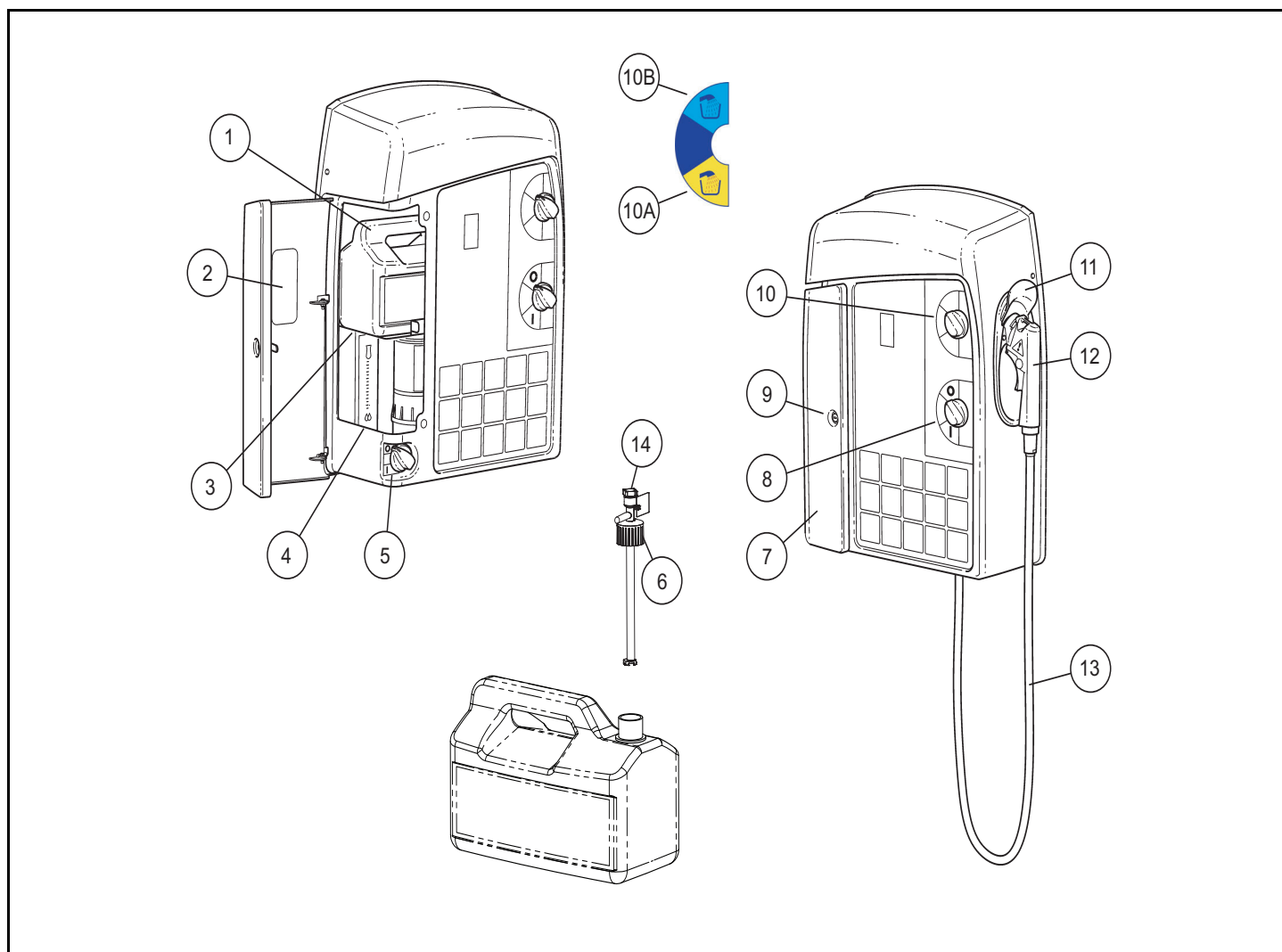

- 1 Flacone di disinfettante 3 l (101 fl. oz.)
- 2 Finestra di visualizzazione
- 3 Vassoio portaoggetti per il disinfettante
- 4 Flussometro
- 5 Controllo valvola di isolamento (arresto)
I = aperta
O = chiusa
- 6 Raccordo della bottiglia
- 7 Sportello di accesso
- 8 Comando ON/OFF
I = On
O = Off
- 9 Blocco sportello
- 10 Comando selettore di funzione
A (giallo) = disinfettare
B (blu) = risciacquare
- 11 Supporto impugnatura spruzzatore
- 12 Impugnatura spruzzatore
- 13 Tubo per doccia 2 m (79 pollici),
disponibile versione da 3 m (118 pollici)
- 14 Vite di regolazione per regolare l'impostazione
della concentrazione del liquido di disinfezione

Descrizione del prodotto e funzioni

NOTA

Le informazioni contenute nel presente manuale sono corrette alla data di stampa. Tuttavia, Arjo si riserva il diritto di apportare modifiche alle specifiche senza preavviso.

Il sistema di disinfezione *MultiClean* è ideato per una pulizia e una disinfezione efficaci dei prodotti per il bagno e per la doccia in ospedali, case di riposo e altre strutture di cura e assistenza.

Usato con la gamma di disinfettanti Arjo, il sistema di disinfezione *MultiClean* garantisce una soluzione disinfettante diluita a una concentrazione preimpostata.

Costituito da un'unità montata a parete, il sistema di disinfezione *MultiClean* è progettato per l'uso in vasche da bagno e docce. È studiato per l'impiego con vasche da bagno, idromassaggi, apparecchiature per docce e altri accessori per il bagno Arjo (v. Fig. 1).

Il sistema di disinfezione *MultiClean* non viene utilizzato come doccia per pazienti (v. Fig. 2).

Il sistema di disinfezione *MultiClean* dispone di un erogatore con grilletto con un tubo di 2 m (79 pollici). L'erogatore si ripone comodamente e in modo sicuro in un supporto a lato dell'unità. Due comandi sul pannello principale consentono all'utente di attivare l'unità e di selezionare tra le modalità di disinfezione e di risciacquo.

Uno sportello bloccabile permette l'accesso al flacone di disinfettante da 3 l (101 fl. oz.), alla valvola di isolamento e al cappuccio per l'impostazione della concentrazione.

Il sistema di disinfezione *MultiClean* è disponibile in due modelli:

- Standard (operato tramite la rete idrica)
- A pompa (alimentato da un'elettropompa)

Sono operati in conformità alle condizioni di installazione e ai requisiti locali sugli impianti idrici.

Il sistema standard è dotato di un dispositivo di prevenzione del riflusso in linea (dispositivo interruttore rompivuoto DA - USA/Canada, dispositivo interruttore per tubi DB - Europa), con scarico positivo.

Il sistema a pompa è protetto dalla fornitura della rete idrica da un serbatoio di acqua incorporato con intercapedine d'aria di tipo AA.

Fig. 1



Fig. 2



AVVERTENZA

Per evitare lesioni a occhi e pelle, utilizzare sempre occhiali e guanti protettivi. In caso di contatto accidentale, risciacquare abbondantemente con acqua. In caso di irritazioni a occhi o pelle, rivolgersi a un medico. Consultare sempre le Istruzioni per l'uso e la Scheda dei dati di sicurezza (MSDS) del disinfettante.

Istruzioni di disinfezione generale per apparecchiature per il bagno Arjo

L'utilizzo delle apparecchiature per il bagno da parte di più utenti può comportare il rischio di infezioni crociate. Per definizione, gli utenti di questi prodotti sono persone ad alto rischio e devono quindi essere adottate tutte le misure necessarie per eliminare i microrganismi nocivi. I sistemi per il bagno Arjo richiedono un rigido regime di pulizia per mezzo del sistema di disinfezione *MultiClean*. Il seguente programma è stato definito per ottimizzare la pulizia dei prodotti per la vasca da bagno o la doccia dopo l'uscita del paziente e lo scarico dell'acqua.

Utilizzo

Si consiglia di disinfettare/pulire le apparecchiature per il bagno e la doccia e gli accessori nei momenti di seguito specificati.

Inizio della giornata

Le apparecchiature devono essere disinfettate e risciacquate prima del primo utilizzo della giornata.

Dopo ogni utilizzo

Le apparecchiature devono essere disinfettate e risciacquate accuratamente dopo ogni utilizzo.

Fine della giornata

Le apparecchiature devono essere disinfettate, pulite e asciugate dopo l'ultimo utilizzo della giornata. È un'operazione di massima importanza per garantire che le acque e le superfici contaminate non rimangano sporche durante la notte.

Impostazione della concentrazione del disinfettante

(10 punti)

- 1 Sbloccare e aprire lo sportello di accesso e, dopo aver messo in sicurezza il raccordo del flacone, posizionare un flacone di disinfettante/detergente Arjo sul vassoio portaoggetti per il disinfettante.

Continua alla pagina successiva.

Fig. 1

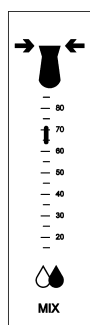

per esempio, impostazioni
ArjoClean 30-35

Fig. 2

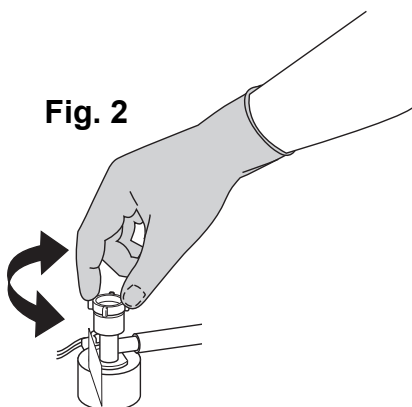

- 2 Accertarsi che tutti gli impianti siano collegati al sistema di disinfezione *MultiClean*.
 - 3 Aprire l'acqua inserendo il comando della valvola di isolamento nella posizione di apertura.
 - 4 Accendere l'unità posizionando il comando ON/OFF su ON.
 - 5 Rimuovere l'erogatore dal supporto e dirigerlo verso il fondo della vasca o verso un adeguato punto di drenaggio lontano dall'utente.
 - 6 Portare il selettore di funzione sull'impostazione di disinfezione.
 - 7 Premere il grilletto sull'erogatore.
 - 8 Accertarsi che il valore riportato sull'impostazione del flussometro sia conforme alla tabella delle impostazioni *Flussometro e tabella del rapporto di miscelazione del disinfettante a pagina 11. (v. Fig. 1)*.
- Se necessario, regolare il raccordo del flacone con la vite di regolazione: in senso orario per ridurre il valore, in senso antiorario per aumentarlo. (v. Fig. 2).
- 9 Rimettere l'erogatore nel supporto. Chiudere e bloccare lo sportello di accesso.
 - 10 Spegner l'unità posizionando il comando ON/OFF su OFF.

Tempi di contatto

Il tempo di contatto del disinfettante può variare in base alle circostanze ambientali specifiche. Arjo consiglia un tempo ottimale di 10 minuti per assicurare la migliore disinfezione. È buona norma procedere in questo modo all'inizio e alla fine di ogni giornata e dopo ogni utilizzo della vasca o della doccia.

Tuttavia, un tempo di contatto minimo di 2 minuti è sufficiente nei casi in cui il rischio di infezione crociata è considerato basso.

Flussometro e tabella del rapporto di miscelazione del disinfettante

DISINFETTANTE	IMPOSTAZIONI FLUSSOMETRO	RAPPORTO DI MISCELAZIONE	EFFICACIA
ArjoClean (EU)	30–35	16 ml/1 l –	1440 ppm
CenKleen IV (USA)	25–30	60 ml/4 l 2 fl. oz./gallone americano	873 ppm
Arjo Disinfectant Cleaner IV (CA)	40–45	32 ml/4 l 1 fl. oz./gallone americano	868 ppm
Arjo General Purpose Disinfettante (CA)	25–30	32 ml/4 l 1 fl. oz./gallone americano	868 ppm

Disinfezione e pulizia

(13 punti)

Queste istruzioni seguono il flusso di lavoro giallo illustrato sul coperchio del sistema di disinfezione *Multiclean*.

Fig. 1



Secondo la fig. 1

- 1 Chiudere lo scarico della vasca.
- 2 Chiudere l'aspirazione, se installata.
- 3 Portare il selettore di funzione sull'impostazione di disinfezione.
- 4 Estrarre l'erogatore dal supporto, dirigerlo nel prodotto e accenderlo posizionando il comando ON/OFF su ON.

Fig. 2



Secondo la fig. 2

- 5 Assicurare l'erogatore nella porta di iniezione.
- 6 Premere il grilletto dell'erogatore finché la soluzione disinfettante non scorre da tutti i getti d'aria e gli ugelli.
- 7 Continuare a iniettare disinfettante per 30 secondi prima di scollegare l'erogatore.

Fig. 3



Secondo la fig. 3

- 8 Applicare il disinfettante su tutte le superfici interne del prodotto utilizzando l'erogatore.
- 9 Accertarsi che tutte le superfici siano ricoperte dalla soluzione disinfettante.
- 10 Allo stesso modo, applicare il disinfettante su tutti gli accessori e gli attacchi, dietro e sotto il sedile (ove del caso) spruzzando con l'erogatore.

Fig. 4



Secondo la fig. 4

- 11 Strofinare le superfici del prodotto con una spazzola a setole morbide o un panno per rimuovere gli eventuali residui biologici che si possono essere depositati.

Fig. 5



Secondo la fig. 5

- 12 Attendere un tempo di contatto appropriato per la sanitizzazione o la disinfezione seguendo le istruzioni del produttore del disinfettante.
- 13 Nel frattempo, pulire tutte le altre superfici di contatto e gli accessori con un panno monouso imbevuto con la soluzione disinfettante.

Risciacquo

(10 punti)

Queste istruzioni seguono il flusso di lavoro blu illustrato sul coperchio del sistema di disinfezione *Multiclean*.

Fig. 6



Secondo la fig. 6

- 1 Portare il selettore di funzione sull'impostazione di risciacquo.
- 2 Aprire lo scarico e l'aspirazione, se installata, e svuotare la vasca dalla soluzione disinfettante residua.

Secondo la fig. 7

Fig. 7

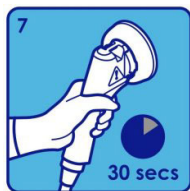

- 3 Ricollegare l'erogatore alla porta di iniezione.
- 4 Chiudere l'aspirazione, se installata.
- 5 Premere il grilletto dell'erogatore finché non si vede scorrere acqua da tutti i getti d'aria e gli ugelli.

- 6 Ripetere la procedura di risciacquo (punti da 1 a 6) finché non è stato rimosso tutto il disinfettante nel sistema.

Secondo la fig. 8

Fig. 8



- 7 Risciacquare tutte le parti.

Secondo la fig. 9

Fig. 9

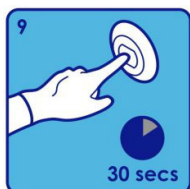

- 8 Attivare ed eseguire l'idromassaggio (ove installato) per 30 secondi per svuotare il sistema da qualsiasi traccia di acqua residua.

Secondo la fig. 10

Fig. 10

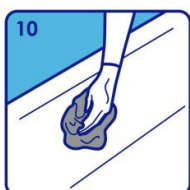

- 9 Dopo l'ultima disinfezione della giornata, asciugare il prodotto per il bagno e tutti gli accessori.
- 10 Spegner l'unità posizionando il comando ON/OFF su OFF.

NOTA

Alla fine della giornata, chiudere la valvola di isolamento per impedirne un utilizzo non autorizzato.

Rifornimento di disinfettante

Seguire questi 13 punti per un corretto rabboccamento.

AVVERTENZA

Per evitare lesioni a occhi e pelle, utilizzare sempre occhiali e guanti protettivi. In caso di contatto accidentale, risciacquare abbondantemente con acqua. In caso di irritazioni a occhi o pelle, rivolgersi a un medico. Consultare sempre le Istruzioni per l'uso e la Scheda dei dati di sicurezza (MSDS) del disinfettante.

NOTA

Usare solo disinfettante Arjo. Se occorrono ulteriori informazioni sul disinfettante Arjo, contattare il servizio assistenza di zona.

- 1 Assicurarsi che il comando ON/OFF sia sulla posizione OFF. Per la localizzazione dei componenti, consultare la sezione *Identificazione dei componenti a pagina 8*.
- 2 Aprire lo sportello di accesso utilizzando la chiave in dotazione.
- 3 Estrarre parzialmente il flacone vuoto dal vassoio portaoggetti per il disinfettante. Svitare e rimuovere il raccordo del flacone.
- 4 Rimuovere il flacone vuoto e utilizzare il coperchio del nuovo flacone per chiuderlo. Smaltire il contenitore usato in sicurezza.
- 5 Rimontare e stringere il raccordo del flacone. Posizionare il nuovo flacone di disinfettante ARJO sul vassoio portaoggetti e chiudere e bloccare lo sportello.
- 6 Pulire ogni residuo di disinfettante dall'unità.
- 7 Accendere l'unità posizionando il comando ON/OFF su ON.
- 8 Rimuovere l'erogatore dal supporto e dirigerlo verso il fondo della vasca o un adeguato punto di drenaggio.
- 9 Portare il selettore di funzione sull'impostazione di disinfezione.
- 10 Premere il grilletto sull'erogatore.
- 11 Accertarsi che il valore riportato sul flussometro sia compreso nell'intervallo raccomandato. Se necessario, regolare la vite di regolazione sul raccordo del flacone: in senso orario per ridurre il valore, in senso antiorario per aumentarlo. Consultare la sezione *Impostazione della concentrazione del disinfettante a pagina 10*.
- 12 Rimettere l'erogatore nel supporto.
- 13 Spegnerne l'unità inserendo il comando ON/OFF sulla posizione di chiusura.

Istruzioni di pulizia e disinfezione

AVVERTENZA



Per evitare lesioni a occhi e pelle, utilizzare sempre occhiali e guanti protettivi. In caso di contatto accidentale, risciacquare abbondantemente con acqua. In caso di irritazioni a occhi o pelle, rivolgersi a un medico. Consultare sempre le Istruzioni per l'uso e la Scheda dei dati di sicurezza (MSDS) del disinfettante.

ATTENZIONE

Non utilizzare fenolo, acido citrico o solventi a base di petrolio, tricloroetilene, cloro, perossido di idrogeno o disinfettanti simili, poiché potrebbero danneggiare le parti in plastica.

Non sterilizzare in autoclave a vapore oppure con ossido di etilene né lavare ad alta pressione.

AVVERTENZA

Al fine di prevenire contaminazioni crociate, tenere presente che l'alcol ha un limitato effetto disinfettante sulle spore batteriche e fungine.

AVVERTENZA

Per evitare irritazioni a occhi o pelle, non disinfettare in presenza di un paziente.

Pulizia

Pulire il sistema di disinfezione *MultiClean* con un panno morbido imbevuto di disinfettante diluito erogato dalla cornetta della doccia. In alternativa, utilizzare un panno imbevuto di sapone o detergente sintetico e acqua assicurandosi che l'unità sia asciutta dopo la pulizia.

Assistenza e manutenzione preventiva

Il sistema di disinfezione *MultiClean* è soggetto a normale usura e invecchiamento, quindi i seguenti interventi devono essere effettuati agli intervalli indicati affinché il prodotto sia sempre conforme alle specifiche di produzione.

AVVERTENZA

Per evitare qualsiasi malfunzionamento e le conseguenti lesioni, accertarsi di condurre ispezioni regolari e seguire il programma di manutenzione consigliato. In caso di utilizzo intensivo o esposizione ad ambienti aggressivi, il prodotto deve essere ispezionato più frequentemente. Leggi e norme locali possono essere più rigide rispetto al programma di manutenzione consigliato.

L'apparecchiatura è soggetta a normale usura ed invecchiamento, quindi i seguenti interventi di manutenzione devono essere effettuati agli intervalli indicati affinché l'apparecchiatura sia sempre conforme alle specifiche di produzione.

Programma di manutenzione preventiva: sistema di disinfezione MultiClean

OBBLIGHI DEL CLIENTE intervento e controllo	Ogni GIORNO	Ogni SETTIMANA	Ogni ANNO
Pulizia	X		
Verifica dei danni	X		
Controllo delle impostazioni del flussometro	X		
Verifica delle perdite		X	
Controlli annuali esclusivamente a opera di personale qualificato			X

Controlli annuali esclusivamente a opera di personale qualificato

Il sistema di disinfezione *MultiClean* deve essere sottoposto a manutenzione una volta all'anno secondo quanto riportato nel *Manuale di manutenzione e riparazione*.

Contattare il proprio rappresentante locale per l'assistenza Arjo per sottoscrivere un accordo relativo all'assistenza.

AVVERTENZA

Per evitare lesioni e/o un prodotto non sicuro, le attività di manutenzione devono essere eseguite con la corretta frequenza da personale qualificato che utilizza strumenti e componenti adeguati e che è a conoscenza della procedura. Il personale qualificato deve essere in possesso di una formazione documentata nella manutenzione del presente dispositivo.

NOTA

Durante la manutenzione eseguita dal personale qualificato devono essere verificati tutti gli obblighi dell'assistente. Per i dettagli consultare le istruzioni di assistenza separate.

Risoluzione dei problemi

NOTA

In caso di problemi idraulici o elettrici oppure difetti, rivolgersi esclusivamente a personale qualificato. Per la manutenzione o altre informazioni tecniche, contattare il servizio assistenza Arjo di zona.

PROBLEMA	INTERVENTO
Nessun liquido dall'erogatore quando viene premuto il grilletto.	<ul style="list-style-type: none">• Ispezionare gli impianti idrici ed elettrici e accertarsi che non vi siano segni di interruzioni. Ripristinare l'alimentazione, se necessario.• Assicurarsi che la valvola di isolamento sia impostata sulla posizione di apertura.• Assicurarsi che il comando ON/OFF sia impostato sulla posizione ON.• Ispezionare il flessibile della doccia e accertarsi che non vi siano danni o difetti.• Verificare che i filtri e i raccordi di entrata/uscita non siano intasati.
Mancanza di disinfettante (è possibile misurare la presenza di disinfettante controllando il flussometro o lo stato della miscela: schiuma, profumo agrumato).	<ul style="list-style-type: none">• Controllare che il selettore di funzione sia impostato sulla disinfezione.• Controllare il livello di liquido nel flacone di disinfettante.• Controllare la posizione della vite di regolazione sul raccordo del flacone. Svitare e ricalibrare il flussometro se necessario.• Controllare che non vi siano danni o difetti nel tubo di alimentazione del disinfettante.
Portata ridotta dell'erogatore.	<ul style="list-style-type: none">• Verificare che i filtri e i raccordi di entrata e uscita non siano intasati.• Assicurarsi che la pressione di alimentazione e la portata siano sufficientemente alte.
Perdite di liquidi dall'erogatore/dal flessibile o dal corpo principale dell'unità.	<ul style="list-style-type: none">• Stringere ogni raccordo allentato• Usura o danno della guarnizione: rivolgersi al Servizio di assistenza Arjo.

Specifiche tecniche

Sistema di disinfezione MultiClean – versione a pompa

MISURE, VOLUMI E PESI	
Altezza dell'unità	578 mm (22 3/4 pollici)
Larghezza dell'unità	484 mm (19 pollici)
Profondità dell'unità	200 mm (8 pollici)
Peso totale (escluso il disinfettante/detergente ArjoClean)	13 kg (29 libbre)
Peso totale (incluso il disinfettante/detergente ArjoClean)	16 kg (35 1/2 libbre)
REQUISITI DI COLLEGAMENTO	
Raccordo di ingresso (acqua fredda)	15 mm (1/2 pollici)
Troppo pieno	19 mm (3/4 pollici)
Portata minima - in ingresso	6 l/minuto (1,6 galloni americani/minuto)
Portata minima - in uscita	5 l/minuto (1,3 galloni americani/minuto)
Pressione dinamica minima	0,3 bar (2,9 PSI)
Pressione statica massima	6 bar (87 PSI)
LIMITAZIONI AMBIENTALI	
Temperatura ambiente massima	40 °C (104 °F)
Umidità relativa massima (senza condensa)	80%
Conservazione del disinfettante nell'unità	minimo 0 °C – massimo 30 °C (minimo 32 °F – massimo 86 °F)

AVVERTENZA

Per evitare lesioni, attenersi sempre alle combinazioni consentite indicate nelle presenti IU. Non sono ammesse altre combinazioni.

Combinazioni consentite	
Vasche Arjo (collegamento all'opzione sistema per bagno: ingresso idromassaggio)	Modello
Freedom Bath	Tutti i modelli
Parker (500)	Solo mercato britannico

Sistema di disinfezione MultiClean – versione standard

MISURE, VOLUMI E PESI	
Altezza dell'unità	578 mm (22 3/4 pollici)
Larghezza dell'unità	484 mm (19 pollici)
Profondità dell'unità	200 mm (8 pollici)
Peso totale (escluso il disinfettante/detergente ArjoClean)	11 kg (24 1/2 libbre)
Peso totale (incluso il disinfettante/detergente ArjoClean)	14 kg (31 libbre)
REQUISITI DI COLLEGAMENTO	
Raccordo di ingresso (acqua fredda)	15 mm (1/2 pollici)
Troppo pieno	15 mm (1/2 pollici)
Portata minima - in ingresso	6 l/minuto (1,6 galloni americani/minuto)
Portata minima - in uscita	5 l/minuto (1,3 galloni americani/minuto)
Pressione dinamica minima	2 bar (29 PSI)
Pressione statica massima	6 bar (87 PSI)
LIMITAZIONI AMBIENTALI	
Temperatura ambiente massima	40 °C (104 °F)
Umidità relativa massima (senza condensa)	80%
Conservazione del disinfettante nell'unità	minimo 0 °C – massimo 30 °C (minimo 32 °F – massimo 86 °F)

Condizioni ambientali

Funzionamento	
Temperatura ambiente	10 °C – 40 °C (50 °F – 104 °F) Funzionamento
Umidità relativa	15-100% a 20 °C (68 °F) Funzionamento
Pressione atmosferica	800 hPa – 1060 hPa Funzionamento
Condizioni di trasporto e conservazione	
Temperatura ambiente	da -20 °C a 70 °C (da -4 °F a 158 °F)
Umidità relativa	10%-80% a 20 °C (68 °F)
Pressione atmosferica	500-1100 hPa







Smaltimento a fine vita	
<ul style="list-style-type: none">• Smontare e riciclare le apparecchiature che contengono componenti elettrici ed elettronici ai sensi della direttiva RAEE (Rifiuti di apparecchiature elettriche ed elettroniche) o in conformità alla normativa locale o nazionale.• Liquidi di disinfezione: smaltire eventuali residui di liquidi di disinfezione nello scarico con acqua corrente. Tali prodotti sono idrosolubili e vengono normalmente diluiti in acqua per le operazioni di pulizia. Questi detergenti saranno trattati dal comune di pertinenza con le stesse modalità utilizzate per il loro trattamento dopo il normale utilizzo per fini di pulizia.• Riciclare i contenitori per imballaggio in conformità alle norme nazionali o locali.	

Etichette

Descrizione delle targhette

Targhetta dati	Indica le prestazioni e i requisiti tecnici, per esempio, la classificazione secondo le normative di sicurezza e la tensione di ingresso.
Etichetta di identificazione	Indica l'identificazione, il numero seriale, l'anno e il mese di produzione del prodotto.
Etichetta di alimentazione	Indica la classificazione IP, le informazioni sui fusibili e lo schema elettrico.

Descrizione dei simboli

	Avvertenza
	Fare riferimento al manuale/opuscolo di istruzioni - Leggere le istruzioni per l'uso
	Separare i componenti elettrici ed elettronici per poterli riciclare in conformità con la Direttiva Europea 2012/19/EU (RAEE).
	Nome e indirizzo del produttore.
	Etichetta per nodo equipotenziale (capocorda di collegamento).
	Omologazione da parte di Underwriters Laboratories Inc. relativamente a scosse elettriche, incendi, rischi meccanici e altri rischi specifici solo in conformità con le norme: UL 2601-1 e CAN/CSA - C 22.2 N° 601.1-M90. Marchio UL (modelli USA, 120 V– 60 Hz)
	Etichetta di certificazione "WaterMark" con numero di licenza WMK26257

	Marchatura CE attestante la conformità alla legislazione armonizzata della Comunità europea. Le cifre indicano la supervisione di un organismo notificato.
	Indica che il prodotto è un dispositivo medico in base al regolamento dell'UE sui dispositivi medici 2017/745.
	Certificazione di sicurezza dei Paesi Bassi per la sicurezza dell'acqua in conformità agli standard NEN-EN 1717 e NEN 1006; raccomandazioni di valutazione KIWA per la protezione dal riflusso, Prospetto sull'acqua 3.8.
	Certificazione attestante la conformità al regolamento 4(1)a dei Water Supply (Water Fittings) Regulations 1999 England & Wales: 2009 Northern Ireland e 2014 Byelaws Scotland".
	Identificativo univoco del dispositivo.

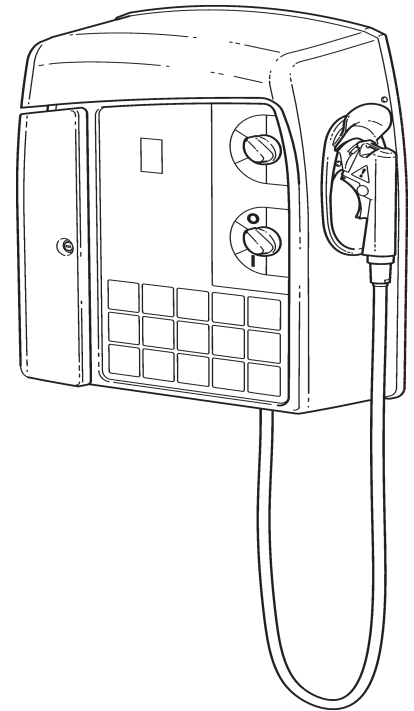
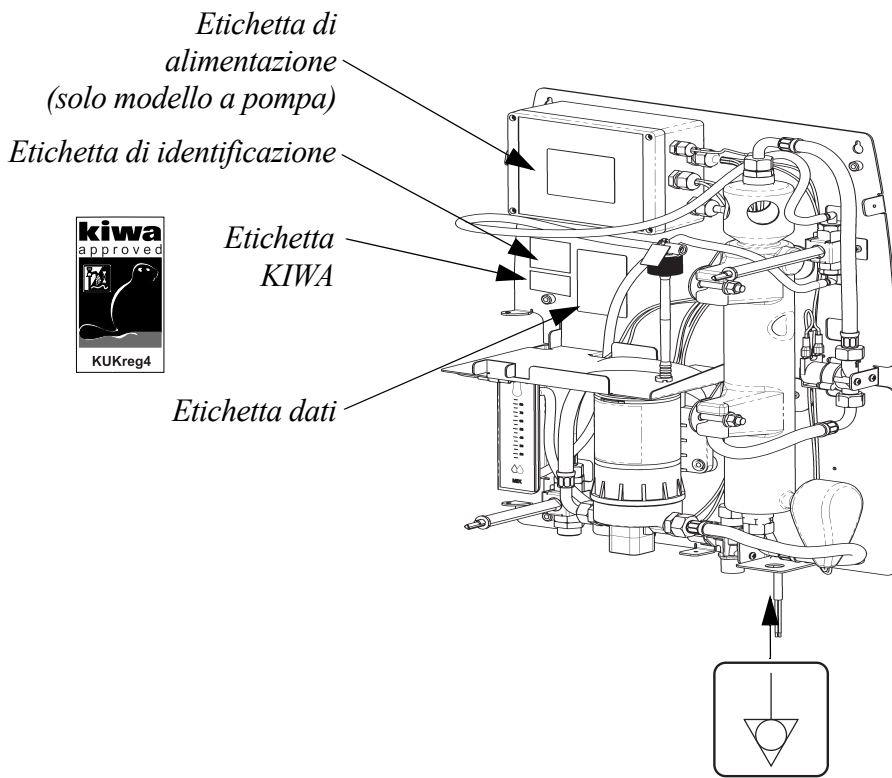

Etichetta nodo equipotenziale

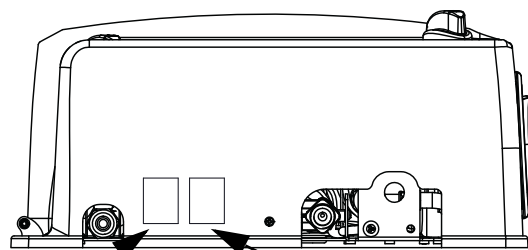

Simbolo KIWA

Etichetta certificazione WaterMark



Componenti e accessori

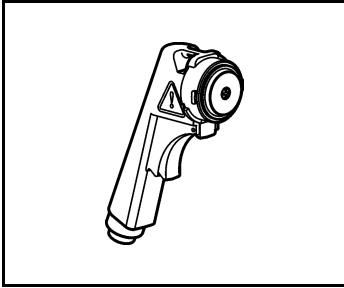

6303097
Erogatore Arjo
(giallo)

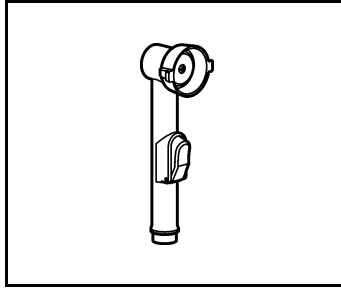

PS1557
Erogatore Oras
(bianco con rivestimento
giallo)

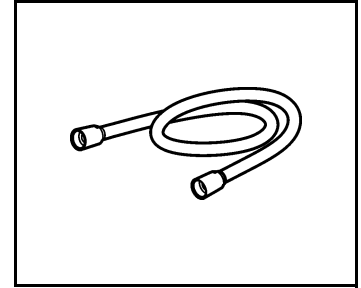

PP0998
Tubo 2 m
(grigio)

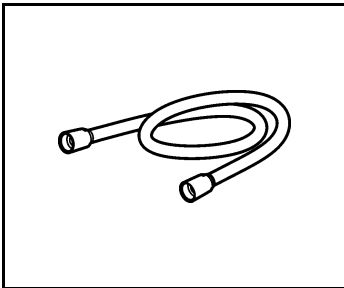

600.00.00.03
Tubo 3 m
(giallo)

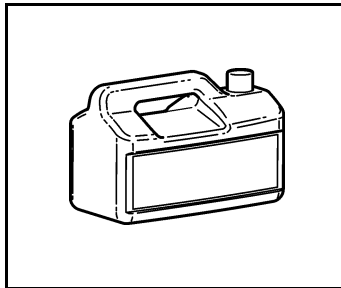

PRB2000
Disinfettante/detergente
ArjoClean

AUSTRALIA

Arjo Australia
Building B, Level 3
11 Talavera Road
Macquarie Park, NSW, 2113,
Australia
Phone: 1800 072 040

BELGIQUE / BELGIË

Arjo Belgium
Evenbroekveld 16
9420 Erpe-Mere
Phone: +32 (0) 53 60 73 80
Fax: +32 (0) 53 60 73 81
E-mail: info.belgium@arjo.com

BRASIL

Arjo Brasil Equipamentos Médicos Ltda
Rua Marina Ciufuli Zanfelice, 329 PB02
Galpão - Lapa
São Paulo – SP – Brasil
CEP: 05040-000
Phone: 55-11-3588-5088
E-mail: vendas.latam@arjo.com
E-mail: servicios.latam@arjo.com

CANADA

Arjo Canada Inc.
90 Matheson Boulevard West
Suite 350
CA-MISSISSAUGA, ON, L5R 3R3
Tel/Tél: +1 (905) 238-7880
Free: +1 (800) 665-4831
Fax: +1 (905) 238-7881
E-mail: info.canada@arjo.com

ČESKÁ REPUBLIKA

Arjo Czech Republic s.r.o.
Na Strži 1702/65
140 00 Praha
Czech Republic
Phone No: +420225092307
E-mail: info.cz@arjo.com

DANMARK

Arjo A/S
Vassingerødvej 52
DK-3540 LYNGE
Tel: +45 49 13 84 86
Fax: +45 49 13 84 87
E-mail: dk_kundeservice@arjo.com

DEUTSCHLAND

Arjo GmbH
Peter-Sander-Strasse 10
DE-55252 MAINZ-KASTEL
Tel: +49 (0) 6134 186 0
Fax: +49 (0) 6134 186 160
E-mail: info-de@arjo.com

ESPAÑA

ARJO IBERIA S.L.
Poligono Can Salvatella
c/ Cabanyes 1-7
08210 Barberà del Valles
Barcelona - Spain
Telefono 1: +34 900 921 850
Telefono 2: +34 931 315 999

FRANCE

Arjo SAS
2 Avenue Alcide de Gasperi
CS 70133
FR-59436 RONCQ CEDEX
Tél: +33 (0) 3 20 28 13 13
Fax: +33 (0) 3 20 28 13 14
E-mail: info.france@arjo.com

HONG KONG

Arjo Hong Kong Limited
Room 411-414, 4/F, Manhattan Centre,
8 Kwai Cheong Road, Kwai Chung, N.T.,
HONG KONG
Tel: +852 2960 7600
Fax: +852 2960 1711

ITALIA

Arjo Italia S.p.A.
Via Giacomo Peroni 400-402
IT-00131 ROMA
Tel: +39 (0) 6 87426211
Fax: +39 (0) 6 87426222
E-mail: Italy.promo@arjo.com

MIDDLE EAST

Arjo Middle East FZ-LLC
Office 908, 9th Floor,
HQ Building, North Tower,
Dubai Science Park,
Al Barsha South
P.O. Box 11488, Dubai,
United Arab Emirates
Direct +971 487 48053
Fax +971 487 48072
Email: Info.ME@arjo.com

NEDERLAND

Arjo Nederland BV
Biezenwei 21
4004 MB TIEL
Postbus 6116
4000 HC TIEL
Tel: +31 (0) 344 64 08 00
Fax: +31 (0) 344 64 08 85
E-mail: info.nl@arjo.com

NEW ZEALAND

Arjo Ltd
34 Vestey Drive
Mount Wellington
NZ-AUCKLAND 1060
Tel: +64 (0) 9 573 5344
Free Call: 0800 000 151
Fax: +64 (0) 9 573 5384
E-mail: nz.info@Arjo.com

NORGE

Arjo Norway AS
Olaf Helsets vei 5
N-0694 OSLO
Tel: +47 22 08 00 50
Faks: +47 22 08 00 51
E-mail: no.kundeservice@arjo.com

ÖSTERREICH

Arjo Austria GmbH
Lemböckgasse 49 / Stiege A / 4.OG
A-1230 Wien
Tel: +43 1 8 66 56
Fax: +43 1 866 56 7000

POLSKA

Arjo Polska Sp. z o.o.
ul. Ks Piotra Wawrzyniaka 2
PL-62-052 KOMORNIKI (Poznań)
Tel: +48 691 119 999
E-mail: arjo@arjo.com

PORTUGAL

Arjo em Portugal
MAQUET Portugal, Lda.
(Distribuidor Exclusivo)
Rua Poeta Bocage n.º 2 - 2G
PT-1600-233 Lisboa
Tel: +351 214 189 815
Fax: +351 214 177 413
E-mail: Portugal@arjo.com

SUISSE / SCHWEIZ

Arjo Switzerland AG
Fabrikstrasse 8
Postfach
CH-4614 HÄGENDORF
Tél/Tel: +41 (0) 61 337 97 77
Fax: +41 (0) 61 311 97 42

SUOMI

Arjo Scandinavia AB
Riihitontuntie 7 C
02200 Espoo
Finland
Puh: +358 9 6824 1260
E-mail: Asiakaspalvelu.finland@arjo.com

SVERIGE

Arjo International HQ
Hans Michelsensgatan 10
SE-211 20 MALMÖ
Tel: +46 (0) 10 494 7760
Fax: +46 (0) 10 494 7761
E-mail: kundservice@arjo.com

UNITED KINGDOM

Arjo UK and Ireland
Houghton Hall Park
Houghton Regis
UK-DUNSTABLE LU5 5XF
Tel: +44 (0) 1582 745 700
Fax: +44 (0) 1582 745 745
E-mail: sales.admin@arjo.com

USA

Arjo Inc.
2349 W Lake Street Suite 250
US-Addison, IL 60101
Tel: +1 (630) 307-2756
Free: +1 (800) 323-1245
Fax: +1 (630) 307 6195
E-mail: us.info@arjo.com

JAPAN

Arjo Japan K.K.
東京都港区虎ノ門三丁目7番8号
ランドイック第2虎ノ門ビル9階
Tel: +81 (0)3-6435-6401
Fax: +81 (0)3-6435-6402
E-mail: info.japan@arjo.com

At Arjo, we believe that empowering movement within healthcare environments is essential to quality care. Our products and solutions are designed to promote a safe and dignified experience through patient handling, medical beds, personal hygiene, disinfection, diagnostics, and the prevention of pressure injuries and venous thromboembolism. With over 6500 people worldwide and 65 years caring for patients and healthcare professionals, we are committed to driving healthier outcomes for people facing mobility challenges.



ArjoHuntleigh AB
Hans Michelsensgatan 10
211 20 Malmö, Sweden
www.arjo.com

arjo

CE
2797