

BRUGERVEJLEDNING

# Carendo



## **ADVARSEL**

**Forebyg personskade ved at have læst denne brugsvejledning og tilhørende dokumenter, inden produktet tages i brug.**



**Læs denne brugsvejledning grundigt**

Designpolitik og ophavsret

® og ™ er varemærker tilhørende Arjo-koncernen.

© Arjo 2022.

Vi bestræber os på kontinuerlig produktforbedring, hvorfor der tages forbehold for ændringer uden varsel. Indholdet i denne publikation må ikke kopieres, hverken helt eller delvist, uden tilladelse fra Arjo.

# Indholdsfortegnelse

---

Forord .....	4
Tilsigtet anvendelse .....	5
Sikkerhedsinstruktioner .....	6
Klargøring .....	7
Komponenternes betegnelser .....	8
Produktbeskrivelse/funktioner .....	10
Tilbagelægningsfunktionen .....	10
Løftfunktion – høj/lav .....	10
Plejeløfter .....	10
Benstøtte .....	10
Kørehåndtag .....	11
Styrehåndtag .....	11
Hjul .....	11
Sikkerhedssele .....	11
Håndbetjening .....	12
Rygpude (ekstraudstyr) .....	12
Batterioplader .....	13
Batteri .....	13
Sædehynde .....	13
Nødsænkning .....	14
Nødstop .....	14
Opbevaringsnet .....	14
Bækken og bækkenholder .....	15
Uafhængige plejemodtagere .....	16
Afhængige plejemodtagere .....	17
Forflytning til brusebadet .....	19
Forflytning til toilettet .....	21
Brug i hjemmepleje .....	23
Rengørings- og desinfektionsinstruktioner .....	25
Batteriinstruktioner .....	27
Pleje og forebyggende vedligeholdelse .....	28
Fejlsøgning .....	32
Tekniske specifikationer .....	33
Mål .....	35
Mærkater .....	37
Elektromagnetisk kompatibilitet .....	39
Komponenter og tilbehør .....	41

# Forord

---

## Tak, fordi du har valgt at købe udstyr fra Arjo

*Carendo*-bruse- og toiletstol er en del af en række kvalitetsprodukter, der er specielt designet til hospitaler, plejehjem og andre institutioner inden for sundhedssektoren.

Du er velkommen til at kontakte os, hvis du har spørgsmål omkring brugen eller vedligeholdelsen af udstyret fra Arjo.

## Læs denne brugsvejledning omhyggeligt igennem!

Sørg for at læse hele *brugsvejledningen*, før du tager *Carendo*-bruse- og toiletstol i brug. Oplysningerne i denne *brugsvejledning* er afgørende for korrekt anvendelse og vedligeholdelse af udstyret. Den bidrager til at beskytte produktet og sikrer, at udstyret fungerer til din tilfredshed. Oplysningerne i denne *BVL* er vigtige for din sikkerhed og skal læses og forstås for at undgå mulige personskader.

Uautoriserede ændringer på udstyr fra Arjo kan påvirke sikkerheden. Arjo kan ikke drages til ansvar for ulykker, hændelser eller manglende ydeevne, der måtte opstå som følge af uautoriserede ændringer på vore produkter.

## Rapportér uventede reaktioner eller hændelser

Kontakt den lokale Arjo-forhandler, hvis der konstateres uventede reaktioner eller hændelser. Kontaktoplysningerne står på sidste side i denne *brugsvejledning (BVL)*.

## Alvorlig hændelse

Hvis der indtræffer en alvorlig hændelse i forbindelse med dette medicinske udstyr, som påvirker brugeren eller plejemandtageren, så bør brugeren eller plejemandtageren rapportere den alvorlige hændelse til producenten af det medicinske udstyr eller forhandleren. I EU bør brugere også indberette den alvorlige hændelse til den kompetente myndighed i den medlemsstat, hvor de befinder sig.

## Service og support

Rutineservice af din *Carendo*-bruse- og toiletstol skal foretages af en kvalificeret medarbejder en gang om året for at garantere produktets sikkerhed og funktionsdygtighed. Se *Pleje og forebyggende vedligeholdelse på side 28*.

Hvis du ønsker flere oplysninger, er du velkommen til at kontakte Arjo vedr. omfattende support- og serviceprogrammer til optimering af langsigtet sikkerhed, driftssikkerhed og produktværdi.

Kontakt den lokale Arjo-forhandler vedr. reservedele. Kontaktoplysningerne står på sidste side i denne *brugsvejledning (BVL)*.

## Definitioner i denne *brugsvejledning*

### ADVARSEL

Betyder: Sikkerhedsadvarsel. Manglende forståelse og overholdelse af denne advarsel kan medføre, at du selv eller andre kommer til skade.

### FORSIGTIG

Betyder: Manglende overholdelse af disse instruktioner kan skade hele systemet eller udstyret eller dele af det.

### BEMÆRKNING

Betyder: Disse oplysninger er vigtige i forhold til korrekt brug af dette system eller udstyr.



Betyder: Producentens navn og adresse.

# Tilsigtet anvendelse

---

**Udstyret skal anvendes i overensstemmelse med disse sikkerhedsinstruktioner. Enhver person, der anvender udstyret, skal have læst og forstået instruktionerne i denne *brugsvejledning*.**

**Hvis der er noget, du er i tvivl om, er du velkommen til at kontakte din Arjo-repræsentant**

Dette udstyr er beregnet til assisteret hygiejnepleje, brusebadning og toiletbesøg i forbindelse med voksne plejemodtagere i plejemiljøer som f.eks. ældreboliger/støtteboliger, gruppeboliger, specialiserede plejefaciliteter, plejehjem, hospitaler og inden for hjemmepleje. Udstyret er beregnet til indendørs brug.

Carendo må kun benyttes af uddannet plejepersonale med den fornødne viden om plejemiljøet og dets almindelige praksis og procedurer. Udstyret skal anvendes i overensstemmelse med retningslinjerne i *brugsvejledningen*.

## Vurdering af plejemodtageren

Vi anbefaler, at der udarbejdes regelmæssige vurderingsrutiner. Plejepersonale skal vurdere hver enkelt plejemodtager ud fra følgende kriterier, før udstyret tages i brug:

- Plejemodtagerens vægt må ikke overstige 136 kg.
- Plejemodtageren skal kunne forstå og reagere på plejepersonalets opfordringer til at forblive siddende i opret stilling.

Hvis plejemodtageren ikke opfylder disse kriterier, skal der anvendes en anden lift.

## Udstyrets levetid

Udstyret må kun anvendes til de ovennævnte formål.

Dette udstyr har en levetid på ti (10) år, mens sikkerhedsselen har en levetid på to (2) år. Batteriets levetid vil afhængigt af opbevaring, anvendeshyppighed og ladeintervaller være 2-5 år.

Udstyrets levetid og forventede holdbarhed angives under forudsætning af, at forebyggende vedligeholdelse udføres i overensstemmelse med instruktionerne vedrørende pleje og vedligeholdelse i denne *brugsvejledning*.

Afhængigt af slitagegraden kan det være nødvendigt at udskifte visse dele af udstyret, f.eks. kørehjulene og håndbetjeningen, i løbet af udstyrets levetid og i overensstemmelse med oplysningerne i *brugsvejledningen*.

# Sikkerhedsinstruktioner

---

## ADVARSEL

Forebyg personskade ved at sørge for, at plejemodtageren aldrig efterlades uden opsyn.

## ADVARSEL

Forebyg risiko for eksplosion eller brand ved aldrig at benytte udstyret i iltmættede omgivelser eller under tilstedeværelse af varmekilder eller antændelige anæstesi-gasser.

## ADVARSEL

Forebyg fastklemning ved at sørge for at holde plejemodtagerens hår, arme og fødder tæt på kroppen og benytte de dertil indrettede støttehåndtag under alle bevægelser.

## ADVARSEL

Forebyg, at udstyret vælter, og at plejemodtageren falder, ved ikke at bruge udstyret på gulve med undersænkede afløb, huller eller hældninger, der overstiger et forhold på 1:50 (1,15°).

## ADVARSEL

Sørg for, at plejemodtageren er placeret i overensstemmelse med denne brugsvejledning (BVL), så fald forhindres.

## ADVARSEL

Forebyg fald under forflytninger ved altid at sørge for, at bremserne er aktiveret på alt udstyr, der benyttes.

## ADVARSEL

Forebyg fald under forflytningen af plejemodtageren ved altid at sørge for, at bremserne er aktiveret på det udstyr, der skal modtage plejemodtageren.

## ADVARSEL

Sørg for, at både plejemodtagerens og plejepersonalets ben og fødder holdes fri af alle hindringer, så de ikke kommer i klemme.

## ADVARSEL

Forebyg, at udstyret vælter under brugen ved ikke at hæve eller sænke andet udstyr i nærheden og ved at være opmærksom på stationære genstande ved sænkning.

## BEMÆRKNING

*Carendo*-bruse- og toiletstolen må ikke løftes i armlænene – brug stellet.  
Der kan kun foretages én funktionsbevægelse (f.eks. tilbagelænet) ad gangen.  
Hvis der trykkes på mere end én knap ad gangen, standser alle bevægelser.

# Klargøring

## Forholdsregler, der skal træffes inden første ibrugtagning

### (9 trin)

- 1 Kontrollér emballagen visuelt for skader. Hvis produktet ser ud til at være beskadiget, skal du klage til fragtfirmaet.
- 2 Emballagen skal genanvendes i overensstemmelse med lokale forordninger.
- 3 Kontrollér, at alle produktets dele er blevet leveret. Sammenhold dem med produktbeskrivelsen i denne *brugsvejledning*. Hvis en del mangler eller er beskadiget, må produktet IKKE anvendes.
- 4 Pak batteriladeapparatet ud. Vælg og tilslut den adapter, der passer til stikkontakten. Se *brugsvejledningen til batteriladeapparatet*.
- 5 Oplad hvert batteri i mindst 14 timer (Japan 3,5 timer).
- 6 Desinficer produktet i overensstemmelse med afsnittet *Rengørings- og desinfektionsinstruktioner på side 25*.
- 7 Opbevar *Carendo*-bruse- og toiletstolen et tørt sted med god udluftning og beskyttet imod direkte sollys.
- 8 Vælg et fast sted, hvor brugsvejledningen opbevares og altid er tilgængelig for brugerne.
- 9 Sørg for, at der er udarbejdet en redningsplan i tilfælde af nødsituationer.

### BEMÆRKNING

Hvis du har spørgsmål, er du velkommen til at kontakte din lokale Arjo-forhandler for at få support og service. Kontaktoplysningerne findes på side 43.

## Forud for enhver anvendelse

### (4 trin)

- 1 Kontrollér, at alle *Carendo*-bruse- og toiletstolens komponenter er på plads. Sammenlign med afsnit *Komponenternes betegnelser på side 8*.
- 2 Kontrollér alt tilbehør og alle komponenter for beskadigelse. Hvis en del mangler eller er beskadiget, må produktet IKKE anvendes.
- 3 **ADVARSEL**  
**Forebyg krydskontaminering ved altid at følge desinfektionsinstruktionerne i denne *brugsvejledning*.**
- 4 Vurder plejemodtageren med henblik på at fastslå, om sikkerhedsselen er nødvendig.

## Retninger med Carendo

Retningerne højre eller venstre samt tilsigtede køreretninger i denne brugsvejledning er vist nedenfor.

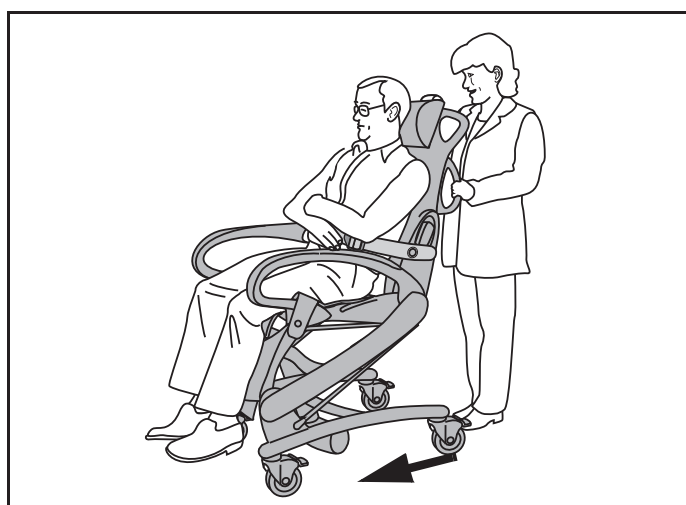
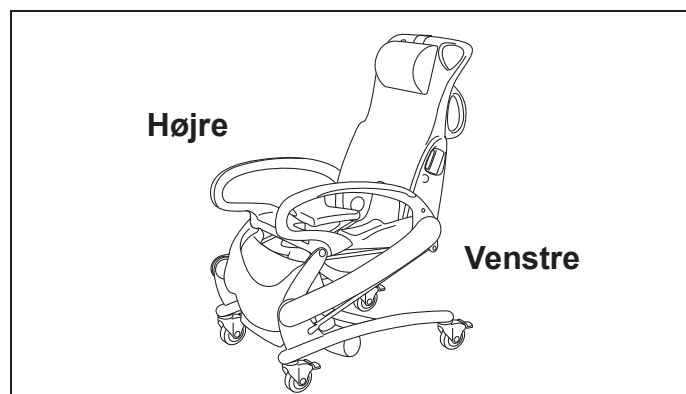

# Komponenternes betegnelser

---

- 1 Chassis
- 2 Plejeløfter
- 3 Hjul
- 4 Løfteramme
- 5 Ryglæn
- 6 Nakkepude
- 7 Forflytningshåndtag
- 8 Styrehåndtag
- 9 Opbevaringsnet
- 10 Sikkerhedssele
- 11 Sæde
- 12 Benstøtte
- 13 Armlæn
- 14 Håndbetjening
- 15 Batteri
- 16 Batterioplader
- 17 Batteriholder
- 18 Sædehynde
- 19 Bækkenholder (ekstraudstyr)
- 20 Bækken (ekstraudstyr)
- 21 Rygpude (ekstraudstyr)
- 22 Nødstopknap
- 23 Nødsænkeknap
- 24 Stik til håndbetjening



Anvendt del: Type B (produktet i dets helhed) beskyttelse mod elektrisk stød i overensstemmelse med IEC 60601-1.



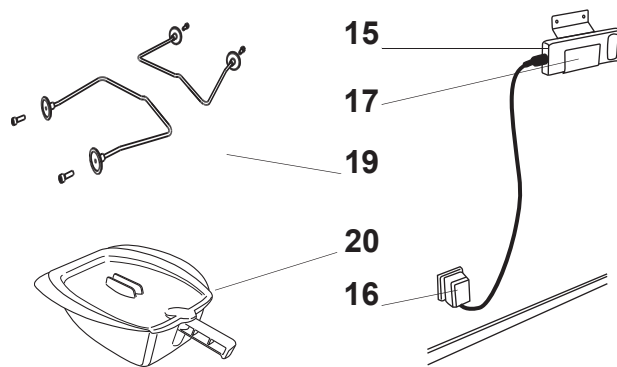
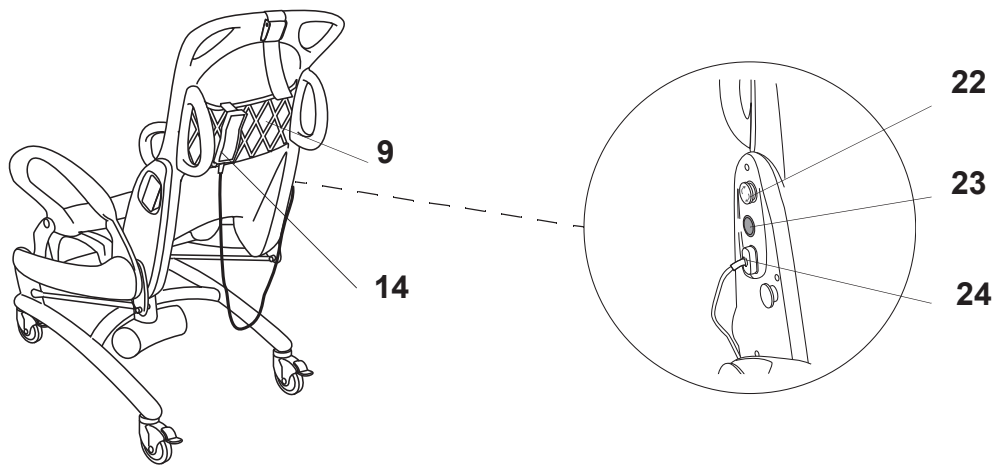
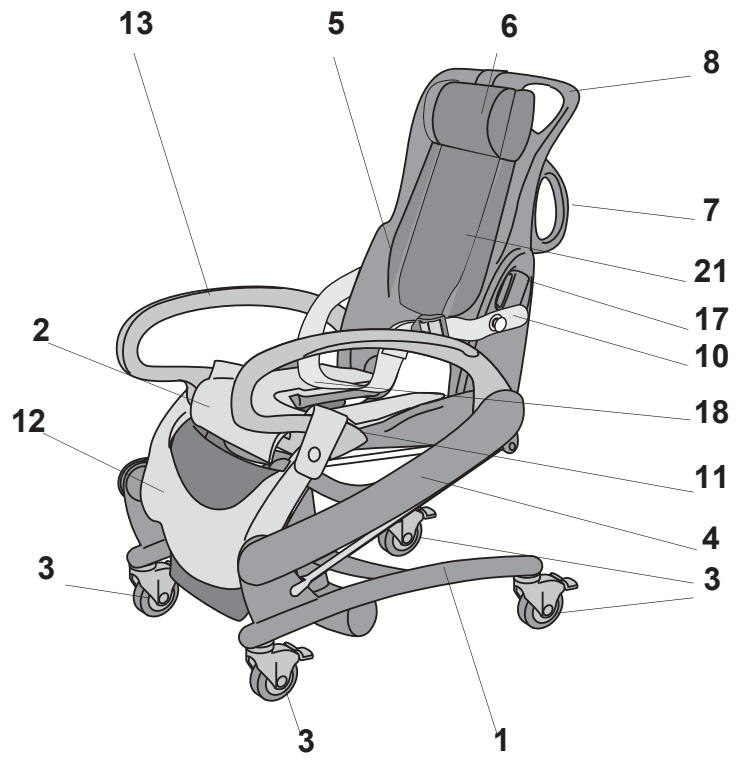

# Produktbeskrivelse/funktioner

Fig. 1

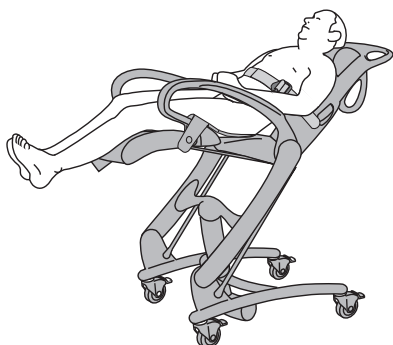

## Tilbagelæningsfunktionen

En funktion, der letter den hygiejniske pleje af plejemodtageren.

Fra siddende stilling kan tilbagelænet stilling opnås ved hjælp af vendetandhjul, der får ryglænet til at bevæge sig bagud og opret.

Benstøtten bevæger sig op og ned svarende til denne bevægelse. (Se fig. 1)

Fig. 2



## Løftefunktion – høj/lav

Plejemodtageren kan flyttes i siddende stilling, og stolen kan justeres til en passende højde over toilettet.

Hæve-/sænkefunktionen udføres ved hjælp af en lineær aktuator, der drives af en elmotor. (Se fig. 2)

Fig. 3



## Plejeløfter

En funktion, der gør det lettere at afklæde plejemodtageren og skifte inkontinensprodukter på plejemodtageren. (Se fig. 3)

Fra siddende stilling løftes plejemodtagerens bagdel samtidig med, at der aktiveres en baglæns bevægelse af ryglænet. (Se fig. 4)

Disse bevægelser er synkroniserede.

Fig. 4

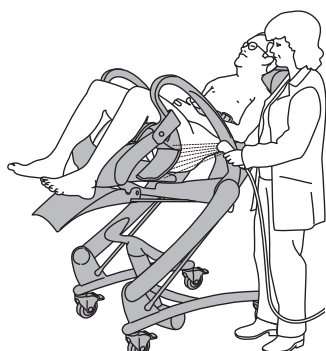

## ADVARSEL

Forebyg fastklemning eller knibning af genitalierne og huden ved altid at benytte sædehynden.

## Benstøtte

Støtter plejemodtagerens ben og forhindrer desuden, at benene kommer i klemme under sædet.

Bevæges fremad, når stolen justeres til tilbagelænet position.

Fig. 1

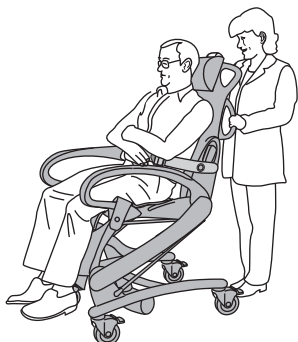

## Kørehåndtag

Kørehåndtagene på ryglænet giver plejeren den korrekte kørestilling. (Se fig. 1)

Fig. 2

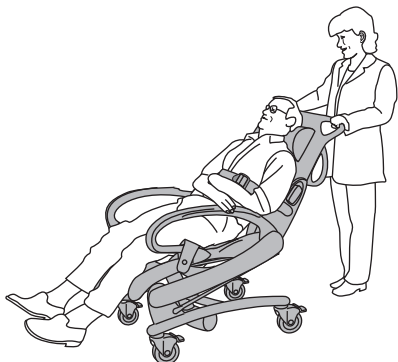

## Styrehåndtag

Styrehåndtagene på ryglænet hjælper plejeren med at få stolen i den rigtige position over toilettet og i brusebadet. (Se fig. 2)

Fig. 3

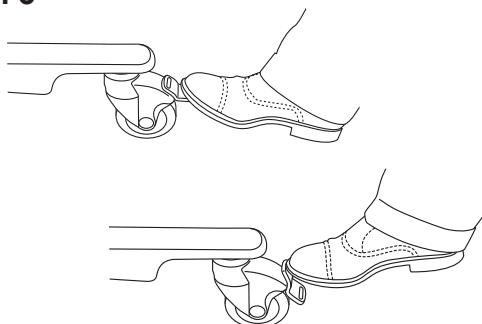

## Hjul

Carendo-bruse- og toiletstolen er udstyret med låsbare hjul.

Tråd på hjullåsepedalen (A) for at bremse hjulene. (Se fig. 3)

Frigør hjulbremserne igen ved at trykke midtertappen (B) op. (Se fig. 3)

Fig. 4

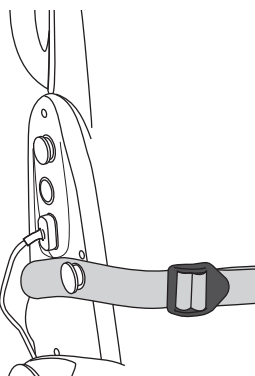

## Sikkerhedssele

### ADVARSEL

**Sørg for, at sikkerhedsselerne er intakte, så plejemandtageren ikke falder. Sikkerhedsselerne må IKKE anvendes, hvis de er beskadigede, og skal erstattes med nye før brug.**

Fastgør om nødvendigt plejemodtageren med sikkerhedsselen.

Sikkerhedsselen holder plejemodtageren fast i stolen.

Fastgør ved hjælp af hægterne i siderne af ryglænet.

Juster længden ved at trække i enden af sikkerhedsselen ved hjælp af spændet. Sørg for, at sikkerhedsselen sidder tæt op ad plejemodtagerens krop.

Når sikkerhedsselen ikke er i brug, må den ikke hænge ned på gulvet. (Se fig. 4)

Fig. 1

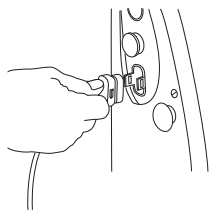

Fig. 2

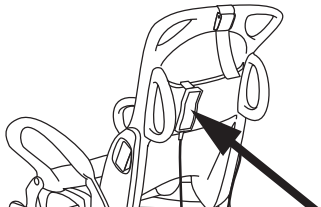

Fig. 3

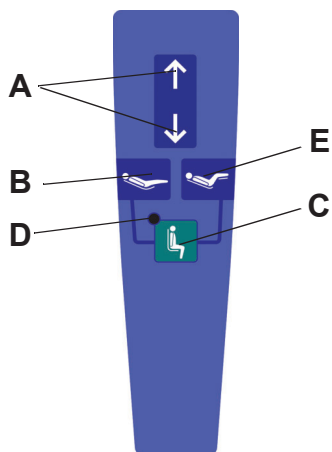

Fig. 4

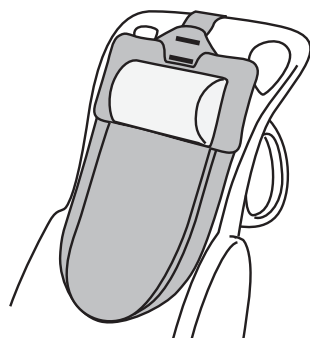

Fig. 5



## Håndbetjening

Håndbetjeningens stik forbindes i højre side af ryglænet. (Se fig. 1)

Håndbetjeningen har en krog på bagsiden, der gør det nemmere at fæstne den til de forskellige dele af stolen. (Se fig. 2)

## Håndbetjening

(Se fig. 3)

- Pil pegende opad/nedad til hæve- eller sænkefunktion (A).
- Tilbagelænet (B) og siddende stilling (C).
- Grøn LED, der blinker, når det er muligt at aktivere plejeløfteren (D).
- Plejeløfter (E) og siddende stilling (C).

### BEMÆRKNING

En summelyd afgives, og den grønne LED blinker, når siddende stilling er nået.

### BEMÆRKNING

Plejeløft kan kun aktiveres, når den grønne LED blinker.

## Rygpude (ekstraudstyr)

En ekstra pude til støtte i ryggen.

Den har en indbygget glidefunktion, der bruges når stolen er justeret til den tilbagelænedede stilling. Puden er nem at justere i overensstemmelse med plejemodtagerens højde. (Se fig. 4-5)

Se de særskilte instruktioner, der følger med produktet.

**Fig. 1**

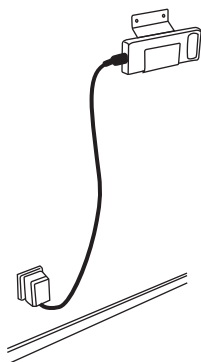

## Batterioplader

Batteriholderen skal fastgøres på en dertil egnet væg, og opladeren skal sluttes til en korrekt jordet stikkontakt.

(Se fig. 1)

### BEMÆRKNING

Batteriopladeren er beregnet til brug på et tørt sted og bør ikke installeres i badeværelser og lignende.

Se brugsvejledningen til batteriladeapparatet NEA 8000.

**Fig. 2**

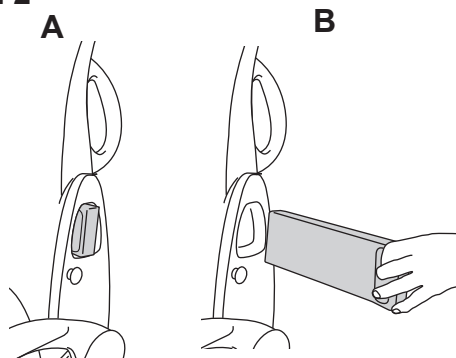

## Batteri

Batteriet sidder i venstre side af stolen.

(Se fig. 2 A-B)

### BEMÆRKNING

Den afrundede kant af batteriet skal vende opad.

**Fig. 3**

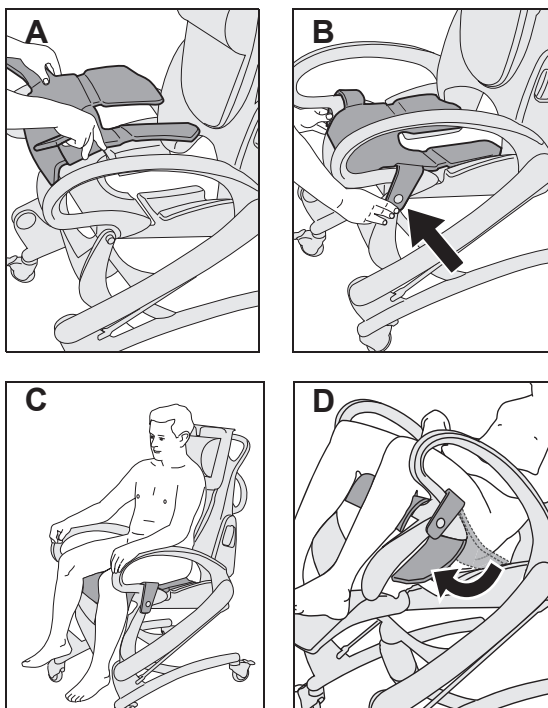

## Sædehynde

En sædehynde, som giver komfort og beskytter mod klemning.

(Se fig. 3 A-D)

**Fig. 1**

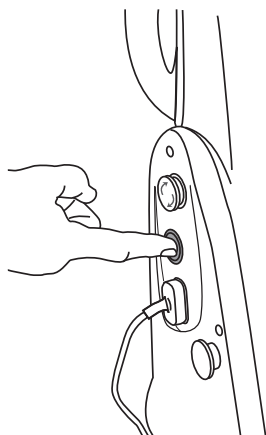

## Nødsænkning

I tilfælde af strømafbrydelse kan stolen sænkes ved at trykke på den grønne knap. (Se fig. 1)

**BEMÆRKNING**  
Denne funktion bør kun anvendes i nødstilfælde.

**Fig. 2**

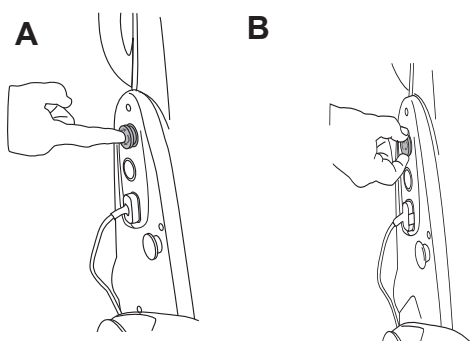

## Nødstop

I nødsituationer kan alle funktioner standses ved hjælp af den røde knap (A).

Drej den røde knap i urets retning (B) for at nulstille denne funktion. (Se fig. 2)

**Fig. 3**

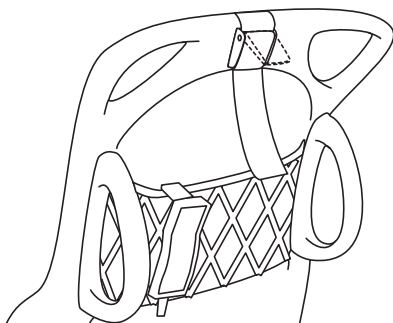

## Opbevaringsnet

Et net bag på ryglænet til opbevaring af shampoo, sæbe, bleer osv. (Se fig. 3)

Fig. 1

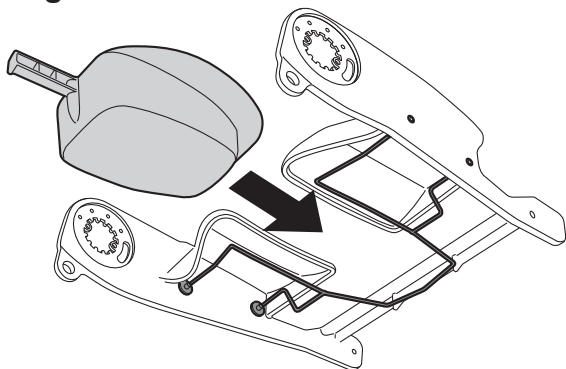

## Bækken og bækkenholder

### ADVARSEL

Sørg for at forhindre, at genitalier fanges eller kommer i klemme, ved at sikre dig, at der er tilstrækkelig frigang under bevægelsen hen over badekarrets, toilettets, bækkenets eller andre møblers kant.

Der kan monteres en bækkenholder under sædet. (Se fig. 1-2)

Se særskilt vejledning til *bækkenholder*.

Fig. 2

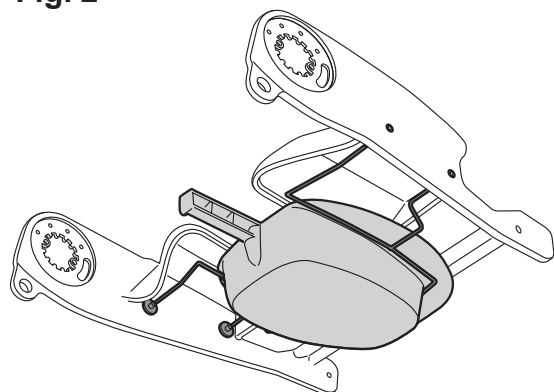

## Uafhængige plejemodtagere

### ADVARSEL

Forebyg fastklemning eller knibning af genitalierne og huden ved altid at benytte sædehynden.

#### Fra stående stilling eller med et gangstativ

##### (5 trin)

- 1 Placer *Carendo*-bruse- og toiletstolen, og juster højden, så sædets kant berører bagsiden af plejemodtagerens knæ.
- 2 Aktivér bremsen.
- 3 Lad plejemodtageren holde fast i armlænet, så vedkommende kan læne sig op ad det. (Se fig. 1)
- 4 Hjælp plejemodtageren med at sætte sig ned.
- 5 Hæv *Carendo*-bruse- og toiletstolen til en bekvem højde ved forflytning af plejemodtageren.

Fig. 1



Fig. 2



Fig. 3

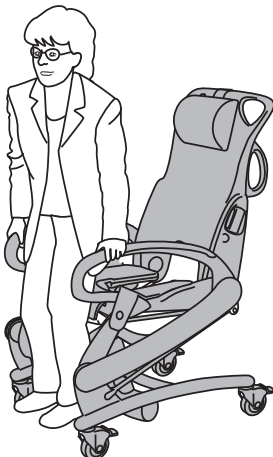

#### Fra en kørestol

##### (3 trin)

Hvis plejemodtageren skal kunne flytte sig fra en kørestol uden løftehjælpemidler, skal personen være stærk nok til at kunne bevæge sig sidelæns og/eller kunne rejse sig.

- 1 Aktivér hjulbremserne på kørestolen.
- 2 Sænk *Carendo*-bruse- og toiletstolen, så dens sæde er på samme niveau som kørestolens sæde, eller så tæt på som muligt.
- 3 Kobl bremserne på *Carendo*-bruse- og toiletstolen til.

Plejemodtageren kan nu flytte sig selv fra rullestolen til *Carendo*-bruse- og toiletstolen ved at placere sine hænder på *Carendo*-bruse- og toiletstolens armlæn. (Se fig. 2)

#### Fra siddende til stående stilling

##### (3 trin)

- 1 Sænk *Carendo*-bruse- og toiletstolen, indtil plejemodtagerens fødder er i kontakt med gulvet.
- 2 Aktivér bremsen.
- 3 Hjælp plejemodtageren med at rejse sig op. (Se fig. 3)



## Afhængige plejemodtagere

### ADVARSEL

Forebyg fastklemning eller knibning af genitalierne og huden ved altid at benytte sædehynden.

Fig. 1



Fig. 2



### Fra en kørestol/stol til Carendo-bruse- og toiletstolen med en passiv lift

#### (5 trin)

Følg de særskilte instruktioner til den passive lift.

- 1 Kobl bremserne på *Carendo*-bruse- og toiletstolen til.
- 2 Anbring den passive lift med plejemodtageren så tæt som muligt på *Carendo*-bruse- og toiletstolen. Anbring plejemodtageren i sejlet lige over sædet på *Carendo*-bruse- og toiletstolen. (Se fig. 1)
- 3 Hæv *Carendo*-bruse- og toiletstolen, indtil sædet når op til plejemodtageren og sejlstropperne slækkes. Hægt sejlet af, og fjern det. (Se fig. 2)
- 4 Fastgør om nødvendigt plejemodtageren med sikkerhedssejlen.
- 5 Forflyt plejemodtageren til brusebadet eller toilettet.

**Fig. 1**

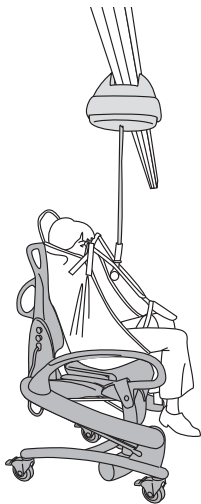

### **Fra sengen til Carendo-bruse- og toiletstolen med en loftslift**

#### **(5 trin)**

Følg den separate brugsvejledning til loftsliften.

- 1 Placer *Carendo*-bruse- og toiletstolen under loftsliften med plejemodtageren i sejlet. **(Se fig. 1)**
- 2 Kobl bremserne på *Carendo*-bruse- og toiletstolen til.
- 3 Sænk sejlet med plejemodtageren, indtil vedkommende når *Carendo*-bruse- og toiletstolens sæde. Hægt sejlet af, og fjern det.
- 4 Fastgør om nødvendigt plejemodtageren med sikkerhedssele.
- 5 Forflyt plejemodtageren til brusebadet eller toilettet.

**Fig. 2**



### **Fra en kørestol/stol til Carendo-bruse- og toiletstolen med en aktiv lift**

#### **(6 trin)**

Følg de særskilte instruktioner til den aktive lift.

- 1 Kobl bremserne på *Carendo*-bruse- og toiletstolen til.
- 2 Placer den aktive lift med plejemodtageren så tæt på *Carendo*-bruse- og toiletstolen som muligt. Anbring plejemodtageren direkte over *Carendo*-bruse- og toiletstolens sæde. **(Se fig. 2)**
- 3 Aktivér bremserne på den aktive lift.
- 4 Sænk plejemodtageren, indtil vedkommende når sædet på *Carendo*-bruse- og toiletstolen. Hægt sejlet af og fjern det, hvis der er blevet benyttet ét. **(Se fig. 3)**
- 5 Fastgør om nødvendigt plejemodtageren med sikkerhedssele.
- 6 Forflyt plejemodtageren til brusebadet eller toilettet.

**Fig. 3**



# Forflytning til brusebadet

Fig. 1



Fig. 2



Fig. 3

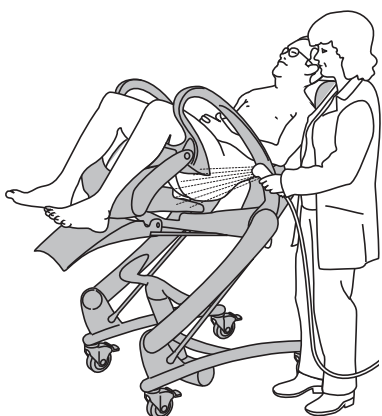

## (18 trin)

- 1 Anbring *Carendo*-bruse- og toiletstolen med plejemodtageren i brusebadet.
- 2 Aktivér hjulbremserne.
- 3 Hæv stolen til siddende stilling i en højde, der er bekvem for plejegiveren.
- 4 Aktivér plejeløfteren på håndbetjeningen.
- 5 Træk bukserne ned til knæene. (Se fig. 1)  
Hvis plejemodtageren bruger inkontinensprodukter, fjernes de ved at trække bagfra. (Se fig. 2)
- 6 Hæv *Carendo*-bruse- og toiletstolen til en siddende stilling ved hjælp af håndbetjeningen.

## ADVARSEL

Forebyg fastklemning ved at sørge for at holde plejemodtagerens hår, arme og fødder tæt på kroppen og benytte de dertil indrettede støttehåndtag under alle bevægelser.

- 7 Klæd plejemodtageren af.
- 8 Aktivér den tilbagelænedede stilling ved hjælp af håndbetjeningen.

## ADVARSEL

Sørg for at forhindre, at genitalier fanges eller kommer i klemme, ved at sikre dig, at der er tilstrækkelig frigang under bevægelsen hen over badekarrets, toilettets, bækkenets eller andre møblers kant.

- 9 Vask og bad plejemodtageren i denne stilling. (Se fig. 3)

*Fortsæt med trinnene på næste side.*

**Fig. 4**



- 10 Juster stolens højde, så der opnås en korrekt arbejdsstilling ved hårvask og pedicure. (Se fig. 4-5)
- 11 Tør plejemodtageren med et håndklæde.
- 12 Juster *Carendo*-bruse- og toiletstolen til siddende stilling.
- 13 Tør plejemodtagerens ryg.

**Fig. 5**

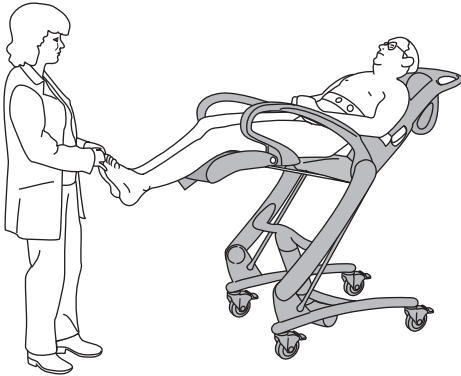
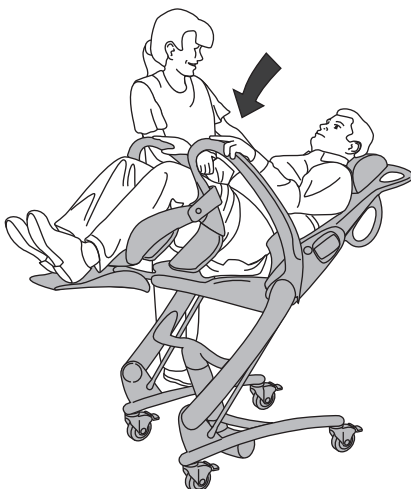

**Fig. 6**



- 14 Giv tøj på den øverste del af kroppen, og træk bukserne op til knæene. (Se fig. 6)
- 15 Aktivér plejeløfteren på håndbetjeningen.

**Fig. 7**



- 16 Giv om nødvendigt plejemodtageren ble på, og træk bukserne helt op. (Se fig. 7)
- 17 Juster *Carendo*-bruse- og toiletstolen tilbage til siddende stilling, og sænk stolen. Fastgør om nødvendigt plejemodtageren med sikkerhedsselen.

## **ADVARSEL**

**Forebyg fastklemning ved at sørge for at holde plejemodtagerens hår, arme og fødder tæt på kroppen og benytte de dertil indrettede støttehåndtag under alle bevægelser.**

- 18 Frigør bremserne, og påbegynd kørslen.

# Forflytning til toilettet

## (13 trin)

*Carendo*-bruse- og toiletstolen kan bruges, uanset om toilettet er væghængt eller gulvmonteret.

Se nedenstående mål til toiletsæder, der passer:

Fig. 1



Fig. 2



Fig. 3

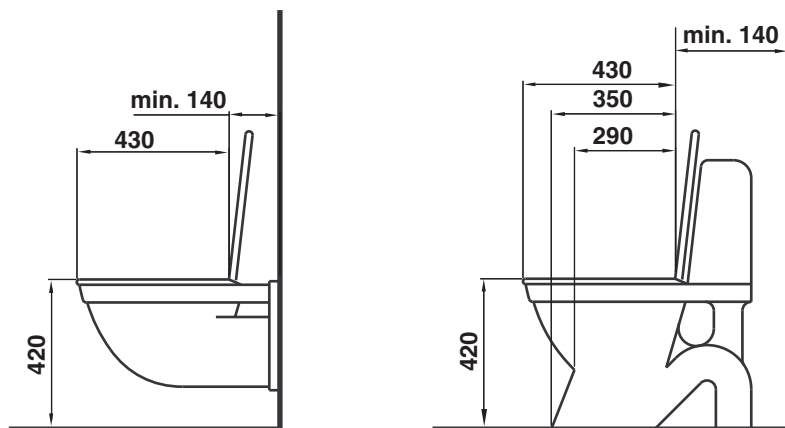

maks. bredde: 390 mm

maks. bredde: 390 mm

- 1 Placer *Carendo*-bruse- og toiletstolen med plejemodtageren tæt på toilettet.
- 2 Hæv stolen til siddende stilling i en højde, der er bekvem for plejegiveren.
- 3 Aktivér plejeløfteren på håndbetjeningen.
- 4 Træk bukserne ned til knæene. (Se fig. 1)  
Hvis plejemodtageren bruger inkontinensprodukter, fjernes de ved at trække bagfra. (Se fig. 2)
- 5 Hæv til siddende stilling ved hjælp af håndbetjeningen.

## ADVARSEL

Sørg for at forhindre, at genitalier fanges eller kommer i klemme, ved at sikre dig, at der er tilstrækkelig frigang under bevægelsen hen over badekarrets, toilettets, bækkenets eller andre møblers kant.

- 6 Anbring *Carendo*-bruse- og toiletstolen direkte over toiletkummen. Sænk stolen, og brems hjulene. (Se fig. 3)

*Fortsæt med trinnene på næste side.*

**Fig. 4**

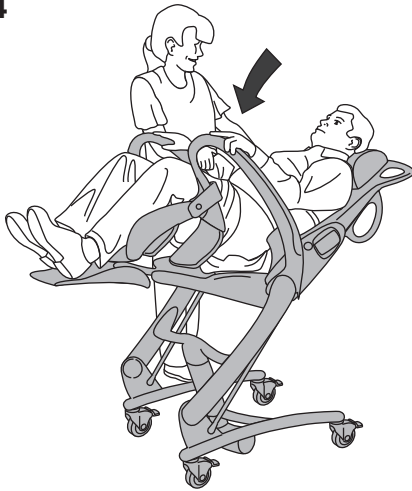

**Fig. 5**



- 7 Når plejemodtageren er klar, frigives bremserne, og stolen flyttes fra toilettet.
- 8 Hæv *Carendo*-bruse- og toiletstolen, og tør plejemodtageren.
- 9 Aktivér hjulbremsene igen.
- 10 Aktivér plejeløfteren på håndbetjeningen. (Se fig. 4)

- 11 Giv om nødvendigt plejemodtageren ble på, og træk bukserne helt op. (Se fig. 5)
- 12 Juster *Carendo*-bruse- og toiletstolen tilbage til siddende stilling, og sænk stolen.

### **ADVARSEL**

**Forebyg fastklemning ved at sørge for at holde plejemodtagerens hår, arme og fødder tæt på kroppen og benytte de dertil indrettede støttehåndtag under alle bevægelser.**

- 13 Frigør bremserne, og påbegynd kørslen.

# Brug i hjemmepleje

## Til forhandlere og udlejere

Når *Carendo*-bruse- og toiletstolen transporteres til kunden i en varevogn:

- Sørg for, at liften er ordentligt fastgjort under transport.
- Undgå at manøvrere *Carendo*-bruse- og toiletstolen på snavsede underlag, når den transporteres til og fra varevognen.
- Der må under ingen omstændigheder sidde personer i produktet under transport af produktet i køretøjer.

Ved leveringen af *Carendo*-bruse- og toiletstolen skal du sørge for at:

- du læser denne *brugsvejledning* sammen med modtageren (herunder pårørende og plejepersonale).
- vise funktionerne og den tilsligtede anvendelse, som er beskrevet i *brugsvejledningen (BVL)*, ved hjælp af det virkelige produkt.
- brugeren har forstået rengørings- og desinfektionsinstruktionerne.
- læse alle advarslerne højt for modtageren.
- omgivelserne opfylder alle de krav, der er beskrevet i denne *brugsvejledning (BVL)*.

**Rengøring og desinfektion:**

- Sørg for, at rengørings- og desinfektionsproceduren, der er beskrevet i denne *brugsvejledning (BVL)*, altid gennemføres, inden produktet leveres til en ny bruger.
- Sørg for, at rengørings- og desinfektionsproceduren, der er beskrevet i denne *brugsvejledning*, altid gennemføres før og efter enhver form for serviceprocedure.

## Brug af Carendo

Inden *Carendo*-bruse- og toiletstolen tages i brug i hjemmet, skal følgende sikres:

(Se fig. 1-3)

### ADVARSEL

**Forebyg, at udstyret vælter, og at plejemodtageren falder, ved ikke at bruge udstyret på gulve med undersænkede afløb, huller eller hældninger, der overstiger et forhold på 1:50 (1,15 °).**

- Alle medlemmer af plejepersonalet, herunder pårørende, har læst og forstået instruktionerne i denne *brugsvejledning (BVL)*.
- Alle gulvtæpper og løse tæpper i plejeomgivelserne er blevet fjernet.
- Alle dørtærskler i plejeomgivelserne er blevet fjernet.
- Alle trapper og kanter er indhegnet og udstyret med en sikkerhedslåge for at forhindre, at *Carendo*-bruse- og toiletstolen kan rulle ned.
- Der er plads nok i plejeomgivelserne til at bruge *Carendo*-bruse- og toiletstolen.

Ved opbevaring af *Carendo*-bruse- og toiletstolen skal følgende sikres:

### ADVARSEL

**Forebyg risikoen for kvælning ved aldrig at tillade, at børn opholder sig i nærheden af udstyret uden opsyn.**

- Ingen børn må kunne få adgang til hygiejnestolen/bruse- og toiletstolen.
- Kæledyr må ikke komme i kontakt med *Carendo*-bruse- og toiletstolen.
- Opbevaringsomgivelserne opfylder de krav, der er angivet ifølge afsnit *Tekniske specifikationer* på side 33.



**Fig. 1**

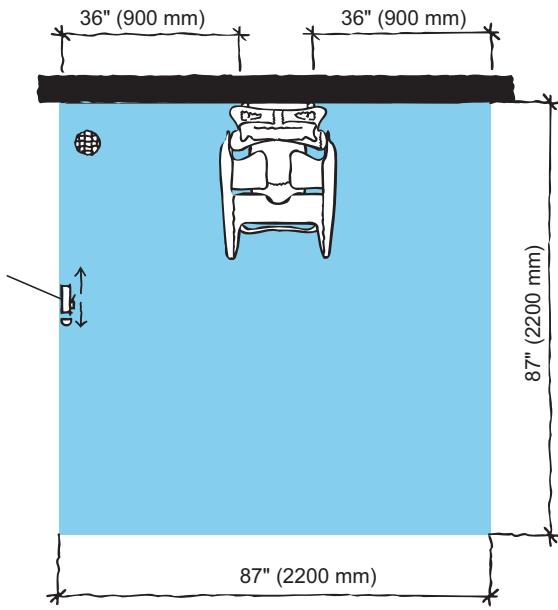

**Fig. 2**

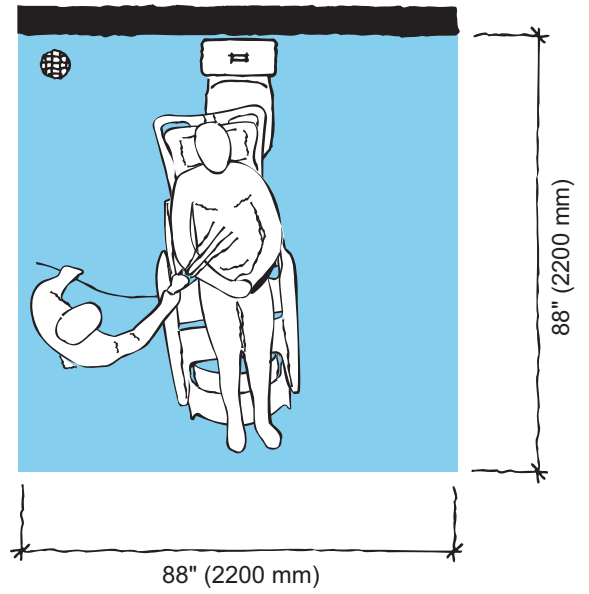

**Fig. 3**

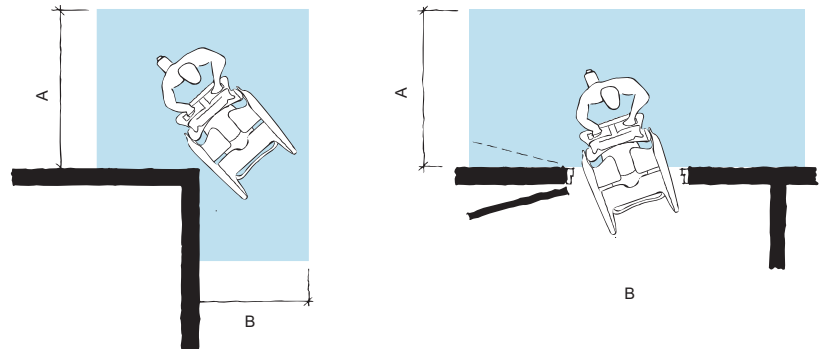
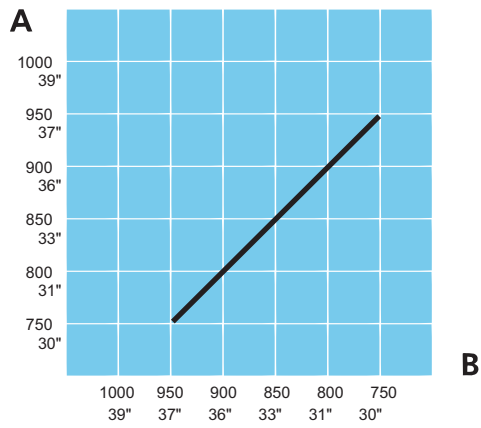



# Rengørings- og desinfektionsinstruktioner

## Anvend kun desinfektionsmidler/ rengøringsmidler fra Arjo (f.eks. Arjo Clean™)

Hvis du har spørgsmål om desinfektion af *Carendo*-bruse- og toiletstolen eller vil bestille desinfektionsmiddel, skal du kontakte Arjos kundeservice. Se *Komponenter og tilbehør på side 41*.

Sørg for at have sikkerhedsdatabladet (MSDS) til det benyttede desinfektionsmiddel ved hånden.

### ADVARSEL

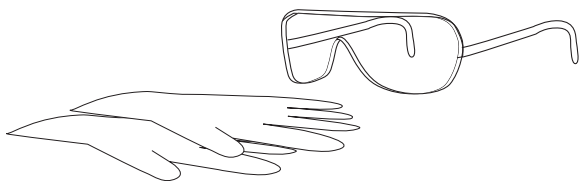

Undgå øjen- og hudskade ved altid at bruge beskyttelsesbriller og -handsker. I tilfælde af kontakt skal der skylles med rigelige mængder vand. Ved øjen- eller hudirritation skal der søges lægehjælp. Læs altid brugsvejledningen og sikkerhedsdatabladet (MSDS) til desinfektionsmidlet.

### ADVARSEL

Forebyg krydskontaminering ved altid at følge desinfektionsinstruktionerne i denne *brugsvejledning*.

### ADVARSEL

Undgå øjen- og hudirritation ved aldrig at desinficere, mens der er en plejemodtager til stede.

### FORSIGTIG

For at undgå at beskadige udstyret må der kun anvendes desinfektionsmidler af mærket Arjo.

## Godkendte desinfektionsmidler

- Arjo Clean
- Arjo General Purpose Disinfectant (Desinfektionsmiddel til generelle formål)
- Arjo Disinfectant Cleanser IV (Desinfektionsrensning IV)
- Arjo All Purpose Disinfectant (Universaldesinfektionsmiddel)
- Arjo CenKleen IV

## Tilbehør til desinfektion af Carendo

- Beskyttelseshandsker
- Beskyttelsesbriller
- Sprøjteflaske med desinfektionsmiddel eller desinfektionssprøjtehandtag med desinfektionsmiddel
- Sprøjteflaske med vand eller brusehandtag med vand
- Klude - våde og tørre
- Engangsklude
- Børste med bløde hår
- Børste med langt handtag og bløde børstehår

## Følg altid disse 13 trin ved rengøring og desinfektion

Se i den tilhørende *brugsvejledning (BVL)*, hvis der skal arbejdes med et brusepanel fra Arjo.

### Fjernelse af synlige fremmedlegemer (trin 1-2 ud af 13)

- 1 Afmonter puden, hynderne og sikkerhedsselen.
- 2 Rengøring
  - *Carendo*-bruse- og toiletstolen (begynd øverst, og arbejd nedad)
  - alle afmonterede dele.

for synlige fremmedlegemer ved hjælp af en klud, der er gennemvædet med vand, eller, hvis denne metode er bedre egnet, ved at sprøjte/bruse med vand og benytte en børste og/eller aftørre med en ren klud.

### Rengøring (trin 3-7 ud af 13)

- 3 Tag beskyttelseshandsker og -briller/-maske på.
  - 4 Sprøjt desinfektionsmiddel på
    - *Carendo*-bruse- og toiletstolen
    - alle afmonterede dele.
- Benyt en børste, der er dyppet i desinfektionsmiddel, og skrub omhyggeligt, især på håndtagene og håndbetjeningen.
- 5 Skyl grundigt med vand (ca. 25 °C), indtil desinfektionsmidlet er fjernet fuldstændigt.
  - 6 Gennemblød en klud med desinfektionsmiddel, og brug den til at aftørre samtlige øvrige områder som f.eks. stellet.
  - 7 Gennemvæd en ny klud med vand, og fjern desinfektionsmidlet fuldstændigt fra øvrige områder. Kluden skal lejlighedsvist skylles under rindende vand ved fjernelse af desinfektionsmidlet.

### Desinfektion (trin 8-13 ud af 13)

- 8 Sprøjt desinfektionsmiddel på:
  - *Carendo*-bruse- og toiletstolen
  - alle afmonterede dele.
- 9 Gennemblød en klud med desinfektionsmiddel, og brug den til at aftørre samtlige øvrige områder som f.eks. stellet.
- 10 Lad desinfektionsmidlet virke i det tidsrum, der fremgår af instruktionerne på desinfektionsmiddelbeholderen.
- 11 Sprøjt eller brus vand (ca. 25 °C) på, og aftør med en ren klud for at fjerne desinfektionsmidlet fuldstændigt. Kluden skal lejlighedsvist skylles under rindende vand i forbindelse med fjernelsen af desinfektionsmidlet.
- 12 Hvis desinfektionsmidlet ikke kan fjernes, skal der sprøjtes vand på den pågældende del, som derefter aftørres med engangsklude. Gentag, indtil desinfektionsmidlet er fjernet fuldstændigt.
- 13 Lad samtlige dele tørre.

**BEMÆRKNING**  
Hynden og skummet i den er vandafvisende.

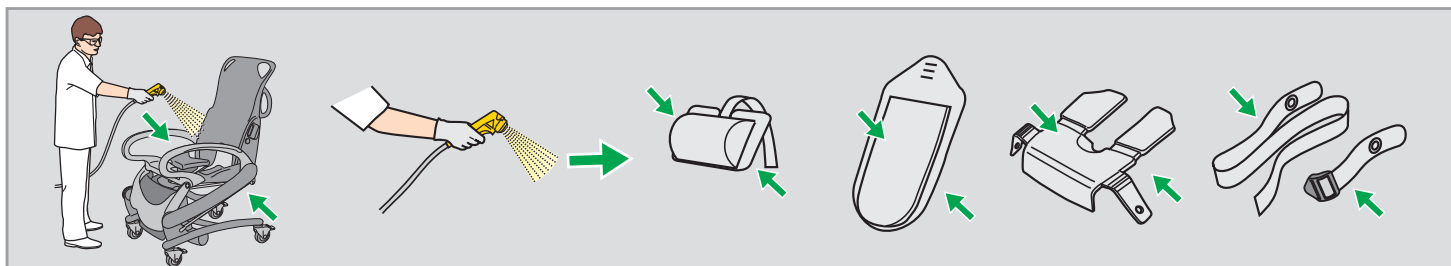

# Batteriinstruktioner

---

## ADVARSEL

**UNDLAD at knuse, punktere, åbne eller adskille batteriet eller på anden måde udsætte det for mekaniske indgreb, da dette medfører risiko for personskade.**

- Hvis batterihuset revner, og indholdet kommer i kontakt med huden eller tøj, skal der straks skylles med rigelige mængder vand.
- Hvis indholdet kommer i kontakt med øjnene, skal der straks skylles med rigelige mængder vand og søges læge.

**Indånding af indholdet kan medføre irritation af luftvejene. Sørg for frisk luft og lægehjælp.**

## FORSIGTIG

**Udsæt ALDRIG batteriet for åben ild eller kraftig varme, da det kan få det til at overophede og eksplodere.**

- Pas på ikke at tabe batteriet.
- Kontakt de relevante lokale myndigheder vedrørende bortskaffelse af batterier.
- Kontrollér batteriets mærkater.

## Opbevaring af batterier

- Batteriet er opladet ved levering, men vi anbefaler genopladning af batteriet ved modtagelsen, da det langsomt selvaflader.
- Dette batteri selvaflader langsomt, når det ikke er i brug.
- Et batteri, der ikke er i brug, skal opbevares ved temperaturer på  $-0\text{ °C}$  ( $32\text{ °F}$ ) til  $+30\text{ °C}$  ( $86\text{ °F}$ ).
- Af hensyn til maksimal ydeevne må batteriet ikke opbevares ved temperaturer over  $50\text{ °C}$  ( $122\text{ °F}$ ).

## Opladningsintervaller

- Forlæng batteriets levetid ved at oplade det regelmæssigt, f.eks. hver aften.
- Hvis *Carendo*-bruse- og toiletstolen benyttes hyppigt, anbefales det at bruge to batterier; ét batteri i drift og ét reservebatteri i opladeren.
- Det anbefales at lade batteriet, der ikke er i brug, sidde i ladeapparatet. Der er ingen risiko for at overoplade batteriet.

## Batterilevetid

Sørg for altid at have to velfungerende batterier – ét i drift og ét i reserve.

Hvis der benyttes et netop opladet batteri, og batteriindikatoren begynder at blinke og alarmere efter udførelse af blot ganske få aktiviteter, er det på tide at bestille et nyt batteri.

## Advarsel om svagt batteri

Der lyder en summelyd, når batteriets kapacitet bliver lav. Batteriet skal i så fald lades op hurtigst muligt.

## Installation af oplader

Se i *brugsvejledningen til batteriladeapparatet*.

## Sådan udskiftes batteriet

Se i *brugsvejledningen til batteriladeapparatet*.

# Pleje og forebyggende vedligeholdelse

## Plejepersonalets forpligtelser

*Carendo*-bruse- og toiletstolen udsættes for slitage, og følgende forholdsregler skal træffes på de anførte tidspunkter for at sikre, at produktet bibeholder de oprindelige fremstillingsspecifikationer.

### ADVARSEL

Forebyg funktionsfejl, der kan medføre personskaade, ved at gennemføre regelmæssige eftersyn og overholde den anbefalede vedligeholdelsesplan. I tilfælde, hvor produktet udsættes for omfattende brug i et aggressivt miljø, bør det efterses hyppigere. Lokale bestemmelser og standarder kan være strengere end den anbefalede vedligeholdelsesplan.

### BEMÆRKNING

Der må ikke udføres servicearbejde eller vedligeholdelse på produktet, mens det benyttes af patienten.

## SKEMA OVER FOREBYGGENDE VEDLIGEHOLDELSE *Carendo*-bruse- og toiletstol

PLEJEPERSONALETS FORPLIGTELSE Aktivitet/kontrol	Hver gang, produktet har været I BRUG	Hver UGE	Hvert halve år	Hvert 2. ÅR
Rengøring/desinfektion	X			
Udfør visuel kontrol af sikkerhedsselen		X		
Udfør visuel kontrol af alle synlige dele		X		
Udfør visuel kontrol af mekaniske samlinger		X		
Kontrollér håndbetjening og ledning		X		
Kontrollér/rengør hjulene		X		
Kontrollér hynder/puder		X		
Udfør visuel kontrol af batteri og batterioplader		X		
Smør låsetappene			X	
Udskift sikkerhedsselen				X

### ADVARSEL

Forebyg risiko for personskader på både plejemodtager og plejepersonale ved aldrig at modificere udstyret eller benytte inkompatible dele.

## Plejepersonalets forpligtelser

Plejepersonalets forpligtelser skal udføres af personale med tilstrækkelig viden om *Carendo* og i overensstemmelse med instruktionerne i denne *brugsvejledning*.

### Hver dag

- **Desinficér.** *Carendo*-bruse- og toiletstolen skal altid desinficeres umiddelbart efter hver anvendelse. Rengøringsmidler og sæber fra Arjo skal anvendes i **de anbefalede koncentrationer**. Se afsnit *Rengørings- og desinfektionsinstruktioner* på side 25.

### Hver uge

- **Se efter, om sikkerhedsselen er beskadiget.** Kontrollér selen i dens fulde længde for frynser, snit, revner og brud, og se efter, at det indvendige stof ikke er synligt, og at der ikke er andre synlige skader. Hvis der konstateres skader på sikkerhedsselen, skal den udskiftes. (Se fig. 1)
- **Foretag en visuel inspektion af alle udsatte dele,** især på steder, hvor der er personkontakt med enten plejemodtageren eller plejepersonalet. Kontrollér, at der ikke er opstået revner eller skarpe kanter, der kan forårsage skader hos plejemodtageren eller hjælperen, eller en uhygiejnisk tilstand. Udskift beskadigede dele.
- **Foretag en visuel inspektion af de mekaniske samlinger:** Kontrollér visuelt, at alle skruer og møtrikker er spændte, og at der ikke er nogen sprækker – kontakt din lokale Arjo-forhandler, hvis der konstateres mangler. (Se fig. 2)
- **Kontrollér håndbetjening og ledning:** Kontrollér håndbetjeningens og ledningens tilstand visuelt, og se efter revner og skader. Kontrollér også nødstopet, se produktfunktionerne. Kontakt din lokale Arjo-forhandler, hvis der konstateres mangler. (Se fig. 3)

Fig. 1

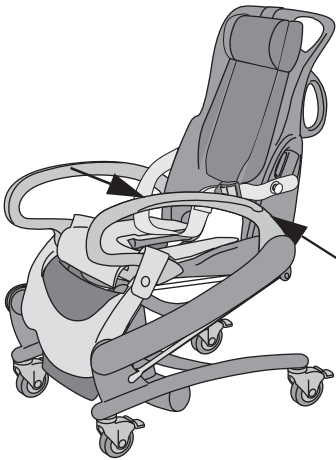

Fig. 2

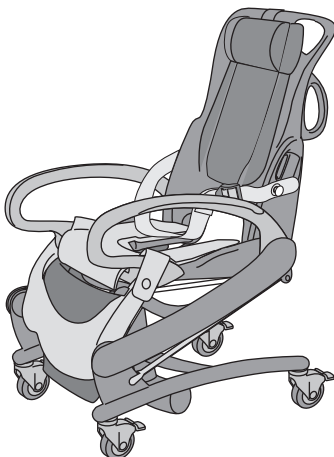

Fig. 3

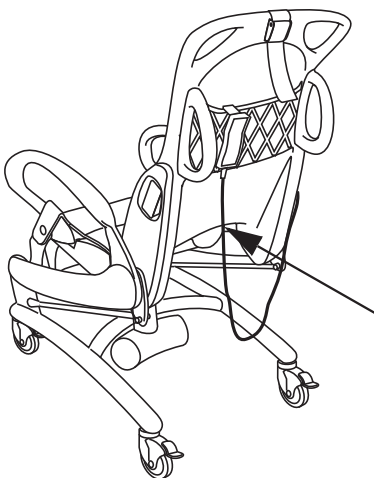
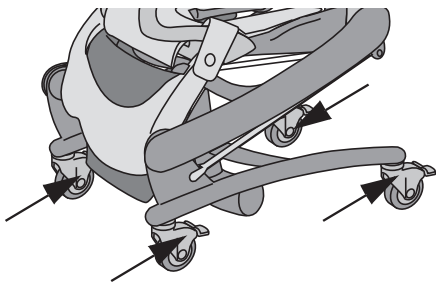
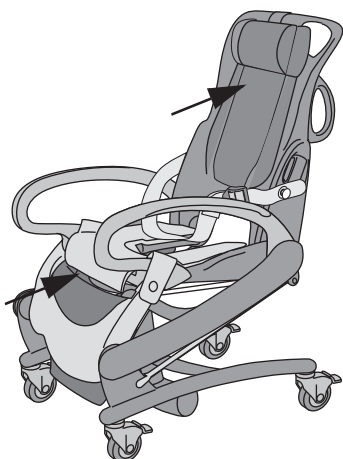

Fig. 4



- **Kontrollér, at hjulene sidder godt fast og ruller og drejer frit** (funktionen kan påvirkes af sæbe, hår, støv og kemikalier fra gulvrensning). I modsat fald skal din lokale Arjo-forhandler kontaktes. (Se fig. 4)

Fig. 5



- **Kontrollér hynderne/puderne** for at sikre, at der ikke er revner eller flænger, der kan medføre, at der trænger vand ind i fyldet. Hvis det er tilfældet, skal hynderne/puderne udskiftes. (Se fig. 5)

Fig. 6

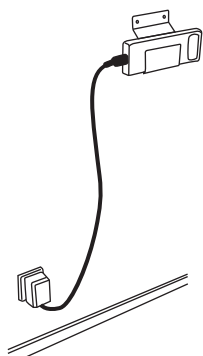

- **Foretag en visuel kontrol af batteriopladeren, dens ledning og batteriet.** Tag øjeblikkeligt udstyret ud af brug, og udskift det i tilfælde af beskadigelse. (Se fig. 6)

Fig. 7



### Hvert halve år

Smør låsetappene. Brug Wekem-fedt WS267 (fås hos Arjo). (Se fig. 7)

### Årligt

Der skal udføres service på *Carendo*-bruse- og toiletstolen i henhold til tabel *KVALIFICERET PERSONALE Aktivitet/kontrol på side 31*.

## ADVARSEL

Forebyg personskade og/eller usikre produkter ved at lade vedligeholdelsesaktiviteterne udføre med den angivne hyppighed af kvalificeret personale, der bruger de korrekte værktøjer og reservedele, og som har korrekt viden om proceduren. Kvalificeret personale skal have dokumenteret træning i vedligeholdelse af denne enhed.

KVALIFICERET PERSONALE Aktivitet/kontrol	Hvert ÅR
Smøring af lejerne	X
Kontrollér nødsænkemekanismens funktion	X
Kontrollér, at sikkerhedsstoppet fungerer	X
Afprøvning af sikker arbejdsbelastning (lokale krav)	X
Kontrollér de vigtigste dele for korrosion/beskadigelse	X
Udfør funktionstest af alle funktioner	X
Kontrollér de mekaniske samlinger	X
Kontrollér, at de seneste opdateringer er blevet implementeret	X
Kontrollér batteriet	X
Efterse hjulene	X

### BEMÆRKNING

Samtlige kontrolpunkter i tabellen *PLEJEPERSONALETS FORPLIGTELSER Aktivitet/kontrol på side 28* skal gennemgås ved udførelse af kontrolpunkterne i tabellen *KVALIFICERET PERSONALE Aktivitet/kontrol på side 31*.

# Fejlsøgning

## BEMÆRKNING

Hvis produktet ikke fungerer efter hensigten, skal du straks kontakte Arjo for at få assistance.

<b>PROBLEM</b>	<b>HANDLING</b>
Liften kan kun sænkes.	Løfteanordningen i dette udstyr er forsynet med en sikkerhedsmøtrik. Hvis sikkerhedsmøtrikken er aktiveret, vil det kun være muligt at sænke udstyret til en sikker stilling. Hvis denne situation skulle opstå, skal udstyret tages ud af brug, og kvalificeret personale skal tilkaldes, så udstyret kan blive repareret.
<b>ALARMER</b>	<b>HANDLING</b>
Der lyder en biplyd, når hygiejnestolen hæves.	Batteriet skal oplades. Færdiggør forflytning af plejemodtageren, og skift til et fuldt opladet batteri. <div style="border: 1px solid black; padding: 5px;"><b>ADVARSEL</b> Forebyg personskade ved at sørge for, at plejemodtageren aldrig efterlades uden opsyn.</div>
Der gennemføres kun nogle få aktiviteter, før batteriindikatoren blinker og lyder.	Udskift batteriet med et fuldt opladet batteri. Hvis der benyttes et netop opladet batteri, og batteriindikatoren begynder at blinke og alarmere efter udførelse af blot ganske få aktiviteter, er det på tide at bestille et nyt batteri.



# Tekniske specifikationer

Carendo, lift- og brusestol model BIB2000-01	
Sikker arbejdsbelastning (SWL) (Maks. samlet belastning)	136 kg (300 lbs)
Maksimal liftvægt	64 kg
Maks. totalvægt (lift + plejemodtager)	200 kg (441 lbs)
Stel, maks. bredde	640 mm (25 1/4")
Bredde mellem benene	508 mm (20")
Frigang under stel	35 mm (1 3/8")
Stel, maks. længde	865 mm (34")
Vendediameter	Ø960 mm (37 3/4")
Løftarbejds længde (sæde)	530 mm (20 7/8")
Forsyningsspænding	24 V DC
Maks. effekt	150 VA
Batteri	NiMH; Arjo NEA 0100
Batterioplader	NEA 8000
Farver	blå/grå
Betjeningsknappernes betjeningskraft	2,23 N
Bremsernes betjeningskraft	115 N
Beskyttelsesgrad	IPX4 IP: Beskyttelse imod indtrængen X: Beskyttelse imod kontakt og genstandes indtrængen er ikke specificeret for dette produkt. 4: Vandstænk imod produktet vil uanset retning ikke påvirke sikkerhed eller grundlæggende funktioner.
Beskyttelsesgrad – Håndbetjening	IP X7 IP: Beskyttelse imod indtrængen X: Beskyttelse imod kontakt og genstandes indtrængen er ikke specificeret for dette produkt. 7: Nedsækning ned til 1 m af produktet vil ikke påvirke sikkerhed eller grundlæggende funktioner
Medicinsk udstyr	type B 
Støjniveau	<58 dB
Funktioner/egenskaber	Indkoblingstid maks. 10 % Maks. 2 minutter ON; Min. 18 minutter OFF
Forureningsgrad	2

<b>Carendo, positioner</b>	<b>Maks. længde, mm (inches)</b>	<b>Bredde, mm (inches)</b>	<b>Maks. højde, mm (inches)</b>	<b>Sædehøjde, mm (inches)</b>
Siddende, laveste stilling	875 (34 1/2")	640 (25 1/4")	1220 (48")	510 (20")
Siddende, højeste stilling	880 (34 5/8")	640 (25 1/4")	1550 (61")	1040 (41")
Tilbagelænet, laveste stilling	1395 (54 7/8")	640 (25 1/4")	1020 (40 1/8")	510 (20")
Tilbagelænet, højeste stilling	1510 (59 1/2")	640 (25 1/4")	1225 (48 1/4")	1050 (41 3/8")
Plejeløft, laveste stilling	1390 (54 3/4")	640 (25 1/4")	1020 (40 1/8")	765 (30 1/4")
Plejeløft, højeste stilling	1510 (59 1/2")	640 (25 1/4")	1490 (58 5/8")	1260 (49 5/8")

<b>Godkendt kombination</b>	
Carendo er kompatibel med følgende Arjo-produkter	Sara Lite, Sara Plus, Sara 3000 Maxi Twin, Maxi Move, Maxi Sky
Ingen andre kombinationer er tilladt	
<b>Genanvendelse</b>	
Emballage	Træ og bølgepap, der kan genanvendes
<b>Drift, transport og opbevaring</b>	
Interval for omgivelsestemperatur	Under drift: +10 °C - +40 °C Under transport: -20 °C til +70 °C (-4 °F til +158 °F) Under opbevaring: -20 °C til +70 °C (-4 °F til +158 °F)
Interval for relativ luftfugtighed	Under drift: 30-75 % Under transport og opbevaring: 10-80 % (inkl. kondensering)
Interval for atmosfærisk tryk	800 - 1.060 hPa drift 500 - 1.100 hPa transport 500 - 1.100 hPa opbevaring

<b>Bortskaffelse af et udtjent produkt</b>
<ul style="list-style-type: none"> <li>• Alle batterier i produktet skal sorteres og genanvendes. Batterier skal bortskaffes i overensstemmelse med nationale og lokale bestemmelser.</li> <li>• Sejl, herunder stivere/stabilisatorer, polstringsmateriale og alle andre tekstiler eller polymerer eller plastikmaterialer osv., skal sorteres som brændbart affald.</li> <li>• Liftsystemer, som har elektriske og elektroniske komponenter eller en elektrisk ledning, skal skilles ad og genanvendes i overensstemmelse med WEEE-direktivet om affald af elektrisk og elektronisk udstyr eller i overensstemmelse med lokale eller nationale bestemmelser.</li> <li>• Komponenter, som primært består af forskellige typer metal (indeholdende mere end 90 % metal efter vægt), f.eks. sejlbøjler, skinner, støtte til at sidde oprejst osv., skal genanvendes som metal.</li> </ul>

# Mål

## Mål i mm og tommer (")

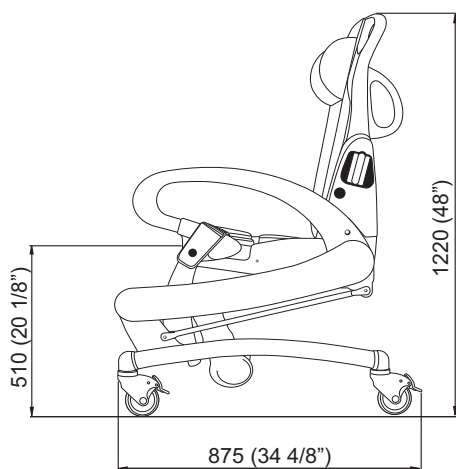

Siddende, laveste stilling

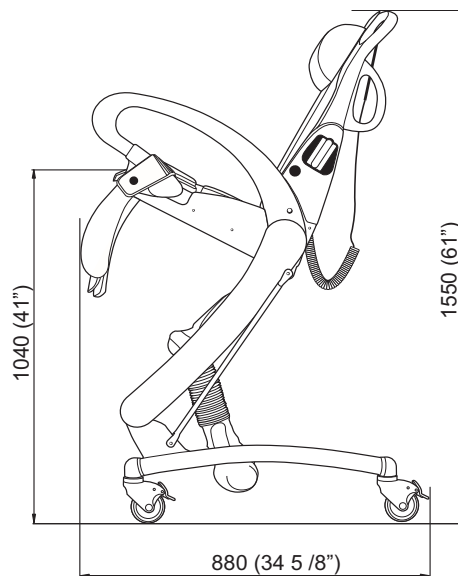

Siddende, højeste stilling

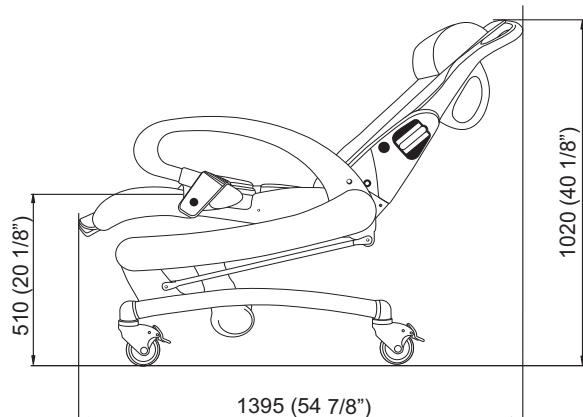

Tilbagelænet, laveste stilling

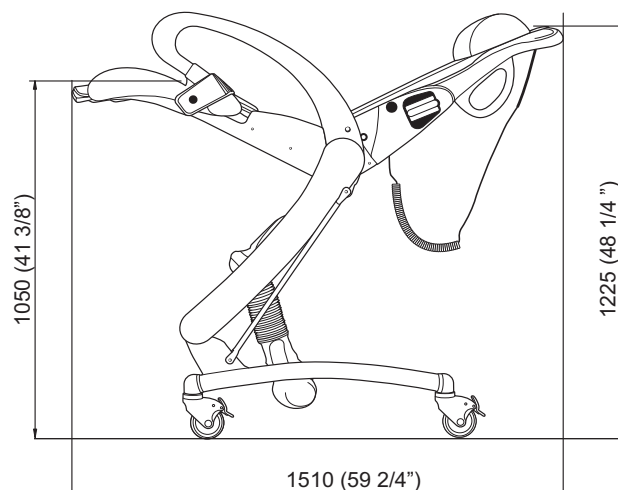

Tilbagelænet, højeste stilling



Plejeløft, laveste stilling

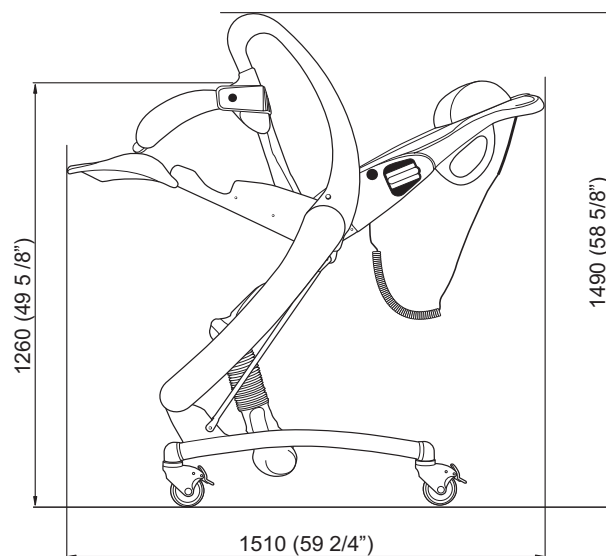

Plejeløft, højeste stilling

Mål i mm og tommer (")

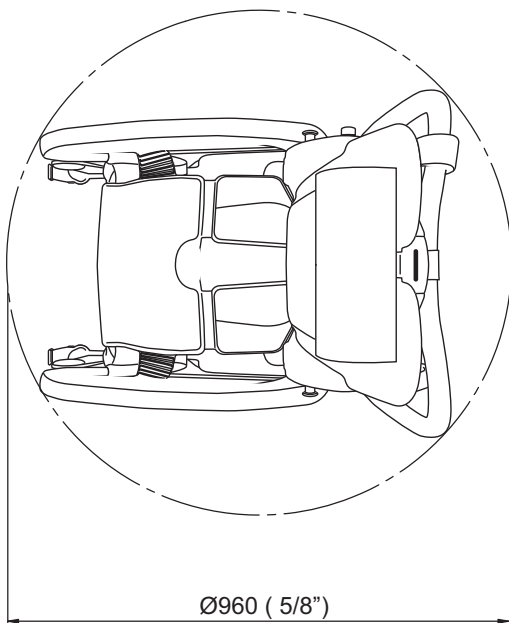
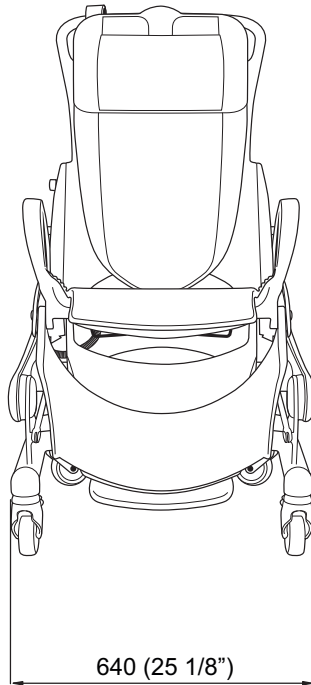

Venderadius, siddende

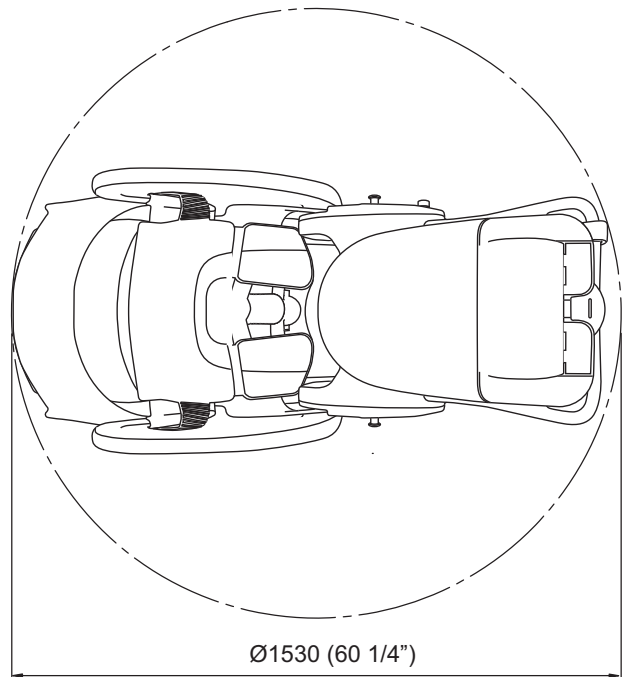



Venderadius, tilbagelænet







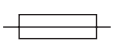





# Mærkater

## Mærkatforklaring

Advarselsmærkat	Vigtige brugeroplysninger vedr. korrekt anvendelse.
Godkendelsesmærkat	Angiver nærværende produkts godkendelser.
Batterimærkat	Angiver sikkerhedsoplysninger og miljømæssige oplysninger for batteriet.
Datamærkat	Angiver teknisk ydelse og krav, f.eks. indgangsstrøm, indgangsspænding og maks. plejemodtagervægt osv.
Mærkat for nødsænkning	Angiver oplysninger vedr. nødsituationer; se afsnittet <i>Nødsænkning på side 14</i> .
Identifikationsmærkat	Angiver produktidentifikation, serienummer samt år og måned for produktion.

## Symbolforklaring

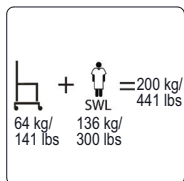
SWL	Sikker arbejdsbelastning
	Løftearbejdslængde 550 mm (21 5/8")
24 V DC	Forsyningsspænding
MAKS.: 150 VA	Maks. effekt, hævet/sænket 150 VA Maks. effekt, tilbagelænet 150 VA
	Sikring F1 – T8AL 250 V Sikring F2 – T6.3AL 250 V Sikring F3 – T8AL 250 V
IP X4	Beskyttelsesklasse – Beskyttelse imod vandstænk.
Indkoblingstid maks. 10 %	Driftsmåde for hæve-/sænkefunktion: Indkoblingstid maks. 10 % Maks. 2 minutter ON; Min. 18 minutter OFF
NEA0100-083 24 V DC 2,5 Ah	Batteriets produktnummer
	Læs denne brugsvejledning grundigt

	Strømkilden til dette udstyr er et batteri.
	Sortér elektriske og elektroniske komponenter til genanvendelse i overensstemmelse med EU-direktiv nr. 2012/19/EU (WEEE).
	CE-mærkning angiver overensstemmelse med Det Europæiske Fællesskabs harmoniserede lovgivning
	Angiver, at produktet er medicinsk udstyr ifølge forordning (EU) 2017/745 om medicinsk udstyr
	TÜV-mærkning. Liften er sikkerhedstestet i overensstemmelse med: EN/ISO 10535
	Miljøfare. Må ikke bortskaffes som almindeligt affald.
	Kan genbruges
	TYPE B Anvendt del: Beskyttelse mod elektriske stød i overensstemmelse med IEC 60601-1.
	Producentens navn og adresse
	Fremstillingsdato
	Samlet vægt for udstyret inklusive sikker arbejdsbelastning.
	Unik udstyrsidentifikator.

*Godkendelsesmærkat  
Identifikationsmærkat*

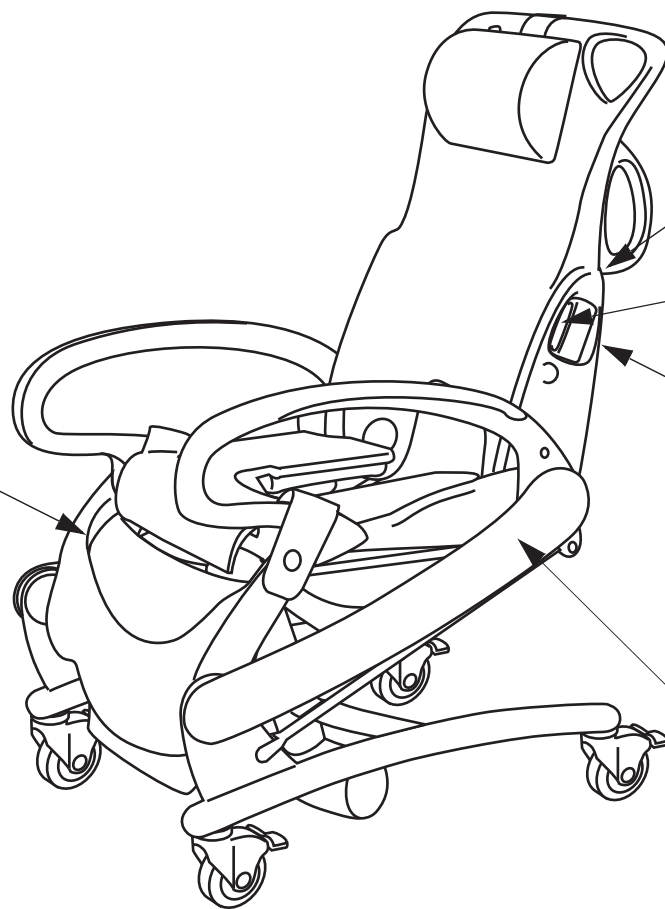

*OBS-symbol*

*Batterimærkat*

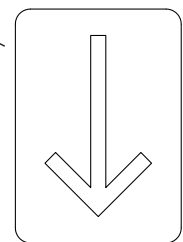

*Mærkat for  
nødsænkning*

*Datamærkat*

# Elektromagnetisk kompatibilitet

Produktet er afprøvet med hensyn til overensstemmelse med gældende lovmæssige standarder vedrørende evnen til at udelukke EMI (elektromagnetisk forstyrrelse) fra eksterne kilder.

Visse procedurer kan være med til at reducere elektromagnetiske forstyrrelser:

- Benyt kun ledninger og reservedele fra Arjo for at undgå forhøjet udstråling eller forringet modstandsdygtighed, hvilket kan kompromittere hjælpemidlets korrekte funktion.
- Kontrollér, at andre enheder på steder til monitorering af plejemodtager og/eller med livsvigtige funktioner opfylder de accepterede standarder for udstråling.

## ADVARSEL

**Trådløst kommunikationsudstyr som f.eks. trådløse computernetværksenheder, mobiltelefoner, trådløse telefoner og deres basestationer, walkie-talkier osv. kan påvirke dette udstyr og bør holdes mindst 1,5 m væk fra udstyret.**

Tilsigtet miljø: Hjemmepleje- og hospitals- og plejehjemsmiljøer.

Undtagelser: Højfrekvent kirurgisk udstyr og radiofrekvensbeskyttede lokaler til ME-SYSTEMER til magnetisk resonansscanning

## ADVARSEL

**Det bør undgås at anvende dette hjælpemiddel ved siden af eller stablet med andet udstyr, da det kan medføre funktionsfejl. Hvis en sådan anvendelse er nødvendig, skal dette hjælpemiddel og det andet udstyr observeres for at bekræfte, at det fungerer normalt.**

### Vejledning og producenterklæring – elektromagnetisk emission

Emissionstest	Overensstemmelse	Vejledning
RF-emission CISPR 11	Gruppe 1	Dette udstyr bruger kun RF-energi til de interne funktioner. Derfor er RF-strålingen meget lav, og det er usandsynligt, at den vil forårsage forstyrrelser i elektronisk udstyr i nærheden.
RF-emission CISPR 11	Klasse B	Dette udstyr er egnet til anvendelse i alle slags omgivelser, inkl. almindelig beboelse og tilsvarende, der er direkte forbundet med det offentlige strømforsyningsnet til forsyning af beboelsesbygninger.

Vejledning og producenterklæring – elektromagnetisk immunitet			
Immunitets-test	IEC 60601-1-2 testniveau	Overensstemmelses-niveau	Elektromagnetisk miljø – vejledning
Elektrostatisk udladning (ESD)  EN 61000-4-2	±2 kV, ±4 kV, ±8 kV, ±15 kV luft  ±8 kV kontakt	±2 kV, ±4 kV, ±8 kV, ±15 kV luft  ±8 kV kontakt	Gulvene skal være af træ, beton eller belagt med keramiske fliser. Hvis gulvene er belagt med syntetisk materiale, skal den relative luftfugtighed mindst være 30 %.
Ledningsbårne forstyrrelser induceret af radiofrekvente felter EN 61000-4-6	3 V i 0,15 MHz til 80 MHz  6 V i ISM- og amatørradiobånd mellem 0,15 MHz og 80 MHz 80 % AM ved 1 kHz	3 V i 0,15 MHz til 80 MHz  6 V i ISM- og amatørradiobånd mellem 0,15 MHz og 80 MHz 80 % AM ved 1 kHz	Bærbart og mobilt RF-kommunikationsudstyr bør ikke benyttes tættere på nogen del af produktet, inkl. kabler, end 1,0 meter, hvis senderens udgangseffekt overstiger 1 W <sup>a</sup> . Feltstyrker fra faste RF-sendere bestemt ved elektromagnetisk opmåling på lokaliteten skal være lavere end overensstemmelsesniveauet for hvert enkelt frekvensinterval <sup>b</sup> .  Der kan forekomme interferens i nærheden af udstyr, der er mærket med dette symbol: 
Indstrålede radiofrekvens-felter  EN 61000-4-3	Hjemmeplejemiljøer 10 V/m  80 MHz til 2,7 GHz 80 % AM ved 1 kHz	Hjemmeplejemiljøer 10 V/m  80 MHz til 2,7 GHz 80 % AM ved 1 kHz	
Proksimitets-felter fra trådløst RF-kommunikationsudstyr  EN 61000-4-3	385 MHz - 27 V/m 450 MHz - 28 V/m 710, 745, 780 MHz - 9 V/m 810, 870, 930 MHz - 28 V/m 1720, 1845, 1970, 2450 MHz – 28 V/m 5240,5500, 5785 MHz - 9 V/m	385 MHz - 27 V/m 450 MHz - 28 V/m 710, 745, 780 MHz - 9 V/m 810, 870, 930 MHz - 28 V/m 1720, 1845, 1970, 2450 MHz - 28 V/m 5240,5500, 5785 MHz - 9 V/m	
Hurtige overspændinger/strømspidser EN 61000-4-4	±1kV SIP/SOP/porte  100 kHz repetitionsfrekvens	±1kV SIP/SOP/porte  100 kHz repetitionsfrekvens	
Magnetfelter med net-frekvenser  EN 61000-4-8	30 A/m  50 Hz eller 60 Hz	30 A/m  50 Hz	Netfrekvensmagnetfelter skal være på niveauer, der er karakteristiske for et typisk sted i et typisk virksomheds- eller hospitalsmiljø.

<sup>a</sup> Feltstyrker fra faste sendere, herunder f.eks. basestationer til radiotelefoner (mobiltelefoner/trådløse telefoner), mobile terrestriske sendere, amatørradiosendere, AM- og FM-radiosendeudstyr samt TV-sendeudstyr, kan ikke forudsiges teoretisk med større præcision. Til vurdering af de elektromagnetiske omgivelser pga. faste RF-sendere bør man overveje en elektromagnetisk opmåling på stedet. Hvis den målte feltstyrke på det sted, hvor produktet skal anvendes, overstiger det relevante RF-overensstemmelsesniveau nævnt ovenfor, skal systemet holdes under opsyn for at kontrollere, at driften er normal. Hvis driften er unormal, kan yderligere forholdsregler være nødvendige.

<sup>b</sup> I frekvensintervallet 150 kHz til 80 MHz skal feltstyrkerne være lavere end 1 V/m.



# Komponenter og tilbehør

---

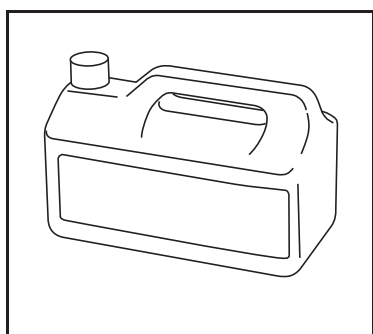

Kontakt den lokale  
Arjo-forhandler for  
at bestille desinfek-  
tionsmidler

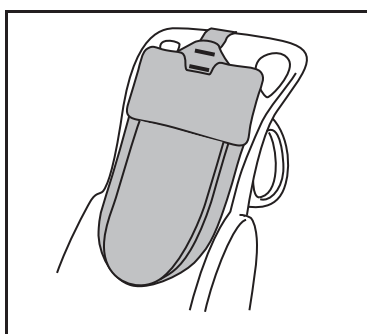

Ryg pude NEA0001-031

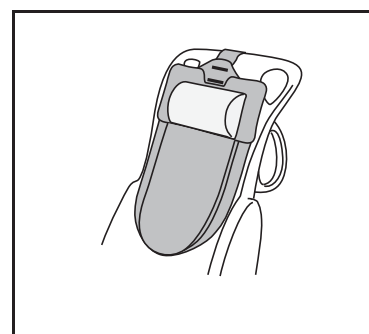

Nakke pude 8350897-031

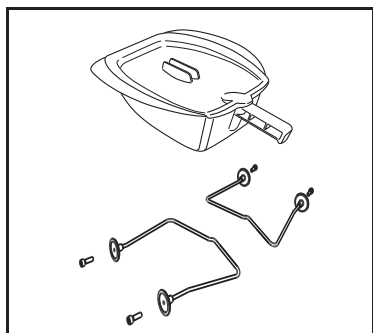

Bækken CDA1500-07  
Holder NEA1101-90

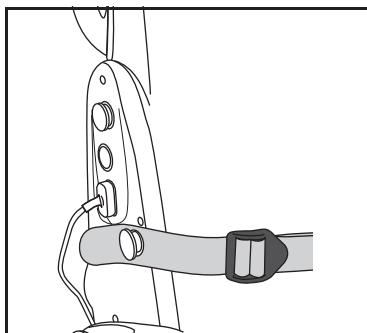

Sikkerhedssele  
8662104-03

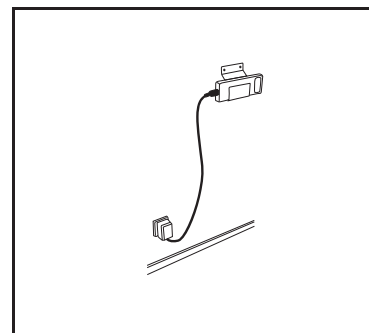

Batteri NEA0100  
Oplader NEA8000

Tom side

**AUSTRALIA**  
Arjo Australia  
Building B, Level 3  
11 Talavera Road  
Macquarie Park, NSW, 2113,  
Australia  
Phone: 1800 072 040

**BELGIQUE / BELGIË**  
Arjo Belgium  
Evenbroekveld 16  
9420 Erpe-Mere  
Phone: +32 (0) 53 60 73 80  
Fax: +32 (0) 53 60 73 81  
E-mail: info.belgium@arjo.com

**BRASIL**  
Arjo Brasil Equipamentos Médicos Ltda  
Rua Marina Ciufuli Zanfelice, 329 PB02  
Galpão - Lapa  
São Paulo – SP – Brasil  
CEP: 05040-000  
Phone: 55-11-3588-5088  
E-mail: vendas.latam@arjo.com  
E-mail: servicios.latam@arjo.com

**CANADA**  
Arjo Canada Inc.  
90 Matheson Boulevard West  
Suite 350  
CA-MISSISSAUGA, ON, L5R 3R3  
Tel/Tél: +1 (905) 238-7880  
Free: +1 (800) 665-4831  
Fax: +1 (905) 238-7881  
E-mail: info.canada@arjo.com

**ČESKÁ REPUBLIKA**  
Arjo Czech Republic s.r.o.  
Na Strži 1702/65  
140 00 Praha  
Czech Republic  
Phone No: +420225092307  
E-mail: info.cz@arjo.com

**DANMARK**  
Arjo A/S  
Vassingerødvej 52  
DK-3540 LYNGE  
Tel: +45 49 13 84 86  
Fax: +45 49 13 84 87  
E-mail: dk\_kundeservice@arjo.com

**DEUTSCHLAND**  
Arjo GmbH  
Peter-Sander-Strasse 10  
DE-55252 MAINZ-KASTEL  
Tel: +49 (0) 6134 186 0  
Fax: +49 (0) 6134 186 160  
E-mail: info-de@arjo.com

**ESPAÑA**  
ARJO IBERIA S.L.  
Poligono Can Salvatella  
c/ Cabanyes 1-7  
08210 Barberà del Valles  
Barcelona - Spain  
Telefono 1: +34 900 921 850  
Telefono 2: +34 931 315 999

**FRANCE**  
Arjo SAS  
2 Avenue Alcide de Gasperi  
CS 70133  
FR-59436 RONCQ CEDEX  
Tél: +33 (0) 3 20 28 13 13  
Fax: +33 (0) 3 20 28 13 14  
E-mail: info.france@arjo.com

**HONG KONG**  
Arjo Hong Kong Limited  
Room 411-414, 4/F, Manhattan Centre,  
8 Kwai Cheong Road, Kwai Chung, N.T.,  
HONG KONG  
Tel: +852 2960 7600  
Fax: +852 2960 1711

**ITALIA**  
Arjo Italia S.p.A.  
Via Giacomo Peroni 400-402  
IT-00131 ROMA  
Tel: +39 (0) 6 87426211  
Fax: +39 (0) 6 87426222  
E-mail: Italy.promo@arjo.com

**MIDDLE EAST**  
Arjo Middle East FZ-LLC  
Office 908, 9th Floor,  
HQ Building, North Tower,  
Dubai Science Park,  
Al Barsha South  
P.O. Box 11488, Dubai,  
United Arab Emirates  
Direct +971 487 48053  
Fax +971 487 48072  
Email: Info.ME@arjo.com

**NEDERLAND**  
Arjo Nederland BV  
Biezenwei 21  
4004 MB TIEL  
Postbus 6116  
4000 HC TIEL  
Tel: +31 (0) 344 64 08 00  
Fax: +31 (0) 344 64 08 85  
E-mail: info.nl@arjo.com

**NEW ZEALAND**  
Arjo Ltd  
34 Vestey Drive  
Mount Wellington  
NZ-AUCKLAND 1060  
Tel: +64 (0) 9 573 5344  
Free Call: 0800 000 151  
Fax: +64 (0) 9 573 5384  
E-mail: nz.info@Arjo.com

**NORGE**  
Arjo Norway AS  
Olaf Helsets vei 5  
N-0694 OSLO  
Tel: +47 22 08 00 50  
Faks: +47 22 08 00 51  
E-mail: no.kundeservice@arjo.com

**ÖSTERREICH**  
Arjo Austria GmbH  
Lemböckgasse 49 / Stiege A / 4.OG  
A-1230 Wien  
Tel: +43 1 8 66 56  
Fax: +43 1 866 56 7000

**POLSKA**  
Arjo Polska Sp. z o.o.  
ul. Ks Piotra Wawrzyniaka 2  
PL-62-052 KOMORNIKI (Poznań)  
Tel: +48 61 662 15 50  
Fax: +48 61 662 15 90  
E-mail: arjo@arjo.com

**PORTUGAL**  
Arjo em Portugal  
MAQUET Portugal, Lda.  
(Distribuidor Exclusivo)  
Rua Poeta Bocage n.º 2 - 2G  
PT-1600-233 Lisboa  
Tel: +351 214 189 815  
Fax: +351 214 177 413  
E-mail: Portugal@arjo.com

**SUISSE / SCHWEIZ**  
Arjo Switzerland AG  
Fabrikstrasse 8  
Postfach  
CH-4614 HÄGENDORF  
Tél/Tel: +41 (0) 61 337 97 77  
Fax: +41 (0) 61 311 97 42

**SUOMI**  
Arjo Scandinavia AB  
Riihitontuntie 7 C  
02200 Espoo  
Finland  
Puh: +358 9 6824 1260  
E-mail: Asiakaspalvelu.finland@arjo.com

**SVERIGE**  
Arjo International HQ  
Hans Michelsensgatan 10  
SE-211 20 MALMÖ  
Tel: +46 (0) 10 494 7760  
Fax: +46 (0) 10 494 7761  
E-mail: kundservice@arjo.com

**UNITED KINGDOM**  
Arjo UK and Ireland  
Houghton Hall Park  
Houghton Regis  
UK-DUNSTABLE LU5 5XF  
Tel: +44 (0) 1582 745 700  
Fax: +44 (0) 1582 745 745  
E-mail: sales.admin@arjo.com

**USA**  
Arjo Inc.  
2349 W Lake Street Suite 250  
US-Addison, IL 60101  
Tel: +1 (630) 307-2756  
Free: +1 (800) 323-1245  
Fax: +1 (630) 307 6195  
E-mail: us.info@arjo.com

**JAPAN**  
Arjo Japan K.K.  
東京都港区虎ノ門三丁目7番8号  
ランドミック第2 虎ノ門ビル9階  
Tel: +81 (0)3-6435-6401  
Fax: +81 (0)3-6435-6402  
E-mail: info.japan@arjo.com

At Arjo, we are committed to improving the everyday lives of people affected by reduced mobility and age-related health challenges. With products and solutions that ensure ergonomic patient handling, personal hygiene, disinfection, diagnostics, and the effective prevention of pressure ulcers and venous thromboembolism, we help professionals across care environments to continually raise the standard of safe and dignified care. Everything we do, we do with people in mind.



ArjoHuntleigh AB  
Hans Michelsensgatan 10  
211 20 Malmö, Sweden  
[www.arjo.com](http://www.arjo.com)

**arjo**

CE