

INSTRUKCJA OBSŁUGI

# Carendo



## **OSTRZEŻENIE**

**Aby uniknąć obrażeń, przed użyciem produktu należy przeczytać niniejszą Instrukcję obsługi i towarzyszące jej dokumenty.**



**Należy obowiązkowo przeczytać niniejszą Instrukcję obsługi**

Zasady projektowania i prawo autorskie

® i ™ są znakami towarowymi należącymi do grupy firm Arjo.

© Arjo 2022.

Z uwagi na proces ciągłego doskonalenia produktów zastrzegamy sobie prawo do wprowadzania zmian technicznych bez uprzedzenia. Zabronione jest kopiowanie całości lub części niniejszej publikacji bez zgody firmy Arjo.

# Spis treści

---

Słowo wstępne .....	4
Przeznaczenie produktu .....	5
Instrukcje dotyczące bezpieczeństwa .....	6
Przygotowania .....	7
Opis części .....	8
Opis produktu / Funkcje .....	10
Funkcja pozycji półleżącej .....	10
Funkcje podnoszenia – wysoko/nisko .....	10
Funkcja pielęgnacyjna .....	10
Podpórka na nogi .....	10
Uchwyty do prowadzenia .....	11
Uchwyty manewrowe .....	11
Kółka .....	11
Pas bezpieczeństwa .....	11
Pilot .....	12
Poduszka pod plecy (wyposażenie dodatkowe) .....	12
Ładowarka .....	13
Akumulator .....	13
Poduszka do siedzenia .....	13
Obniżanie awaryjne .....	14
Zatrzymanie awaryjne .....	14
Siatka do przechowywania .....	14
Basen i uchwyt na basen .....	15
Pacjenci samodzielni .....	16
Pacjenci niesamodzielni .....	17
Przemieszczanie pacjenta pod prysznic .....	19
Przemieszczanie pacjenta na muszlę toaletową .....	21
Używanie w opiece domowej .....	23
Instrukcje dotyczące czyszczenia i dezynfekcji .....	25
Instrukcje dotyczące akumulatora .....	27
Pielęgnacja i konserwacja zapobiegawcza .....	28
Rozwiązywanie problemów .....	32
Dane techniczne .....	33
Wymiary .....	35
Tabliczki .....	37
Kompatybilność elektromagnetyczna .....	39
Części i wyposażenie dodatkowe .....	41

# Słowo wstępne

## Dziękujemy za zakup sprzętu firmy Arjo

Krzesło prysznicowo-toaletowe *Carendo* jest częścią serii produktów wysokiej jakości opracowanych z myślą o szpitalach, domach opieki oraz innych obszarach zastosowań w opiece medycznej.

W razie jakichkolwiek pytań dotyczących obsługi lub konserwacji sprzętu Arjo prosimy o kontakt.

## Prosimy o uważne przeczytanie niniejszej Instrukcji obsługi

Przed przystąpieniem do korzystania z krzesła prysznicowo-toaletowego *Carendo* należy zapoznać się z treścią całej Instrukcji obsługi (IO). Informacje zawarte w *Instrukcji obsługi* mają istotne znaczenie dla właściwej obsługi i konserwacji urządzenia. Pozwalają na zachowanie jego funkcjonalności i sprawnego działania. Niektóre informacje zawarte w niniejszej *Instrukcji obsługi* są szczególnie ważne dla zachowania bezpieczeństwa użytkowników, dlatego należy je uważnie przeczytać i zrozumieć, aby uniknąć ewentualnych obrażeń ciała.

Dokonywanie modyfikacji w urządzeniach Arjo przez osoby nieupoważnione może wpłynąć na ich bezpieczeństwo. Firma Arjo nie ponosi odpowiedzialności za wypadki, awarie lub nieprawidłowe działanie będące skutkiem modyfikacji produktów dokonywanych przez osoby nieupoważnione.

## Zgłaszanie nieoczekiwanych działań lub wydarzeń

W przypadku wystąpienia nieoczekiwanych działań lub wydarzeń należy skontaktować się z lokalnym przedstawicielem firmy Arjo. Informacje kontaktowe podano na ostatniej stronie niniejszej *Instrukcji obsługi*.

## Poważne zdarzenie

W razie poważnego zdarzenia niepożądanego z udziałem wyrobu medycznego, które stanowi zagrożenie dla użytkownika lub pacjenta, użytkownik lub pacjent powinni zgłosić to poważne zdarzenie niepożądane do producenta lub dystrybutora wyrobu medycznego. W Unii Europejskiej użytkownik powinien także zgłosić to poważne zdarzenie niepożądane właściwemu organowi w danym kraju członkowskim.

## Serwis i pomoc techniczna

Krzesło prysznicowo-toaletowe *Carendo* powinno być corocznie serwisowane przez wykwalifikowany personel Arjo w celu zapewnienia bezpieczeństwa i niezakłóconego codziennego użytkowania produktu. Patrz rozdział *Pielęgnacja i konserwacja zapobiegawcza* na stronie 28.

W celu uzyskania szczegółowych informacji należy skontaktować się z lokalnym przedstawicielem firmy Arjo, który może zaproponować kompleksowe programy pomocy technicznej i serwisu pozwalające na długoterminowe zachowanie bezpieczeństwa, niezawodności i wartości produktu.

W celu uzyskania informacji dotyczących części zamiennych należy skontaktować się z lokalnym przedstawicielem firmy Arjo. Informacje kontaktowe podano na ostatniej stronie niniejszej *Instrukcji obsługi*.

## Definicje zawarte w niniejszej Instrukcji obsługi

### OSTRZEŻENIE

Oznacza: Ostrzeżenie dotyczące bezpieczeństwa. Niezrozumienie lub nieprzestrzeganie tego ostrzeżenia może doprowadzić do obrażeń ciała użytkowników lub innych osób.

### OSTROŻNIE

Oznacza: Nieprzestrzeganie tych wskazówek może spowodować uszkodzenie poszczególnych części lub całego systemu.

### UWAGA

Oznacza: Jest to informacja mająca istotne znaczenie dla prawidłowego użytkowania systemu lub urządzenia.



Oznacza: Nazwa i adres wytwórcy.

# Przeznaczenie produktu

---

**Urządzenie musi być używane zgodnie z niniejszymi instrukcjami dotyczącymi bezpieczeństwa. Każda osoba korzystająca z tego urządzenia musi przeczytać i zrozumieć instrukcje zawarte w niniejszej *Instrukcji obsługi*.**

**W razie jakichkolwiek wątpliwości należy się skontaktować z przedstawicielem firmy Arjo.**

Niniejsze urządzenie jest przeznaczone do utrzymywania higieny i mycia dorosłych pacjentów oraz wykonywania przez nich czynności toaletowych w zakładach opieki, takich jak domy spokojnej starości, instytucje opiekuńcze, ośrodki opieki specjalnej, domy pomocy społecznej, szpitale oraz w przypadku opieki domowej. Urządzenie jest przeznaczone do użytku w pomieszczeniach.

Krzesło *Carendo* może być używane tylko przez odpowiednio przeszkolonych opiekunów posiadających odpowiednią wiedzę dotyczącą właściwego środowiska opieki, zwyczajowych praktyk i procedur oraz zgodnie ze wskazówkami zawartymi w niniejszej *Instrukcji obsługi*.

## Ocena pacjenta

Zalecamy, aby w instytucjach zajmujących się opieką wprowadzono regularne procedury oceny.

Opiekunowie powinni oceniać każdego pacjenta pod kątem następujących kryteriów:

- Masa ciała pacjenta nie może przekraczać 136 kg (300 funtów).
- Pacjent powinien rozumieć i odpowiadać na polecenie siedzenia w pozycji wyprostowanej.

Jeśli pacjent nie spełnia tych kryteriów, należy użyć alternatywnej metody podnoszenia.

## Czas eksploatacji urządzenia

Urządzenie może być używane wyłącznie do wyżej wymienionych celów.

Czas eksploatacji tego urządzenia to dziesięć (10) lat, zaś żywotność pasa bezpieczeństwa to dwa (2) lata. W zależności od warunków przechowywania akumulatora oraz częstotliwości używania i ładowania żywotność akumulatora wynosi od 2 do 5 lat.

Podany czas eksploatacji i żywotność mają zastosowanie pod warunkiem przeprowadzania konserwacji zapobiegawczej zgodnie z instrukcjami dotyczącymi konserwacji zawartymi w Instrukcji obsługi (IO).

W zależności od stopnia zużycia niektóre części, takie jak kółka i pilot, mogą wymagać wymiany w czasie eksploatacji urządzenia zgodnie z informacjami zawartymi w *Instrukcji obsługi*.

# Instrukcje dotyczące bezpieczeństwa

---

## **OSTRZEŻENIE**

Aby uniknąć obrażeń, nigdy nie zostawiać pacjenta bez nadzoru.

## **OSTRZEŻENIE**

Aby uniknąć wybuchu lub pożaru, nigdy nie należy użytkować tego sprzętu w środowisku o podwyższonej zawartości tlenu, w obecności źródła ciepła lub łatwopalnych gazów anestezjologicznych.

## **OSTRZEŻENIE**

Aby uniknąć zaklinowania, upewnić się, że włosy, ręce i stopy pacjenta są przy ciele i przy każdym przemieszczaniu użyć odpowiednich uchwytów podpierających.

## **OSTRZEŻENIE**

Aby uniknąć przewrócenia urządzenia lub upadku pacjenta, nie należy używać tego sprzętu na podłożu z zagłębionymi kratkami odpływowymi, otworami lub na spadkach przekraczających 1:50 (1,15°).

## **OSTRZEŻENIE**

Aby uniknąć upadku, należy się upewnić, że pacjent jest ułożony zgodnie z opisem w niniejszej Instrukcji obsługi.

## **OSTRZEŻENIE**

Aby uniknąć upadku w czasie przenoszenia, należy się zawsze upewnić, że wszystkie używane urządzenia mają zablokowane hamulce.

## **OSTRZEŻENIE**

Aby uniknąć upadku pacjenta w czasie przenoszenia, zawsze upewniać się, że hamulce są zablokowane we wszystkich używanych urządzeniach.

## **OSTRZEŻENIE**

Aby uniknąć przypadkowego zaklinowania nóg lub stóp pacjenta albo opiekuna, należy trzymać je z dala od wszelkich przeszkód.

## **OSTRZEŻENIE**

Aby uniknąć przewrócenia urządzenia w czasie użytkowania, nie należy unosić ani opuszczać innego sprzętu w jego pobliżu i należy zwracać uwagę na nieruchome objekty w czasie obniżania.

## **UWAGA**

Nie podnosić krzesła prysznicowego i toaletowego *Carendo* za podłokietniki, chwytać za podwozie.

Jednorazowo można realizować tylko jedną funkcję związaną z ruchem krzesła (np. funkcja układania w pozycji półleżącej). Naciśnięcie więcej niż jednego przycisku naraz spowoduje zatrzymanie wszystkich funkcji związanych z ruchem krzesła.

# Przygotowania

## Czynności wykonywane przed pierwszym użyciem

### (9 kroków)

- 1 Sprawdzić wzrokowo, czy opakowanie nie jest uszkodzone. Jeśli produkt wygląda na uszkodzony, złożyć reklamację w firmie transportowej.
- 2 Opakowanie należy poddać recyklingowi zgodnie z lokalnymi przepisami.
- 3 Sprawdzić, czy wszystkie części produktu zostały dostarczone. Porównać zawartość opakowania z opisem produktu w niniejszej *Instrukcji obsługi*. Jeśli którejkolwiek części brakuje lub jest uszkodzona, NIE używać produktu.
- 4 Rozpakować ładowarkę. Wybrać i zamocować odpowiednią przejściówkę do gniazdka sieciowego. Zob. *Instrukcja ładowarki akumulatora*.
- 5 Ładować każdy akumulator przez co najmniej 14 godzin (w Japonii: 3,5 godziny).
- 6 Zdezynfekować produkt zgodnie z rozdziałem *Instrukcje dotyczące czyszczenia i dezynfekcji na stronie 25*.
- 7 Przygotować suche miejsce z dobrą wentylacją i z dala od promieni słonecznych przeznaczone do składowania krzesła prysznicowego i toaletowego *Carendo*.
- 8 Wybrać wyznaczone, łatwo dostępne dla użytkowników miejsce przechowywania *Instrukcji obsługi*.
- 9 Upewnić się, że został przygotowany plan ratunkowy na wypadek sytuacji awaryjnych dotyczących pacjenta.

### UWAGA

W razie jakichkolwiek pytań prosimy o kontakt z przedstawicielem firmy Arjo w celu uzyskania pomocy technicznej i serwisu. Patrz dane kontaktowe: Adresy Arjo na stronie 43.

## Czynności wykonywane przed każdym użyciem

### (4 kroki)

- 1 Należy sprawdzić, czy wszystkie elementy krzesła prysznicowego i toaletowego *Carendo* znajdują się w odpowiednich miejscach. Por. część *Opis części na stronie 8*.
- 2 Skontrolować części i wyposażenie dodatkowe pod kątem uszkodzeń. Jeśli którejkolwiek części brakuje lub jest uszkodzona, NIE używać produktu.
- 3 **OSTRZEŻENIE**  
**Aby zapobiec zakażeniu krzyżowemu, należy zawsze postępować zgodnie z instrukcjami dezynfekcji w niniejszej *Instrukcji obsługi*.**
- 4 Ocenić, czy pacjent potrzebuje pasa bezpieczeństwa.

## Kierunki poruszania się krzesła Carendo

Poniżej pokazano stronę prawą i lewą oraz sposób kierowania krzesłem.

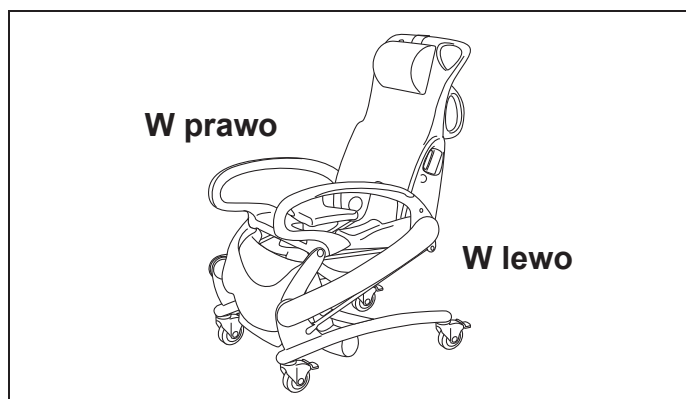



# Opis części

---

- 1 Podwozie
- 2 Funkcja pielęgnacyjna
- 3 Kółka
- 4 Rama podnosząca
- 5 Oparcie
- 6 Poduszka pod kark
- 7 Uchwyty do przemieszczania
- 8 Uchwyty manewrowe
- 9 Siatka do przechowywania
- 10 Pas bezpieczeństwa
- 11 Siedzisko
- 12 Podpórka na nogi
- 13 Podłokietniki
- 14 Pilot
- 15 Akumulator
- 16 Ładowarka akumulatora
- 17 Uchwyt akumulatora
- 18 Poduszka do siedzenia
- 19 Uchwyt na basen (opcjonalnie)
- 20 Basen (opcjonalnie)
- 21 Poduszka pod plecy (opcjonalnie)
- 22 Przycisk zatrzymania awaryjnego
- 23 Przycisk opuszczania awaryjnego
- 24 Złącze pilota



Część aplikacyjna: Typ B (cały produkt)  
ochrona przed porażeniem prądem  
elektrycznym zgodnie z normą  
IEC 60601-1.



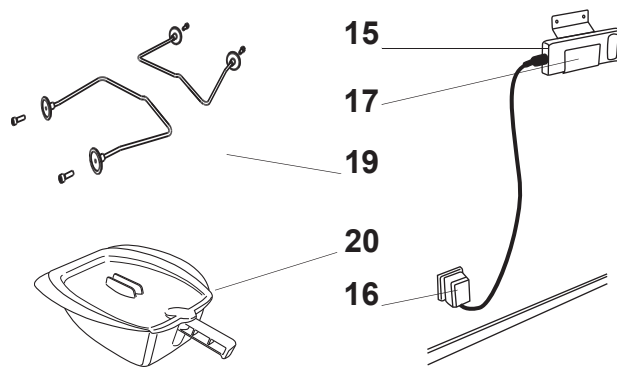
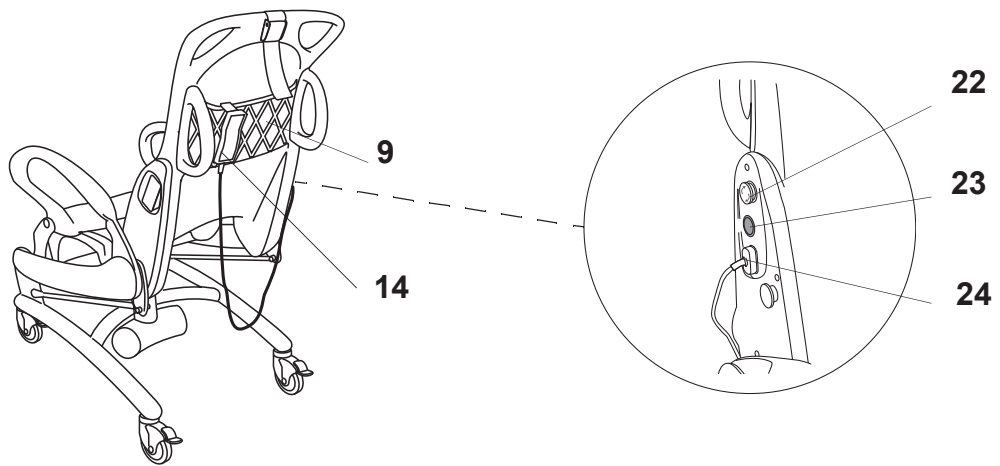
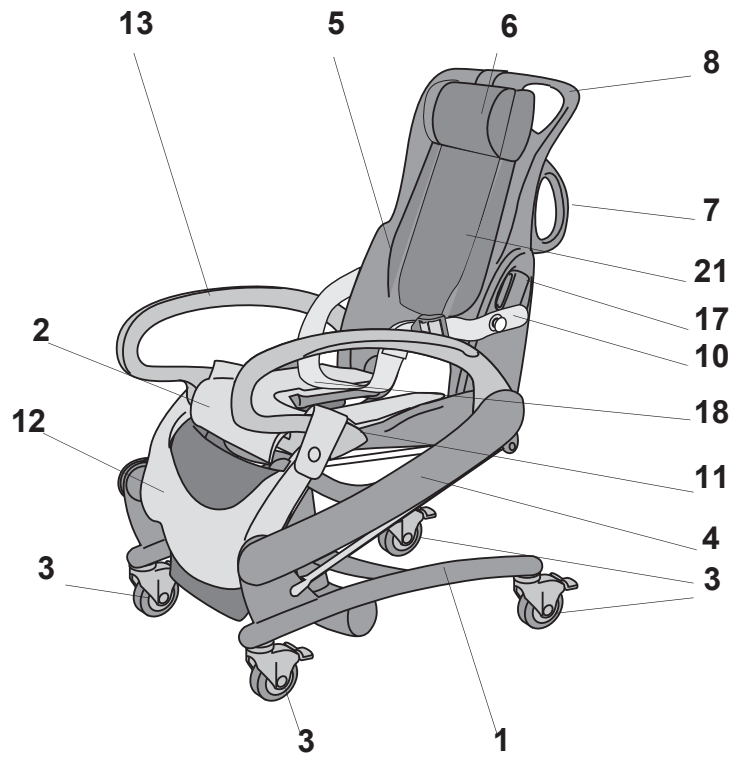

# Opis produktu / Funkcje

Rys. 1



## Funkcja pozycji półleżącej

Funkcja ułatwiająca wykonywanie czynności higienicznych przy pacjencie.

Pozycję półleżącą można osiągnąć z pozycji siedzącej, przekręcając przekładnię powodującą odsunięcie oparcia do tyłu oraz w kierunku poziomym.

Stosownie do tego przesunięcia podpórka na nogi unosi się w górę i w dół. (Zob. rys. 1)

Rys. 2



## Funkcje podnoszenia – wysoko/nisko

Pacjenta w pozycji siedzącej można przetransportować, a właściwą wysokość krzesła ustawić nad toaletą.

Ruch w górę/w dół jest wykonywany dzięki siłownikowi liniowemu napędzanemu silnikiem elektrycznym. (Zob. rys. 2)

Rys. 3



## Funkcja pielęgnacyjna

Funkcja ułatwiająca rozbieranie pacjenta i wymianę pieluchomajtek. (Zob. rys. 3)

Z pozycji siedzącej tylne części ciała pacjenta są unoszone w górę i w tym samym czasie następuje przesunięcie oparcia do tyłu. (Zob. rys. 4)

Przesunięcia te są ze sobą zsynchronizowane.

Rys. 4

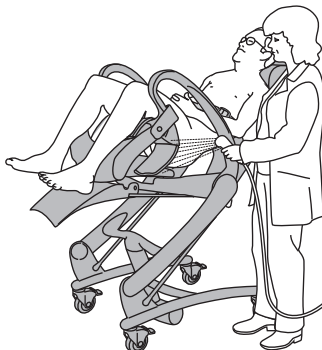

## OSTRZEŻENIE

**Aby uniknąć przytrzaśnięcia lub przyszczypania genitaliów i skóry, należy zawsze stosować poduszkę do siedzenia.**

## Podpórka na nogi

Podpiera nogi pacjenta i zapobiega zakleszczeniu się nóg pod siedziskiem.

Wysuwa się do przodu, gdy krzesło jest przestawiane do pozycji półleżącej.

Rys. 1



## Uchwyty do prowadzenia

Uchwyty do prowadzenia umieszczone na oparciu zapewniają opiekunowi właściwą pozycję podczas kierowania krzesłem. (Zob. rys. 1)

Rys. 2

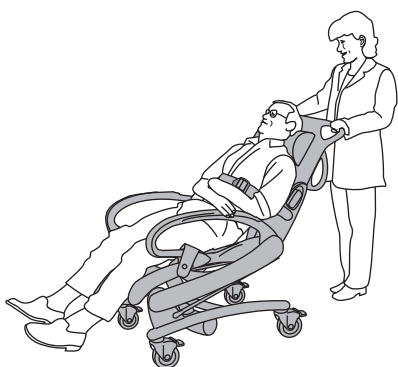

## Uchwyty manewrowe

Uchwyty manewrowe umieszczone na oparciu pomagają opiekunowi w ustawieniu krzesła we właściwej pozycji nad toaletą i pod prysznicem. (Zob. rys. 2)

Rys. 3

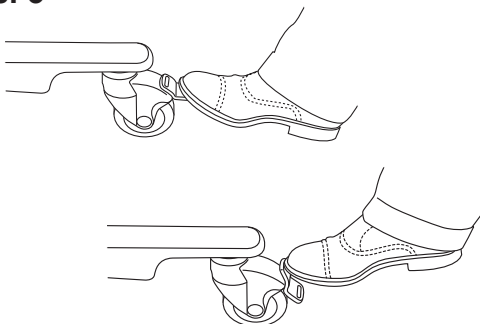

## Kółka

Krzesło prysznicowe i toaletowe *Carendo* jest wyposażone w kółka z blokadą.

Aby zablokować kółko, należy nacisnąć stopą pedał hamulca w dół (A). (Zob. rys. 3)

Kółka zwalnia się przez naciśnięcie środkowego przycisku w górę (B). (Zob. rys. 3)

Rys. 4

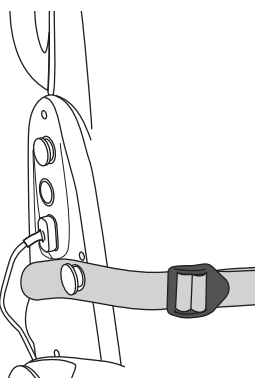

## Pas bezpieczeństwa

### **OSTRZEŻENIE**

**Aby zapobiec upadkowi pacjenta, należy upewnić się, że pasy bezpieczeństwa nie są uszkodzone. NIE używać uszkodzonych pasów bezpieczeństwa; przed użyciem wymienić pasy na nowe.**

Jeśli to konieczne, można zabezpieczyć pacjenta za pomocą pasa bezpieczeństwa.

Pas bezpieczeństwa zabezpiecza ciało pacjenta siedzącego na krześle.

Przymocować na gałkach po obu stronach oparcia.

Wyregulować długość, ciągnąc koniec paska przy sprzączce.

Upewnić się, że pas bezpieczeństwa jest blisko ciała pacjenta.

Gdy pas bezpieczeństwa nie jest użytkowany należy dopilnować, aby nie zwisał luźno na podłogę. (Zob. rys. 4)

Rys. 1

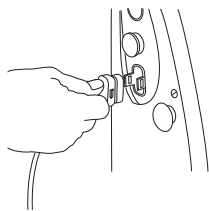

Rys. 2

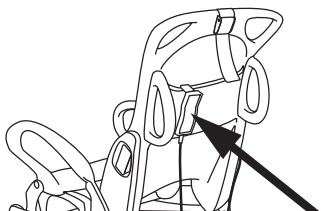

Rys. 3

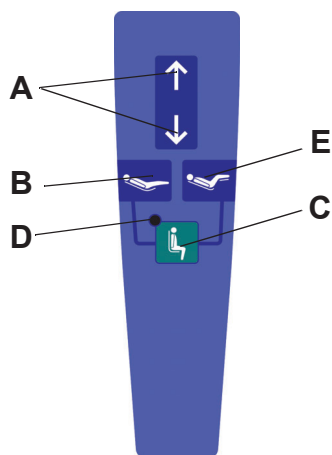

Rys. 4

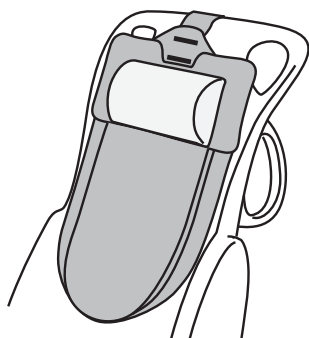

Rys. 5

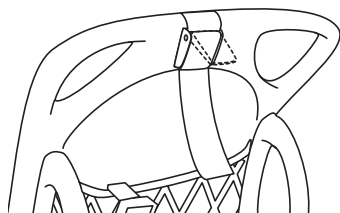

## Pilot

Należy podłączyć złącze pilota z prawej strony oparcia. (Zob. rys. 1)

Pilot ma z tyłu zaczepkę, która ułatwia powieszenie go na różnych częściach krzesła. (Zob. rys. 2)

## Pilot

(Zob. rys. 3)

- Strzałki wskazujące górę/dół podczas podwyższania/obniżania (A).
- Pozycja półleżąca (B) i siedząca (C).
- Zielona dioda LED — świeci, gdy jest możliwe aktywowanie funkcji pielęgnacyjnej (D).
- Funkcja pielęgnacyjna (E) i pozycja siedząca (C).

### UWAGA

Gdy osiągnięta zostanie pozycja siedząca, rozlegnie się sygnał dźwiękowy i zaświeci się zielona dioda LED.

### UWAGA

Funkcję pielęgnacyjną można aktywować jedynie wówczas, gdy świeci się zielona dioda LED.

## Poduszka pod plecy (wyposażenie dodatkowe)

Dodatkowa poduszka do podparcia pleców.

Zintegrowana funkcja łatwego zsuwania, gdy krzesło jest ustawione w pozycji półleżącej. Łatwa do regulacji w zależności od wzrostu pacjenta. (Zob. rys. 4–5)

Należy zapoznać się z osobną instrukcją dołączoną do produktu.

Rys. 1

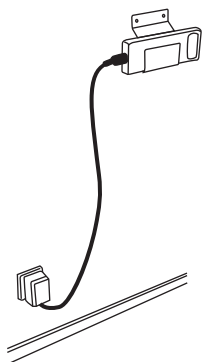

## Ładowarka

Uchwyt na akumulator powinien być umocowany na właściwej ścianie, a ładowarka podłączona poprawnie do gniazdka ściennego.

(Zob. rys. 1)

### UWAGA

Ładowarka jest przeznaczona do użytku w suchym miejscu i nie można instalować jej w łazienkach itp.

Zob. Instrukcja obsługi ładowarki NEA 8000.

Rys. 2

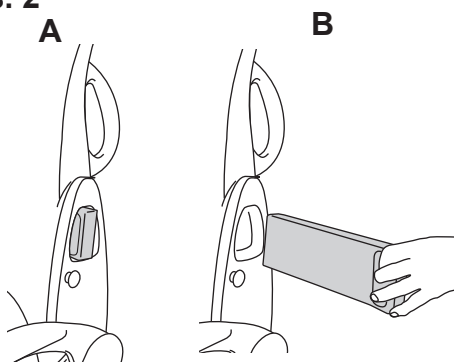

## Akumulator

Akumulator jest umieszczony po lewej stronie krzesła.

(Zob. rys. 2 A-B)

### UWAGA

Należy się upewnić, że zaokrąglona krawędź akumulatora jest skierowana w górę.

Rys. 3

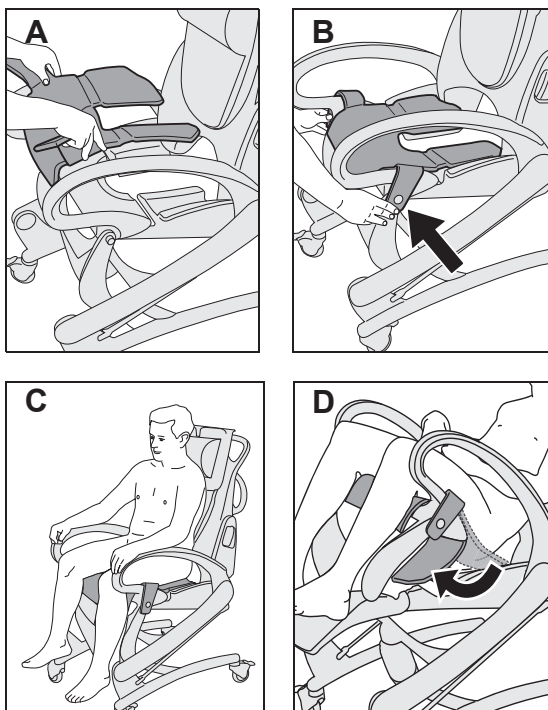

## Poduszka do siedzenia

Poduszka zapewniająca wygodę i ochronę przed przytraśnięciem. (Zob. rys. 3 A-D)

**Rys. 1**

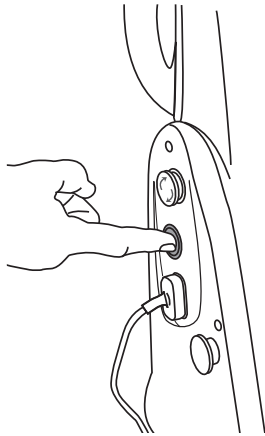

## **Obniżanie awaryjne**

W przypadku awarii elektrycznej krzesło można obniżyć, naciskając zielony przycisk. **(Zob. rys. 1)**

### **UWAGA**

Tej funkcji należy używać jedynie w nagłych przypadkach.

**Rys. 2**

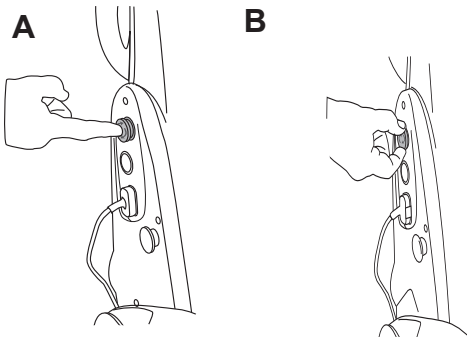

## **Zatrzymanie awaryjne**

W sytuacji awaryjnej można zatrzymać wszystkie funkcje, naciskając czerwony przycisk **(A)**.

Aby wyzerować tę funkcję, należy przekręcić czerwony przycisk w kierunku zgodnym z ruchem wskazówek zegara **(B)**. **(Zob. rys. 2)**

**Rys. 3**

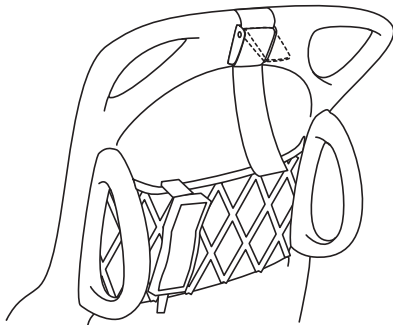

## **Siatka do przechowywania**

W siatce umieszczonej z tyłu oparcia można przechowywać szampon, mydło, pieluchomajtki itp. **(Zob. rys. 3)**

Rys. 1

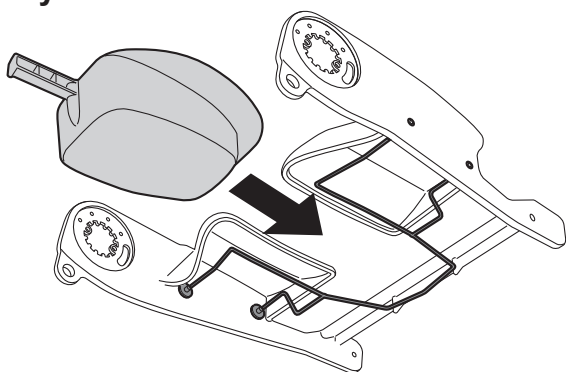

## Basen i uchwyt na basen

### **OSTRZEŻENIE**

Aby uniknąć przytrzaśnięcia lub przyszczypania genitaliów, należy upewnić się że w czasie przemieszczania została pozostawiona wystarczająca ilość wolnej przestrzeni nad krawędzią wanny, toaletą, basenem lub meblami.

Uchwyt na basen można zamontować pod siedziskiem.  
(Zob. rys. 1–2)

Więcej informacji zawiera osobna instrukcja *Uchwyt na basen*.

Rys. 2

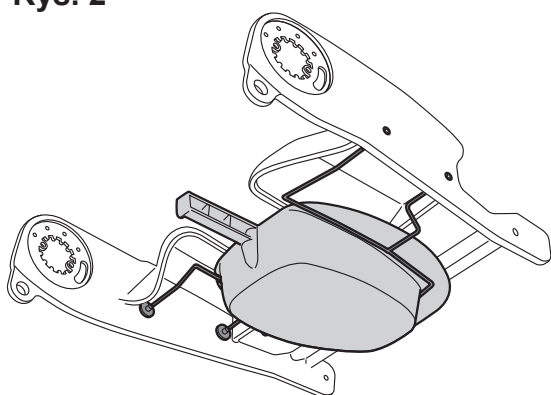



## Pacjenci samodzielni

### OSTRZEŻENIE

Aby uniknąć przytrzaśnięcia lub przyszczypania genitaliów i skóry, należy zawsze stosować poduszkę do siedzenia.

### Z pozycji stojącej lub przy użyciu balkoniku (5 kroków)

- 1 Ustawić krzesło prysznicowe i toaletowe *Carendo* i wyregulować wysokość tak, aby krawędzie siedziska stykały się z tyłem kolan pacjenta.
- 2 Zablokować hamulec.
- 3 Pozwolić pacjentowi przytrzymać się podłokietnika tak, aby mógł oprzeć się o niego. (Zob. rys. 1)
- 4 Pomóc pacjentowi usiąść.
- 5 Podwyższyć krzesło prysznicowe i toaletowe *Carendo* do wysokości wygodnej do przemieszczania pacjenta.

### Z wózka (3 kroki)

Aby pacjent mógł przemieścić się z wózka inwalidzkiego bez pomocy, musi być wystarczająco silny do przeniesienia się z jednego siedziska na inne i/lub zdolny do wstania.

- 1 Zablokować hamulce kół w wózku.
- 2 Obniżyć krzesło prysznicowe i toaletowe *Carendo* tak, aby jego siedzisko znalazło się na wysokości takiej samej lub jak najbardziej zbliżonej do wysokości siedziska wózka.
- 3 Zaciągnąć hamulce krzesła prysznicowego i toaletowego *Carendo*.

Pacjent może teraz przemieścić się samodzielnie z wózka na krzesło prysznicowe i toaletowe *Carendo* przez umieszczenie swoich dłoni na podłokietnikach krzesła *Carendo*. (Zob. rys. 2)

### Z pozycji siedzącej do stojącej (3 kroki)

- 1 Obniżyć krzesło prysznicowe i toaletowe *Carendo* do momentu, w którym stopy pacjenta będą stykać się z podłożem.
- 2 Zablokować hamulec.
- 3 Pomóc pacjentowi wstać. (Zob. rys. 3)

Rys. 1



Rys. 2



Rys. 3



## Pacjenci niesamodzielni

### OSTRZEŻENIE

Aby uniknąć przytrzaśnięcia lub przyszczypania genitaliów i skóry, należy zawsze stosować poduszkę do siedzenia.

Rys. 1



Rys. 2



Z wózka inwalidzkiego/krzesła na krzesło prysznicowe i toaletowe Carendo przy wykorzystaniu podnośnika

(5 kroków)

Należy postępować według oddzielnych instrukcji dotyczących użycia podnośnika pasywnego.

- 1 Zaciągnąć hamulce krzesła prysznicowego i toaletowego *Carendo*.
- 2 Umieścić podnośnik pasywny z pacjentem jak najbliżej krzesła prysznicowego i toaletowego *Carendo*. Umieścić nosidło z pacjentem bezpośrednio nad siedziskiem krzesła prysznicowego i toaletowego *Carendo*. (**Zob. rys. 1**)
- 3 Podwyższać krzesło prysznicowe i toaletowe *Carendo*, aż siedzisko zetknie się z pacjentem, a paski nosidła poluzują się. Odczepić i zdjąć nosidło. (**Zob. rys. 2**)
- 4 Jeśli to konieczne, można zabezpieczyć pacjenta za pomocą pasa bezpieczeństwa.
- 5 Przenieść pacjenta pod prysznic albo na toaletę.

Rys. 1

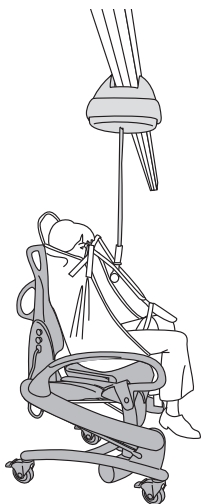

### Z łóżka na krzesło prysznicowe i toaletowe Carendo za pomocą podnośnika sufitowego (5 kroków)

Należy postępować według oddzielnych instrukcji dotyczących użycia podnośnika sufitowego.

- 1 Umieścić krzesło prysznicowe i toaletowe *Carendo* pod podnośnikiem sufitowym, do którego przymocowane jest nosidło z pacjentem. **(Zob. rys. 1)**
- 2 Zaciągnąć hamulce krzesła prysznicowego i toaletowego *Carendo*.
- 3 Obniżyć nosidło ze znajdującym się w nim pacjentem, aż dotknie on siedziska krzesła prysznicowe i toaletowe *Carendo*. Odczepić i zdjąć nosidło.
- 4 Jeśli to konieczne, można zabezpieczyć pacjenta za pomocą pasa bezpieczeństwa.
- 5 Przenieść pacjenta pod prysznic albo na toaletę.

Rys. 2



### Z wózka inwalidzkiego/krzesła na krzesło prysznicowe i toaletowe Carendo za pomocą podnośnika mobilnego (6 kroków)

Należy postępować według oddzielnych instrukcji dotyczących użycia pionizatora.

- 1 Zaciągnąć hamulce krzesła prysznicowego i toaletowego *Carendo*.
- 2 Umieścić przenośnik mobilny możliwie najbliżej krzesła prysznicowego i toaletowego *Carendo*. Umieścić pacjenta bezpośrednio nad siedziskiem krzesła prysznicowego i toaletowego *Carendo*. **(Zob. rys. 2)**
- 3 Zablokować hamulce w pionizatorze.

Rys. 3



- 4 Obniżyć pacjenta, aż dotrze do siedziska krzesła prysznicowego i toaletowego *Carendo*. Odczepić i zdjąć nosidło, jeśli jest zamontowane. **(Zob. rys. 3)**
- 5 Jeśli to konieczne, można zabezpieczyć pacjenta za pomocą pasa bezpieczeństwa.
- 6 Przenieść pacjenta pod prysznic albo na toaletę.

# Przemieszczanie pacjenta pod prysznic

Rys. 1



Rys. 2



Rys. 3

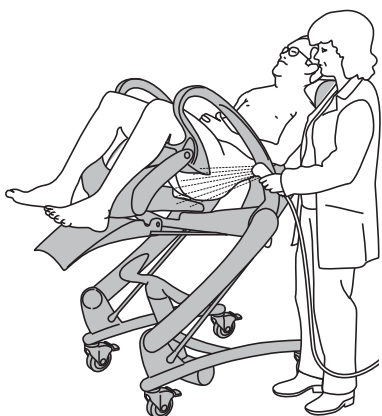

(18 kroków)

- 1 Umieścić krzesło prysznicowe i toaletowe *Carendo* z pacjentem pod prysznicem.
- 2 Zablokować hamulce kółek.
- 3 Podwyższyć krzesło znajdujące się w pozycji siedzącej do wysokości wygodnej dla opiekuna.
- 4 Aktywować funkcję pielęgnacyjną za pomocą pilota.
- 5 Opuścić spodnie do kolan. (**Zob. rys. 1**)  
Jeśli pacjent używa pieluchomajtek, usunąć je przez wyciągnięcie zza pacjenta. (**Zob. rys. 2**)
- 6 Podwyższyć krzesło prysznicowe i toaletowe *Carendo* do pozycji siedzącej za pomocą pilota.

## OSTRZEŻENIE

Aby uniknąć zaklinowania, upewnić się, że włosy, ręce i stopy pacjenta są przy ciele i przy każdym przemieszczaniu użyć odpowiednich uchwytów podpierających.

- 7 Rozebrać pacjenta.
- 8 Aktywować pozycję półleżącą za pomocą pilota.

## OSTRZEŻENIE

Aby uniknąć przytrzaśnięcia lub przyszczypania genitaliów, należy upewnić się że w czasie przemieszczania została pozostawiona wystarczająca ilość wolnej przestrzeni nad krawędzią wanny, toaletą, basenem lub meblami.

- 9 Umyć i opłukać prysznicem pacjenta w tej pozycji. (**Zob. rys. 3**)

*Dalsze kroki na następnej stronie.*

Rys. 4



10 Wyregulować krzesło do wysokości zapewniającej właściwą postawę ciała podczas mycia włosów lub wykonywania pedicure. (Zob. rys. 4–5)

11 Osuszyć pacjenta ręcznikiem.

12 Wyregulować krzesło prysznicowe i toaletowe *Carendo* do pozycji siedzącej.

13 Osuszyć plecy pacjenta.

Rys. 5

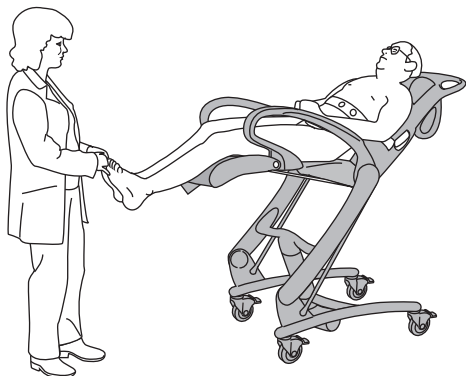

Rys. 6



14 Ubrać górną część ciała i wciągnąć spodnie do kolan. (zob. rys. 6)

15 Aktywować funkcję pielęgnacyjną za pomocą pilota.

Rys. 7

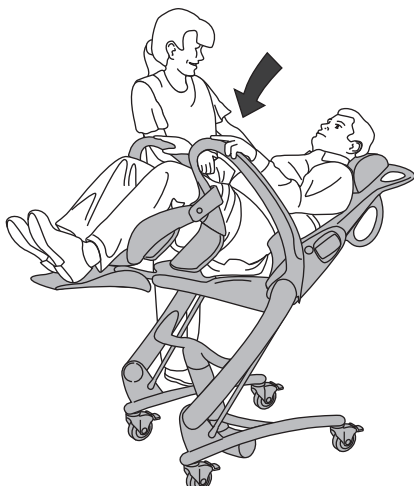

16 Założyć pieluchomajtki, jeśli pacjent ich używa, i założyć spodnie do końca. (Zob. rys. 7)

17 Wyregulować krzesło prysznicowe i toaletowe *Carendo* do pozycji siedzącej i obniżyć je. Jeśli to konieczne, można zabezpieczyć pacjenta za pomocą pasa bezpieczeństwa.

## OSTRZEŻENIE

Aby uniknąć zaklinowania, upewnić się, że włosy, ręce i stopy pacjenta są przy ciele i przy każdym przemieszczaniu użyć odpowiednich uchwytów podpierających.

18 Zwolnić hamulce i rozpocząć przemieszczanie.

# Przemieszczanie pacjenta na muszlę toaletową

## (13 kroków)

Krzesła prysznicowych i toaletowych *Carendo* można używać bez względu na to, czy toaleta jest zainstalowana na ścianie, czy na podłodze.

Poniżej przedstawiono pasujące wymiary muszli:

Rys. 1

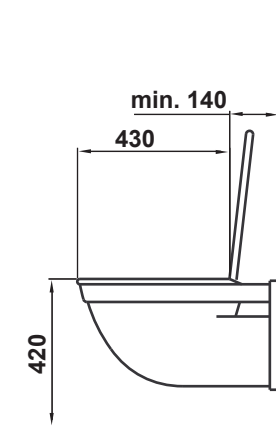

maks. szerokość: 390 mm

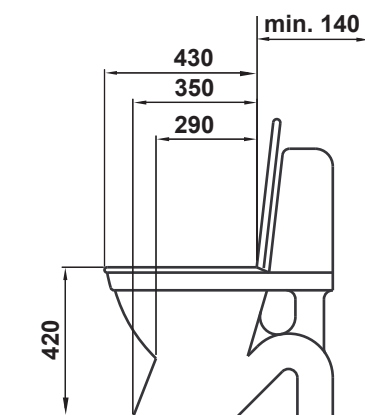

maks. szerokość: 390 mm

Rys. 2



Rys. 3



- 1 Umieścić krzesło prysznicowe i toaletowe *Carendo* z pacjentem blisko toalety.
- 2 Podwyższyć krzesło znajdujące się w pozycji siedzącej do wysokości wygodnej dla opiekuna.
- 3 Aktywować funkcję pielęgnacyjną za pomocą pilota.
- 4 Opuścić spodnie do kolan. (**Zob. rys. 1**)  
Jeśli pacjent używa pieluchomajtek, usunąć je przez wyciągnięcie zza pacjenta. (**Zob. rys. 2**)
- 5 Podwyższyć krzesło do pozycji siedzącej za pomocą pilota.

## OSTRZEŻENIE

**Aby uniknąć przytraśnięcia lub przyszczypania genitaliów, należy upewnić się że w czasie przemieszczania została pozostawiona wystarczająca ilość wolnej przestrzeni nad krawędzią wanny, toaletą, basenem lub meblami.**

- 6 Umieścić krzesło prysznicowe i toaletowe *Carendo* bezpośrednio nad toaletą. Obniżyć krzesło i zablokować hamulce kółek. (**Zob. rys. 3**)

*Dalsze kroki na następnej stronie.*



Rys. 4

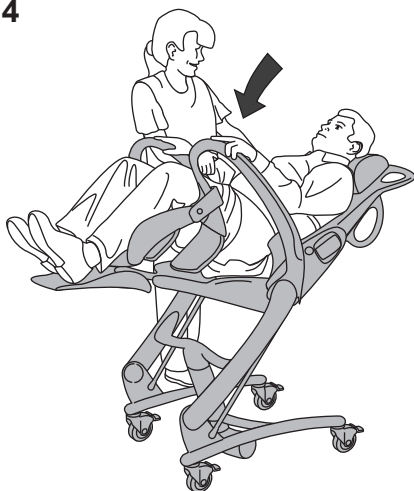

- 7 Gdy pacjent zakończy wykonywanie czynności toaletowych, zwolnić hamulce i usunąć krzesło z nad toalety.
- 8 Podnieść krzesło prysznicowe i toaletowe *Carendo* i umyć pacjenta.
- 9 Ponownie zablokować hamulce kółka.
- 10 Aktywować funkcję pielęgnacyjną za pomocą pilota.  
(Zob. rys. 4)

Rys. 5



- 11 Założyć pieluchomajtki, jeśli pacjent ich używa, i założyć spodnie do końca. (Zob. rys. 5)
- 12 Wyregulować krzesło prysznicowe i toaletowe *Carendo* do pozycji siedzącej i obniżyć je.

### **OSTRZEŻENIE**

**Aby uniknąć zaklinowania, upewnić się, że włosy, ręce i stopy pacjenta są przy ciele i przy każdym przemieszczaniu użyć odpowiednich uchwytów podpierających.**

- 13 Zwolnić hamulce i rozpocząć przemieszczanie.



# Używanie w opiece domowej

## Dla dystrybutorów i wypożyczających

Przewożąc krzesło prysznicowe i toaletowe *Carendo* samochodem transportowym do klienta:

- Upewnić się, że urządzenie jest właściwie zabezpieczone podczas transportu.
- Unikać manewrowania krzesłem prysznicowo-toaletowym *Carendo* na mokrej powierzchni podczas przenoszenia go do i z samochodu.
- Podczas przewożenia produktu nikt nie może na nim siedzieć.

Podczas dostarczania krzesła prysznicowego i toaletowego *Carendo* należy pamiętać o tym, aby:

- Wraz z odbiorcą (włączając krewnych i opiekunów) przeczytać tę *instrukcję obsługi*.
- Przedstawić funkcje i właściwe użytkowanie opisane w *IO*, posługując się w tym celu prawdziwym produktem.
- Upewnić się, że użytkownik zrozumiał instrukcje dotyczące czyszczenia i dezynfekcji.
- Przeczytać odbiorcy wszystkie ostrzeżenia.
- Upewnić się, że środowisko spełnia wszystkie wymogi opisane w niniejszej *Instrukcji obsługi*.

### Czyszczenie i dezynfekcja:

- Pamiętać, że procedurę czyszczenia i dezynfekcji opisaną w tej *Instrukcji obsługi* należy wykonać *każdorazowo przed udostępnieniem produktu nowemu użytkownikowi*.
- Pamiętać, że procedurę czyszczenia i dezynfekcji opisaną w tej *Instrukcji obsługi* należy wykonać *każdorazowo przed i po dowolnej procedurze serwisowej*.

## Używanie krzesła Carendo

Przed użyciem krzesła prysznicowego i toaletowego *Carendo* w warunkach domowych należy się upewnić, że:  
(zob. rys. 1–3)

### OSTRZEŻENIE

**Aby uniknąć przewrócenia urządzenia lub upadku pacjenta, nie należy używać tego sprzętu na podłożu z zagłębionymi kratkami odpływowymi, otworami lub na spadkach przekraczających 1:50 (1,15°).**

- Wszyscy opiekunowie, włączając w to krewnych, przeczytali i zrozumieli instrukcje zawarte w tej *Instrukcji obsługi*.
- Z otoczenia zostały usunięte wszystkie dywany i chodniki.
- Z otoczenia zostały usunięte wszystkie progi.
- Wszystkie schody i krawędzie posiadają ograniczniki, aby zapobiec zjechaniu krzesła prysznicowego i toaletowego *Carendo*.
- W miejscu opieki jest wystarczająca ilość miejsca do używania krzesła prysznicowo-toaletowego *Carendo*.

Podczas przechowywania krzesła prysznicowego i toaletowego *Carendo* należy upewnić się, że:

### OSTRZEŻENIE

**Aby nie dopuścić do uduszenia, nie należy pozostawiać dzieci bez nadzoru w pobliżu urządzenia.**

- Dzieci nie powinny mieć dostępu do krzesła higienicznego/krzesła prysznicowo-toaletowego.
- Zwierzęta domowe nie powinny mieć żadnego kontaktu z krzesłem prysznicowo-toaletowym *Carendo*.
- Warunki przechowywania spełniają wymogi opisane w części *Dane techniczne* na stronie 33.

**Rys. 1**

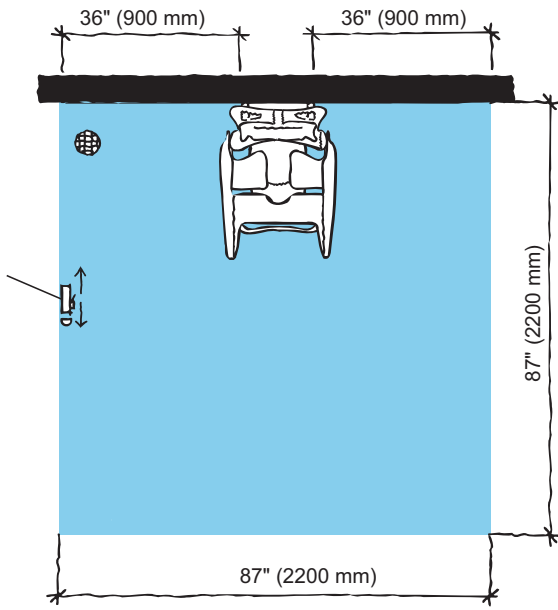

**Rys. 2**

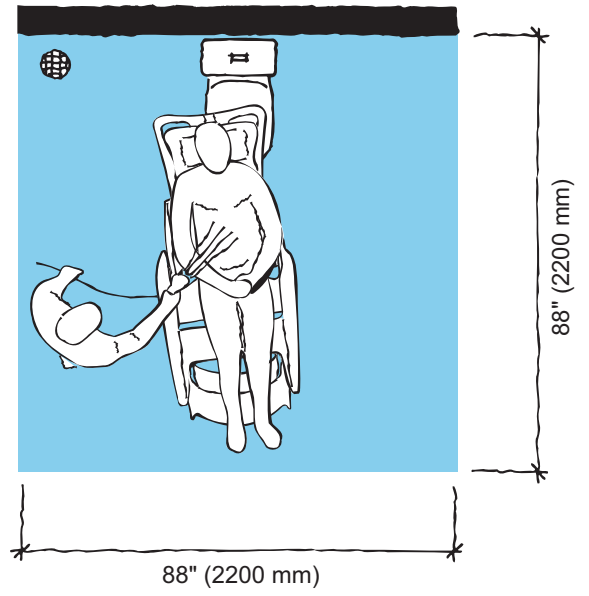

**Rys. 3**

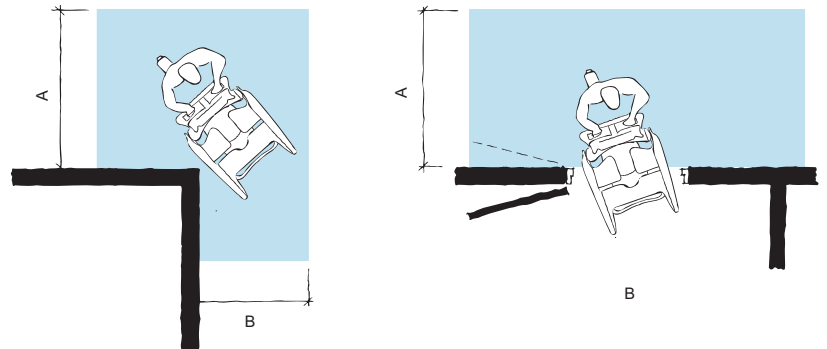
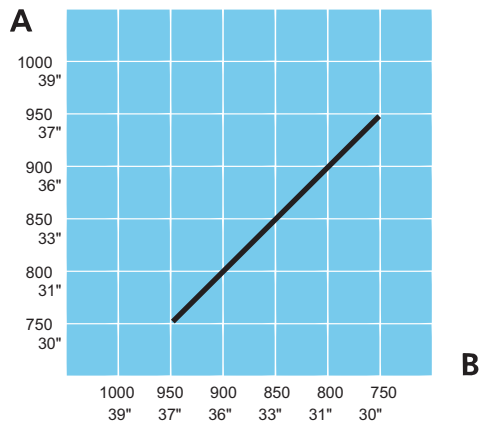

# Instrukcje dotyczące czyszczenia i dezynfekcji

## Stosować wyłącznie środki do czyszczenia i dezynfekcji marki Arjo (np. Arjo Clean™)

W przypadku jakichkolwiek pytań dotyczących dezynfekcji krzesła prysznicowego i toaletowego *Carendo* lub zakupu środków dezynfekujących należy skontaktować się z Biurem Obsługi Klienta Arjo. Patrz rozdział *Części i wyposażenie dodatkowe na stronie 41*.

Należy się upewnić, że do zastosowanego środka dezynfekującego jest dostępna karta charakterystyki produktu (MSDS).

### OSTRZEŻENIE

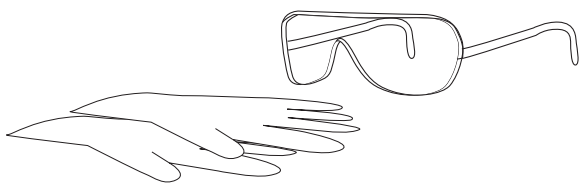

**Aby uniknąć podrażnień oczu lub skóry, zawsze stosować ochronne okulary i rękawice. W przypadku takiego kontaktu skórę lub oczy należy obficie przepłukać wodą. W przypadku podrażnienia oczu lub skóry, należy skorzystać z pomocy lekarskiej. Należy zawsze zapoznawać się z treścią Instrukcji obsługi i karty charakterystyki (MSDS) produktu środka do dezynfekcji.**

### OSTRZEŻENIE

**Aby zapobiec zakażeniu krzyżowemu, należy zawsze postępować zgodnie z instrukcjami dezynfekcji w niniejszej *Instrukcji obsługi*.**

### OSTRZEŻENIE

**Aby uniknąć podrażnienia oczu lub skóry, nigdy nie należy przeprowadzać dezynfekcji w obecności pacjenta.**

### OSTROŻNIE

**Aby uniknąć uszkodzenia sprzętu, należy stosować tylko środki dezynfekujące marki Arjo.**

## Dopuszczalne środki dezynfekujące

- Arjo Clean
- Arjo General Purpose Disinfectant
- Arjo Disinfectant Cleanser IV
- Arjo All Purpose Disinfectant
- Arjo CenKleen IV

## Akcesoria do dezynfekcji krzesła Carendo

- Rękawice ochronne
- Okulary ochronne
- Spryskiwacz ze środkiem dezynfekującym lub rękojeść do rozpylania ze środkiem dezynfekującym
- Spryskiwacz z wodą lub słuchawka prysznicowa z wodą
- Ściereczki — mokre i suche
- Ręczniki jednorazowe
- Szczotka z miękkiego włosia
- Szczotka z miękkiego włosia z długą rączką

## Aby wyczyścić i zdezynfekować urządzenie, zawsze należy wykonywać 13 poniższych czynności

W przypadku korzystania z panelu natryskowego Arjo należy zapoznać się z jego *Instrukcją obsługi*.

### Usuwanie widocznych zanieczyszczeń

#### (kroki 1–2 z 13)

- 1 Odłączyć poduszkę pod kark, poduszki i pas bezpieczeństwa.
- 2 Oczyszczyć
  - krzesło prysznicowe i toaletowe *Carendo* (zacząć od góry i kierować się w dół)
  - wszystkie wyjęte części

z widocznych zanieczyszczeń przy użyciu ściereczki namoczonej w wodzie. Jeśli zajdzie potrzeba, można też umyć urządzenie pod natryskiem/prysznicem za pomocą szczotki i/lub wytrzeć czystą ściereczką.

### Czyszczenie

#### (kroki 3–7 z 13)

- 3 Założyć rękawice i okulary ochronne.
- 4 Spryskać środkiem dezynfekującym
  - krzesło prysznicowe i toaletowe *Carendo*.
  - wszystkie wyjęte części

Za pomocą szczotki namoczonej w środku dezynfekującym dokładnie wyszorować urządzenie, szczególnie uchwyty i pilot.
- 5 Dokładnie płukać wodą (ok. 25°C (77°C)) aż do całkowitego usunięcia środka dezynfekującego.
- 6 Namoczyć ściereczkę w środku dezynfekującym i wytrzeć wszystkie pozostałe powierzchnie, na przykład podwozie.
- 7 Namoczyć nową ściereczkę w wodzie i usunąć wszelkie pozostałości środka dezynfekującego z pozostałych powierzchni. Podczas usuwania środka dezynfekującego należy co jakiś czas wypłukać ściereczkę w bieżącej wodzie.

### Dezynfekcja

#### (kroki 8–13 z 13)

- 8 Rozpylić środek odkażający na:
  - krzesło prysznicowe i toaletowe *Carendo*.
  - wszystkie wyjęte części
- 9 Namoczyć ściereczkę w środku dezynfekującym i wytrzeć wszystkie pozostałe powierzchnie, na przykład podwozie.
- 10 Przeznaczyć odpowiedni czas na dezynfekcję, wskazany w instrukcjach na etykiecie butelki środka dezynfekującego.
- 11 Spryskać lub spłukać wodą (w temp. ok. 25°C (77°F)) i przetrzeć czystą ściereczką, aby usunąć wszelkie ślady środka dezynfekującego. Podczas usuwania środka dezynfekującego należy co jakiś czas wypłukać ściereczkę w bieżącej wodzie.
- 12 Jeśli środka dezynfekującego nie można usunąć, należy spryskać część wodą i wytrzeć ręcznikiem jednorazowym. Powtarzać tę czynność, aż zostanie usunięty cały środek dezynfekujący.
- 13 Pozostawić wszystkie części do wyschnięcia.

#### UWAGA

Poduszka do siedzenia i gąbka wewnątrz niej są wodoodporne.

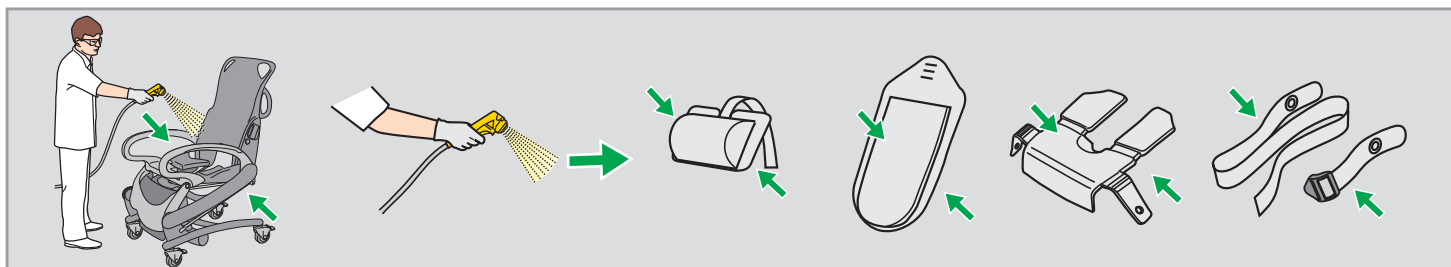

# Instrukcje dotyczące akumulatora

## OSTRZEŻENIE

Aby uniknąć obrażeń ciała, **NIE należy rozbijać, przekłuwać, otwierać, rozbierać ani w żaden inny sposób niszczyć mechanicznie akumulatora.**

- **W przypadku pęknięcia obudowy akumulatora, wydostania się zawartości na zewnątrz i wejścia w kontakt ze skórą lub ubiorem należy natychmiast przepłukać miejsce kontaktu dużą ilością wody.**
- **Jeśli zawartość akumulatora wejdzie w kontakt z oczami, należy natychmiast przepłukać je dużą ilością wody i zasięgnąć opinii lekarza.**

**Wdychanie zawartości może zaburzyć proces oddychania. Należy zapewnić dopływ świeżego powietrza i zasięgnąć opinii lekarza.**

## OSTROŻNIE

Aby uniknąć przegrzania lub wybuchu akumulatora, **NIE należy wystawiać go na działanie otwartego ognia ani wysokiej temperatury.**

- Należy uważać, aby nie upuścić akumulatora.
- W kwestii postępowania ze zużytymi akumulatorami należy skontaktować się z odpowiednimi służbami lokalnymi.
- Należy sprawdzić etykietę umieszczoną na akumulatorze.

## Przechowywanie akumulatorów

- Akumulatory są dostarczane w stanie naładowanym, zalecamy jednak ich ponowne naładowanie z powodu występującego zjawiska powolnego samorozładowywania.
- Akumulatory, jeśli nie są używane, powoli rozładowują się samoczynnie.
- Nieużywany akumulator należy przechowywać w temperaturze od  $-0^{\circ}\text{C}$  ( $32^{\circ}\text{F}$ ) do  $+30^{\circ}\text{C}$  ( $86^{\circ}\text{F}$ ).
- W celu uzyskania największej wydajności akumulatora nie należy przechowywać go w temperaturze powyżej  $50^{\circ}\text{C}$  ( $122^{\circ}\text{F}$ ).

## Częstotliwość ładowania

- Aby wydłużyć okres eksploatacji akumulatora, należy ładować go regularnie, to znaczy codziennie wieczorem.
- W przypadku częstego używania krzesła prysznicowego i toaletowego *Carendo* zaleca się stosowanie dwóch akumulatorów: podstawowego i rezerwowego w ładowarce.
- Zaleca się, aby nieużywane akumulatory były pozostawione w ładowarce. Nie ma ryzyka przeładowania akumulatora.

## Żywotność akumulatora

Należy zawsze mieć do dyspozycji dwa sprawne akumulatory: podstawowy i rezerwowo.

Jeśli po zainstalowaniu świeżo naładowanego akumulatora wskaźnik akumulatora zaczyna migać i wydawać dźwięki po wykonaniu zaledwie kilku czynności, należy zamówić nowy akumulator.

## Ostrzeżenie o niskim poziomie naładowania

Gdy poziom naładowania akumulatora będzie niski, rozlegnie się sygnał dźwiękowy. Następnie należy jak najszybciej naładować akumulator.

## Instalacja ładowarki

Zob. *Instrukcja obsługi ładowarki*.

## Wymiana akumulatora

Zob. *Instrukcja obsługi ładowarki*.

# Pielęgnacja i konserwacja zapobiegawcza

## Obowiązki opiekuna

Krzesło prysznicowe i toaletowe *Carendo* wraz z upływem czasu zużywa się. Aby zapewnić zachowanie parametrów urządzenia identycznych z ich stanem początkowym, należy wykonać następujące czynności.

### OSTRZEŻENIE

Aby uniknąć niesprawności prowadzących do obrażeń, należy przeprowadzać regularne przeglądy i postępować zgodnie z zalecanym planem konserwacji. W niektórych przypadkach, z powodu intensywnego korzystania z urządzenia i oddziaływania agresywnego środowiska, należy zwiększyć częstotliwość czynności kontrolnych. Lokalne przepisy lub normy mogą być bardziej wymagające niż zalecany plan konserwacji.

### UWAGA

Zakaz konserwacji i serwisowania produktu podczas jego używania przez pacjenta.

## PLAN KONSERWACJI ZAPOBIEGAWCZEJ krzesła prysznicowego i toaletowego Carendo

OBOWIĄZKI OPIEKUNA działanie/ kontrola	Po każdym UŻYCIU	Raz w TYGODNIU	Co 6 MIESIĘCY	Co 2 lata
Czyszczenie/dezynfekcja	X			
Kontrola wzrokowa pasa bezpieczeństwa		X		
Kontrola wzrokowa wszystkich nieosłoniętych części		X		
Kontrola wzrokowa części mechanicznych		X		
Sprawdzenie pilota i przewodu		X		
Sprawdzenie/oczyszczenie kółek		X		
Sprawdzenie poduszek do siedzenia/ poduszek		X		
Kontrola wzrokowa ładowarki i akumulatora		X		
Nasmarowanie kołków blokujących			X	
Wymiana pasa bezpieczeństwa				X

### OSTRZEŻENIE

Aby uniknąć obrażeń zarówno pacjenta jak i opiekuna, nigdy nie modyfikować sprzętu lub stosować niekompatybilnych części.



## Obowiązki opiekuna

Obowiązki opiekuna powinny być wykonywane przez osoby dysponujące wystarczającą wiedzą o krześle *Carendo* zgodnie z zaleceniami zawartymi w niniejszej *Instrukcji obsługi*.

### Codziennie

- **Dezynfekcja.** Krzesło prysznicowo-toaletowe *Carendo* trzeba zdezynfekować natychmiast po każdym użyciu. Należy stosować środki dezynfekujące Arjo w **zalecanych stężeniach**. Patrz rozdział *Instrukcje dotyczące czyszczenia i dezynfekcji* na stronie 25.

### Co tydzień

- **Kontrola wzrokowa pasa bezpieczeństwa.** Należy sprawdzić pas na całej długości pod kątem wystrzępień, przecięć, pęknięć, rozerwania, wychodzącego materiału wewnętrznego lub innych widocznych uszkodzeń. W przypadku stwierdzenia uszkodzeń pasa bezpieczeństwa należy go wymienić. (**Zob. rys. 1**)
- **Kontrola wzrokowa wszystkich nieosłoniętych części,** w szczególności tych mających bezpośredni kontakt z pacjentem lub opiekunem. Należy się upewnić się, że nie ma żadnych pęknięć ani ostrych krawędzi, które mogłyby spowodować obrażenia ciała u pacjenta lub opiekuna bądź też utrudniać utrzymanie higieny. Należy wymienić uszkodzone części.
- **Kontrola wzrokowa części mechanicznych:** Należy sprawdzić wzrokowo, czy wszystkie śruby i nakrętki są dokręcone i czy nie ma żadnych szczelin. Jeśli zostaną znalezione uszkodzenia, należy skontaktować się z lokalnym przedstawicielem firmy Arjo. (**Zob. rys. 2**)
- **Sprawdzenie pilota i przewodu:** Należy sprawdzić wzrokowo stan pilota i jego przewodu pod kątem przecięć lub uszkodzeń. Należy też sprawdzić działanie zatrzymania awaryjnego. W przypadku stwierdzenia wad należy skontaktować się z lokalnym przedstawicielem firmy Arjo. (**Zob. rys. 3**)

Rys. 1

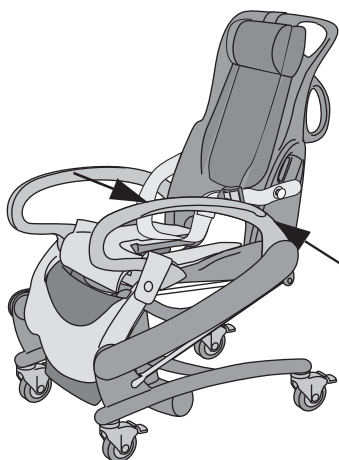

Rys. 2

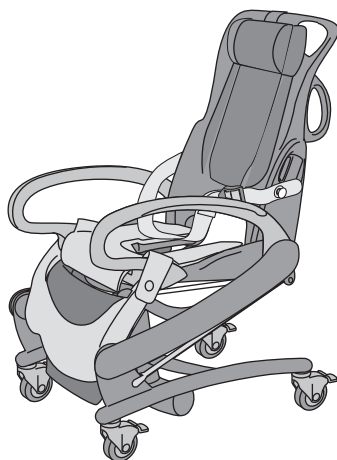

Rys. 3

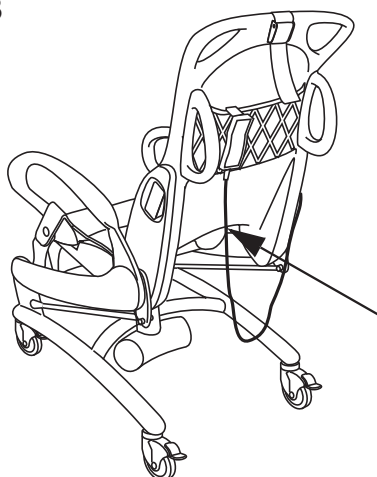



Rys. 4

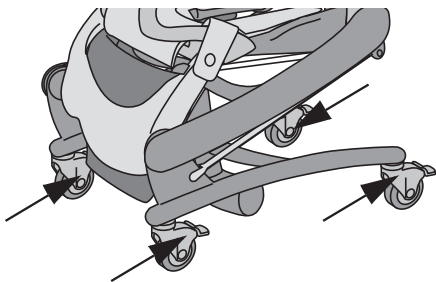

- **Sprawdzenie, czy kółka są właściwie zamocowane oraz czy kręcą i obracają się swobodnie** (działanie tych funkcji może być pogorszone przez mydło, włosy, kurz lub chemikalia używane do mycia podłóg). Jeśli tak nie jest, należy skontaktować się z lokalnym przedstawicielem firmy Arjo. (Zob. rys. 4)

Rys. 5

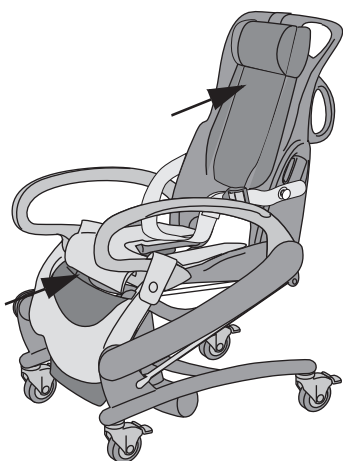

- **Sprawdzenie poduszek do siedzenia/poduszek** pod kątem pęknięć lub rozdarć, które mogłyby powodować przeciekanie wody do wypełnienia. W przypadku stwierdzenia takich uszkodzeń należy wymienić poduszki do siedzenia/ poduszki. (Zob. rys. 5)

Rys. 6

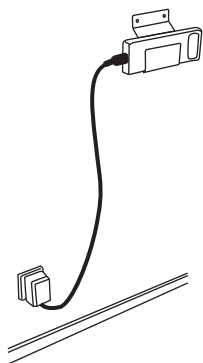

- **Wzrokowo skontrolować ładowarkę akumulatora, jej przewód i akumulator.** W przypadku stwierdzenia uszkodzeń należy natychmiast dokonać wymiany. (Zob. rys. 6)

Rys. 7

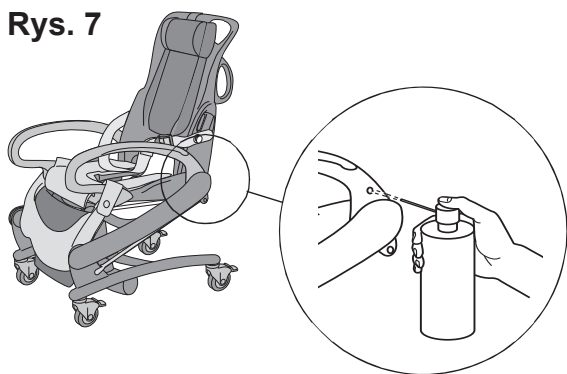

### Co pół roku

Nasmarowanie kołków blokujących. Użyć smaru Wekem WS267 (do nabycia za pośrednictwem firmy Arjo). (Zob. rys. 7)

### Raz w roku

Krzesło toaletowe i prysznicowe *Carendo* należy serwisować zgodnie z tabelą *WYKWALIFIKOWANY PERSONEL działanie/kontrola* na stronie 31.

## OSTRZEŻENIE

Aby uniknąć obrażeń i/lub niebezpiecznego produktu, czynności konserwacyjne muszą być wykonywane w odpowiedniej częstotliwości przez wykwalifikowany personel; za pomocą właściwych narzędzi, części i ze znajomością procedury. Wykwalifikowany personel musi mieć udokumentowane szkolenie w zakresie konserwacji tego urządzenia.

WYKWALIFIKOWANY PERSONEL działanie/kontrola	Raz W ROKU
Nasmarowanie łożysk	X
Sprawdzenie działania obniżania awaryjnego	X
Sprawdzenie działania blokady bezpieczeństwa	X
Wykonanie testu bezpiecznego obciążenia roboczego (zgodnie z lokalnymi przepisami)	X
Sprawdzenie wszystkich kluczowych części pod kątem korozji/uszkodzeń	X
Wykonanie pełnego testu działania	X
Sprawdzenie elementów mechanicznych	X
Sprawdzenie, czy wprowadzono najnowsze udoskonalenia	X
Sprawdzenie akumulatora	X
Sprawdzenie kółek	X

### UWAGA

Wszystkie czynności z tabeli *OBOWIĄZKI OPIEKUNA działanie/kontrola na stronie 28* należy wykonać podczas realizacji czynności wyszczególnionych w tabeli *WYKWALIFIKOWANY PERSONEL działanie/kontrola na stronie 31*.

# Rozwiązywanie problemów

## UWAGA

W przypadku nieprawidłowego działania urządzenia należy niezwłocznie skontaktować się z lokalnym przedstawicielem firmy Arjo w celu uzyskania pomocy.

PROBLEM	DZIAŁANIE
Można tylko obniżyć podnośnik.	Podnośnik w tym urządzeniu jest wyposażony w nakrętkę zabezpieczającą. Po aktywowaniu nakrętki zabezpieczającej będzie możliwe tylko obniżenie urządzenia do bezpiecznej pozycji. W takim przypadku należy zaprzestać użytkowania urządzenia i skontaktować się z wykwalifikowanym personelem w celu naprawy.
ALARMY	DZIAŁANIE
Podczas podwyższania krzesła higienicznego słychać sygnał dźwiękowy.	Akumulator wymaga naładowania. Zakończyć operację przenoszenia i wymienić akumulator na w pełni naładowany. <div style="border: 1px solid black; padding: 5px;"><b>OSTRZEŻENIE</b> Aby uniknąć obrażeń, nigdy nie zostawiać pacjenta bez nadzoru.</div>
Po zaledwie kilku czynnościach wskaźnik akumulatora zaczyna świecić i wydawać dźwięki.	Wymienić akumulator na naładowany do pełna. Jeśli po zainstalowaniu świeżo naładowanego akumulatora wskaźnik akumulatora zaczyna migać i wydawać dźwięki po wykonaniu zaledwie kilku czynności, należy zamówić nowy akumulator.

# Dane techniczne

<b>Carendo, krzesło do podnoszenia i wykonywania prysznic, model BIB2000-01</b>	
Bezpieczne obciążenie robocze (SWL) (maksymalny ładunek całkowity)	136 kg (300 funtów)
Maksymalna masa podnośnika	64 kg (141 funtów)
Maksymalna masa całkowita (podnośnik + pacjent)	200 kg (441 funtów)
Podwozie, maksymalna szerokość	640 mm (25 1/4")
Szerokość pomiędzy nogami	508 mm (20")
Prześwit pod podwoziem	35 mm (1 3/8")
Podwozie, maksymalna długość	865 mm (34")
Średnica skrętu	Ø960 mm (37 3/4")
Zasięg pracy podnośnika (siedzisko)	530 mm (20 7/8")
Wymagane napięcie	24 V, prąd stały
Maksymalna moc silnika	150 VA
Akumulator	NiMH; Arjo NEA 0100
Ładowarka akumulatora	NEA 8000
Kolory	niebieski/ szary
Siła działania mechanizmów sterowania	2,23 N
Siła działania hamulców	115 N
Stopień ochrony	IPX4 IP: Ochrona przed wnikaniem X: Ochrona przed kontaktem i wnikaniem obiektów nie jest określona dla tego produktu. 4: Zachłapanie tego produktu wodą z dowolnego kierunku nie wpływa na bezpieczeństwo lub najważniejsze funkcje
Stopień ochrony – pilot	IP X7 IP: Ochrona przed wnikaniem X: Ochrona przed kontaktem i wnikaniem obiektów nie jest określona dla tego produktu. 7: Zanurzenie produktu na głębokość do 1 m nie wpływa na bezpieczeństwo ani najważniejsze funkcje
Wyposażenie medyczne	typ B 
Poziom natężenia hałasu	<58 dB
Tryb działania	ED maksymalnie 10%, maksymalnie 2 minuty ON (WŁĄCZONY); minimalnie 18 minut OFF (WYŁĄCZONY)
Stopień zanieczyszczenia	2

Carendo, pozycja	Maksymalna długość, mm (cale)	Szerokość, mm (cale)	Maksymalna wysokość, mm (cale)	Wysokość siedziska, mm (cale)
Siedzenie, najniższa pozycja	875 (34 1/2")	640 (25 1/4")	1220 (48")	510 (20")
Siedzenie, najwyższa pozycja	880 (34 5/8")	640 (25 1/4")	1550 (61")	1040 (41")
Półożenie, najniższa pozycja	1395 (54 7/8")	640 (25 1/4")	1020 (40 1/8")	510 (20")
Półożenie, najwyższa pozycja	1510 (59 1/2")	640 (25 1/4")	1225 (48 1/4")	1050 (41 3/8")
Funkcja pielęgnacyjna, najniższa pozycja	1390 (54 3/4")	640 (25 1/4")	1020 (40 1/8")	765 (30 1/4")
Funkcja pielęgnacyjna, najwyższa pozycja	1510 (59 1/2")	640 (25 1/4")	1490 (58 5/8")	1260 (49 5/8")

Dopuszczalne połączenia	
Krzesło <i>Carendo</i> można łączyć z następującymi produktami firmy Arjo	Sara Lite, Sara Plus, Sara 3000 Maxi Twin, Maxi Move, Maxi Sky
Inne połączenia nie są dozwolone	
Recykling	
Opakowanie	Drewno i tektura falista, nadające się do recyklingu
Obsługa, transport i przechowywanie	
Zakres temperatury otoczenia	Od +10 do +40°C (od +50 do +104°F) podczas działania Od -20 do +70°C (od -4 do +158°F) podczas transportu Od -20 do +70°C (od -4 do +158°F) podczas przechowywania
Zakres wilgotności względnej	30-75% podczas działania Od 10 do 80% z kondensacją podczas transportu i przechowywania
Zakres ciśnienia atmosferycznego	Od 800 do 1060 hPa podczas działania Od 500 do 1100 hPa podczas transportu Od 500 do 1100 hPa podczas przechowywania

Utylizacja po zakończeniu eksploatacji
<ul style="list-style-type: none"> <li>Baterie i akumulatory wyjąć z produktu do oddzielnej utylizacji. Postępować zgodnie z przepisami prawa krajowego lub miejscowego.</li> <li>Nosidła zawierające usztywniacze i stabilizatory, materiał użyty do obicia oraz inne tkaniny, polimery lub plastiki itp. posortować jako materiały łatwopalne.</li> <li>Podnośnik zawierające podzespoły elektryczne i elektroniczne lub przewód elektryczny należy zdemontować i przekazać do recyklingu zgodnie z dyrektywą o zużytych sprzęcie elektrycznym i elektronicznym (WEEE) lub zgodnie z przepisami prawa miejscowego lub krajowego.</li> <li>Podzespoły zawierające różne rodzaje metalu (masowo ponad 90% metalu), np. ramy nosidła, poręcze, pionizatory, przekazać do utylizacji jako metal.</li> </ul>

# Wymiary

## Wymiary w mm i calach (")

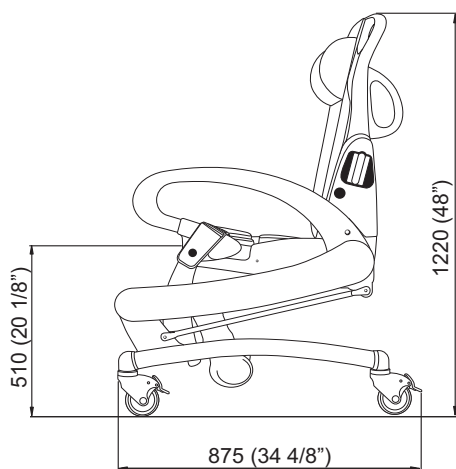

Siedzenie, najniższa pozycja

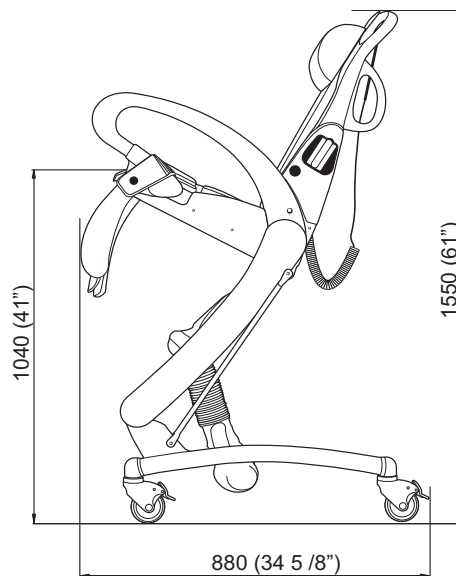

Siedzenie, najwyższa pozycja

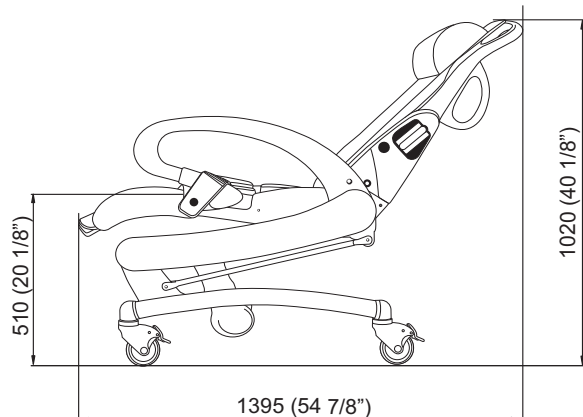

Półożenie, najniższa pozycja

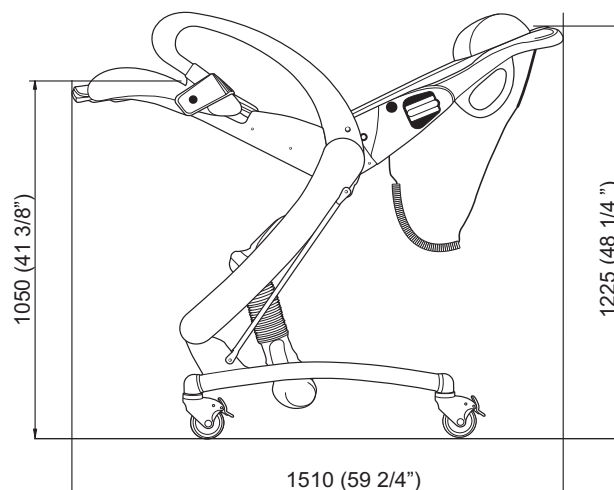

Półożenie, najwyższa pozycja

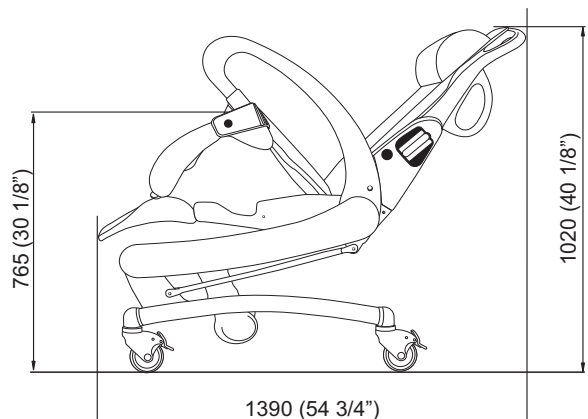

Funkcja pielęgnacyjna, najniższa pozycja

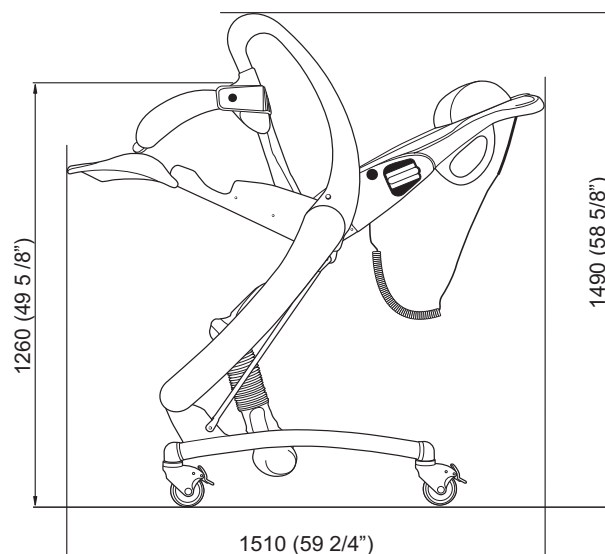

Funkcja pielęgnacyjna, najwyższa pozycja

**Wymiary w mm i calach (")**

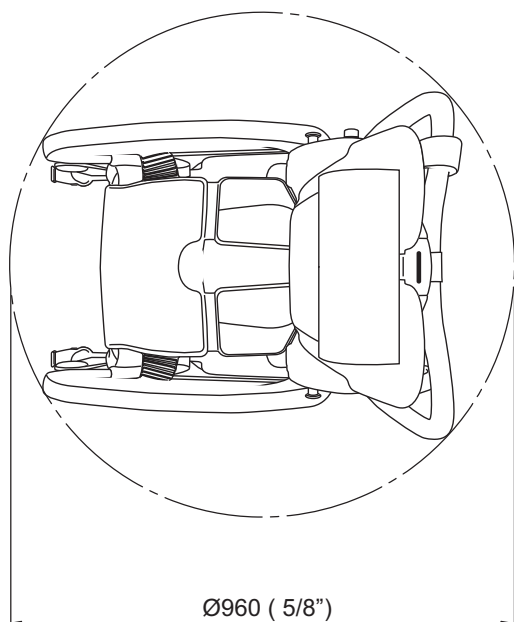
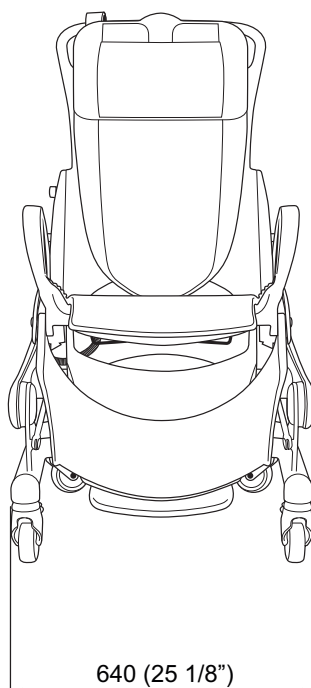

Promień skrętu, na siedząco

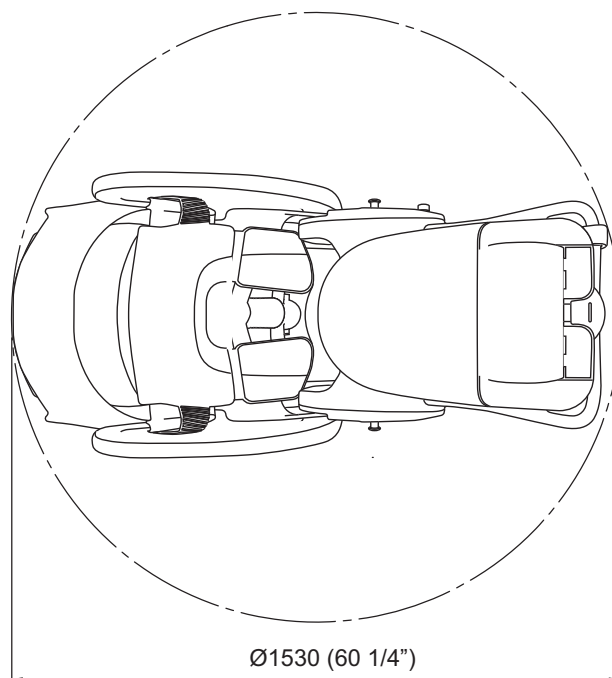

Promień skrętu, na półleżąco











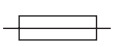





# Tabliczki

## Objaśnienia etykiet

Etykieta przypomnienia	Ważne informacje umożliwiające właściwe użytkowanie.
Etykieta zatwierdzenia	Aprobaty dla produktu.
Etykieta akumulatora	Informacje dotyczące bezpieczeństwa akumulatora i jego wpływu na środowisko.
Etykieta danych technicznych	Dane techniczne i wymagania, np. moc wejściowa, napięcie wejściowe, maksymalna masa pacjenta.
Etykieta obniżania awaryjnego	Informacje dotyczące sytuacji awaryjnych, zob. rozdział <i>Obniżanie awaryjne na stronie 14</i> .
Etykieta identyfikacyjna	Identyfikator produktu, numer seryjny oraz rok i miesiąc produkcji.

## Objaśnienia symboli

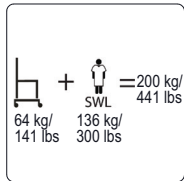
BOR	Bezpieczne obciążenie robocze
	Różnica poziomów podnoszenia 550 mm (21 5/8")
24 V, prąd stały	Wymagane napięcie
MAKS.: 150 VA	Maksymalna moc, wysoko-nisko 150 VA Maksymalna moc, pozycja półleżąca 150 VA
	Bezpiecznik F1 – T8AL 250 V Bezpiecznik F2 – T6,3AL 250 V Bezpiecznik F3 – T8AL 250 V
IP X4	Klasa ochrony: ochrona przed rozpryskami wody.
ED maksymalnie 10%	Sposób postępowania dla funkcji wysoko/nisko: ED maksymalnie 10%, maksymalnie 2 minuty ON (WŁĄCZONY); minimalnie 18 minut OFF (WYŁĄCZONY)
NEA0100-083 24 V DC 2,5 Ah	Akumulator — nr produktu
	Należy obowiązkowo przeczytać niniejszą Instrukcję obsługi

	Źródłem zasilania urządzenia jest akumulator
	W celach recyklingowych należy oddzielić elektryczne i elektroniczne komponenty urządzenia zgodnie z Dyrektywą Europejską 2012/19/WE (WEEE)
	Znak CE oznaczający zgodność ze zharmonizowanymi przepisami Wspólnoty Europejskiej
	Wskazuje, że produkt jest wyrobem medycznym w rozumieniu rozporządzenia o wyrobach medycznych 2017/745
	Oznakowanie TÜV. Podnośnik został przetestowany pod kątem bezpieczeństwa zgodnie z: EN/ISO 10535
	Produkt niebezpieczny dla środowiska. Nie wolno wyrzucać do śmieci.
	Nadaje się do recyklingu
	TYP B Część aplikacyjna: Ochrona przed porażeniem prądem elektrycznym zgodnie z normą IEC 60601-1.
	Nazwa i adres producenta
	Data produkcji
	Całkowita masa urządzenia razem z maksymalnym ładunkiem całkowitym.
	Niepowtarzalny identyfikator urządzenia.

*Etykieta atestowa  
Etykieta  
identyfikacyjna*

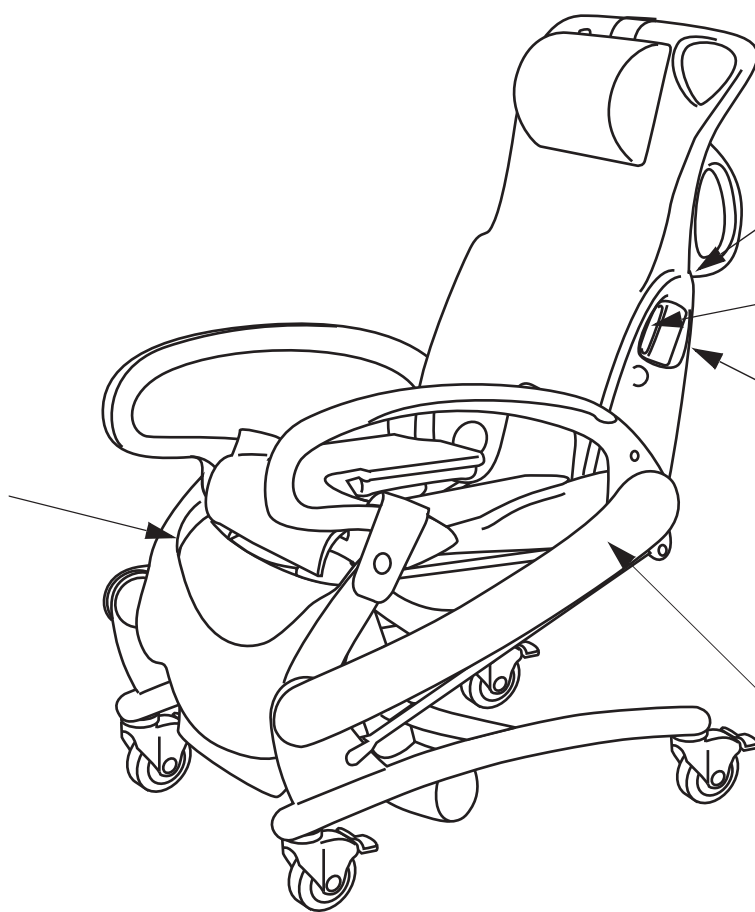

*Symbol Uwaga*

*Etykieta  
akumulatora*

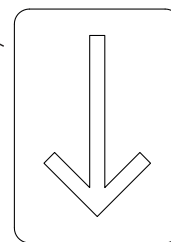

*Etykieta obniżania  
awaryjnego*

*Etykieta danych  
technicznych*

# Kompatybilność elektromagnetyczna

Produkt został przetestowany w zakresie zgodności z aktualnymi standardami prawnymi w zakresie jego zdolności do blokowania zakłóceń elektromagnetycznych z innych zewnętrznych źródeł.

Poniższe procedury mogą zmniejszyć zakłócenia elektromagnetyczne:

- Używać wyłącznie kabli i części zamiennych firmy Arjo w celu uniknięcia zwiększonej emisji lub zmniejszonej odporności, które mogłyby naruszyć poprawne działanie urządzenia.
- Zapewnić, aby inne urządzenia służące do monitorowania lub podtrzymywania życia pacjenta spełniały przyjęte standardy emisji.

## OSTRZEŻENIE

**Urządzenia komunikacji bezprzewodowej, takie jak elementy bezprzewodowych sieci, telefony komórkowe, telefony bezprzewodowe oraz ich stacje bazowe, radiotelefony itp. mogą wpływać na działanie podnośnika, stąd odległość takich urządzeń od podnośnika powinna wynosić co najmniej 1,5 m.**

Środowisko docelowe: środowisko domowej opieki medycznej i profesjonalnego zakładu opieki medycznej

Wyłączenia: urządzenia chirurgiczne wysokich częstotliwości oraz sala z osłoną RF i SYSTEMEM ME przeznaczonym do obrazowania magnetycznego

## OSTRZEŻENIE

**Należy unikać korzystania z tego urządzenia po ustawieniu innych urządzeń lub na nich, gdyż może to spowodować nieprawidłowe działanie. Jeśli jest to konieczne, przed użyciem należy sprawdzić poprawne działanie wszystkich urządzeń.**

### Wytyczne i deklaracja wytwórcy — emisja fal elektromagnetycznych

Test emisji	Zgodność	Wskazówki
Emisje RF CISPR 11	Grupa 1	To urządzenie wykorzystuje energię RF tylko do swoich własnych potrzeb. Dlatego jego emisje w zakresie częstotliwości radiowych są bardzo niskie i mało prawdopodobne, że będą przyczyną jakichkolwiek zakłóceń w otoczeniu sprzętu elektronicznego.
Emisje RF CISPR 11	Klasa B	To urządzenie nadaje się do użytku we wszystkich pomieszczeniach włącznie z domami i placówkami bezpośrednio podłączonymi do publicznej sieci zasilania o niskim napięciu zasilającej budynki używane do celów mieszkalnych.

## Informacja i deklaracja producenta — odporność elektromagnetyczna

Test odporności	Poziom testu IEC 60601-1-2	Poziom zgodności	Środowisko elektromagnetyczne — wytyczne
Wyładowanie elektrostatyczne (ESD)  EN 61000-4-2	±2kV, ±4kV, ±8kV, ±15kV powietrze  ±8 kV kontakt	±2kV, ±4kV, ±8kV, ±15kV powietrze  ±8 kV kontakt	Podłogi powinny być wykonane z drewna, betonu lub płytek ceramicznych. Jeżeli podłogi są pokryte materiałem syntetycznym, wilgotność względna powinna wynosić przynajmniej 30%.
Przenoszenie zakłóceń indukowanych polem RF  EN 61000-4-6	3 V w zakresie od 0,15 MHz do 80 MHz  6 V w pasmach ISM i amatorskich w zakresie od 0,15 MHz do 80 MHz 80% AM w częstotliwości 1 kHz	3 V w zakresie od 0,15 MHz do 80 MHz  6 V w pasmach ISM i amatorskich w zakresie od 0,15 MHz do 80 MHz 80% AM w częstotliwości 1 kHz	Sprzęt przenośnej i mobilnej komunikacji radiowej powinien być używany w odległości nie mniejszej niż 1,0 metr od jakiegokolwiek części produktu, włącznie z kablami, jeżeli moc nadajnika przekracza 1 W <sup>a</sup> . Natężenia pola od stałych nadajników częstotliwości radiowych, określone w pomiarze poziomu zakłóceń elektromagnetycznych, powinny być mniejsze od poziomu zgodności w każdym zakresie częstotliwości <sup>b</sup> .  Zakłócenie może wystąpić w pobliżu sprzętu z tym symbolem: 
Pole elektromagnetyczne RF  EN 61000-4-3	Środowisko domowej opieki medycznej 10 V/m  Od 80 MHz do 2,7 GHz 80% AM w częstotliwości 1 kHz	Środowisko domowej opieki medycznej 10 V/m  Od 80 MHz do 2,7 GHz 80% AM w częstotliwości 1 kHz	
Pola urządzeń łącznościowych RF  EN 61000-4-3	385 MHz - 27 V/m  450 MHz - 28 V/m 710, 745, 780 MHz - 9V/m 810, 870, 930 MHz - 28 V/m 1720, 1845, 1970, 2450 MHz – 28 V/m 5240, 5500, 5785 MHz - 9 V/m	385 MHz - 27 V/m  450 MHz - 28 V/m 710, 745, 780 MHz - 9V/m 810, 870, 930 MHz - 28 V/m 1720, 1845, 1970, 2450 MHz - 28 V/m 5240, 5500, 5785 MHz - 9 V/m	
Elektryczne szybkie stany przejściowe/serie impulsów EN 61000-4-4	Porty ±1 kV SIP/SOP  Częstotliwość powtarzania 100 kHz	Porty ±1 kV SIP/SOP  Częstotliwość powtarzania 100 kHz	
Częstotliwość napięcia Pole magnetyczne  EN 61000-4-8	30 A/m  50 Hz lub 60 Hz	30 A/m  50 Hz	

<sup>a</sup> Natężenia pola stałych nadajników takich jak bazowe stacje telefonów radiowych (przenośnych/bezprzewodowych) i naziemne przenośne urządzenia radiowe, radionadajniki amatorskie, radioodbiorniki AM i FM oraz odbiorniki telewizyjne nie mogą być teoretycznie przewidziane z odpowiednią dokładnością. Ze względu na stałe nadajniki częstotliwości radiowych należy rozważyć przeprowadzenie oceny środowiska elektromagnetycznego. W przypadku, gdy mierzone natężenie pola w miejscu, gdzie użytkowany jest produkt, przekracza odpowiedni, wspomniany powyżej poziom RF, pracę produktu należy nadzorować w celu zweryfikowania, czy działa on poprawnie. W przypadku stwierdzenia nienormalnej pracy, mogą być konieczne dodatkowe środki.

<sup>b</sup> W zakresie częstotliwości od 150 kHz do 80 MHz natężenia pola powinny być niższe niż 1 V/m.

# Części i wyposażenie dodatkowe

---

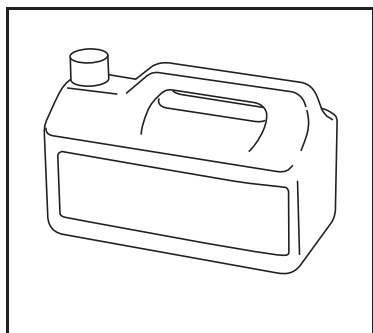

Aby uzyskać informacje o środkach dezynfekcyjnych, należy skontaktować się z lokalnym przedstawicielem Arjo.

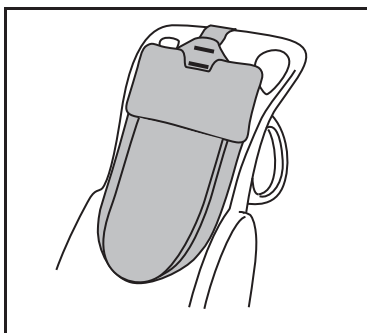

Czarna poduszka  
NEA0001-031

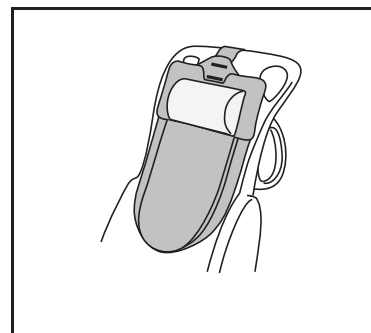

Poduszka pod  
kark 8350897-031

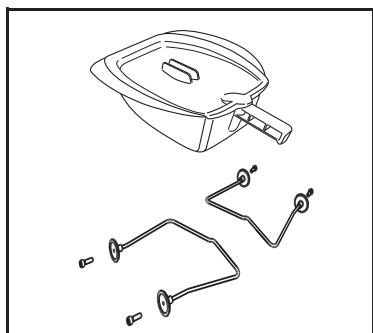

Basen CDA1500-07  
Uchwyt NEA1101-90

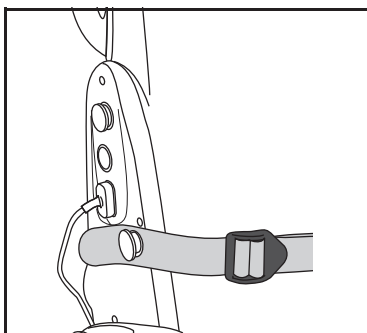

Pas bezpieczeństwa  
S8662104-03

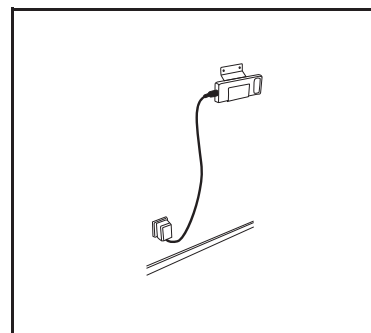

Bateria NEA0100  
Ładowarka NEA8000

Strona została pozostawiona pusta celowo

**AUSTRALIA**  
Arjo Australia  
Building B, Level 3  
11 Talavera Road  
Macquarie Park, NSW, 2113,  
Australia  
Phone: 1800 072 040

**BELGIQUE / BELGIË**  
Arjo Belgium  
Evenbroekveld 16  
9420 Erpe-Mere  
Phone: +32 (0) 53 60 73 80  
Fax: +32 (0) 53 60 73 81  
E-mail: info.belgium@arjo.com

**BRASIL**  
Arjo Brasil Equipamentos Médicos Ltda  
Rua Marina Ciufuli Zanfelice, 329 PB02  
Galpão - Lapa  
São Paulo – SP – Brasil  
CEP: 05040-000  
Phone: 55-11-3588-5088  
E-mail: vendas.latam@arjo.com  
E-mail: servicios.latam@arjo.com

**CANADA**  
Arjo Canada Inc.  
90 Matheson Boulevard West  
Suite 350  
CA-MISSISSAUGA, ON, L5R 3R3  
Tel/Tél: +1 (905) 238-7880  
Free: +1 (800) 665-4831  
Fax: +1 (905) 238-7881  
E-mail: info.canada@arjo.com

**ČESKÁ REPUBLIKA**  
Arjo Czech Republic s.r.o.  
Na Strži 1702/65  
140 00 Praha  
Czech Republic  
Phone No: +420225092307  
E-mail: info.cz@arjo.com

**DANMARK**  
Arjo A/S  
Vassingerødvej 52  
DK-3540 LYNGE  
Tel: +45 49 13 84 86  
Fax: +45 49 13 84 87  
E-mail: dk\_kundeservice@arjo.com

**DEUTSCHLAND**  
Arjo GmbH  
Peter-Sander-Strasse 10  
DE-55252 MAINZ-KASTEL  
Tel: +49 (0) 6134 186 0  
Fax: +49 (0) 6134 186 160  
E-mail: info-de@arjo.com

**ESPAÑA**  
ARJO IBERIA S.L.  
Poligono Can Salvatella  
c/ Cabanyes 1-7  
08210 Barberà del Valles  
Barcelona - Spain  
Telefono 1: +34 900 921 850  
Telefono 2: +34 931 315 999

**FRANCE**  
Arjo SAS  
2 Avenue Alcide de Gasperi  
CS 70133  
FR-59436 RONCQ CEDEX  
Tél: +33 (0) 3 20 28 13 13  
Fax: +33 (0) 3 20 28 13 14  
E-mail: info.france@arjo.com

**HONG KONG**  
Arjo Hong Kong Limited  
Room 411-414, 4/F, Manhattan Centre,  
8 Kwai Cheong Road, Kwai Chung, N.T.,  
HONG KONG  
Tel: +852 2960 7600  
Fax: +852 2960 1711

**ITALIA**  
Arjo Italia S.p.A.  
Via Giacomo Peroni 400-402  
IT-00131 ROMA  
Tel: +39 (0) 6 87426211  
Fax: +39 (0) 6 87426222  
E-mail: Italy.promo@arjo.com

**MIDDLE EAST**  
Arjo Middle East FZ-LLC  
Office 908, 9th Floor,  
HQ Building, North Tower,  
Dubai Science Park,  
Al Barsha South  
P.O. Box 11488, Dubai,  
United Arab Emirates  
Direct +971 487 48053  
Fax +971 487 48072  
Email: Info.ME@arjo.com

**NEDERLAND**  
Arjo Nederland BV  
Biezenwei 21  
4004 MB TIEL  
Postbus 6116  
4000 HC TIEL  
Tel: +31 (0) 344 64 08 00  
Fax: +31 (0) 344 64 08 85  
E-mail: info.nl@arjo.com

**NEW ZEALAND**  
Arjo Ltd  
34 Vestey Drive  
Mount Wellington  
NZ-AUCKLAND 1060  
Tel: +64 (0) 9 573 5344  
Free Call: 0800 000 151  
Fax: +64 (0) 9 573 5384  
E-mail: nz.info@Arjo.com

**NORGE**  
Arjo Norway AS  
Olaf Helsets vei 5  
N-0694 OSLO  
Tel: +47 22 08 00 50  
Faks: +47 22 08 00 51  
E-mail: no.kundeservice@arjo.com

**ÖSTERREICH**  
Arjo Austria GmbH  
Lemböckgasse 49 / Stiege A / 4.OG  
A-1230 Wien  
Tel: +43 1 8 66 56  
Fax: +43 1 866 56 7000

**POLSKA**  
Arjo Polska Sp. z o.o.  
ul. Ks Piotra Wawrzyniaka 2  
PL-62-052 KOMORNIKI (Poznań)  
Tel: +48 61 662 15 50  
Fax: +48 61 662 15 90  
E-mail: arjo@arjo.com

**PORTUGAL**  
Arjo em Portugal  
MAQUET Portugal, Lda.  
(Distribuidor Exclusivo)  
Rua Poeta Bocage n.º 2 - 2G  
PT-1600-233 Lisboa  
Tel: +351 214 189 815  
Fax: +351 214 177 413  
E-mail: Portugal@arjo.com

**SUISSE / SCHWEIZ**  
Arjo Switzerland AG  
Fabrikstrasse 8  
Postfach  
CH-4614 HÄGENDORF  
Tél/Tel: +41 (0) 61 337 97 77  
Fax: +41 (0) 61 311 97 42

**SUOMI**  
Arjo Scandinavia AB  
Riihitontuntie 7 C  
02200 Espoo  
Finland  
Puh: +358 9 6824 1260  
E-mail: Asiakaspalvelu.finland@arjo.com

**SVERIGE**  
Arjo International HQ  
Hans Michelsensgatan 10  
SE-211 20 MALMÖ  
Tel: +46 (0) 10 494 7760  
Fax: +46 (0) 10 494 7761  
E-mail: kundservice@arjo.com

**UNITED KINGDOM**  
Arjo UK and Ireland  
Houghton Hall Park  
Houghton Regis  
UK-DUNSTABLE LU5 5XF  
Tel: +44 (0) 1582 745 700  
Fax: +44 (0) 1582 745 745  
E-mail: sales.admin@arjo.com

**USA**  
Arjo Inc.  
2349 W Lake Street Suite 250  
US-Addison, IL 60101  
Tel: +1 (630) 307-2756  
Free: +1 (800) 323-1245  
Fax: +1 (630) 307 6195  
E-mail: us.info@arjo.com

**JAPAN**  
Arjo Japan K.K.  
東京都港区虎ノ門三丁目7番8号  
ランドミック第2 虎ノ門ビル9階  
Tel: +81 (0)3-6435-6401  
Fax: +81 (0)3-6435-6402  
E-mail: info.japan@arjo.com



At Arjo, we are committed to improving the everyday lives of people affected by reduced mobility and age-related health challenges. With products and solutions that ensure ergonomic patient handling, personal hygiene, disinfection, diagnostics, and the effective prevention of pressure ulcers and venous thromboembolism, we help professionals across care environments to continually raise the standard of safe and dignified care. Everything we do, we do with people in mind.



ArjoHuntleigh AB  
Hans Michelsensgatan 10  
211 20 Malmö, Sweden  
[www.arjo.com](http://www.arjo.com)

**arjo**

CE