

BRUKSANVISNING

Alenti



ADVARSEL

Les alltid denne bruksanvisningen og de medfølgende dokumentene før produktet brukes, for å unngå skade.

Designpolicy og copyright

® og ™er varemerker for selskapene i Arjo-gruppen.

© Arjo 2023.

Etttersom vi driver en kontinuerlig produktutvikling, forbeholder vi oss rett til å endre utforminger uten forhåndsvarsel. Innholdet i denne publikasjonen må ikke kopieres, verken i sin helhet eller delvis, uten samtykke fra samtykke fra Arjo.

Innholdsfortegnelse

Forord	4
Bruksformål	5
Sikkerhetsinstrukser	6
Forberedelser	7
Beskrivelse av deler	8
Produktbeskrivelse/-funksjon	10
Betjeningspanel	10
Håndkontroll	10
Posisjoneringshåndtak, forflytningshåndtak, håndstøtte og armbøyler	11
Sentral brems	11
Ryggstøtte	11
Nødstopp	12
Automatisk sikkerhetsstopper	12
Nødløft/senk	12
Batterilader	12
Beskrivelse av tilbehør	13
Vekt (tilleggsutstyr)	13
Bekken og bekkenholder (tilleggsutstyr)	13
Benstøtte (tilleggsutstyr)	14
Sikkerhetsbelte	15
Flytt pasienten	18
Fra stående stilling	18
Til stående stilling	19
Fra stå- og oppreisingsutstyr	20
Til et stå- og oppreisingshjelpemiddel	21
Fra rullestol	22
Til rullestol	23
Til toalett	24
Fra seng - sittende	24
Fra seng - liggende	26
Til seng - liggende	28
Bade pasienten	30
Til bad	30
Fra bad	32
Rengjørings-/desinfeksjonsanvisninger	34
Batteriinstruksjoner	37
Stell og forebyggende vedlikehold	38
Feilsøking	42
Alarmer	43
Tekniske spesifikasjoner	44
Mål	46
Merkelapper på Alenti-løfteren	47
Elektromagnetisk kompatibilitet (EMC)	49
Deler og tilbehør	51

Forord

Takk for at du valgte utstyr fra Arjo.

Din Alenti® løfte- og hygienestol er en del av en serie kvalitetsprodukter som er spesielt utviklet for sykehus, alders-/sykehjem og andre pleieinstitusjoner.

Vi bestreber oss på å tilfredsstill dine behov, og tilby deg de beste produktene som er å få på markedet, sammen med en opplæring som gjør at helsepersonellet får størst mulig nytte av Arjos produkter.

Ta gjerne kontakt med oss hvis du har spørsmål i forbindelse med bruk eller vedlikehold av badesystemet.

Les denne bruksanvisningen nøye!

Les denne *bruksanvisningen* i sin helhet før du bruker Alenti løfter og hygienestol. Informasjonen i denne *bruksanvisningen* er avgjørende for riktig bruk og vedlikehold av utstyret. Den vil bidra til å beskytte produktet, og sikre at utstyret fungerer tilfredsstillende. En del av informasjonen i denne *bruksanvisningen* er viktig med hensyn til din personlige sikkerhet, og må derfor være lest og forstått for å forebygge eventuelle skader.

Ulovlige endringer som foretas på Arjo-utstyr kan påvirke utstyrets sikkerhet. Arjo kan ikke holdes ansvarlig for ulykker, hendelser eller mangelfull funksjonalitet som oppstår som følge av ulovlig endring av produktene.

Rapporter uventede operasjoner eller hendelser

Ta kontakt med din lokale Arjo-forhandler hvis det forekommer uventede operasjoner eller hendelser. Kontaktopplysninger står oppført på siste side i denne *bruksanvisningen*.

Alvorlig hendelse

Hvis det oppstår en alvorlig hendelse i forbindelse med dette medisinske utstyret, som påvirker brukeren eller pasienten, skal brukeren eller pasienten rapportere den alvorlige hendelsen til produsenten eller distributøren av det medisinske utstyret. I EU skal brukeren også rapportere den alvorlige hendelsen til kontrollorganet i medlemsstaten der de befinner seg.

Service og støtte

For å opprettholde produktets sikkerhet og driftssikkerhet skal Arjo-autorisert servicepersonale hvert år utføre service på din Alenti løfter. Se avsnittet *Stell og forebyggende vedlikehold* på side 38.

Dersom du ønsker ytterligere informasjon, ber vi deg ta kontakt med din lokale Arjo-forhandler som kan tilby omfattende brukerstøtte og service slik at produktet ditt skal holde seg sikkert og pålitelig i lang tid, og dermed beholde sin brukerverdi.

Ta kontakt med din lokale Arjo-forhandler hvis du trenger reservedeler. Her lagerføres de delene du har bruk for. Telefonnummeret står oppført på siste side i denne *bruksanvisningen*.

Tilleggsinformasjon

Det følger med noen hurtigveiledninger og plakater til denne *bruksanvisningen*.

Merk at hurtigveiledningene og plakatene ikke erstatter informasjonen i denne *bruksanvisningen*. *Bruksanvisningen* inneholder i tillegg viktige sikkerhetsinstruksjoner.

Definisjoner i denne bruksanvisningen:

ADVARSEL

Dette symbolet betyr:

Sikkerhetsvarsel. Hvis du ikke forstår hva denne advarselen betyr og overser den, kan det føre til skader på deg selv eller andre.

FORSIKTIG

Dette symbolet betyr:

Hvis du ikke følger disse instruksjonene, kan det føre til skader på hele systemet eller deler av det.

MERK

Dette symbolet betyr:

Dette er viktig informasjon for riktig bruk av systemet eller utstyret.



Dette symbolet betyr:

Fabrikantens navn og adresse.

Bruksformål

Utstyret må brukes i samsvar med disse sikkerhetsinstruksene. Alle som bruker utstyret må også ha lest og forstått instruksjonene i denne *bruksanvisningen*.

Spør nærmeste Arjo-representant hvis du er usikker på noe.

Dette utstyret er ment til å løfte og transportere beboere til og fra et badeværelse på sykehus eller pleiehjem og bistå i badeprosessen. *Alenti* må brukes av kvalifisert pleiepersonale med tilstrekkelig kunnskap om pleiemiljøet, dets vanlige praksis og prosedyrer, og i samsvar med retningslinjene i *bruksanvisningen*.

Badestolen skal kun brukes til det formålet som er spesifisert i denne bruksanvisningen. All annen bruk er forbudt.

Evaluering av beboeren

Vi anbefaler at sykehuset eller pleiehjemmet etablerer faste evalueringsrutiner. Pleierne bør evaluere hver beboer i henhold til følgende kriterier før bruk:

- Beboerens vekt må ikke overstige den sikre arbeidsbelastningen på 182 kg / 400 lb.
- Beboeren skal være aktiv eller delvis aktiv (dvs. i stand til å sitte oppreist for egen hjelp på sengekanten eller toalettet).
- Pasienten skal forstå og reagere på instruksjoner om å bli sittende i oppreist stilling.

Hvis beboeren ikke oppfyller disse kriteriene, skal alternativt utstyr/system brukes.

Forventet levetid

Forventet levetid for *Alenti* er den maksimale brukstiden for produktet.

Levetiden til dette utstyret er ti (10) år, og sikkerhetsbeltets levetid er to (2) år. Batteriet har en levetid på 2–5 år, avhengig av oppbevaring, bruk og ladeintervaller.

Den angitte levetiden forutsetter at forebyggende vedlikehold utføres i henhold til anvisningene for pleie og vedlikehold i denne *bruksanvisningen*.

Det kan være nødvendig å skifte ut enkelte deler av utstyret i løpet av utstyrets levetid, for eksempel hjul og håndkontroll, i henhold til informasjonen i denne *bruksanvisningen*.

Sikkerhetsinstruksjoner

ADVARSEL

For å unngå at enheten velter må du unngå å heve eller senke annet utstyr i nærheten og være oppmerksom på faste gjenstander når enheten senkes.

ADVARSEL

For å unngå at utstyret velter og pasienten faller, må utstyret ikke brukes på gulv med nedsenket sluk, hull eller helling som overstiger 1:50 (1,15°).

ADVARSEL

Pass alltid på at utstyret er i lavest mulig posisjon før du prøver å flytte, kle på eller kle av pasienten, for å unngå at pasienten faller.

ADVARSEL

For å unngå eksplosjon eller brann må utstyret aldri brukes i oksygenrikt miljø eller i nærheten av varmekilder eller brennbare anestesigasser.

ADVARSEL

For å unngå at pasienten setter seg fast, må pasientens armer, hår og føtter holdes inntil kroppen, og håndtak som er beregnet for formålet må brukes ved forflytning.

ADVARSEL

For å unngå skade må pasienten aldri forlates uten tilsyn.

Forberedelser

Dette må gjøres før første gangs bruk

(9 trinn)

- 1 Kontroller om det finnes transportskader på *Alenti*-løfteren.
- 2 Kontroller at alle deler av produktet er med. Sammenlign med listen i *Beskrivelse av deler* i denne *bruksanvisningen*. Hvis noen del mangler eller er skadet, må produktet IKKE brukes.
- 3 Les *bruksanvisningen*.
- 4 Pakk ut batteriladeren, og installer den ifølge *bruksanvisningen for batteriladeren*.
- 5 Utfør en funksjonstest i henhold til avsnittet *Stell og forebyggende vedlikehold på side 38*.
- 6 Desinfiser produktet som beskrevet i avsnittet *Rengjørings-/desinfeksjonsanvisninger på side 34*.
- 7 Finn et tørt sted med god ventilasjon til oppbevaring av *Alenti*-løfteren.
- 8 Oppbevar *bruksanvisningen* på et fast sted der den alltid er lett tilgjengelig.
- 9 Sørg for at det finnes rutiner for assistanse og en redningsplan i tilfelle en nødssituasjon oppstår.

MERK

Har du spørsmål, vennligst kontakt din lokale Arjo-representant vedrørende hjelp og service. Telefonnumrene står oppført på siste side i denne *bruksanvisningen*.

Dette må gjøres før hver bruk

(4 trinn)

- 1 Kontroller at alle deler er på plass. Sammenlign med listen i *Beskrivelse av deler* i denne *bruksanvisningen*.
- 2 IKKE bruk produktet hvis noen del av det mangler eller er skadet!

3

ADVARSEL

For å unngå krysskontaminering må instruksjonene for desinfeksjon i denne *bruksanvisningen* alltid følges.

- 4 Kontroller at batteriet er ladet.

Bruksanvisning for Alenti løfter

Kjøreretningen ved forflytning er den samme som vist på figuren under.

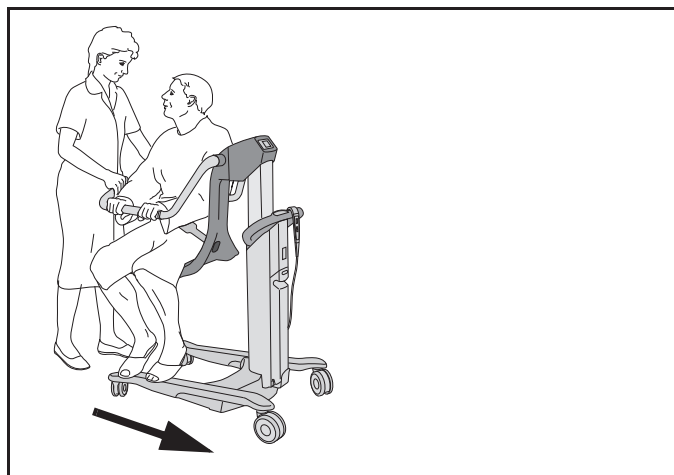

Anvisningene *høyre*, *venstre*, *forside* og *bakside* i denne *bruksanvisningen* brukes som vist nedenfor.

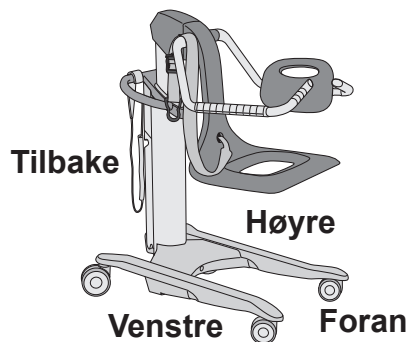

Beskrivelse av deler

- 1 Posisjoneringshåndtak
- 2 Håndkontroll
- 3 Mast
- 4 Håndstøtte - armbøyle
- 5 Ryggstøtte - armbøyle
- 6 Håndstøtte
- 7 Ryggstøtte
- 8 Forflytningshåndtak
- 9 Sikkerhetsbelte
- 10 Sete 
- 11 Sentral brems
- 12 Vekt (tilleggsutstyr)
- 13 Betjeningspanel
- 14 Nødløft/senk
- 15 Knapp for batterifrigjøring (nødstop)
- 16 Batteri
- 17 Bekken (tillegg)
- 18 Bekkenholderhåndtak (tilleggsutstyr)
- 19 Bekkenholder (tilleggsutstyr)
- 20 Benstøtte med stropper (tilleggsutstyr)



Anvendt del: Type B. (sete inkludert alle deler som er festet til det)

Beskyttelse mot elektrisk støt i samsvar med IEC 60601-1.

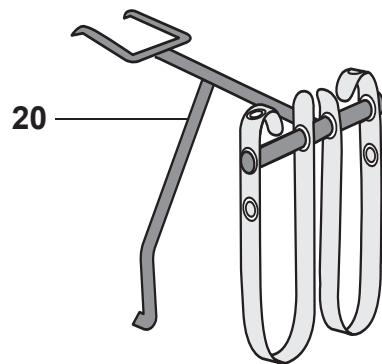
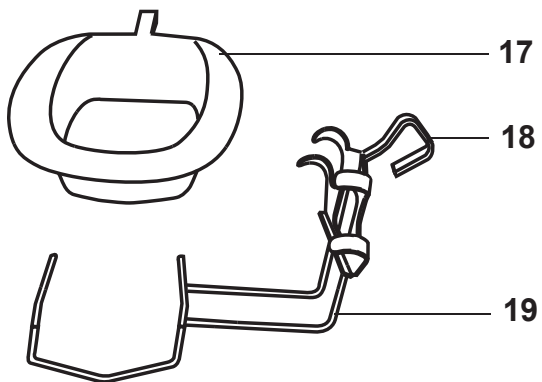
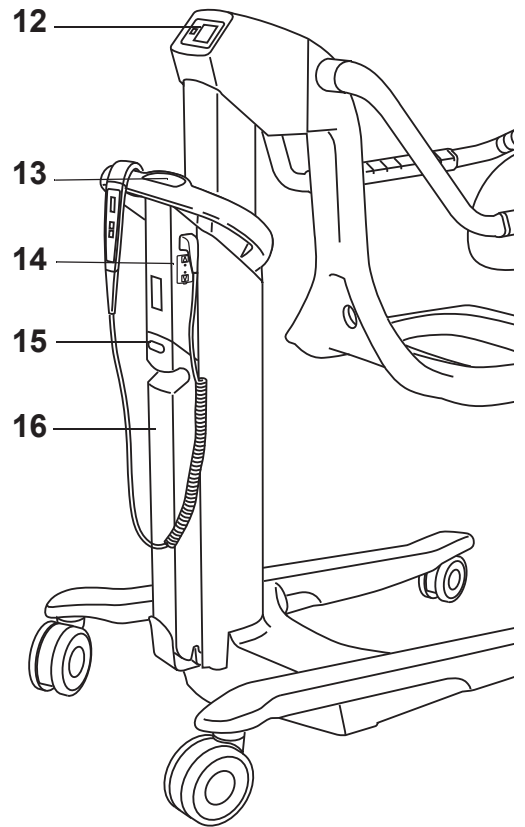
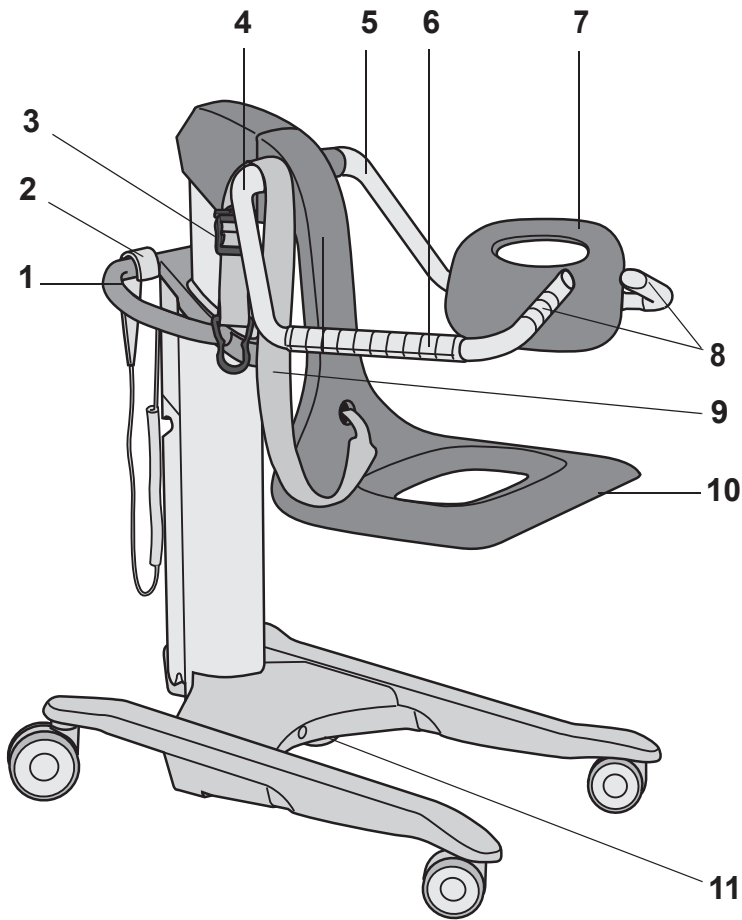

Produktbeskrivelse/-funksjon

Fig. 1

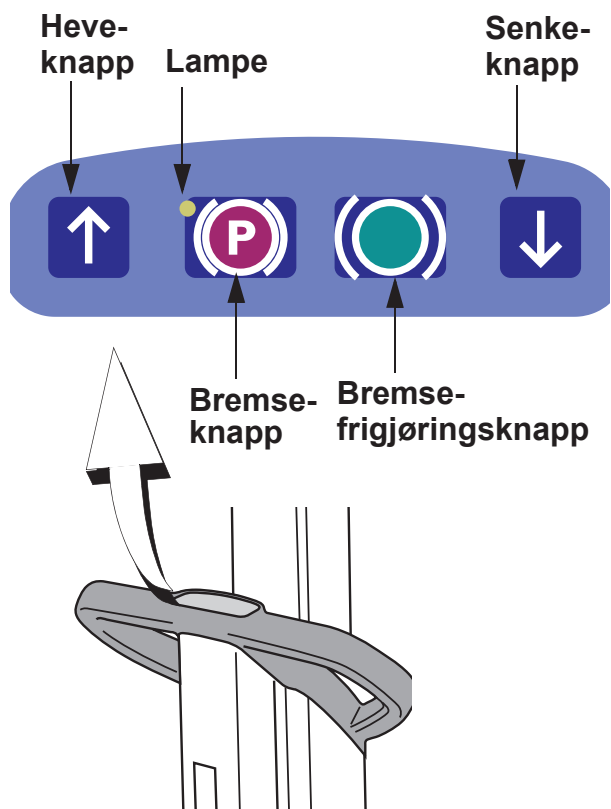
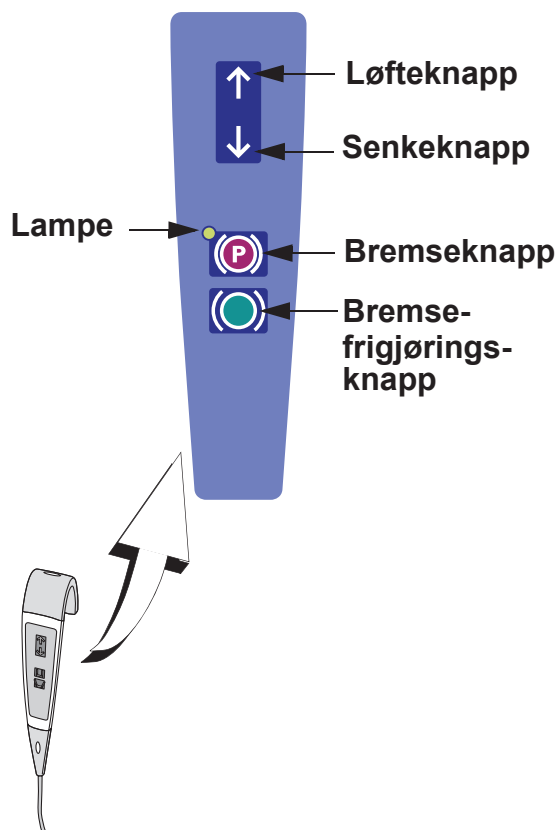

Fig. 2



Betjeningspanel

Panelet har fire betjeningsknapper. (Se fig. 1)

- Trykk på løfteknappen (pil opp) for å heve *Alenti*-løfteren.
- Trykk på senkeknappen (pil ned) for å senke *Alenti*-løfteren.
- Trykk på bremseknappen (mørkerød knapp med en P) for å aktivere bremsen.
En blinkende LED-lampe angir at bremsene er aktive. LED-lampen slukkes automatisk senere.
- Trykk på bremsefrigjøringsknappen (grønt bremsesymbol) for å frigjøre bremsen.

Håndkontroll

Håndkontrollen har en integrert krok som gjør den lett å feste til ulike deler av *Alenti*-løfteren. (Se fig. 2)

- Hekt av håndkontrollen og hold den i hånden.
- Trykk på løfteknappen (pil opp) på håndkontrollen for å heve *Alenti*-løfteren.
- Trykk på senkeknappen (pil ned) på håndkontrollen for å senke *Alenti*-løfteren.
- Trykk på bremseknappen (mørkerød knapp med en P) for å aktivere bremsen.
En blinkende LED-lampe angir at bremsene er aktive. LED-lampen slukkes automatisk senere.
- Trykk på bremsefrigjøringsknappen (grønt bremsesymbol) for å frigjøre bremsen.

Fig. 1

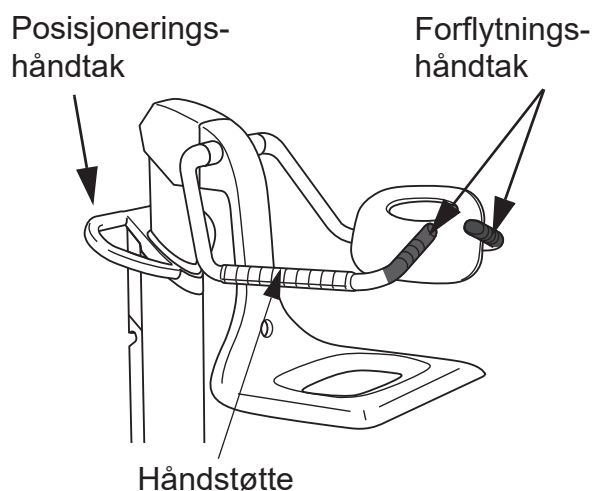
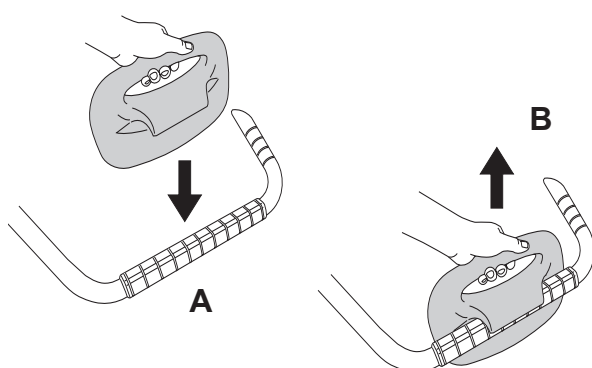

Fig. 2



Posisjoneringshåndtak, forflytningshåndtak, håndstøtte og armbøyer

(Se fig. 1)

- Bruk posisjoneringshåndtaket til å plassere *Alenti*-løfteren ved et badekar eller en seng.
- Bruk forflytningshåndtakene under forflytning.
- Pasienten kan holde i håndstøtten med hendene. Håndstøtten brukes også som feste til ryggstøtten.
- Armbøylene kan felles bakover under stasjonær forflytning og bading.

Sentral brems

Bremsen består av to sylindere, plassert under understellet, som styres fra kontrollpanelet eller håndkontrollen.

Bremseeffekten oppnås når sylindrene senkes og går mot gulvet.

Ryggstøtte

- Ryggstøtten kan festes på begge armstøttene.
- Fest ryggstøtten ved å trykke den ned på håndstøtten **(A)**. (Se fig. 2)
- Fjern ryggstøtten ved å trekke den oppover **(B)**. (Se fig. 2)

Plasser pasienten i *Alenti*-løfteren:

- Velg hvilken side av badekaret *Alenti*-løfteren skal plasseres på.
- Hvis *Alenti*-løfteren skal plasseres på venstre side av badekaret, monteres ryggstøtten på venstre håndstøtte.

Hvis *Alenti*-løfteren skal plasseres på høyre side av badekaret, monteres ryggstøtten på høyre håndstøtte.

Fig. 1

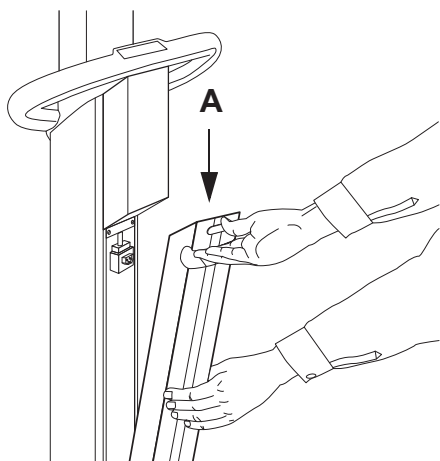

Nødstop

Hvis *Alenti*-løfteren ikke reagerer på betjeningsknappene, kan du stoppe løftebevegelsen ved å trykke på batterifrigjøringsknappen (A) og trekke den ut. (Se fig. 1)

Kontakt din lokale Arjo.representant før du bruker *Alenti* -løfteren igjen.

Automatisk sikkerhetsstopper

Alenti-løfteren er utstyrt med en automatisk sikkerhetsstopper for å hindre at noe kommer i klem mellom *Alenti*-løfteren og en annen gjenstand. *Alenti*-løfteren stopper automatisk hvis den senkes ned på en fast gjenstand.

Nødløft/senk

(2 trinn)

Hvis *Alenti*-løfteren ikke reagerer på betjeningsknappene, er det mulig å heve eller senke *Alenti*-løfteren ved å bruke nødløft/nødsenkning.

- 1 Koble fra håndkontrollen. (Se fig. 2)
- 2 Trykk en butt, tynn gjenstand (f.eks. en penn) inn i et av hullene i panelet. (Se fig. 3)
 - Trykk den inn i hullet under "pil opp" for å løfte *Alenti*-løfteren.
 - Trykk den inn i hullet over "pil ned" for å senke *Alenti*-løfteren.

Kontakt din lokale Arjo.representant før du bruker *Alenti* -løfteren igjen.

FORSIKTIG

Ikke stikk en gjenstand med skarp spiss inn i hullene. Det kan føre til skade på nødløft-/nødsenkfunksjonen.

MERK

Nødløft-/nødsenkfunksjonen overstyrer viktige sikkerhetsfunksjoner som automatisk sikkerhetsstopp.

Nødløft-/nødsenkfunksjonen skal bare brukes hvis både kontrollpanelet og håndkontrollen er i ustand.

MERK

En kontinuerlig pipetone høres under nødbevegelse "opp" eller "ned".

Batterilader

Fest batteriladeren på en egnet vegg, og koble den til en stikkontakt. (Se fig. 4)

Se bruksanvisningen for batteriladeren for installasjon av laderen.

Fig. 2

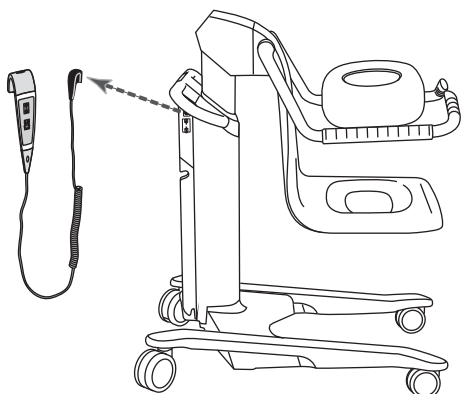

Fig. 3

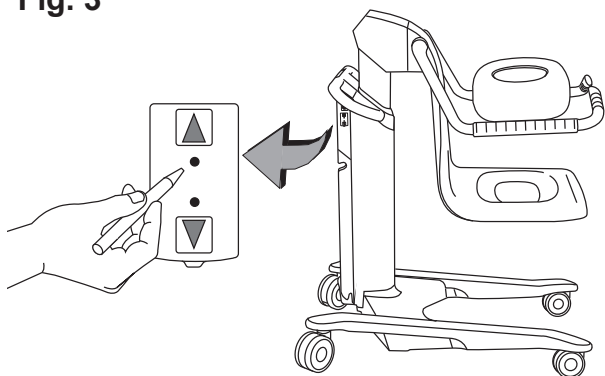
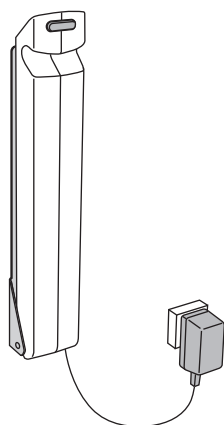
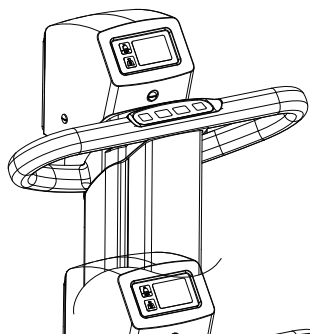

Fig. 4



Beskrivelse av tilbehør

Fig. 1



Vekt (tilleggsutstyr)

Vekten er plassert på stolpen på *Alenti*-løfteren. (Se fig. 1)

En eventuell vekt skal brukes som beskrevet i *bruksanvisningen for vekten*.

Bekken og bekkenholder (tilleggsutstyr) (3 trinn)

Fig. 2

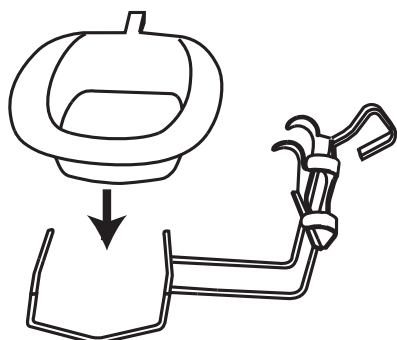

ADVARSEL

Pass på at det er tilstrekkelig avstand under forflytning over kanten på badekar, toalett, bekken eller andre møbler for å unngå at pasientens genitalier setter seg fast eller kommer i klem.

Fig. 3

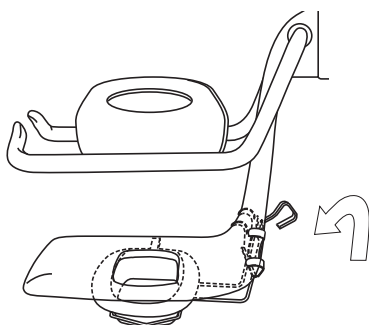

1 Sett bekkenet i holderen.
(Se fig. 2)

2 Bekkenholderen passer i bakkant av setet på *Alenti*-løfteren.
(Se fig. 3)

3 Fell opp bekkenholderhåndtaket i låst stilling. (Se fig. 4)

Fig. 4

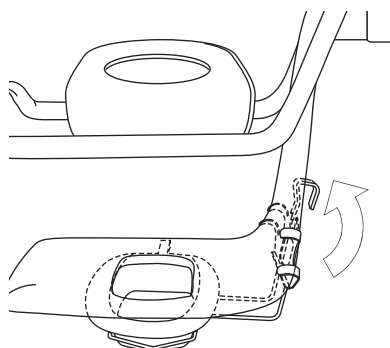
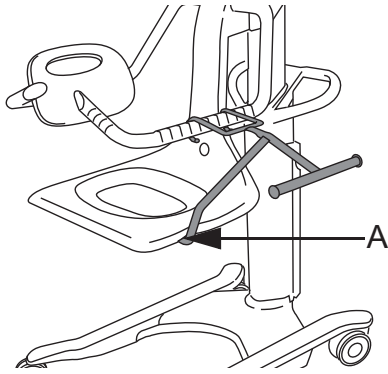

Fig. 1



Benstøtte (tilleggsutstyr)

Benstøtten er til hjelp for pleierne ved fotpleie på pasienter som sitter i *Alenti*-løfteren.

- Fest benstøtten til håndstøtten og bøylen mellom pasientens ben, mot den flate kanten under setet (A).
(Se fig. 1)
- Trekk plastfestene på stroppene på stangen som vist i illustrasjonen.
(Se fig. 2)
- All fotpleie på en pasient som sitter i *Alenti*-løfteren må utføres med *Alenti*-løfteren i senket posisjon.
- Vi anbefaler at pleieren setter seg ned for å foreta fotpleie, for å unngå å belaste ryggen. (Se fig. 3)
- Høyden på bena kan justeres ved å bruke hullene i stroppene som er festet til benstøttestangen.

Kontroller følgende når stroppene justeres:

- at pasientens ben er i ergonomisk høyde for den sittende pleieren, og
- at pasienten har det komfortabelt.

Fig. 2

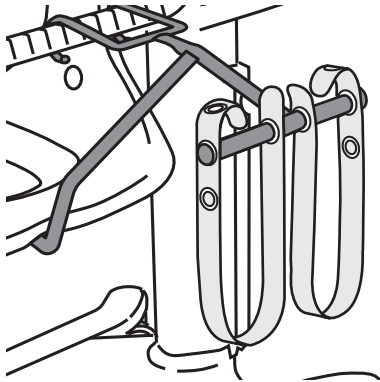
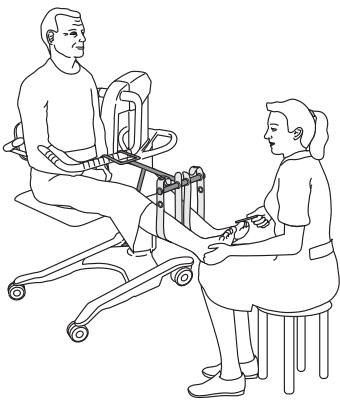

Fig. 3



Sikkerhetsbelte

Sikkerhetsbelte

(14 trinn)

Bruk alltid sikkerhetsbeltet.

Det kan gjøres unntak hvis pasienten sitter trygt i badekaret, samt under stasjonær forflytning til og fra *Alenti*-løfteren.

Sikkerhetsbeltet bidrar til å holde pasienten ordentlig på plass i setet.

Inspiser alltid sikkerhetsbeltet før bruk, for å sikre at det er i god stand, uten løse tråder, rifter eller andre skader.

Fest alltid sikkerhetsbeltet før pasienten settes i *Alenti*-løfteren.

1 Fest ryggstøtten ved å trykke den ned på håndstøtten (A).
(Se fig. 1)

2 Drei stopperplaten (B) på sikkerhetsbeltet slik at det er i full kontakt med sikkerhetsbeltet. (Se fig. 2)

3 Før sikkerhetsbeltet inn gjennom hullet i setet. (Se fig. 3)

4 Stopperplaten (B) på sikkerhetsbeltet låses fast til seteryggen og hindrer at sikkerhetsbeltet løsner fra setet.
(Se fig. 4)

Fortsett med trinnene på neste side.

Fig. 1

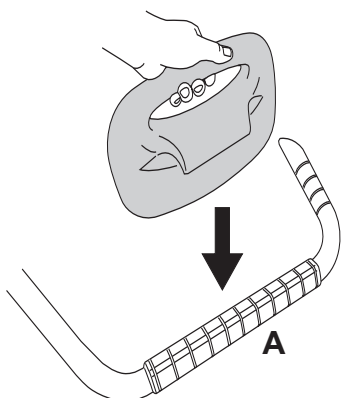

Fig. 2

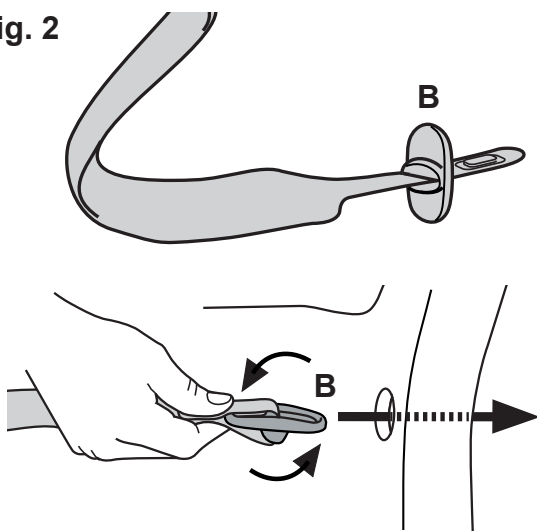

Fig. 3

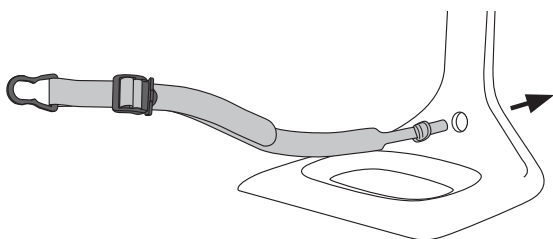

Fig. 4

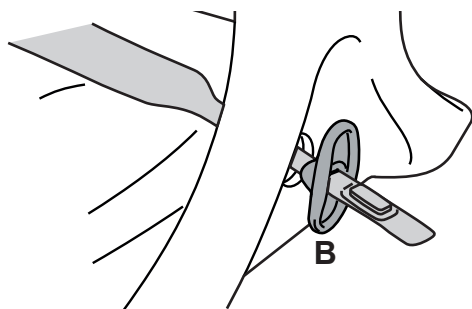
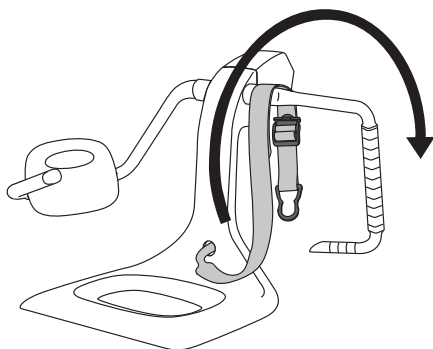

Fig. 5



5 Fell håndstøttebøylen bakover. (Se fig. 5)

6 Legg beltet rundt øvre del av håndstøttebøylen. (Se fig. 5)

Fig. 6



7 Plasser pasienten på setet og fell håndstøttebøylen fremover. (Se fig. 6)

8 Pasientens hender skal ligge på håndstøtten. (Se fig. 6)

9 Legg sikkerhetsbeltet rundt pasientens midje. (Se fig. 6)

Fig. 7

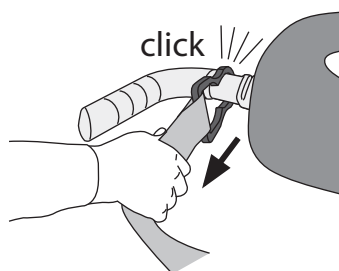

10 Fest sikkerhetsbelteklemmen til ryggstøttebøylen. (Se fig. 7)

Fig. 8

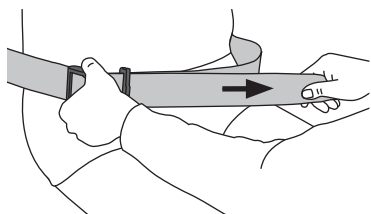

11 Stram sikkerhetsbeltet slik at det ligger tett mot pasientens kropp. (Se fig. 8)

Fig. 9

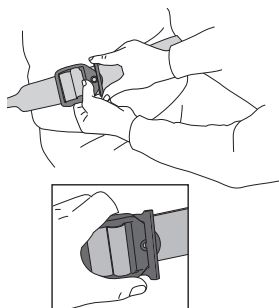

12 Lås sikkerhetsbeltet med låseplaten, og kontroller at belteremmen sitter stramt i spennen. (Se fig. 9)

Fortsett med trinnene på neste side.

Fig. 10

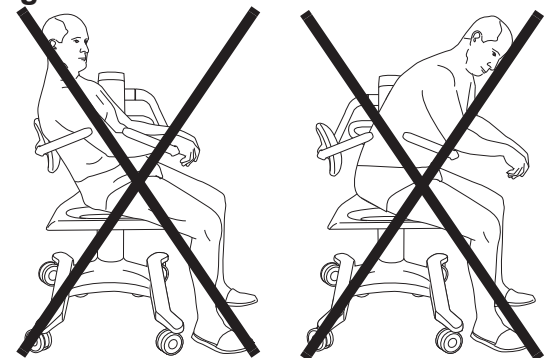

Fig. 11



13

ADVARSEL

Pass på at pasienten plasseres riktig, og at sikkerhetsbeltet brukes, og at de er riktig festet og strammet for å unngå fall.

ADVARSEL

Pass på at armstøttene er felt ned under forflytning til enheten, for å unngå at pasienten faller ut.

Pass på at pasienten sitter oppreist midt på setet med:

- baken mot setets bakre kant,
- ryggen mot seteryggen og
- hendene på håndstøtten. (Se fig. 10 og 11)

Fig. 12

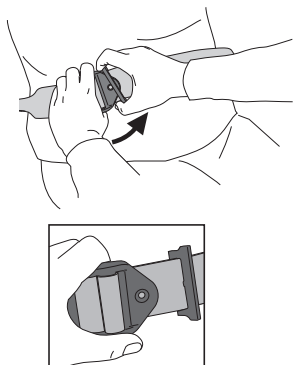

14 Når sikkerhetsbeltet løsnes, åpner du låseplaten og løsner belteremmen. (Se fig. 12 og 13)

MERK

Legg krokenden av sikkerhetsbeltet rundt toppen av håndstøttebøylene når sikkerhetsbeltet ikke er i bruk.

Pass på at sikkerhetsbeltet ikke berører gulvet.

Fig. 13

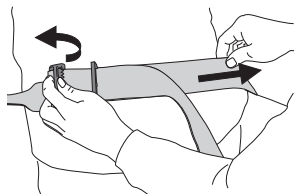

ADVARSEL

For å unngå at pasienten setter seg fast, må pasientens armer, hår og føtter holdes inntil kroppen, og håndtak som er beregnet for formålet må brukes ved forflytning.

ADVARSEL

Pass på at pasienten plasseres riktig, og at sikkerhetsbeltet brukes, og at de er riktig festet og strammet for å unngå fall.

ADVARSEL

Pass på at armstøttene er felt ned under forflytning til enheten, for å unngå at pasienten faller ut.

Kontroller følgende **før** pasienten flyttes til *Alenti*-løfteren:

- ryggstøtten er festet til riktig side av *Alenti*-løfteren,
- sikkerhetsbeltet er montert på *Alenti*-løfteren,
- pasienten er avkledd og tildekket.
Hvis en badekåpe brukes, tas den på bak-frem (åpningen over pasientens rygg) og
- pasienten befinner seg i riktig sittestilling.

Etter hver bruk må *Alenti*-løfteren desinfiseres for å hindre krysskontaminering. Se avsnittet *Rengjørings-/desinfeksjonsanvisninger* på side 34.

Fra stående stilling

(11 trinn)

- 1 Aktiver bremsene på *Alenti*-løfteren, og kontroller at de er låst.
- 2 Fell håndstøttebøylen bakover.
- 3 Juster høyden på *Alenti*-løfteren slik at høyden på setet er på nivå med baksiden av pasientens knær. (Se fig. 1)
- 4 Få pasienten til å rygge mot *Alenti*-løfteren til vedkommende kjenner understellet lett mot baksiden av knærne.

Fortsett med trinnene på neste side.

Fig. 1

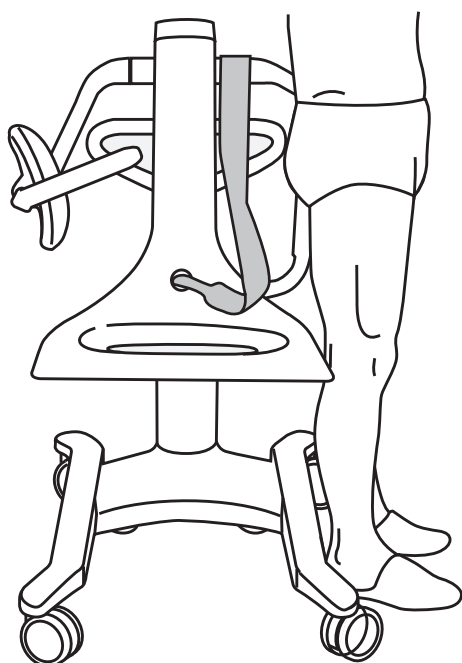
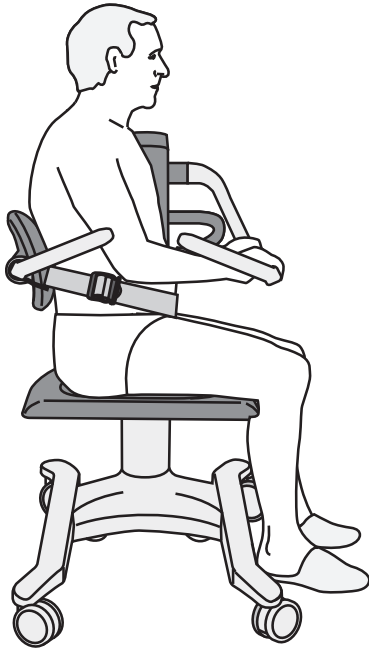

Fig. 2



- 5 Hjelp pasienten med å sette seg.
- 6 Fell håndstøttebøylen frem slik at pasienten kan holde seg i den.
- 7 Pass på at pasienten sitter oppreist midt på setet med:
 - baken mot setets bakre kant,
 - ryggen mot seteryggen og
 - hendene på håndstøtten. (Se fig. 2)
- 8 Sikre pasienten med sikkerhetsbeltet. (Se fig. 2)

9 **ADVARSEL**

Pass alltid på at utstyret er i lavest mulig posisjon før du prøver å flytte, kle på eller kle av pasienten, for å unngå at pasienten faller.

Juster *Alenti*-løfteren til en høyde som er ergonomisk for pleieren og som gjør at pasienten kan flyttes trygt.

- 10 Frigjør bremsene.
- 11 Flytt pasienten og *Alenti*-løfteren til badekaret med forflytningshåndtakene.

Til stående stilling

(4 trinn)

- 1 Senk *Alenti*-løfteren til pasientens føtter berører gulvet.
- 2 Aktiver bremsene på *Alenti*-løfteren, og kontroller at de er låst.
- 3 Fell håndstøttebøylen bak og bort fra pasienten.
- 4 Løsne sikkerhetsbeltet, legg beltet rundt øvre del av håndstøttebøylen og hjelp pasienten med å reise seg.

Fig. 3



Fra stå- og oppreisingsutstyr

(14 trinn)

Arjo har egnede stå- og oppreisingshjelpemidler som kan brukes sammen med *Alenti*-løfteren. Dette gjelder *Sara 3000* og *Sara Plus*.

- 1 Fell håndstøttebøylen på *Alenti*-løfteren bakover.
- 2 Plasser stå- og oppreisingshjelpemiddelet med pasienten foran setet på *Alenti*-løfteren.
- 3 Sørg for at *Alenti*-løfteren står så nær stå- og oppreisingshjelpemiddelet som mulig, med pasientens rygg mot setet på *Alenti*-løfteren. (Se fig.3)
- 4 Aktiver bremsene på *Alenti*-løfteren, og kontroller at de er låst.
- 5 Senk pasienten til vedkommende sitter på setet på *Alenti*-løfteren. (Se fig. 3)
- 6 Hekt løs selen.
- 7 Fell håndstøttebøylen på *Alenti*-løfteren frem slik at pasienten kan holde seg i den.
- 8 Hev *Alenti*-løfteren til pasientens føtter går klar av stå- og oppreisingshjelpemiddelet.
- 9 Fjern seilet fra pasienten.

10 **ADVARSEL**

Pass på at pasienten plasseres riktig, og at sikkerhetsbeltet brukes, og at de er riktig festet og strammet for å unngå fall.

ADVARSEL

Pass på at armstøttene er felt ned under forflytning til enheten, for å unngå at pasienten faller ut.

Pass på at pasienten sitter oppreist midt på setet med:

- baken mot setets bakre kant,
- ryggen mot seteryggen og
- hendene på håndstøtten.

Fortsett med trinnene på neste side.

Fig. 4

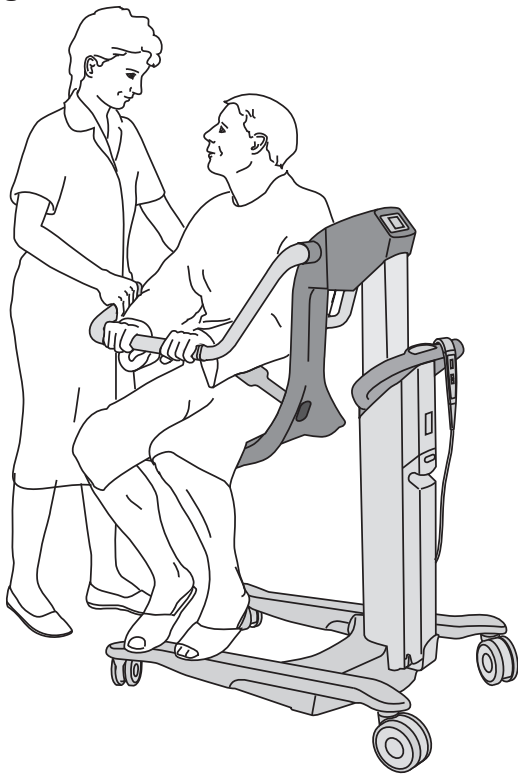

11 Sikre pasienten med sikkerhetsbeltet.

12 Fjern stå- og oppreisingshjelpemiddelet

13 **ADVARSEL**

Pass alltid på at utstyret er i lavest mulig posisjon før du prøver å flytte, kle på eller kle av pasienten, for å unngå at pasienten faller.

Juster *Alenti*-løfteren til en høyde som er ergonomisk for pleieren og som gjør at pasienten kan flyttes trygt.
(Se fig. 4)

14 Frigjør bremsene på *Alenti*-løfteren.

**Til et stå- og oppreisingshjelpemiddel
(11 trinn)**

1 Senk *Alenti*-løfteren.

2 Vend pasienten mot stå- og oppreisingshjelpemiddelet

3 La bremsene på *Alenti*-løfteren være ulåst.

4 Aktiver bremsene på stå- og oppreisingshjelpemiddelet.

5 Fell håndstøttebøylen på *Alenti*-løfteren tilbake og bort fra pasienten.

6 Plasser pasientens føtter på fotstøtten på stå- og oppreisingshjelpemiddelet.

7 Fjern sikkerhetsbeltet, og legg beltet rundt øvre del av håndstøttebøylen.

8 Legg selen rundt pasienten.

9 Fest selen til stå- og oppreisingshjelpemiddelet.

10 Hev stå- og oppreisingshjelpemiddelet varsomt.

11 Frigjør bremsene på stå- og oppreisingshjelpemiddelet, og flytt det og pasienten bort fra *Alenti*-løfteren.

Fra rullestol

(10 trinn)

Alenti-løfteren kan brukes sammen med de fleste vanlige rullestolmodeller.

For at en pasient skal kunne flytte seg fra en rullestol til *Alenti*-løfteren og omvendt, må pasienten være sterk nok til å flytte seg sideveis og/eller stå oppreist. (Se fig. 5)

ADVARSEL

For å unngå fall under forflytning må bremsene alltid være påsatt på alt utstyr som brukes.

- 1 Sett på bremsene på rullestolen.
- 2 Fell håndstøttebøylen på *Alenti*-løfteren bakover.
- 3 Plasser og senk setet på *Alenti*-løfteren slik at det er lavere enn rullestolsetet. (Se fig. 5)
- 4 Aktiver bremsene på *Alenti*-løfteren, og kontroller at de er låst.
- 5 Pasienten kan nå flytte seg fra rullestolen til *Alenti*-løfteren.
- 6 Fell håndstøttebøylen på *Alenti*-løfteren frem, slik at pasienten kan holde seg i den.

ADVARSEL

Pass på at pasienten plasseres riktig, og at sikkerhetsbeltet brukes, og at de er riktig festet og strammet for å unngå fall.

ADVARSEL

Pass på at armstøttene er felt ned under forflytning til enheten, for å unngå at pasienten faller ut.

Pass på at pasienten sitter oppreist midt på setet med:

- baken mot setets bakre kant,
- ryggen mot seteryggen og
- hendene på håndstøtten. (Se fig. 6)

Fortsett med trinnene på neste side.

Fig. 5



Fig. 6

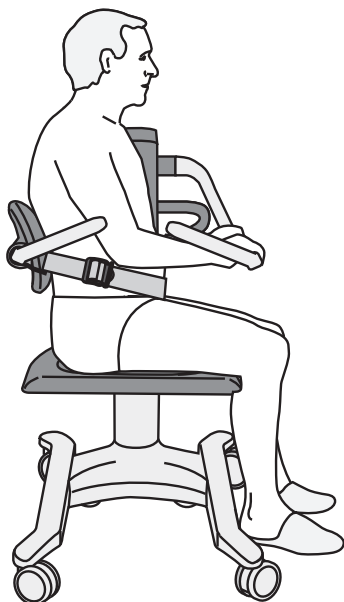

8

ADVARSEL

Pass alltid på at utstyret er i lavest mulig posisjon før du prøver å flytte, kle på eller kle av pasienten, for å unngå at pasienten faller.

Sikre pasienten med sikkerhetsbeltet.

9 Juster *Alenti*-løfteren til en høyde som er ergonomisk for pleieren og som gjør at pasienten kan flyttes trygt.

10 Frigjør bremsene på *Alenti*-løfteren.

Til rullestol

(6 trinn)

1 Plasser *Alenti*-løfteren med fronten mot siden på rullestolen. (Se fig. 7)

2 Juster *Alenti*-løfteren til riktig høyde for forflytning. I enkelte tilfeller er det lettere å foreta forflytningen hvis setet på *Alenti*-løfteren er høyere enn rullestolsetet.

3 Aktiver bremsene på både *Alenti*-løfteren og rullestolen.

4 Ta av sikkerhetsbeltet, og legg beltet rundt øvre del av håndstøttebøylen.

5 Fell håndstøttebøylen bak og bort fra pasienten.

6 Pasienten kan nå flytte seg fra *Alenti*-løfteren til rullestolen. (Se fig. 7)

Fig. 7

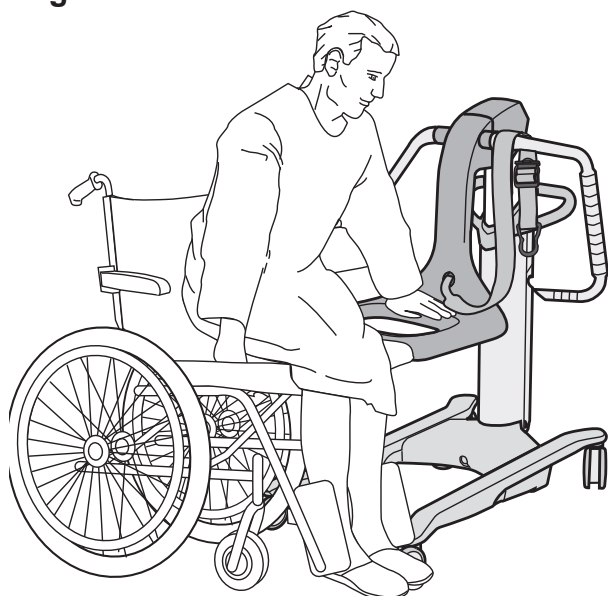

Til toalett

(3 trinn)

ADVARSEL

Pass på at det er tilstrekkelig avstand under forflytning over kanten på badekar, toalett, bekken eller andre møbler for å unngå at pasientens genitalier setter seg fast eller kommer i klem.

Alenti-løfteren kan brukes uansett om klosettet er festet på veggen eller i gulvet. (Se fig. 8)

1 Plasser fronten på *Alenti-løfteren* rett over klosettskålen. (Se fig. 9)

2 Senk setet på *Alenti-løfteren*, og aktiver bremsene.

3 Pass på å desinfisere *Alenti-løfteren* etter hver bruk for å hindre krysskontaminering. (Se fig. 10)
Se pkt. *Stell og forebyggende vedlikehold* på side 38.

Fra seng - sittende

(11 trinn)

Alenti-løfteren kan brukes sammen med de fleste vanlige sykehussenger med en klaring på 150 mm (5 7/8").

For at pasienten skal kunne flytte seg direkte fra sengen til *Alenti-løfteren* og omvendt, må pasienten være sterk nok til å flytte seg selv sideveis og/eller være i stand til å stå.

ADVARSEL

For å unngå fall under forflytning må bremsene alltid være påsatt på alt utstyr som brukes.

1 Pass på at hjulbremsene på sengen er låst.

2 La pasienten sette seg opp på siden av sengen.

3 Fell håndstøttebøylen på *Alenti-løfteren* tilbake og bort fra pasienten.

Fortsett med trinnene på neste side.

Fig. 8



Fig. 9



Fig. 10



Fig. 11

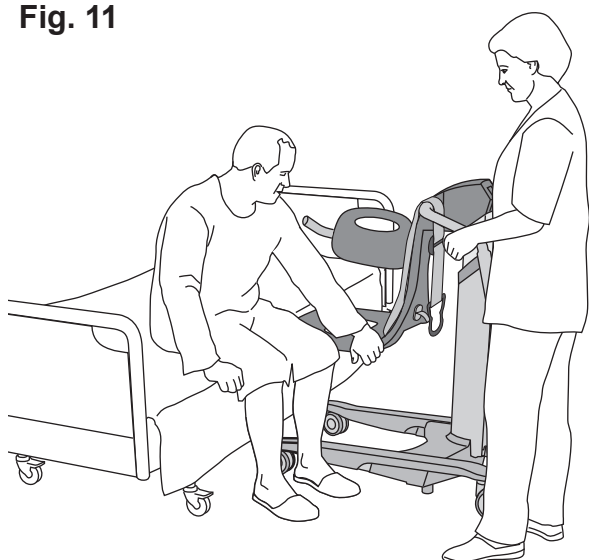

- 4 Plasser fronten på *Alenti*-løfteren mot siden på sengen og med setet på *Alenti*-løfteren lavere enn sengen. (Se fig. 11)
- 5 Aktiver bremsene på *Alenti*-løfteren, og kontrollerer at de er låst.
- 6 La pasienten flytte seg selv fra sengen til *Alenti*-løfteren. (Se fig. 12)
- 7 Fell armstøttebøylen frem, slik at pasienten kan holde seg i den.

8 **ADVARSEL**

Pass på at pasienten plasseres riktig, og at sikkerhetsbeltet brukes, og at de er riktig festet og strammet for å unngå fall.

Fig. 12

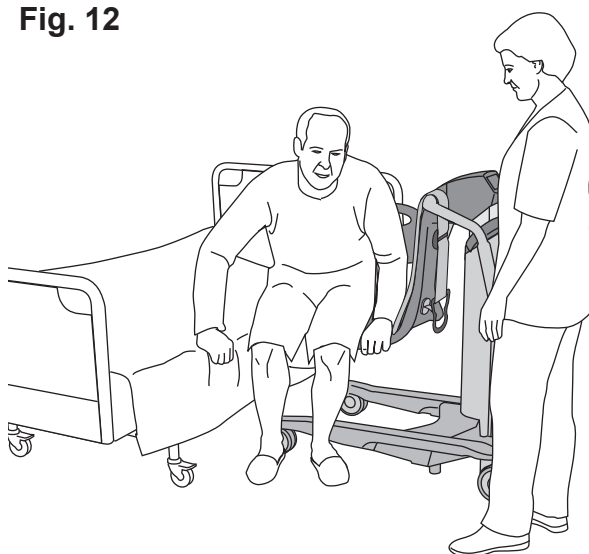

ADVARSEL

Pass på at armstøttene er felt ned under forflytning til enheten, for å unngå at pasienten faller ut.

Pass på at pasienten sitter oppreist midt på setet med:

- baken mot setets bakre kant,
- ryggen mot seteryggen og
- hendene på håndstøtten.

- 9 Sikre pasienten med sikkerhetsbeltet.
- 10 Frigjør bremsene på *Alenti*-løfteren, og flytt *Alenti*-løfteren bort fra sengen.

11 **ADVARSEL**

Pass alltid på at utstyret er i lavest mulig posisjon før du prøver å flytte, kle på eller kle av pasienten, for å unngå at pasienten faller.

Juster *Alenti*-løfteren til en høyde som er ergonomisk for pleieren og som gjør at pasienten kan flyttes trygt.

Fig. 13

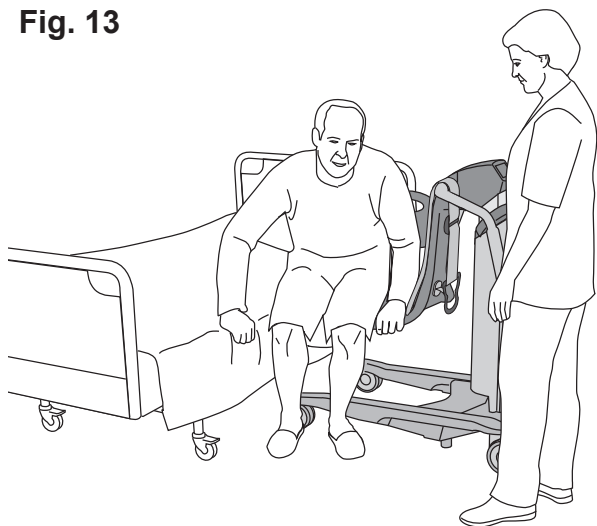

Til seng - sittende

(8 trinn)

- 1 Juster *Alenti*-løfteren til riktig høyde for forflytning. Noen ganger går forflytningen lettere hvis *Alenti*-løfterens sete er litt høyere enn sengen.
- 2 Plasser *Alenti*-løfteren slik at fronten vender mot siden på sengen. (Se fig. 13)
- 3 Aktiver bremsene på *Alenti*-løfteren, og kontrollerer at de er låst.
- 4 Sett på hjulbremsene på sengen.
- 5 Ta av sikkerhetsbeltet, og legg beltet rundt øvre del av håndstøttebøylen.
- 6 Fell håndstøttebøylen bak og bort fra pasienten.
- 7 La pasienten flytte seg selv til sengen fra *Alenti*-løfteren. (Se fig. 14)
- 8 Pass på at pasienten sitter oppreist på siden av sengen før *Alenti*-løfteren trekkes bort.

Fig. 14

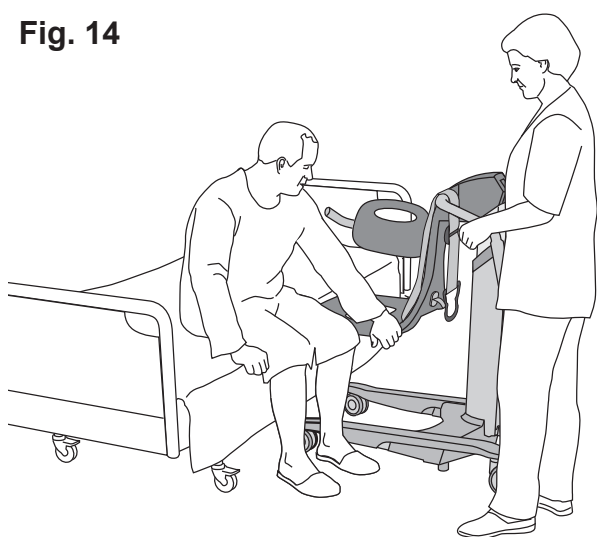
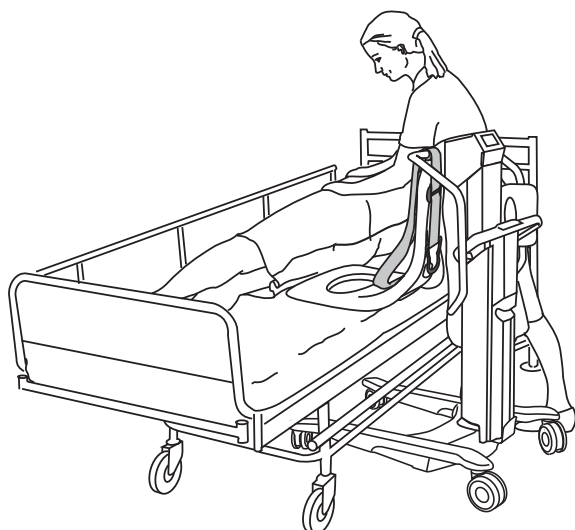

Fig. 15



Fra seng - liggende

(19 trinn)

Alenti-løfteren kan brukes sammen med de fleste vanlige sykehussenger med en klaring på 150 mm (5 7/8").

ADVARSEL

For å unngå fall under forflytning må bremsene alltid være påsatt på alt utstyr som brukes.

- 1 Sett på hjulbremsene på sengen.
- 2 Senk sengehesten, og snu pasienten på siden bort fra *Alenti*-løfteren. (Se fig. 15)
- 3 Fell bak begge armbøylene for frigjøre området over setet på *Alenti*-løfteren.
- 4 Plasser fronten på *Alenti*-løfteren over sengen, slik at setet på *Alenti*-løfteren er over sengen så nær pasienten som mulig. (Se fig. 15)

Fortsett med trinnene på neste side.

Fig. 16

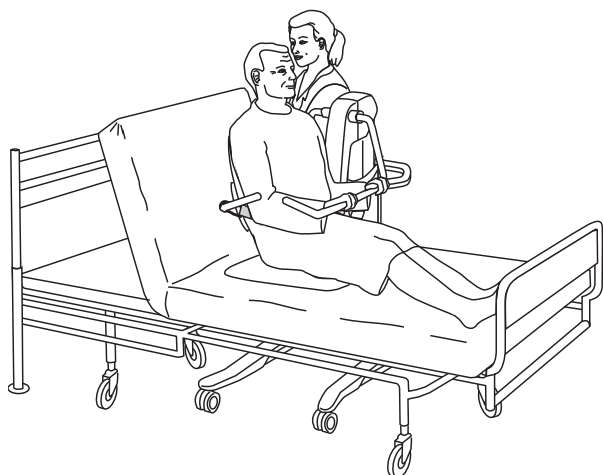

- 5 Senk setet slik at det presses bestemt mot sengen.
- 6 Aktiver bremsene på *Alenti*-løfteren, og kontroller at de er låst.
- 7 Snu pasienten på ryggen og sørg for at vedkommende er riktig plassert på setet.
- 8 Fell armstøttebøylen frem, slik at pasienten kan holde seg i den.
- 9 Hjelp pasienten med å sitte oppreist, enten manuelt eller ved å løfte hodeenden av sengen. (Se fig. 16)
- 10 Len pasienten forover.
- 11 Fell armstøttebøylen frem, og plasser den bak ryggen på pasienten slik at den støtter pasienten.

12 **ADVARSEL**

Pass på at pasienten plasseres riktig, og at sikkerhetsbeltet brukes, og at de er riktig festet og strammet for å unngå fall.

ADVARSEL

Pass på at armstøttene er felt ned under forflytning til enheten, for å unngå at pasienten faller ut.

Pass på at pasienten sitter oppreist midt på setet med:

- baken mot setets bakre kant,
- ryggen mot seteryggen og
- hendene på håndstøtten.

Fortsett med trinnene på neste side.

Fig. 17

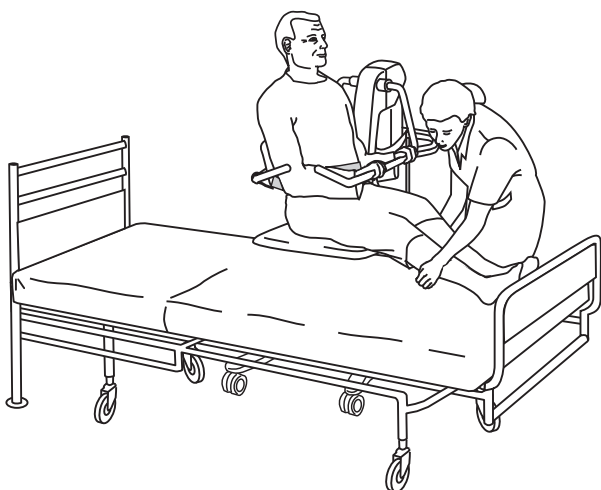

- 13 Sikre pasienten med sikkerhetsbeltet.
- 14 Hev setet på *Alenti*-løfteren nok til at *Alenti*-løfteren kan flyttes bort fra sengen.
- 15 Frigjør bremsene på *Alenti*-løfteren.
- 16 Trekk *Alenti*-løfteren bort fra sengen mens du støtter opp pasientens ben. (Se fig. 17)
- 17 Påse at *Alenti*-løfteren går helt klar av sengen og annet utstyr.
- 18 Juster *Alenti*-løfteren til en høyde som er ergonomisk for pleieren og som gjør at pasienten kan flyttes trygt.

19 **ADVARSEL**

Pass alltid på at utstyret er i lavest mulig posisjon før du prøver å flytte, kle på eller kle av pasienten, for å unngå at pasienten faller.

Pasienten skal ha hendene på håndstøtten.

Fig. 18

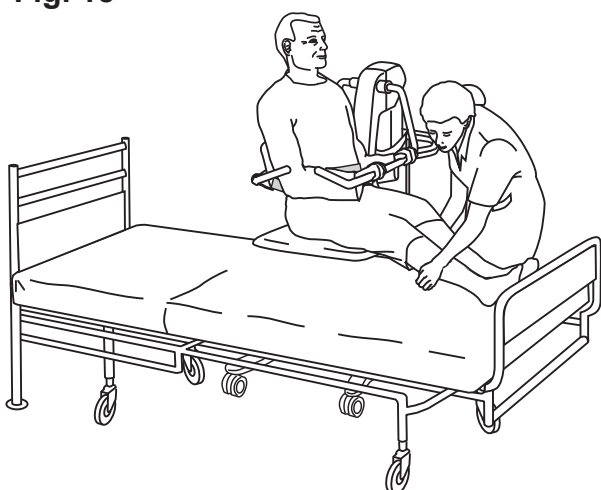

Til seng - liggende

(19 trinn)

ADVARSEL

For å unngå fall under forflytning må bremsene alltid være påsatt på alt utstyr som brukes.

- 1 Senk sengehesten, og sett på hjulbremsene på sengen.
- 2 Legg et håndkle på sengen for å unngå at sengen blir våt av setet på *Alenti*-løfteren hvis den kommer fra badet.
- 3 Juster *Alenti*-løfterens høyde slik at setet og genitaliene går klar av sengen.
- 4 Flytt fronten på *Alenti*-løfteren over sengen, grip pasientens ben og løft dem opp på sengen. (Se fig. 18)
- 5 Aktiver bremsene på *Alenti*-løfteren, og sørg for at de er låst.

Fortsett med trinnene på neste side.

Fig. 19

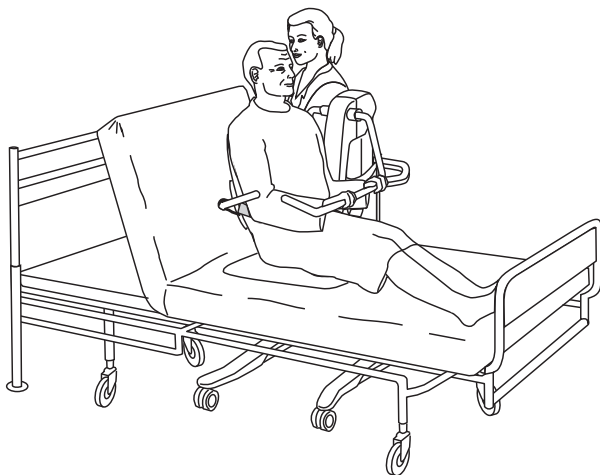

Fig. 20



6 ADVARSEL

Pass på at det er tilstrekkelig avstand under forflytning over kanten på badekar, toalett, bekken eller andre møbler for å unngå at pasientens genitalier setter seg fast eller kommer i klem.

Senk *Alenti*-løfteren slik at setet presses bestemt mot sengen. Pass på at ingen kroppsdeler kommer i klem mellom setet og sengen.

- 7 Løft om nødvendig hodeenden av sengen for å støtte pasientens rygg. (Se fig. 19)
- 8 Ta av sikkerhetsbeltet, og legg beltet rundt øvre del av håndstøttebøylen.
- 9 Len pasienten forover, og legg pasientens hender på håndstøtten.
- 10 Fell håndstøttebøylen bakover og bort fra pasienten.
- 11 Hjelp pasienten med å lene seg bakover mot sengen.
- 12 Fell håndstøttebøylen bakover.
- 13 Hvis hodeenden av sengen er løftet, senker du den igjen.
- 14 Sørg for at pasienten ligger flatt på sengen før du snur vedkommende på siden og bort fra *Alenti*-løfteren og setet. (Se fig. 20)
- 15 Hev setet på *Alenti*-løfteren slik at det frigjøres fra sengen.
- 16 Frigjør bremsene på *Alenti*-løfteren.
- 17 Flytt *Alenti*-løfteren bort fra sengen.
- 18 Rull pasienten fra siden over på ryggen.
- 19 Trekk opp sengehesten.

Bade pasienten

Fig. 1

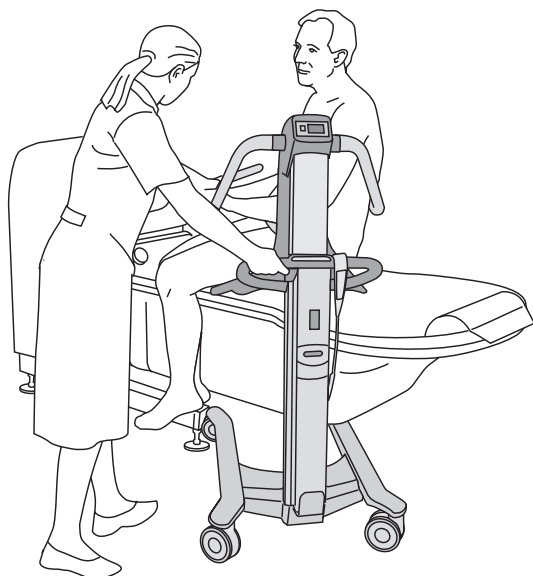

Til bad (14 trinn)

ADVARSEL

For å unngå at pasienten setter seg fast, må pasientens armer, hår og føtter holdes inntil kroppen, og håndtak som er beregnet for formålet må brukes ved forflytning.

ADVARSEL

For å unngå at enheten velter må du unngå å heve eller senke annet utstyr i nærheten og være oppmerksom på faste gjenstander når enheten senkes.

Alenti-løfteren er kompatibel med Arjo System 2000 badeserie og Century bad fra år 2004 og senere.

- 1 Senk badekaret til laveste stilling.
- 2 Juster *Alenti*-løfterens høyde nok til at setet og genitaliene går klar av badekarkanten. Pass på at det er nok sideveis klaring mellom *Alenti*-løfteren og badekaret når *Alenti*-løfterens høyde justeres.
- 3 Plasser *Alenti*-løfteren diagonalt mot hodeenden av badekaret. (Se fig. 1)

4 **ADVARSEL**

Pass på at det er tilstrekkelig avstand under forflytning over kanten på badekar, toalett, bekken eller andre møbler for å unngå at pasientens genitalier setter seg fast eller kommer i klem.

Hjelp pasienten med å flytte bena over badekarkanten mens *Alenti*-løfteren svinges på plass. (Se fig. 2)

- 5 La pasienten kjenne på vannet med føttene. Juster temperaturen om nødvendig.

Fortsett med trinnene på neste side.

Fig. 2

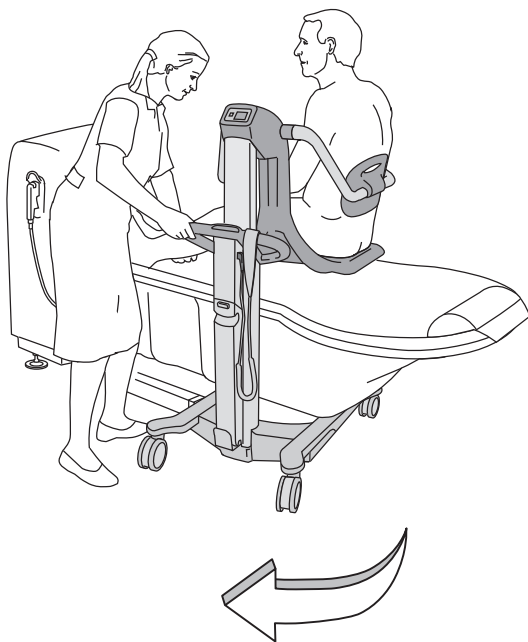

Fig. 3

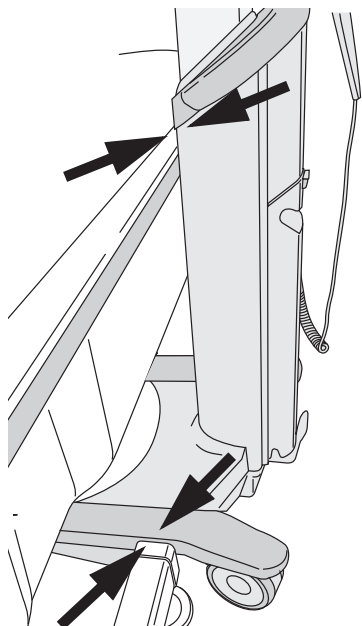

Fig. 4



- 6 Plasser *Alenti*-løfteren midt over badekaret til den stopper mot badekaret. Sørg for at *Alenti*-løfteren er forankret mot bena på badekaret og badekarkanten. (Se fig. 3)
- 7 Juster *Alenti*-løfteren til en ergonomisk arbeidshøyde.

8 **ADVARSEL**

Pass på at det er tilstrekkelig avstand under forflytning over kanten på badekar, toalett, bekken eller andre møbler for å unngå at pasientens genitalier setter seg fast eller kommer i klem.

Hev badekaret, men pass på at ingen kroppsdeler kommer i klem mellom bunnen av badekaret og setet.

- 9 Hvis pasienten ønsker det og er i stand til det, kan begge håndtakene felles bort (hånd og rygg). Se trinn 10-13. Fortsett ellers til trinn 14.
- 10 Løsne sikkerhetsbeltet fra ryggstøttebøylen, og legg beltet rundt den øvre delen av håndstøttebøylen.
- 11 Len pasienten forover, og legg hendene hans/hennes på håndstøtten.
- 12 Fell ryggstøttebøylen bak og bort fra pasienten, slik at pasienten kan lene seg tilbake mot badekaret og badeputen. (Se fig. 4)
- 13 Fell håndstøttebøylen bakover og bort fra pasienten.
- 14 Bade pasienten.

Fig. 1



Fra bad

(16 trinn)

- 1 Etter badet tas avløpsproppen ut.
- 2 Hvis håndstøtten er felt bort, feller du den tilbake foran pasienten.

3 **ADVARSEL**

Pass på at pasienten plasseres riktig, og at sikkerhetsbeltet brukes, og at de er riktig festet og strammet for å unngå fall.

ADVARSEL

Pass på at armstøttene er felt ned under forflytning til enheten, for å unngå at pasienten faller ut.

Pass på at pasienten sitter oppreist midt på setet med:

- baken mot setets bakre kant,
- ryggen mot seteryggen og
- hendene på håndstøtten.

- 4 Len pasienten forover, og fell ryggstøttebøylen bak pasienten. (Se fig. 1)
- 5 Fest sikkerhetsbeltet.
- 6 Senk badekaret til laveste stilling for å frigjøre setet på *Alenti*-løfteren fra badekaret.
- 7 Start dusjen, og la pasienten kjenne på temperaturen med hånden før du retter dusjen mot pasienten.
- 8 Dusj pasienten. (Se fig. 2)
- 9 Tørk pasienten, og dekk ham/henne til med håndklær slik at vedkommende har det varmt og behagelig.

Fig. 2

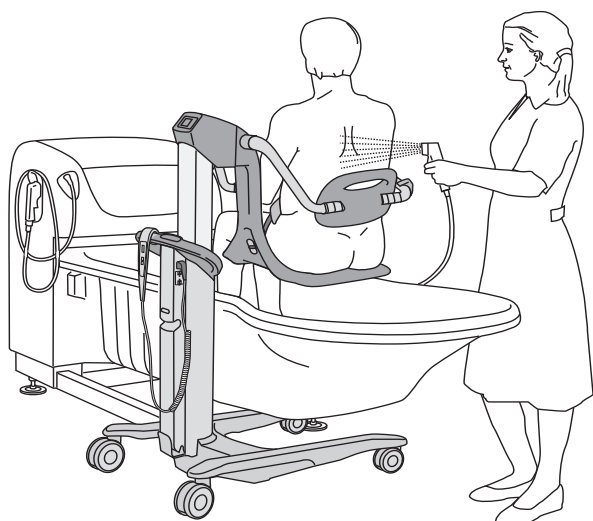

Fortsett med trinnene på neste side.

Fig. 3

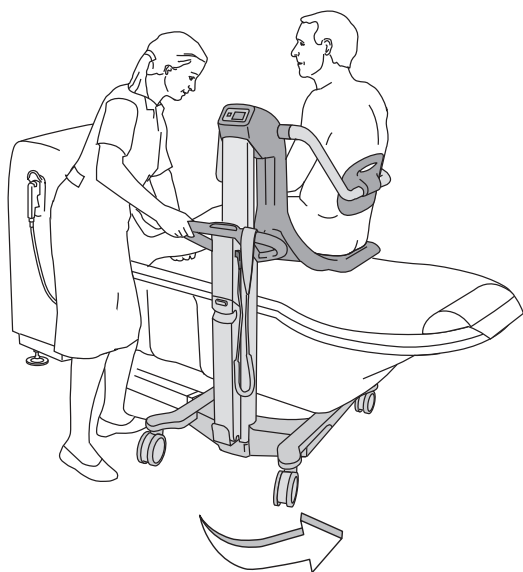

Fig. 4



- 10 Påse at pasienten sitter oppreist midt på setet.
- 11 Hev *Alenti*-løfteren til en stilling der setet går klar av badekarkanten.

12 **ADVARSEL**

Pass alltid på at utstyret er i lavest mulig posisjon før du prøver å flytte, kle på eller kle av pasienten, for å unngå at pasienten faller.

Dusj pasientens føtter, og tørk dem. Tørk også undersiden av setet for å unngå at det drypper vann på gulvet når du flytter *Alenti*-løfteren bort fra badekaret.

13 **ADVARSEL**

Pass på at det er tilstrekkelig avstand under forflytning over kanten på badekar, toalett, bekken eller andre møbler for å unngå at pasientens genitalier setter seg fast eller kommer i klem.

Hjelp pasienten med å flytte bena over kanten på badekaret mens *Alenti*-løfteren roteres bort fra badekaret. (Se fig. 3)

14 **ADVARSEL**

For å unngå at enheten velter må du unngå å heve eller senke annet utstyr i nærheten og være oppmerksom på faste gjenstander når enheten senkes.

Påse at *Alenti*-løfteren går fullstendig klar av badekaret og annet utstyr for å unngå uønsket kontakt med disse.

- 15 Senk *Alenti*-løfteren til pasientens føtter kommer i kontakt med understellet
- 16 Pass på at *Alenti*-løfteren desinfiseres etter hver bruk for å unngå krysskontaminering. (Se fig. 4) Se avsnittet *Rengjørings-/desinfeksjonsanvisninger* på side 34.

Rengjørings-/desinfeksjonsanvisninger

For beste resultater bør man bare bruke desinfiseringsmidler fra Arjo.

Hvis du har spørsmål angående desinfisering av utstyret, eller ønsker å bestille desinfeksjonsmiddel (se *Deler og tilbehør på side 51*), kontakter du Arjo kundeservice.

Følgende rutine bør gjennomføres etter hver gangs bruk, og på slutten av dagen.

ADVARSEL

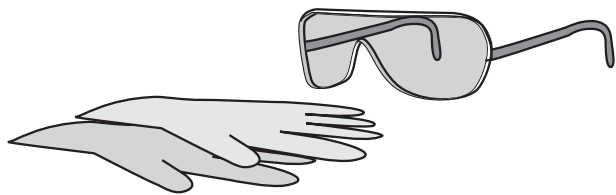

Bruk alltid vernebriller og hansker for å unngå hud- og øyeskader. Skyll med rikelig vann hvis det forekommer kontakt. Kontakt lege ved hud- eller øyeirritasjon. Les alltid bruksanvisningen og materialsikkerhetsdatabladet for desinfeksjonsmiddelet.

ADVARSEL

For å unngå krysskontaminering må instruksjonene for desinfeksjon i denne *Bruksanvisningen* alltid følges.

ADVARSEL

For å unngå hud- eller øyeirritasjon må desinfeksjon aldri utføres mens en pasient er til stede.

FORSIKTIG

Bruk bare desinfeksjonsmidler fra Arjo for å unngå skade på utstyret.

Tilbehør for desinfeksjon av Alenti-løfteren

- Vernehansker
- Vernebriller
- Sprayflaske med desinfeksjonsmiddel
- Sprayflaske med vann
- Våt og tørr klut
- Engangskluter
- Børste med myk bust
- En børste med lang, myk bust

Fig. 1

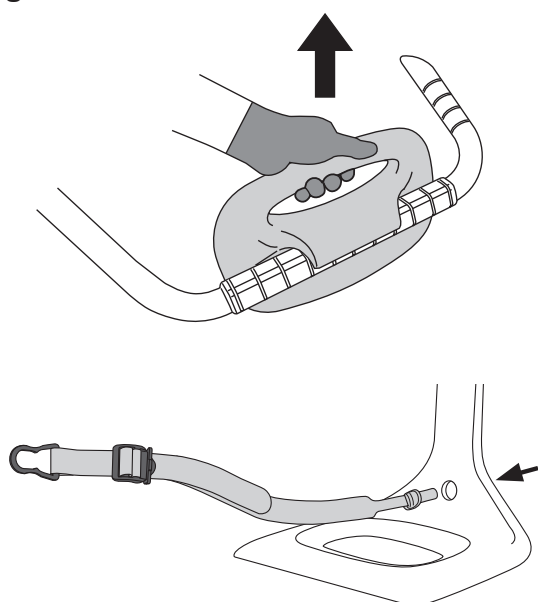
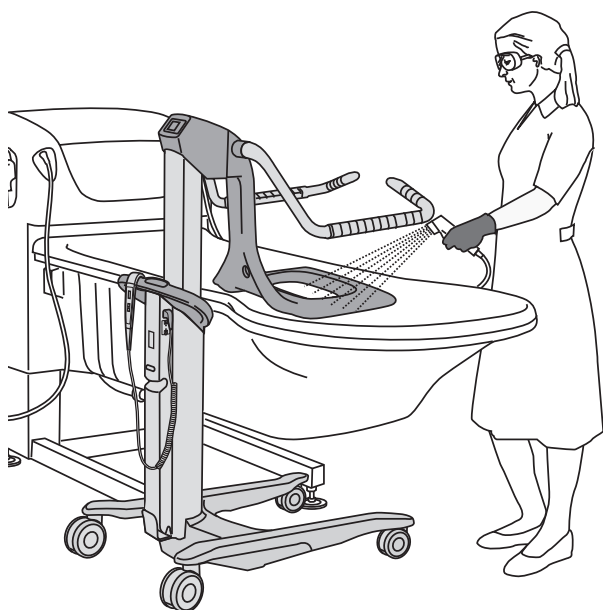

Fig. 2



Følg alltid disse 17 trinnene for rengjøring og desinfeksjon.

Fjerne synlige rester (trinn 1-3 av 17)

- 1 Ryggstøtten og sikkerhetsbeltet fjernes og legges i bunnen av badekaret. (Se fig. 1)
- 2 Plasser *Alenti*-løfteren over badekaret, og senk den ned.
- 3 Rengjør:
 - den øvre delen av *Alenti*-løfteren (begynn øverst, og jobb deg nedover)
 - alle fjernede delerfor synlige rester med en klut dyppet i vann. Alternativt kan du dusje med vann og bruke en børste og/eller tørke med en klut.

Rengjøring (trinn 4-11 av 17)

- 4 Ta på hansker og briller.
- 5 De fleste Arjo-badekar er utstyrt med dusjhåndtak for rengjøring. Les instruksjonene for badekaret angående bruk av desinfeksjonsmiddelet. Kontroller nivået av desinfeksjonsmiddel.
- 6 Hvis du ikke har integrert desinfeksjonsutstyr, kan du bruke en sprayflaske med desinfeksjonsmiddel ifølge instruksjonene som er trykt på flasken med desinfeksjonsmiddel.
- 7 Spray desinfeksjonsmiddel på (Se fig. 2):
 - øvre del av *Alenti*-løfteren
 - alle fjernede delerBruk en børste dynket i desinfeksjonsmiddel og skrubbe grundig, spesielt på håndtak og håndkontroll.
- 8 Dusj med vann (ca. 25 °C (77 °F)) eller spray med rikelig vann, og tørk av med en ren klut for å fjerne alt desinfeksjonsmiddel.
- 9 Dypp en klut i desinfeksjonsmiddel og tørk av alle områder av *Alenti*-løfteren, for eksempel understellet.
- 10 Fukt en ny klut med vann, og fjern alle spor av desinfeksjonsmiddel på andre områder av *Alenti*-løfteren. Kluten bør av og til skylles i rennende vann ved fjerning av desinfeksjonsmiddel.
- 11 Hvis desinfeksjonsmiddelet ikke kan fjernes, sprayer du vann på den aktuelle delen og tørker av med engangskluter. Gjenta til alt desinfeksjonsmiddel er fjernet.

Fortsett med trinnene på neste side.

Desinfeksjon (trinn 12-17 av 17)

12 Spray desinfeksjonsmiddel på:

- øvre del av *Alenti*-løfteren
- alle fjernede deler

13 Dypp en klut i desinfeksjonsmiddel og tørk av alle områder av *Alenti*-løfteren, for eksempel understellet.

14 La desinfeksjonsmiddelet virke så lenge som angitt i instruksjonene på flasken med desinfeksjonsmiddel.

15 Spray eller dusj vann (ca. 25 °C (77 °F)), og tørk av med en ren klut for å fjerne alle rester av desinfeksjonsmiddel på:

- øvre del av *Alenti*-løfteren
- alle fjernede deler
- alle andre områder av *Alenti*-løfteren, for eksempel understellet

Kluten må av og til skylles i rennende vann ved fjerning av desinfeksjonsmiddel. (Se fig. 3)

16 Hvis desinfeksjonsmiddelet ikke kan fjernes, sprayer du vann på den aktuelle delen og tørker av med engangskluter. Gjenta til alt desinfeksjonsmiddel er fjernet.

17 La alle deler tørke.

Fig. 3

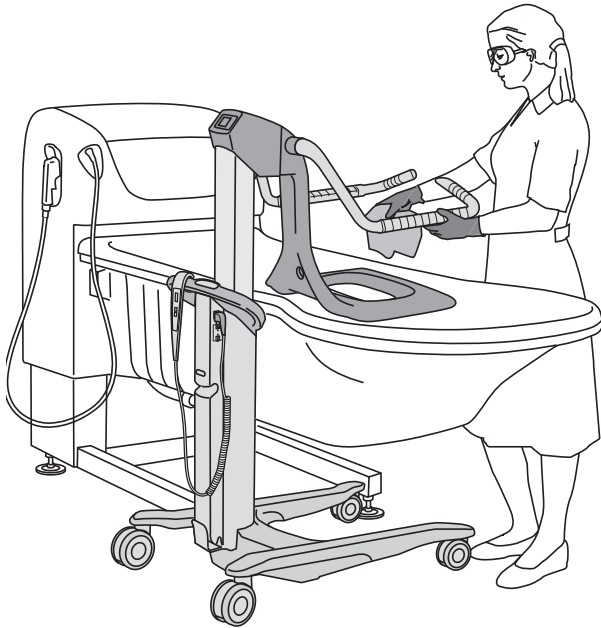

ADVARSEL

For å unngå personskade må batteriet **IKKE** klemmes sammen, punkteres, åpnes, demonteres eller utsettes for andre mekaniske inngrep.

- **Vask umiddelbart med rikelig vann hvis batterihuset sprekker slik at det kommer batterivæske på hud eller klær.**
- **Dersom innholdet kommer i øynene, skyll med store mengder vann og kontakt lege øyeblikkelig.**
- **Innånding av innholdet kan forårsake irritasjon i luftveiene. Sørg for å få frisk luft og legebehandling.**

- Vær forsiktig så du ikke mister batteriet.
- Ta kontakt med lokale myndigheter for å få opplysninger om avhending av brukte batterier.
- Kontroller etikettene på batteriet.

Varsling om lav batterispenning

En summelyd høres når batterinivået er lavt. Batteriet må da lades så snart som mulig.

Lagring av batteriet

- Batteriet leveres ladet, men vi anbefaler at du lader batteriet når det mottas, på grunn av en langsom selvutlading.
- Batteriet lades langsomt ut når det ikke er i bruk.
- Under transport og lagring bør batteriet holde en temperatur på 0 °C til +30 °C (32 °F til 86 °F). Lavere temperaturer reduserer levetiden.
- For maksimal batteriytelse må batteriet ikke lagres ved temperaturer over 50 °C (122 °F).

Installere laderen:

Se *Bruksanvisning for NDA-X200 batterilader*.

Lade batteriet:

Se *Bruksanvisning for NDA-X200 batterilader*.

Stell og forebyggende vedlikehold

Alenti-løfteren utsettes for slitasje, og følgende må utføres for å sikre at produktet beholder sine opprinnelige fabrikkasjonsdata.

ADVARSEL

Foreta regelmessige inspeksjoner og følg den anbefalte vedlikeholdsplanen for å unngå funksjonsfeil som kan føre til skade. I enkelte tilfeller, pga. stor bruk av produktet og eksponering for aggressive miljøer, bør kontroller utføres hyppigere. Kravene i lokale bestemmelser og standarder kan være strengere enn den anbefalte vedlikeholdsplanen.

MERK

Produktet kan ikke vedlikeholdes og betjenes mens det brukes av pasienten

FOREBYGGENDE VEDLIKEHOLDSPLAN

PLEIERENS FORPLIKTELSER Handling/Kontroll	Hver DAG	Hver UKE	Hvert 2. ÅR
Desinfeksjon	X		
Kontroll av mekanisk tilbehør		X	
Kontroller sikkerhetsbeltet/benstroppen visuelt		X	
Kontroll av håndkontroll og kabel		X	
Kontroller og rengjør hjul		X	
Kontroller bremsefunksjon og bremseklosser		X	
Visuell kontroll av batterilader og batteri		X	
Visuell kontroll av alle blottlagte deler		X	
Kontroller for korrosjon eller skade		X	
Utfør en funksjonstest		X	
Bytt sikkerhetsbeltet			X

ADVARSEL

For å unngå skade på både pasient og pleier, må det ikke utføres endringer på utstyret, og uegnede deler må ikke brukes.

Fig. 1



Pleierens forpliktelser

Pleierens forpliktelser skal utføres av personale med tilstrekkelig kunnskap om *Alenti*-løfteren i henhold til instruksjonene i denne bruksanvisningen.

Hver dag

- **Desinfeksjon.** *Alenti*-løfteren skal desinfiseres umiddelbart etter hver gangs bruk. Bruk desinfeksjonsmidler fra Arjo i anbefalte konsentrasjoner. Se avsnittet *Rengjørings-/desinfeksjonsanvisninger* på side 34.

Hver uke

- **Kontroller de mekaniske festene** ved å sette en fot på understellet og trekke setet oppover med begge hender. (Se fig. 1)
Det skal ikke være mellomrom mellom chassiset og setet.

Fig. 2

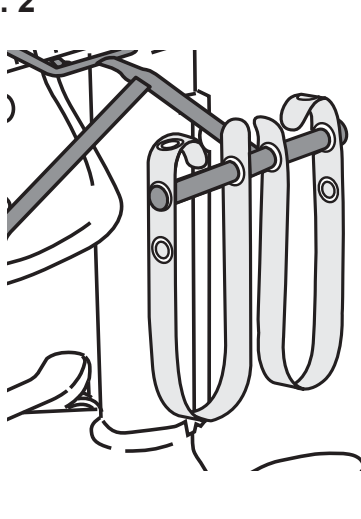

- **Kontroller sikkerhetsbeltet og benstroppene visuelt.** Kontroller hele lengden for slitasje, kutt, sprekker, rifter, og at det innvendige stoffet eller andre skader ikke er synlige. (Se fig. 2)

Hvis sikkerhetsbeltet er skadet, må det skiftes.

- **Kontroller håndkontroll og kabel:** Kontroller tilstanden til håndkontrollen og dens kabel visuelt. Skift ut i tilfelle kutt eller annen skade. (Se fig. 3)

Fig. 3

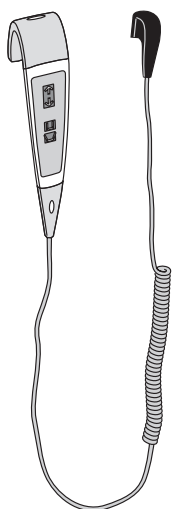

Fig. 4

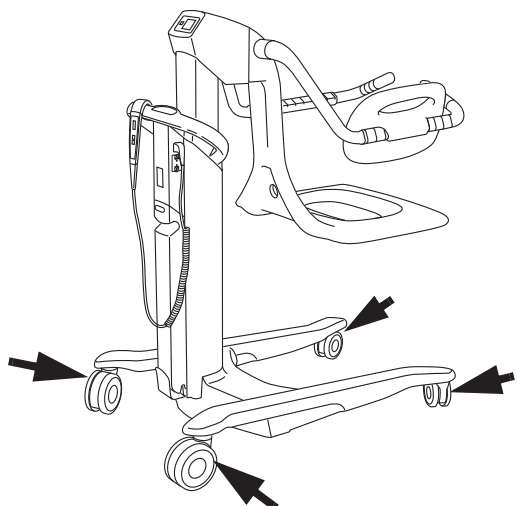

Fig. 5

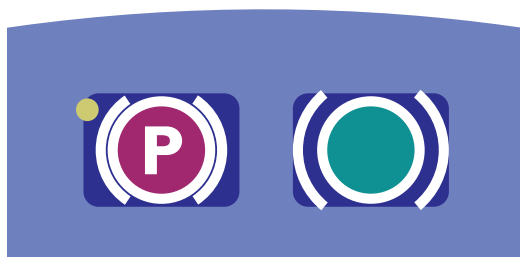
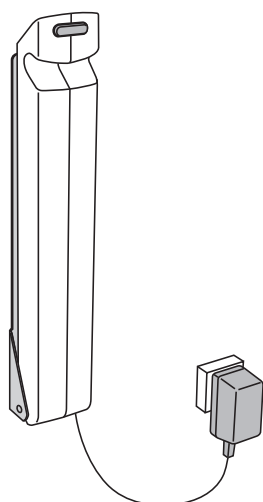

Fig. 6



- **Kontroller at hjulene sitter ordentlig fast** og at de ruller og svinger fritt. (Se fig. 4)
Rengjør med vann (funksjonen kan påvirkes av såpe, hår, støv og kjemikalier fra gulvrensing).
- **Kontroller den sentrale bremsefunksjonen og bremseklossene** ved å sette på bremsen og prøve å flytte *Alenti*-løfteren. Kontroller at *Alenti*-løfteren ikke beveger seg frem og tilbake når bremsene er satt på. (Se fig. 5)
- **Foreta en visuell kontroll av tilstanden til batteriladeren, ledningen batteriet.** (Se fig. 6)
Skadde komponenter må skiftes ut umiddelbart.
- **Kontroller alle blottlagte deler visuelt**, spesielt der beboeren eller pleieren har vært i kontakt med dem. Pass på at det ikke har dannet seg sprekker eller skarpe kanter som kan forårsake skade hos pasient eller pleier, eller som er blitt uhygieniske. Skift skadede deler.
- **Kontroller for korrosjon eller skade:** Kontakt den lokale Arjo-representanten for hjelp hvis det finnes synlig korrosjon eller skade på noen av delene.
- **Foreta en funksjonstest:**
Test bevegelsen opp og ned ved å trykke på opp- og deretter ned-knappen på håndkontrollen og kontrollpanelet.
Test også nødløft-/nødsenking og bremses.

Årlig

- *Alenti* skal vedlikeholdes i henhold til Forebyggende vedlikeholdsplan (Kvalifisert personale Handling/kontroll)

ADVARSEL

For å unngå skade og/eller at produktet blir utrygt, må vedlikehold utføres med riktige mellomrom av kvalifiserte personer som bruker riktig verktøy, riktige deler og riktig fremgangsmåte. Kvalifiserte personer må ha dokumentert opplæring i vedlikehold av stolen.

KVALIFISERT PERSONALE Handling/Kontroll	Hvert ÅR	Hvert 2. ÅR
Bytt bremseskiver	X	
Utfør sikker arbeidsbelastningstest (lokale krav)	X	
Smør innvendig profil	X	
Kontroller batteri og batterilader	X	
Kontroller vektens kalibrering (hvis den er satt på og ikke kontrollert)	X	
Kontroller om det har oppstått rust/skade på alle viktige deler	X	
Utfør komplett test av alle funksjoner	X	
Kontroll av mekanisk tilbehør	X	
Kontroller at de seneste oppgraderinger er implementert	X	
Kontroller sikkerhetsstopperens funksjon	X	
Kontroller funksjonen Nødløft/senk	X	
Kontroller hjulene	X	
Bytt føringsdeler, nedre føring og utvendig profiltetning		X
Bytt plastkrysset på utløseren		X

MERK

Alle sjekkpunktene i tabellen *PLEIERENS FORPLIKTELSER Handling/Kontroll på side 38* må kontrolleres når sjekkpunktene i tabellen *KVALIFISERT PERSONALE Handling/Kontroll på side 41* utføres.

Feilsøking

PROBLEM	LØSNING
<i>Alenti</i> -løfteren heves eller senkes etter at knappen på håndkontrollen eller kontrollpanelet er sluppet.	<ol style="list-style-type: none"> 1 Trekk ut batteriet, og fjern pasienten fra <i>Alenti</i>-løfteren. 2 Fjern håndkontrollen, og sett batteriet inn igjen. Hvis feilen er borte, skifter du håndkontrollen. 3 Hvis feilen fortsatt forekommer, kontakter du kvalifisert personale.
<i>Alenti</i> -løfteren heves eller senkes ikke når knappen på håndkontrollen eller kontrollpanelet trykkes.	<ol style="list-style-type: none"> 1 Kontroller at batteriet er riktig koblet til <i>Alenti</i>-løfteren. 2 Kontroller at batteriet er tilstrekkelig ladet. Batteriladelampen på <i>Alenti</i>-løfteren lyser grønt når batteriet er fulladet. 3 Kontroller at <i>Alenti</i>-løfteren ikke er senket ned på en fast gjenstand. Hvis dette skjer, slås den automatiske sikkerhetsstopperen på. 4 Bruk nødsenke-/løftefunksjonen til å fjerne pasienten fra <i>Alenti</i>-løfteren. Kontakt kvalifisert personale.
<i>Alenti</i> -løfterens funksjoner virker bare ved bruk av kontrollpanelet, ikke håndkontrollen.	<ol style="list-style-type: none"> 1 Kontroller at kabelen til håndkontrollen er koblet til stikkontakten. 2 Skift håndkontrollen hvis problemet vedvarer.
<i>Alenti</i> -løfteren heves og stopper av seg selv.	Den sikre arbeidsbelastningen på 182 kg (400 lb) må ikke overskrides. Senkefunksjonen vil fortsatt fungere i denne situasjonen.
<i>Alenti</i> -løfteren er vanskelig å manøvrere.	<ol style="list-style-type: none"> 1 Kontroller at alle bremsene er frigjort. 2 Kontroller at hjulene ruller og svinger fritt. Hvis ikke, fjerner du pasienten fra <i>Alenti</i>-løfteren og kontakter kvalifisert personale.
Hvis bremsene ikke fungerer.	<ol style="list-style-type: none"> 1 Kontroller at <i>Alenti</i>-løfteren står flatt på et flatt underlag (hellingen på gulvet må ikke overstige forholdet 1:50). 2 Hvis bremsealarmen høres, prøver du å flytte <i>Alenti</i>-løfteren til et flatt underlag og setter på bremsene igjen. Hvis alarmen vedvarer, kontakter du kvalifisert personell.
Hvis den innebygde vekten (tilleggsutstyr) ikke fungerer.	<ol style="list-style-type: none"> 1 Kontroller at batteriet er riktig koblet til <i>Alenti</i>-løfteren. 2 Kontroller at batteriet er tilstrekkelig ladet. Batterilampen på <i>Alenti</i>-løfteren lyser grønt når batteriet er fullt ladet. 3 Hvis problemet vedvarer, kontakter du kvalifisert personale.
Vekten viser TILT.	<ol style="list-style-type: none"> 1 Sørg for at <i>Alenti</i>-løfteren stå på flatt underlag. 2 Hvis problemet vedvarer, kontakter du kvalifisert personale.
Vekten viser ingen andre feilkoder enn TILT.	Kontakt kvalifisert personale.
Det er bare mulig å senke løfteren.	Løfteenheten på dette utstyret er utstyrt med en sikkerhetsmutter. Hvis sikkerhetsmutteren aktiveres, er det bare mulig å senke utstyret til en sikker posisjon. Hvis dette skjer, avbryter du bruken av utstyret og kontakter autorisert servicepersonell for reparasjon.

Alarmer

ALARM	LØSNING
<i>Alenti</i> -løfteren har tre ulike alarmsignaler som angir ulike feil.	
1 Lavt batterisignal	Hvis hev-knappen (pil opp) trykkes, høres alarmer i opptil 10 sek med ett pip i sekundet. Lad batteriet. Hvis alarmer vedvarer, kontakter du den lokale Arjo-serviceteknikeren.
2 Bremsfeil	Hvis en av knappene trykkes, høres alarmer i opptil 10 sek med 4 pip per sekund. LED-lampen på kontrollpanelet og håndkontrollen tennes også. Denne alarmer angir bremsfeil. Prøv å flytte <i>Alenti</i> -løfteren til et flatt underlag, og sett på bremsene igjen. Hvis alarmer vedvarer, kontakter du den lokale Arjo-serviceteknikeren.
3 Feil på kretskort	Denne alarmer fortsetter å lyde i opptil 5 sek med 4 pip per sekund etterfulgt av en pause på 30 sek. Alarmer kan bare stoppes ved å fjerne batteriet. Denne alarmer angir feil på kretskortet. Hvis alarmer starter mens pasienten bruker <i>Alenti</i> -løfteren, fullfører du den umiddelbare oppgaven, for eksempel bading eller forflytning. Kontakt deretter din lokale Arjo-servicetekniker.

MERK

Hvis ikke problemet kan løses med feilsøkingstiltakene, kontakter du en tekniker som er autorisert av Arjo.

Tekniske spesifikasjoner

Alenti-løfter hygienestol modell CDB 81XX	
Sikker arbeidsbelastning (maks. pasientvekt)	182 kg (400 lb.)
Løfterens vekt	67 kg (148 lb.)
Maksimal vekt på løfteren (løfter, motor og vekt)	72 kg (159 lb.)
Farge	grå/burgunderrød/blå
Medisinsk utstyr	Type 
Lydnivå	< 65 dB A
Driftsmåte	ED maks. 10 %; Maks. 2 minutter PÅ. Minimum 18 minutter AV
Kontrollenes betjeningskraft	2,7 N
Batteri nr. NDA0100-XX	Forseglet blybatteri 24 V, 4 Ah
Batterilader	NDA 1200-EU, NDA 2200-GB, NDA 4200-US, NDA 6200-AU og NDA8200-INT
Beskyttelsesklasse	IP X4
Kapslingsklasse	Klasse II
Brannbeskyttelse	I samsvar med standarden EN/ISO 60601-1
Forurensningsgrad	2

Drift, transport og oppbevaring	
Omgivelsestemperaturområde	Drift +10 °C til +40 °C (+50 °F til 104 °F) Transport og lagring 20 °C til +70 °C (4 °F til +158 °F)
Relativ luftfuktighet	30 % – 75 % Drift 10 % - 80 % Transport og oppbevaring
Atmosfærisk trykkområde	800 - 1060 hPa Drift 500–1100 hPa Transport, oppbevaring

Tillatte kombinasjoner	
<i>Alenti</i> -løfteren kan integreres med følgende produkter:	Arjo-utstyr: Sara 3000, Sara Plus, System 2000, Malibu 1600 og Malibu 1700
	Vanlige rullestoler: De fleste modeller
	Vanlige sykehussenger: De fleste modeller med minst 150 mm gulvklaring
Ingen andre kombinasjoner er tillatt.	

Gjenvinning

Utstyret skal gjenvinnes i henhold til nasjonale bestemmelser

Emballasje

Tre, bølgepapp og plast kan resirkuleres

Kassering ved endt levetid

- Alle batteriene i produktet skal gjenvinnes. Batterier må kasseres i henhold til nasjonale eller lokale forskrifter.
- Seil som inkluderer avstivere/stabilisatorer, polstringsmateriale, eventuelle andre tekstiler eller polymerer eller plastmaterialer osv. skal sorteres som brennbart avfall.
- Heissystemer med elektriske og elektroniske komponenter eller elektrisk ledning skal demonteres og resirkuleres i samsvar med Direktivet om elektrisk og elektronisk avfall (WEEE) eller i samsvar med lokale eller nasjonale forskrifter.
- Komponenter som hovedsakelig består av ulike typer metall (inneholder mer enn 90 % metall etter vekt), for eksempel seilstenger, skinner, ståstøtter osv., skal resirkuleres som metall.

MERK

Alle materialer som er brukt i *Alenti*-løfteren er i samsvar med gjeldende standarder for biokompatibilitet og er tilsvarende testet (ISO 10993-5).

Materialet i deler som bærer kroppen, er PUR (polyuretan).

Mål

mm (tommer)
Slaglengde: 590 mm (23 1/4")
Mindre måleavvik kan forekomme mellom produkter.

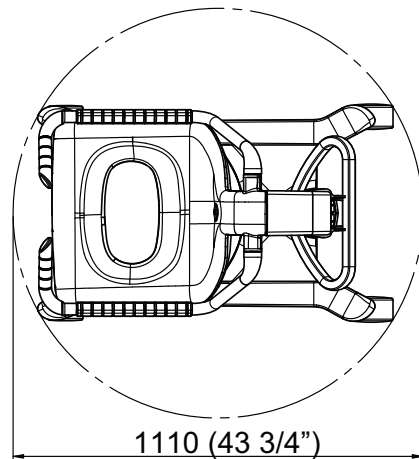
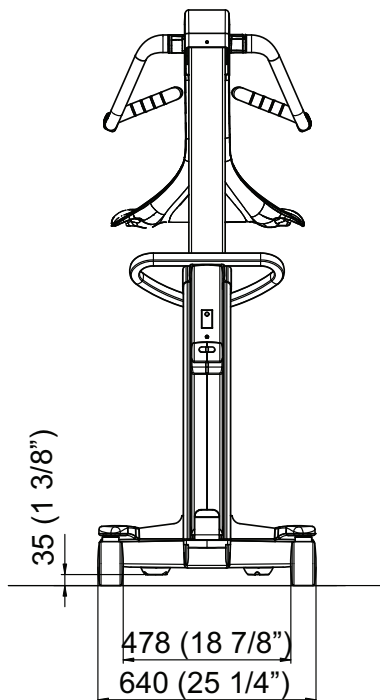
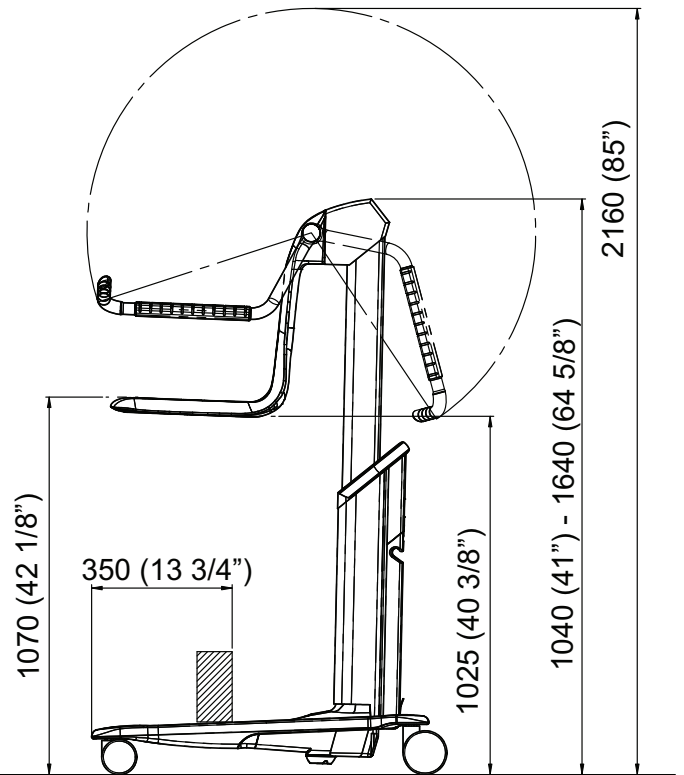
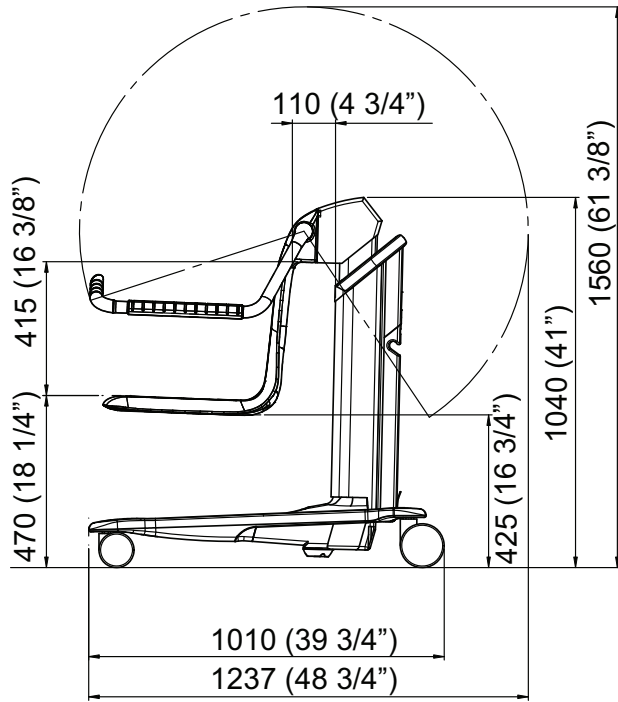











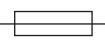







Merkelapper på Alenti-løfteren

Forklaring av etikett

Batterietikett	Angir sikkerhets- og miljøinformasjon for batteriet.
Dataetikett	Angir teknisk kapasitet og krav, f.eks. inngående effekt, inngående spenning og maksimal pasientvekt, osv.
Identifikasjons-etikett	Angir produktidentifikasjon, serienummer samt produksjonsår og -måned.

Symbolforklaring

SWL	Sikker arbeidsbelastning
	Total masse på utstyr, inkludert sikker arbeidslast.
	Løftelengde 590 mm (23 1/4")
24V DC	Forsyningsspenning
MAX: 200 VA	Maksimal effekt
	Sikring F1 - F10AL 250 V Sikring F2 - T2.5AL 250 V
IP X4	Beskyttelsesgrad (dvs. produktet er beskyttet mot vannsprut)
	Type B Anvendt del: Beskyttelse mot elektrisk støt i samsvar med IEC 60601-1
ED MAX 10%	Innkoblingstid for Hi/Lo-funksjon: ED maksimum 10 %, Maks. 2 minutter PÅ, Minimum 18 minutter AV
NDA0100-XX	Batteriets produktnummer
	CE-merking som indikerer samsvar med den harmoniserte lovgivning i Det europeiske fellesskap Figurer angir tilsyn av kontrollorgan.
	Et batteri er strømkilden til dette utstyret.
	Les bruksanvisningen før bruk

	Skull elektriske og elektroniske komponenter til gjenvinning i henhold til EU-direktiv 2012/19/EU (WEEE)
	Klassifisert av Underwriters Laboratories Inc. vedrørende elektrisk støt, brann, mekaniske og andre spesifiserte farer kun i henhold til følgende. AAMI ES60601-1:2005, ES60601-1:2005/AMD1 1:2012, ES60601-1:2005/AMD2:2021 CSA-C22.2 No. 60601-1:14, endring 2:2022 (MOD) til CAN/CSA-C22.2 No. 60601-1:14.
	Miljøfare - inneholder bly Må ikke kastes
	Kan resirkuleres
	Produsentens navn og adresse
	Produksjonsdato
Max	Vektens maksimale kapasitet
Min	Vektens minstekapasitet
e	Vektens verifiseringsintervall
	Metrologimerke, indikerer samsvar med direktivet 2014/31/EU (NAWI) YY = år (Kun for vekter i klasse III)
	Modellnummer
	Serienummer
	Indikerer min.-/makstemperatur for bruk av vektene
	Angir at produktet er et medisinsk utstyr i henhold til EU-regulering 2017/745 for medisinsk utstyr
	Unik enhetsidentifikator

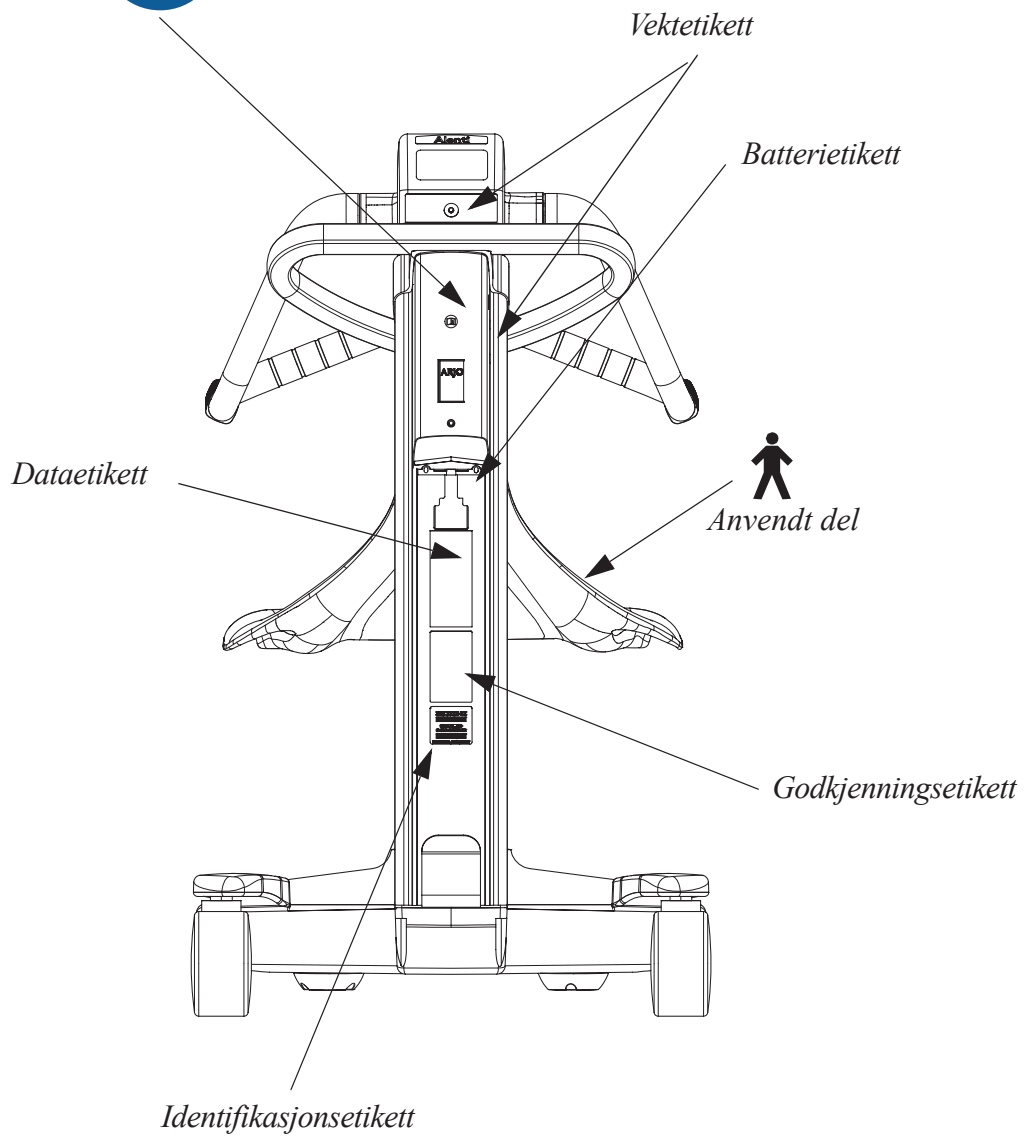

Elektromagnetisk kompatibilitet (EMC)

Produktet er testet for samsvar med gjeldende standarder med hensyn til evnen til å blokkere elektromagnetisk interferens fra eksterne kilder.

Enkelte tiltak kan bidra til å redusere elektromagnetisk interferens:

- Sørg for at annet utstyr i pasientovervåkings- og/eller behandlingsområder oppfyller aksepterte strålingsstandarder.

ADVARSEL

Bruk av dette utstyret nærliggende eller stablet med annet utstyr skal unngås ettersom det kan resultere i gal drift. Hvis det er nødvendig med slik bruk, må dette utstyret og annet utstyr observeres for å bekrefte at de virker som normalt.

ADVARSEL

Bærbart radiokommunikasjonsutstyr (inkludert periferiutstyr som antennekabler og eksterne antenner) skal ikke brukes nærmere enn 30 cm fra noen del av Alenti, inkludert kabler som er spesifisert av produsenten. Ellers kan utstyrets ytelse svekkes.

ADVARSEL

Bruk av tilbehør, transdusere og kabler som ikke er spesifisert eller levert av produsenten av dette utstyret kan føre til økt elektromagnetisk stråling eller nedsatt elektromagnetisk immunitet for dette utstyret, og føre til feilaktig drift.

Bruksmiljø: Profesjonelle helseinstitusjoner

Unntak: RF-kirurgiutstyr og det RF-skjermede rommet i et ME SYSTEM for magnetisk resonansavbildning

Veiledning og produsentens erklæring – elektromagnetiske utslipp		
Strålingstest	Kompatibilitet	Retningslinjer
RF-stråling CISPR 11	Gruppe 1	Dette utstyret bruker RF-energi kun for sin interne funksjon. Derfor er RF-utslippene svært lave, og det er lite sannsynlig at de forårsaker forstyrrelser i elektronisk utstyr i nærheten.
RF-stråling CISPR 11	Klasse B	Dette utstyret er egnet for bruk i alle installasjoner, inkludert private installasjoner og installasjoner som er koblet direkte til det offentlige lavspente distribusjonsnettet som forsyner bygninger beregnet for boligformål.

Veiledning og produsentens erklæring – elektromagnetisk immunitet		
Immunitetstest	NEK IEC 60601-1-2 testnivå	Samsvarsnivå
Elektrostatisk utlading (ESD) NEK EN 61000-4-2	± 2 kV, ± 4 kV, ± 8 kV, ± 15 kV luft ±8 kV kontakt	± 2 kV, ± 4 kV, ± 8 kV, ± 15 kV luft ±8 kV kontakt
Ledete forstyrrelser indusert av RF-felter NEK EN 61000-4-6	3 V ved 0,15 MHz til 80 MHz 6 V innenfor ISM og amatør radiobånd mellom 0,15 og 80 MHz 80 % AM ved 1 kHz	3 V ved 0,15 MHz til 80 MHz 6 V innenfor ISM og amatør radiobånd mellom 0,15 og 80 MHz 80 % AM ved 1 kHz
Utstrålt HF- elektromagnetisk felt NEK EN 61000-4-3	Profesjonelle pleiemiljøer 3 V/m 80 MHz til 2,7 GHz 80 % AM ved 1 kHz	Profesjonelle pleiemiljøer 3 V/m 80 MHz til 2,7 GHz 80 % AM ved 1 kHz
Nærhetsfelt fra RF-trådløst kommunikasjonsutstyr NEK EN 61000-4-3	385 MHz – 27 V/m 450 MHz – 28 V/m 710, 745, 780 MHz – 9 V/m 810, 870, 930 MHz – 28 V/m 1720, 1845, 1970, 2450 MHz – 28 V/m 5240, 5500, 5785 MHz – 9 V/m	385 MHz – 27 V/m 450 MHz – 28 V/m 710, 745, 780 MHz – 9 V/m 810, 870, 930 MHz – 28 V/m 1720, 1845, 1970, 2450 MHz – 28 V/m 5240, 5500, 5785 MHz – 9 V/m
Elektrisk hurtig transient/ ioniseringsstopp NEK EN 61000-4-4	±1 kV SIP/SOP-porter 100 kHz repetisjonsfrekvens	±1 kV SIP/SOP-porter 100 kHz repetisjonsfrekvens
Strømfrekvens Magnetfelt NEK EN 61000-4-8	30 A/m 50 Hz eller 60 Hz	30 A/m 50 Hz
Nærhetsmagnetfelt EN 61000-4-39	134,2 kHz – 65 A/m 13,56 MHz – 7,5 A/m	134,2 kHz – 65 A/m 13,56 MHz – 7,5 A/m

Deler og tilbehør

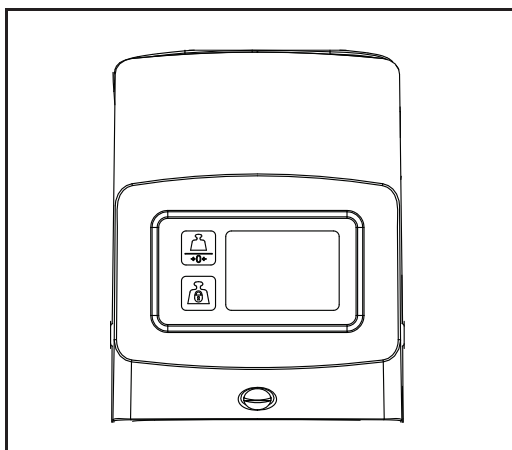

CFA2100-01-F
Elektronisk vekt

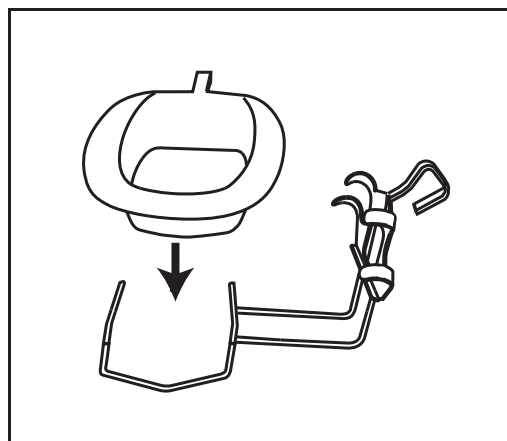

CDA1500-7 Bekken
CDA1104-90 Bekkenholder

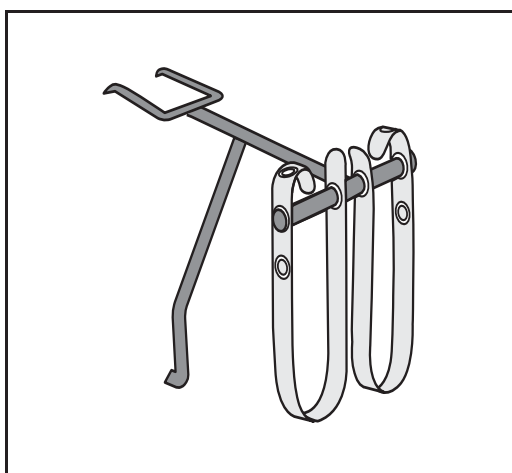

CDA1300-04
Benstøtte og benstropper

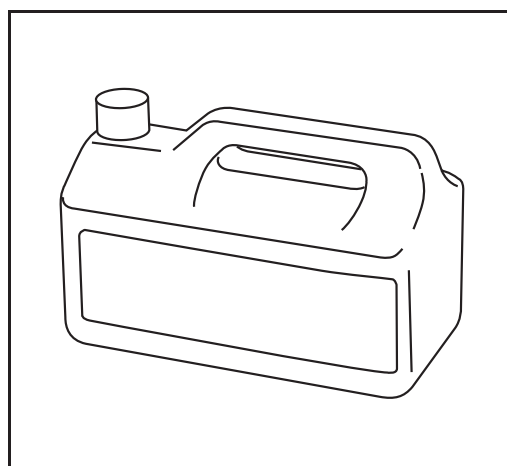

Kontakt den lokale Arjo-representanten for desinfeksjonsmiddel

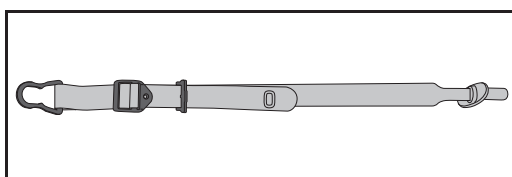

CDA1450-035
Sikkerhetsbelte

Blank med hensikt

Blank med hensikt

Blank med hensikt

AUSTRALIA

Arjo Australia
 Building B, Level 3
 11 Talavera Road
 Macquarie Park, NSW, 2113,
 Australia
 Phone: 1800 072 040

BELGIQUE / BELGIË

Arjo Belgium
 Evenbroekveld 16
 9420 Erpe-Mere
 Phone: +32 (0) 53 60 73 80
 Fax: +32 (0) 53 60 73 81
 E-mail: info.belgium@arjo.com

BRASIL

Arjo Brasil Equipamentos Médicos Ltda
 Rua Marina Ciufuli Zanfelice, 329 PB02
 Galpão - Lapa
 São Paulo – SP – Brasil
 CEP: 05040-000
 Phone: 55-11-3588-5088
 E-mail: vendas.latam@arjo.com
 E-mail: servicios.latam@arjo.com

CANADA

Arjo Canada Inc.
 90 Matheson Boulevard West
 Suite 350
 CA-MISSISSAUGA, ON, L5R 3R3
 Tel/Tél: +1 (905) 238-7880
 Free: +1 (800) 665-4831
 Fax: +1 (905) 238-7881
 E-mail: info.canada@arjo.com

ČESKÁ REPUBLIKA

Arjo Czech Republic s.r.o.
 Na Strži 1702/65
 140 00 Praha
 Czech Republic
 Phone No: +420225092307
 E-mail: info.cz@arjo.com

DANMARK

Arjo A/S
 Vassingerødvej 52
 DK-3540 LYNGE
 Tel: +45 49 13 84 86
 Fax: +45 49 13 84 87
 E-mail: dk_kundeservice@arjo.com

DEUTSCHLAND

Arjo GmbH
 Peter-Sander-Strasse 10
 DE-55252 MAINZ-KASTEL
 Tel: +49 (0) 6134 186 0
 Fax: +49 (0) 6134 186 160
 E-mail: info-de@arjo.com

ESPAÑA

ARJO IBERIA S.L.
 Poligono Can Salvatella
 c/ Cabanyes 1-7
 08210 Barberà del Valles
 Barcelona - Spain
 Telefono 1: +34 900 921 850
 Telefono 2: +34 931 315 999

FRANCE

Arjo SAS
 2 Avenue Alcide de Gasperi
 CS 70133
 FR-59436 RONCQ CEDEX
 Tél: +33 (0) 3 20 28 13 13
 Fax: +33 (0) 3 20 28 13 14
 E-mail: info.france@arjo.com

HONG KONG

Arjo Hong Kong Limited
 Room 411-414, 4/F, Manhattan Centre,
 8 Kwai Cheong Road, Kwai Chung, N.T.,
 HONG KONG
 Tel: +852 2960 7600
 Fax: +852 2960 1711

ITALIA

Arjo Italia S.p.A.
 Via Giacomo Peroni 400-402
 IT-00131 ROMA
 Tel: +39 (0) 6 87426211
 Fax: +39 (0) 6 87426222
 E-mail: Italy.promo@arjo.com

MIDDLE EAST

Arjo Middle East FZ-LLC
 Office 908, 9th Floor,
 HQ Building, North Tower,
 Dubai Science Park,
 Al Barsha South
 P.O. Box 11488, Dubai,
 United Arab Emirates
 Direct +971 487 48053
 Fax +971 487 48072
 Email: Info.ME@arjo.com

NEDERLAND

Arjo Nederland BV
 Biezenwei 21
 4004 MB TIEL
 Postbus 6116
 4000 HC TIEL
 Tel: +31 (0) 344 64 08 00
 Fax: +31 (0) 344 64 08 85
 E-mail: info.nl@arjo.com

NEW ZEALAND

Arjo Ltd
 34 Vestey Drive
 Mount Wellington
 NZ-AUCKLAND 1060
 Tel: +64 (0) 9 573 5344
 Free Call: 0800 000 151
 Fax: +64 (0) 9 573 5384
 E-mail: nz.info@Arjo.com

NORGE

Arjo Norway AS
 Olaf Helsets vei 5
 N-0694 OSLO
 Tel: +47 22 08 00 50
 Faks: +47 22 08 00 51
 E-mail: no.kundeservice@arjo.com

ÖSTERREICH

Arjo Austria GmbH
 Lemböckgasse 49 / Stiege A / 4.OG
 A-1230 Wien
 Tel: +43 1 8 66 56
 Fax: +43 1 866 56 7000

POLSKA

Arjo Polska Sp. z o.o.
 ul. Ks Piotra Wawrzyniaka 2
 PL-62-052 KOMORNIKI (Poznań)
 Tel: +48 691 119 999
 E-mail: arjo@arjo.com

PORTUGAL

Arjo em Portugal
 MAQUET Portugal, Lda.
 (Distribuidor Exclusivo)
 Rua Poeta Bocage n.º 2 - 2G
 PT-1600-233 Lisboa
 Tel: +351 214 189 815
 Fax: +351 214 177 413
 E-mail: Portugal@arjo.com

SUISSE / SCHWEIZ

Arjo Switzerland AG
 Fabrikstrasse 8
 Postfach
 CH-4614 HÄGENDORF
 Tél/Tel: +41 (0) 61 337 97 77
 Fax: +41 (0) 61 311 97 42

SUOMI

Arjo Scandinavia AB
 Riihitontuntie 7 C
 02200 Espoo
 Finland
 Puh: +358 9 6824 1260
 E-mail: Asiakaspalvelu.finland@arjo.com

SVERIGE

Arjo International HQ
 Hans Michelsensgatan 10
 SE-211 20 MALMÖ
 Tel: +46 (0) 10 494 7760
 Fax: +46 (0) 10 494 7761
 E-mail: kundservice@arjo.com

UNITED KINGDOM

Arjo UK and Ireland
 Houghton Hall Park
 Houghton Regis
 UK-DUNSTABLE LU5 5XF
 Tel: +44 (0) 1582 745 700
 Fax: +44 (0) 1582 745 745
 E-mail: sales.admin@arjo.com

USA

Arjo Inc.
 2349 W Lake Street Suite 250
 US-Addison, IL 60101
 Tel: +1 (630) 307-2756
 Free: +1 (800) 323-1245
 Fax: +1 (630) 307 6195
 E-mail: us.info@arjo.com

JAPAN

Arjo Japan K.K.
 東京都港区虎ノ門三丁目7番8号
 ランディック第2虎ノ門ビル9階
 Tel: +81 (0)3-6435-6401
 Fax: +81 (0)3-6435-6402
 E-mail: info.japan@arjo.com

At Arjo, we believe that empowering movement within healthcare environments is essential to quality care. Our products and solutions are designed to promote a safe and dignified experience through patient handling, medical beds, personal hygiene, disinfection, diagnostics, and the prevention of pressure injuries and venous thromboembolism. With over 6500 people worldwide and 65 years caring for patients and healthcare professionals, we are committed to driving healthier outcomes for people facing mobility challenges.



ArjoHuntleigh AB
Hans Michelsensgatan 10
211 20 Malmö, Sweden
www.arjo.com

arjo

CE
2797