

INSTRUKTIONER FÖR ANVÄNDNING

Bolero



VARNING

Minska risken för skador genom att alltid läsa instruktionerna för användning och medföljande dokumentation innan du använder produkten.

Designpolicy och upphovsrätt

® och ™ är varumärken som tillhör Arjo-koncernen.

© Arjo 2022.

Vår policy är ha en kontinuerlig produktutveckling och vi förbehåller oss därför rätten att ändra konstruktioner och specifikationer utan att meddela detta i förväg. Innehållet i detta dokument får inte kopieras vare sig helt eller delvis utan tillstånd från Arjo.

Innehåll

Förord	4
Avsedd användning	5
Säkerhetsföreskrifter	6
Förberedelser	7
Delarnas namn	8
Produktbeskrivning/Funktioner	10
Batteriladdare	10
Manuell höjning och sänkning	10
Elektrisk höjning och sänkning	10
Ryggstöd och benstöd	11
Handtag	11
Förvaring	12
Justera liggplattans längd	12
Madrasser	12
Säkerhetsbälten	13
Bromsar	15
Nödstopp	15
Nödsänkning	15
Våg (tillval)	16
Sidostöd (tillbehör)	16
Flytta över patienten	17
Från en säng	17
Till en säng	19
Duscha patienten	20
Anvisningar för rengöring och desinficering	21
Batterianvisningar	24
Skötsel och förebyggande underhåll	26
Felsökning	30
Tekniska specifikationer	32
Mått	34
Etiketter	36
EMC (elektromagnetisk kompatibilitet)	38
Delar och tillbehör	40

Förord

Tack för att du köpt utrustning från Arjo

Lyftbadvagnen Bolero® ingår i en serie kvalitetsprodukter som är utformade speciellt för sjukhus, vårdhem och andra vårdinrättningar.

Tveka inte att kontakta oss om du har några frågor beträffande användning eller underhåll av denna utrustning från Arjo.

Läs igenom dessa *instruktioner för användning* noggrant!

Läs *instruktionerna för användning* i sin helhet innan du använder din Bolero lyftbadvagn. Informationen i dessa *instruktioner för användning* är mycket viktig för att du ska kunna använda och sköta utrustningen på rätt sätt, och hjälper dig att skydda produkten och säkerställa att den fungerar på bästa sätt. Vissa av upplysningarna i de här *instruktionerna för användning* är viktiga för din säkerhet. Läs igenom och sätt dig in i dem så att du kan förhindra eventuella skador.

För att förhindra att skador uppstår till följd av att olämplig utrustning används rekommenderar vi att endast för ändamålet konstruerade delar från Arjo används tillsammans med utrustning och hjälpmedel från Arjo.

Otillåtna ändringar av utrustning från Arjo kan påverka säkerheten. Arjo åtar sig inget ansvar för eventuella olyckor, incidenter eller funktionsbrister som uppstår till följd av otillåten modifiering av produkter.

Allvarlig incident

Om en allvarlig incident med koppling till denna medicintekniska enhet inträffar, och denna incident påverkar användaren eller patienten, ska användaren eller patienten rapportera denna allvarliga incident till tillverkaren eller distributören av den medicintekniska enheten. Inom EU ska användaren även rapportera den allvarliga incidenten till den behöriga myndigheten i den medlemsstat där användaren är bosatt.

Service och support

Service ska utföras regelbundet på din Bolero lyftbadvagn för att produkten ska kunna användas på ett säkert sätt och hållas i funktionsdugligt skick. Se avsnitt *Skötsel och förebyggande underhåll* på sida 26.

Kontakta Arjo om du behöver ytterligare information. Arjo erbjuder heltäckande support- och serviceprogram som maximerar produktens säkerhet, tillförlitlighet och nytta på lång sikt.

Kontakta Arjo för reservdelar. Kontaktinformation finns på sista sidan i dessa *instruktioner för användning*.

Beteckningar som används i dessa *instruktioner för användning*

VARNING

Innebär: Säkerhetsvarning. Om du inte förstår och följer varningen kan du skada dig själv eller andra.

FÖRSIKTIGHET

Innebär: Om dessa anvisningar inte följs kan hela eller delar av systemet eller utrustningen skadas.

OBS

Innebär: Denna information är viktig för en korrekt användning av systemet eller utrustningen.

Avsedd användning

Utrustningen måste användas i enlighet med dessa säkerhetsföreskrifter. Alla som använder utrustningen måste ha läst igenom och förstått anvisningarna i de här *instruktionerna för användning*.

Kontakta Arjo om du är osäker på något.

Utrustningen är avsedd för lyft och förflyttning av vuxna patienter till och från badrum på vårdinrättningar samt för hjälp vid bad.

Bolero får bara användas av utbildad vårdpersonal med tillräcklig kännedom om vårdmiljön och dess normala rutiner och förfaranden. Riktlinjerna i dessa instruktioner för användning måste följas.

Badvagnen ska endast användas för det ändamål som beskrivs i dessa instruktioner för användning. All annan användning är förbjuden.

Bedömning av vårdtagare

Varje vårdinrättning bör utarbeta rutiner för regelbunden bedömning.

Vårdpersonalen måste bedöma varje enskild vårdtagare enligt följande kriterier innan utrustningen används:

- Patienten får inte väga mer än 136 kg (300 lbs).
- Patienten måste förstå och reagera på instruktioner om att ligga kvar i en säker ställning på liggplattan eller ligga kvar i denna ställning på grund av begränsad fysisk rörelseförmåga.

Använd alternativ utrustning om vårdtagaren inte uppfyller dessa kriterier.

Produktens förväntade livslängd

Boleros förväntade livslängd är den längsta tidsperioden för en aktiv användning.

Utrustningens livslängd är tio (10) år och livslängden för säkerhetsbältet är två (2) år. Batteriets livslängd är 2–5 år beroende på hur batteriet förvaras, hur ofta det används och hur ofta det laddas.

Livslängden som anges gäller under förutsättning att förebyggande underhåll utförs enligt anvisningarna för skötsel och underhåll i dessa instruktioner för användning.

Viss utrustning, som hjul och handkontroll, kan behöva bytas ut under utrustningens livstid på grund av slitage enligt instruktionerna för användning.

Säkerhetsföreskrifter

VARNING

Se till så att patientens hår, armar och fötter hålls nära kroppen och använd särskilt avsedda greppstöd vid alla slags rörelser och förflyttningar, för att förhindra att patienten fastnar i något.

VARNING

Undvik skador genom att aldrig lämna patienten utan tillsyn.

VARNING

Kontrollera att förflyttningssvågen är fri från hinder för att undvika att utrustningen fastnar.

VARNING

Se till att vårdtagaren är placerad i enlighet med dessa *instruktioner för användning* för att förhindra fall.

VARNING

För att undvika explosion eller brand ska utrustningen aldrig användas i syrerika miljöer eller i närheten av värmekällor eller antändliga anestesigaser.

VARNING

Använd aldrig utrustningen på golv med infällt avlopp, hål eller lutningar som överstiger förhållandet 1:50 (1,15°), för att förhindra att utrustningen tippar och patienten faller.

VARNING

Förhindra fall genom att se till att patienten är korrekt placerad, att säkerhetsbältet används och att det dragits åt och fästs på rätt sätt.

VARNING

Kontrollera att säkerhetsbältena är oskadade för att förhindra att patienten faller av. Använd **ALDRIG** utrustningen med skadade säkerhetsbälten. Byt till nya före användning.

VARNING

Förhindra fall under överflyttning genom att alltid se till att bromsarna är låsta på all utrustning som används.

VARNING

Förhindra fall genom att se till att användarens vikt är lägre än säker arbetsbelastning för alla produkter eller tillbehör som används.

OBS

Stå inte i handstödet rörelseriktning när du ställer in *Bolero* lyftbadvagn. Om patienten gör en oväntad rörelse uppåt kan du skadas. Se bilden.

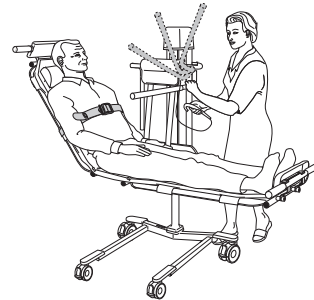

Förberedelser

Gör följande före första användningen (9 steg)

- 1 Kontrollera förpackningen med avseende på skador.
- 2 Emballaget ska återvinnas enligt gällande lokala bestämmelser.
- 3 Kontrollera att produktens alla delar har levererats. Jämför med produktbeskrivningen i dessa *instruktioner för användning*. Använd INTE produkten om någon del saknas eller är skadad.
- 4 Förbered ett torrt och välventilerat utrymme för förvaring av lyften.
- 5 Packa upp batteriladdaren. Se ”*instruktioner för användning av batteriladdare*”.
- 6 Ladda alla batterier i 24 tim.
- 7 Desinficera produkten i enlighet med avsnittet *Anvisningar för rengöring och desinficering på sida 21* i dessa *instruktioner för användning*.
- 8 Montering av medföljande mellanlägg:
Mellanläggsbrickorna som är monterade på *Bolero* lyftbadvagn vid leverans är anpassade till djupet på badkar från Arjo.
Endast för djupare badkar: För en djupare nedsänkning måste en av de två monterade mellanläggsbrickorna på *Bolero* lyftbadvagn tas bort. Se bilden. Var försiktig så att badkarets ytbeläggning inte skadas.

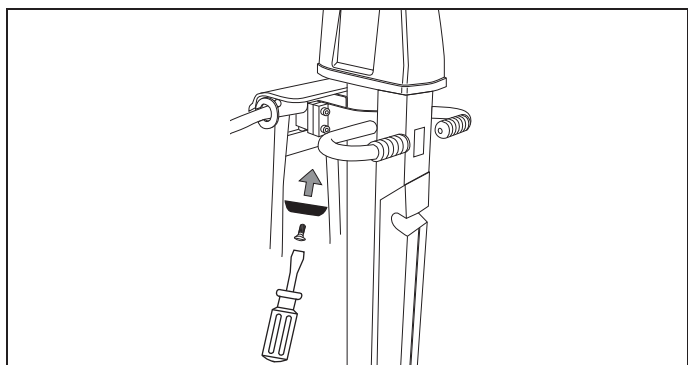

- 9 Utse ett utrymme där dessa *instruktioner för användning* ska förvaras så att de alltid finns tillgängliga för användarna.

OBS

Kontakta din lokala Arjo-representant om du har några frågor eller behöver hjälp med något. Kontaktuppgifterna finns på sista sidan i dessa *instruktioner för användning*.

Åtgärder före varje användning (4 steg)

- 1 Kontrollera att alla delar av *Bolero* lyftbadvagn sitter på plats. Jämför med avsnitt *Delarnas namn på sida 8*.
- 2 Använd INTE produkten om någon del saknas eller är skadad.

3

VARNING

Följ alltid desinficeringsanvisningarna i dessa *instruktioner för användning* för att undvika smittspridning.

- 4 Kontrollera att batteriet är fulladdat (*Bolero*).

Riktningar för Bolero

Flytta *Bolero* lyftbadvagn i rätt riktning, d.v.s. längs med liggplattan, vid transport av patient.

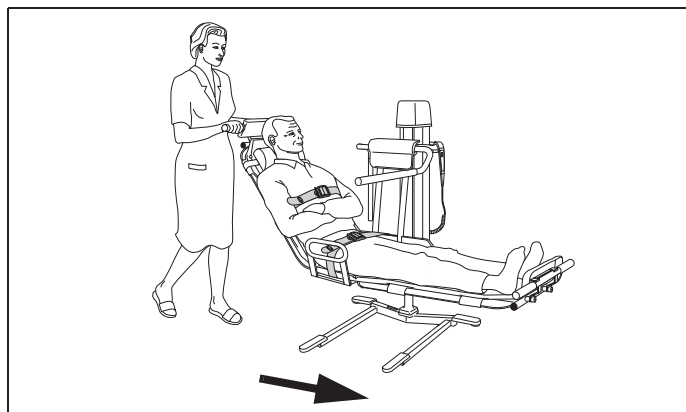

Riktningarna *höger* eller *vänster* i dessa *instruktioner för användning* ges nedan.

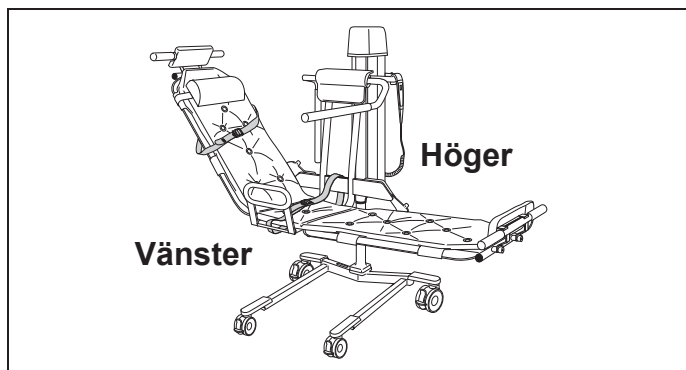

Delarnas namn

- 1 3-delad liggplatta och ram 
- 2 3-delad madrass
- 3 Kudde
- 4 Transporthandtag
- 5 Fotstöd
- 6 Låsanordning för ryggstöd
- 7 Manöverhandtag
- 8 Handkontroll (elektrisk)
- 9 Handtag
- 10 Batteri (elektriskt)
- 11 Lyftpelare (elektrisk)
- 12 Hjulbroms (samtliga fyra hjul)
- 13 Nedsänkknapp (hydraulisk)
- 14 Handpump för höjning (hydraulisk)
- 15 Lyftpelare (hydraulisk)
- 16 Sidostöd (tillbehör)
- 17 Säkerhetsbälten



Typ B. Applicerad del: (inklusive alla fästa delar på liggplattan och ramen) skydd mot elektrisk stöt enligt EN 60601-1

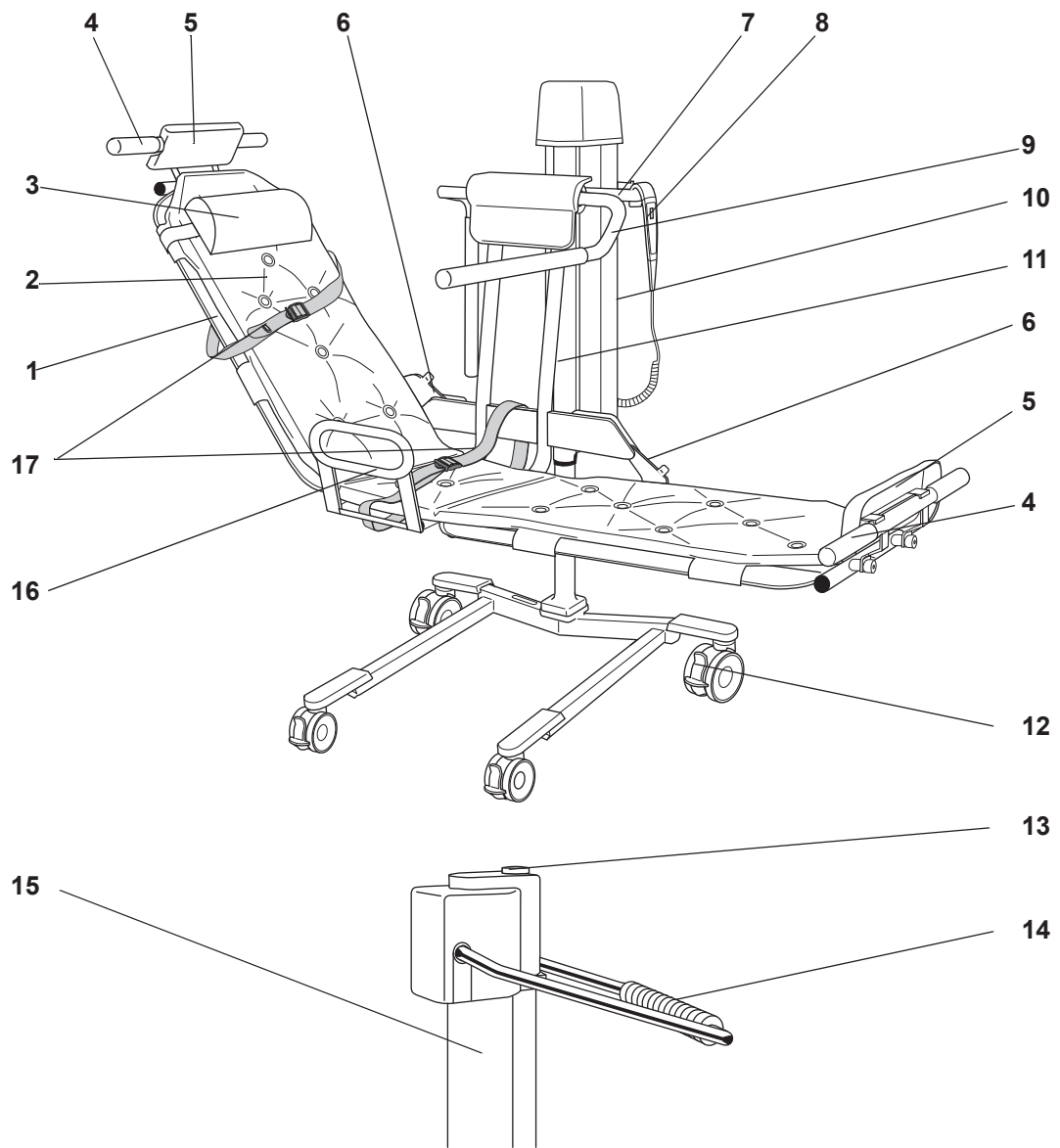

Produktbeskrivning/funktioner

Fig. 1

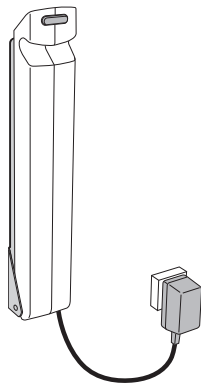

Batteriladdare

Se instruktioner för användning av batteriladdare.

Sätt fast batteriladdaren på en lämplig vägg och anslut den till ett jordat nätuttag. (Se fig. 1)

Typnummer:

NDA1200-EU
NDA2200-GB
NDA4200-US
NDA6200-AU,
NDA8200-INT

Fig. 2

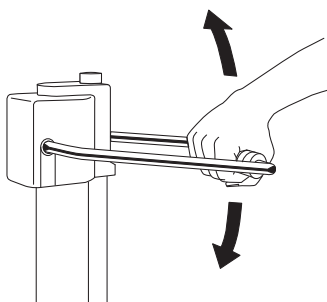

Manuell höjning och sänkning

- Liggplattan höjs med hjälp av handpumpen. Pumpa jämnt och med så stora rörelser som möjligt. (Se fig. 2)

Fig. 3

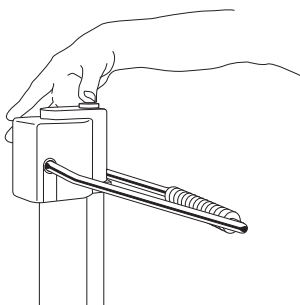

- Liggplattan sänks med hjälp av nedsänkingsknappen. (Se fig. 3)

Fig. 4

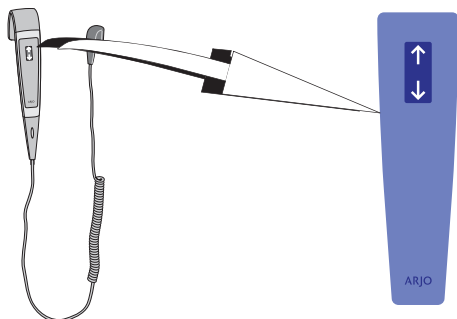

Elektrisk höjning och sänkning

Haka av handkontrollen från sin hållare. (Se fig. 4)

- Höj *Bolero* lyftbadvagn, genom att trycka på uppåtpilen på handkontrollen.
- Tryck på nedåtpilen när du vill sänka *Bolero* lyftbadvagn.

Ryggstöd och benstöd

Fig. 1

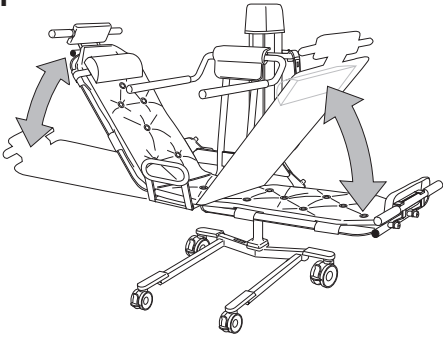

Fig. 2

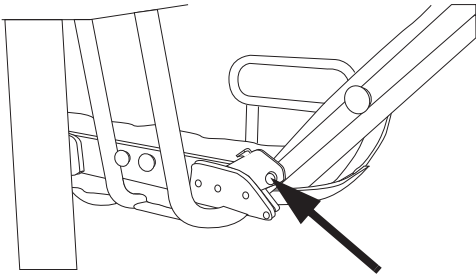
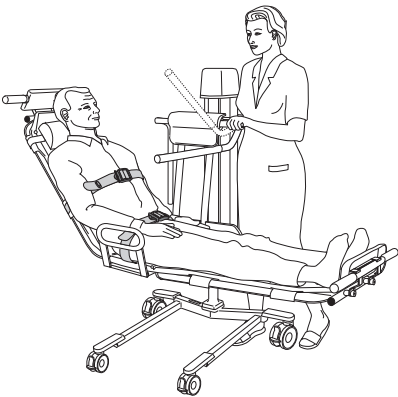

Fig. 3



VARNING

Se till så att vårdtagarens hår, armar och fötter hålls nära kroppen och använd särskilt avsedda greppstöd vid alla slags rörelser och förflyttningar, för att förhindra att vårdtagaren fastnar i något.

- *Bolero* lyftbadvagn är symmetrisk så att båda ändar kan användas som ryggstöd, beroende på riktningen på patientens säng. Om du vill ändra vagnens riktning flyttar du bara flytta kudden till andra änden. (Se fig. 1)
- Lossa en av spärrarna och höj den sida som ska användas som ryggstöd till önskad vinkel. Kontrollera att ryggstödet är spärrat genom kontrollera ryggstödetets hållarmekanism är på plats. (Se fig. 2)

Handtag

VARNING

Se till så att vårdtagarens hår, armar och fötter hålls nära kroppen och använd särskilt avsedda greppstöd vid alla slags rörelser och förflyttningar, för att förhindra att vårdtagaren fastnar i något.

Bolero lyftbadvagn har som standard två nedfällbara handtag. Under överföring och bad:

- Sänk det handtag som sitter längst från patientens midja. (Se fig. 3)

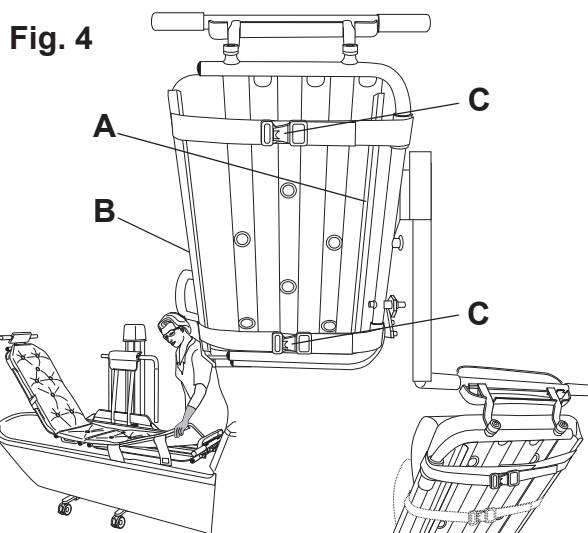
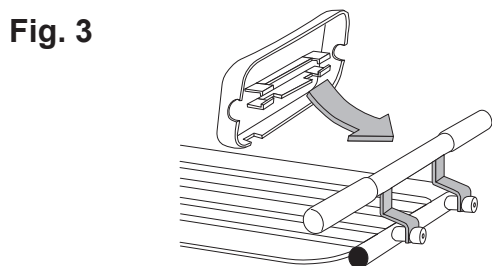
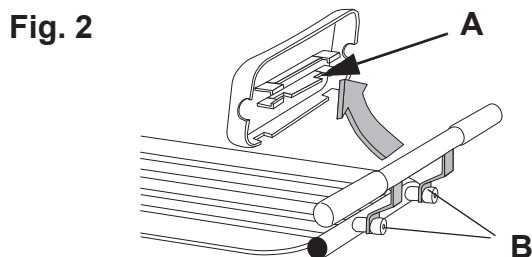
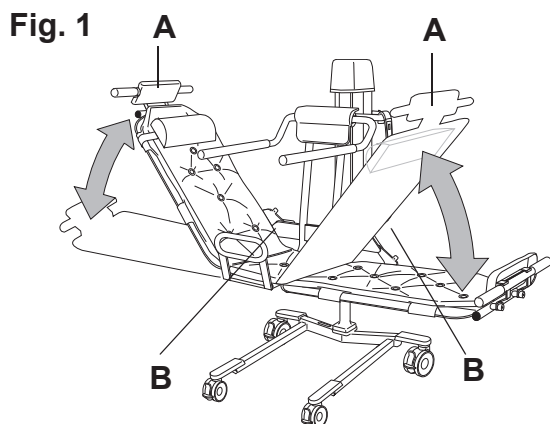

Förvaring

- När den inte används ska *Bolero* lyftbadvagn förvaras med ryggstödet och fotstödet (A) i upphöjt läge. (Se fig. 1)
- Höj rygg- och fotstödet. Kontrollera att spärrarna (B) sitter på plats och att stöden är låsta. (Se fig. 2)

Justera liggplattans längd

- Korta liggplattan:
Lossa huvud-/fotstödet (A) och skruvarna (B). (Se fig. 3)
- Vrid stödet/stöden 180 °.
Fäst huvud-/fotstödet och skruvarna. (Se fig. 3)

Madrasser

Börja alltid från ena änden av sidoskenan när du fäster/lossar madrassen. (Se fig. 4)

- Placera: Knäpp fast sidoskenan runt liggplattan. Pressa och dra handflatan längs sidoskenan.
- Lossa: Lossa änden på sidoskenan. Lossa madrassen genom att dra längsmed sidoskenan.
- Mellandel: Knäpp fast sidoskenan intill lyftpelaren runt liggplattan. Dra ut madrassen och knäpp fast den andra sidoskenan runt liggplattans andra sida.
- Fäst först madrassens sidoskena på den sida av liggplattan som är närmast den hydrauliska lyftpelaren (A). (Se fig. 4)
Dra ut madrassen och fäst den andra sidoskenan (B). (Se fig. 4)
- Fäst madrassen med snabbspännena (C). (Se fig. 4)
- Fäst kudden med snabbspännena.

Säkerhetsbälten

Använd alltid säkerhetsbältet.

VARNING

Kontrollera att säkerhetsbältena är oskadade för att förhindra att patienten faller av. Använd **ALDRIG** utrustningen med skadade säkerhetsbälten. Byt till nya före användning.

VARNING

Förhindra fall genom att se till att patienten är korrekt placerad, att säkerhetsbältet används och att det dragits åt och fästs på rätt sätt.

Fig. 1

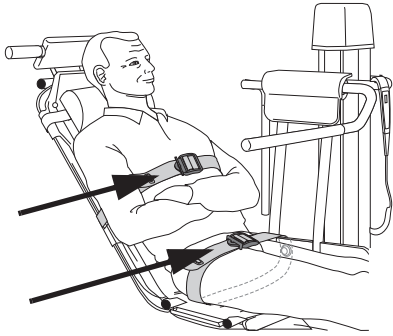

Bolero lyftbadvagn har två säkerhetsbälten (brösthälte och höftbälte) som standardutrustning. (Se fig. 1)

Fig. 2

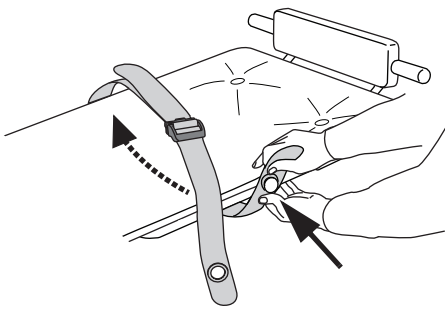

(7 steg)

- 1 Fäst säkerhetsbältena innan patienten placeras på *Bolero* lyftbadvagn. Fäst säkerhetsbältena genom att placera öglan över knoppen. Säkerhetsbältena ska sitta på madrassens ovansida. (Se fig. 2)

Fig. 3

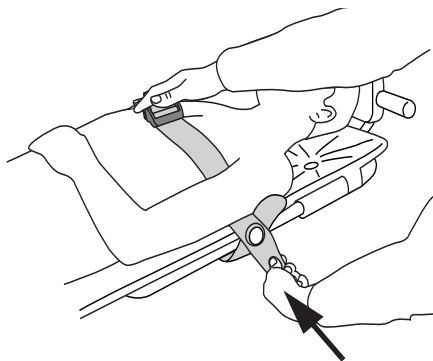

- 2 Positionera patienten på *Bolero* lyftbadvagn. Fäst säkerhetsbältena på knapparna på båda sidorna av liggplattan. (Se fig. 3)

Fig. 4

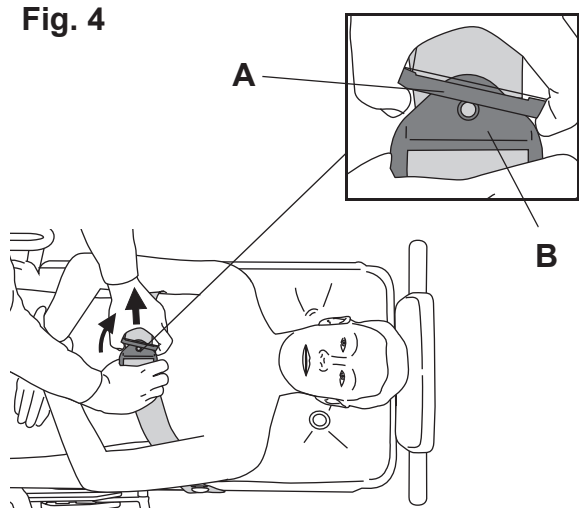

Justera säkerhetsbältena

- 3 Dra isär fästspännena (A) och (B) genom att vrida det mindre fästspännet (A) lätt uppåt. (Se fig. 4)

Fig. 5

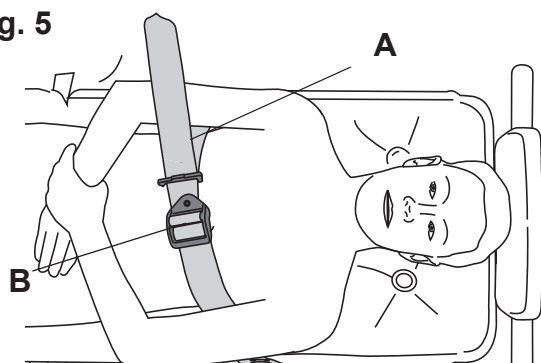

- 4 Lossa säkerhetsbältet genom att dra den inre remmen åt sidan (A) samtidigt som du lyfter det större fästspännet (B). (Se fig. 5)

Fig. 6

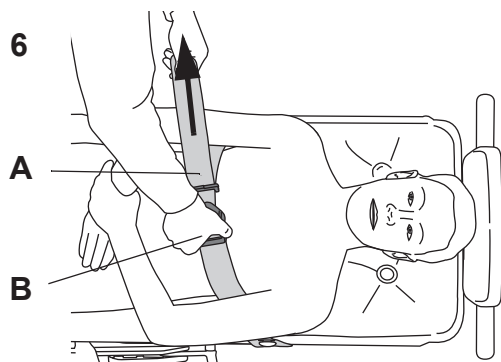

- 5 Dra åt säkerhetsbältet genom att dra den yttre remmen (A) åt sidan samtidigt som du håller i det större fästspännet (B). (Se fig. 6)
- 6 Kontrollera att säkerhetsbältet sitter ordentligt spänt på patientens kropp.

Fig. 7

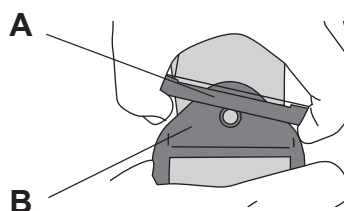

- 7 Lås fästspännena genom att föra in det mindre fästspännet (A) i det större fästspännet (B). (Se fig. 7)

Fig. 1

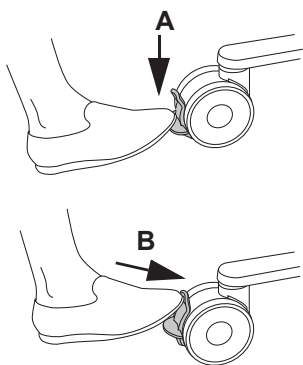

Bromsar

Lås hjulbromsarna genom att trampa på hjulbromsreglaget (A).
(Se fig. 1)

Hjulen frigörs genom att trycka upp hjulbromsreglaget (B).
(Se fig. 1)

Fig. 2

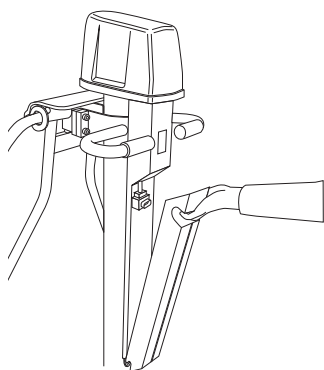

Nödstopp

Om *Bolero* lyftbadvagn av någon anledning inte svarar på knapptryckningar från manöverpanelen kan du snabbt stoppa lyft rörelsen genom att trycka på knappen på batteriet och lossa det. (Se fig. 2)

Kontakta ditt Arjo-ombud innan du använder *Bolero* lyftbadvagn igen.

Fig. 3

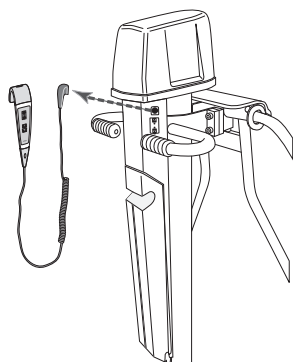

Nödhöjning/nödsänkning

(5 steg)

Om *Bolero* lyftbadvagn av någon anledning inte svarar på kommandon från manöverknapparna kan du höja eller sänka den med hjälp av nödhöjnings-/nödsänkingsfunktionen.

- 1 Koppla loss handkontrollen. (Se fig. 3)
- 2 Manövrera *Bolero* lyftbadvagn genom att trycka in ett smalt och trubbigt föremål i hålen vid panelen. (Använd t.ex. en penna.) (Se fig. 4)

Fig. 4

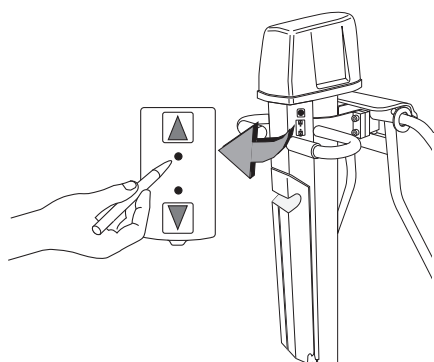

FÖRSIKTIGHET

Stick inte in ett spetsigt föremål i hålen.

- 3 Tryck in det i hålet bredvid **uppåtpilen** om du vill höja *Bolero* lyftbadvagn.
- 4 Tryck in det i hålet bredvid **nedåtpilen** om du vill sänka *Bolero* lyftbadvagn.

OBS

Ett konstant pip ljud hörs när lyften rör sig **uppåt** och **nedåt**.

- 5 Kontakta ditt Arjo-ombud innan du använder *Bolero* lyftbadvagn igen.

Fig. 1

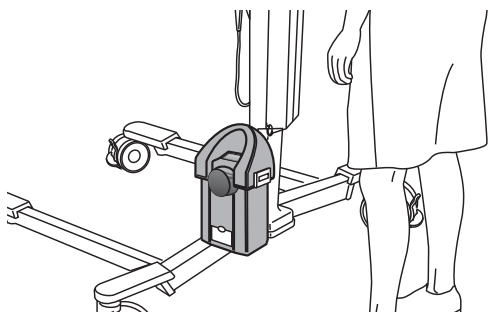

Våg (tillval)

Vågen sitter på chassit. (Se fig. 1)

Se *Fotvågens instruktioner för användning*.

Sidostöd (tillbehör)

(6 steg)

Bolero lyftbadvagn kan utrustas med ett fällbart sidostöd.

Om kardborrbanden på madrassens mitt kortas blir sidostöden lättare att använda.

Fig. 2

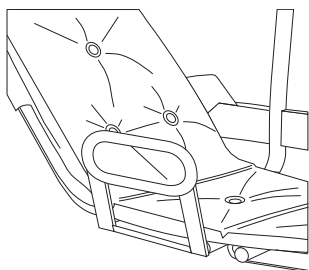

1 När det används ska sidostödet vara i låst läge rakt mittemot lyftpelaren. (Se fig. 2)

Fig. 3

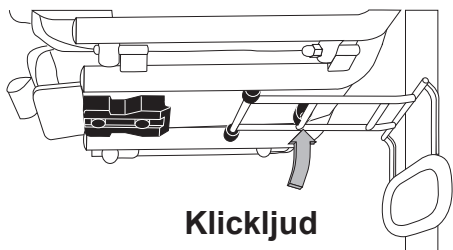

2 När det inte används ska sidostödet fästas på fästet under liggplattan. Så här använder du sidostödet: Lossa det från fästet. (Se fig. 3)

Fig. 4

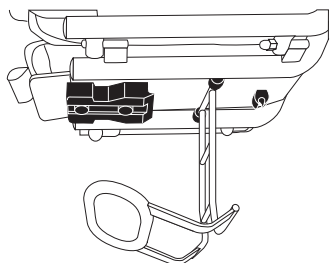

3 Fäll upp sidostödet under liggplattan. (Se fig. 4)

Fig. 5

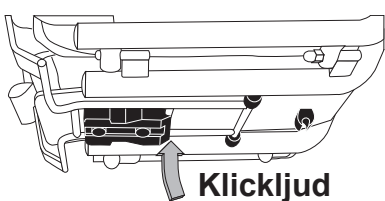

4 Fäst sidostödet på den andra sidan av *Bolero* lyftbadvagn genom att trycka in det ordentligt i hållaren. (Se fig. 5)

Fig. 6

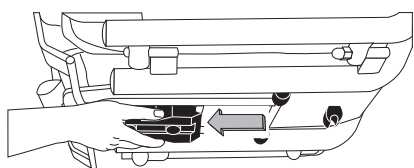

5 Så här fäller du ned sidostödet igen: Fatta sidostödet med en hand. Med den andra handen lossar du sidostödet ur sitt låsta läge genom att dra det mot dig (se bilden). Fäll tillbaka det under liggplattan och sätt fast det i fästet på plattans andra sida. (Se fig. 6)

6 Se till att sidostödet alltid är ordentligt fastsatt, oavsett läge.

Flytta över patienten

Från sängen (11 steg)

VARNING

Kontrollera att förflyttningsvägen är fri från hinder för att undvika att utrustningen fastnar.

VARNING

Se till så att vårdtagarens och vårdpersonalens ben och fötter hålls undan från alla typer av hinder, för att undvika att de fastnar.

Fig. 1

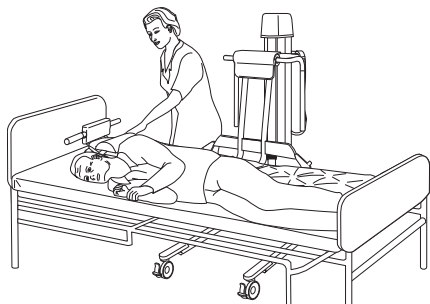

Fig. 2

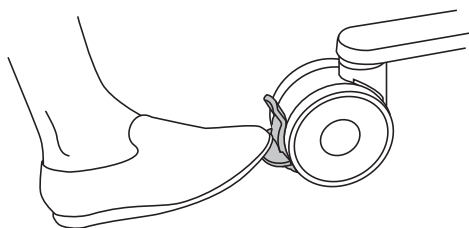

Fig. 3

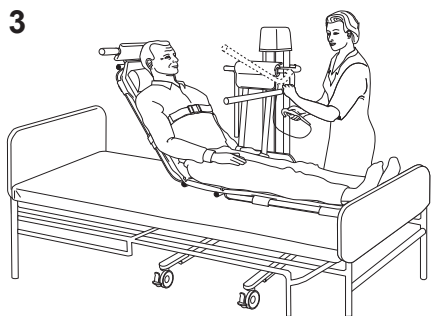
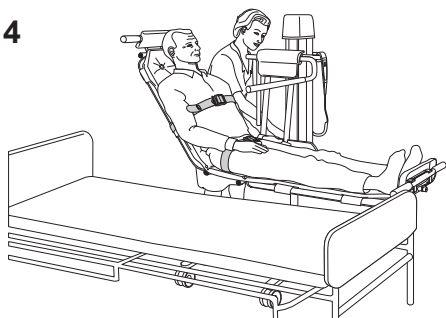

Fig. 4



- 1 Välj vilken ände på *Bolero* lyftbadvagn som ska användas som ryggstöd och fäst kudden där.
- 2 Fäst säkerhetsbältet för höften genom knoppen och se till att det sitter på liggplattans ovansida.
- 3 Rulla över patienten på sidan.

4 VARNING

Förhindra fall under överflyttning genom att se till att bromsarna är låsta på all utrustning som används.

Flytta in *Bolero* lyftbadvagn över sängen så nära patienten som möjligt och sänk ned den så att den vilar stadigt på sängen. (Se fig. 1)

- 5 Bromsa alla fyra hjulen. (Se fig. 2)
- 6 Rulla över vårdtagaren på liggplattan. (Se fig. 3)
- 7 Höj ryggstödet till önskad vinkel (använd om nödvändigt sängens höjningsmekanism). Kontrollera att spärren sitter på plats och att ryggstödet är låst. (Se fig. 3)
- 8 Fäst säkerhetsbältet över bröstkorgen. (Se fig. 3)
- 9 Höj liggplattan något. Dra ut säkerhetsbältet och fäst det över höften. Sänk handtaget. (Se fig. 4)

Fortsätt med stegen på nästa sida.

Fig. 5

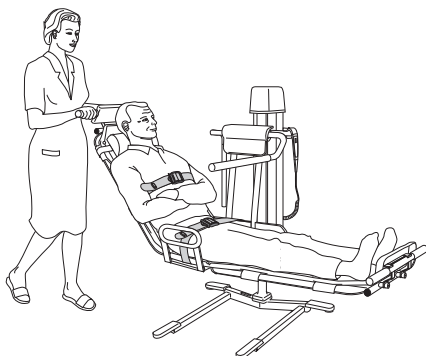

10 **VARNING**

Se till så att vårdtagarens hår, armar och fötter hålls nära kroppen och använd särskilt avsedda greppstöd vid alla slags rörelser och förflyttningar, för att förhindra att vårdtagaren fastnar i något.

Lossa hjulbromsarna och dra bort *Bolero* lyftbadvagn från sängen.

11 **VARNING**

Kontrollera alltid att utrustningen är placerad i lägsta möjliga position innan du påbörjar en förflyttning eller börjar klä av/klä på vårdtagaren för att förhindra att vårdtagaren faller.

VARNING

Förhindra att utrustningen tippar genom att INTE höja eller sänka annan utrustning i närheten av den, och var medveten om alla objekt runtom vid sänkning.

Sänk *Bolero* lyftbadvagn till en bekväm höjd. Håll i transporthandtagen under transport. (Se fig. 5)

Till sängen

(7 steg)

VARNING

Kontrollera att förflyttningsvägen är fri från hinder för att undvika att utrustningen fastnar.

VARNING

Förhindra fall under överflyttning genom att se till att bromsarna är låsta på all utrustning som används.

VARNING

Se till så att vårdtagarens och vårdpersonalens ben och fötter hålls undan från alla typer av hinder, för att undvika att de fastnar.

Fig. 6

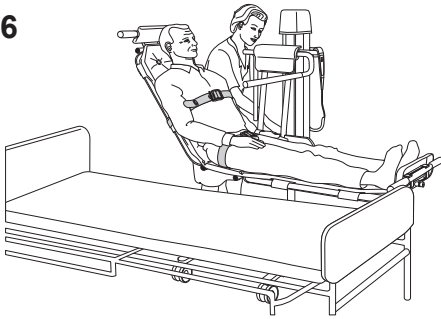
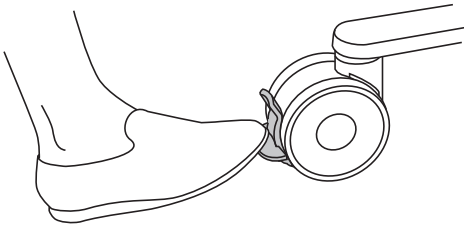

Fig. 7



- 1 Höj *Bolero* lyftbadvagn till en lämplig höjd för att föra den över sängen.
- 2 Flytta *Bolero* lyftbadvagn in över sängen.
- 3 Sänk så att *Bolero* lyftbadvagn vilar stadigt mot sängen. (Se fig. 6)
- 4 Bromsa alla fyra hjulen. (Se fig. 7)
- 5 Lossa säkerhetsbältena.

6 VARNING

Se till att det finns en vårdgivare och/eller en sidogrind på andra sidan av sängen som patienten ska rullas till för att förhindra skador. Vänd **INTE** patienten om han/hon ligger nära sängkanten.

Rulla patienten av *Bolero* lyftbadvagn och på sängen.

- 7 Lossa hjulbromsarna och dra bort *Bolero* lyftbadvagn från sängen.

Duscha patienten

Fig. 1

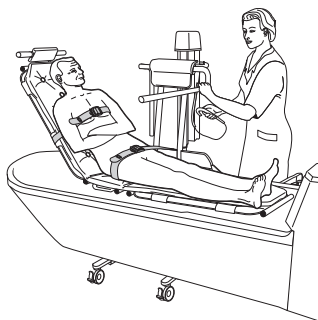

Fig. 2

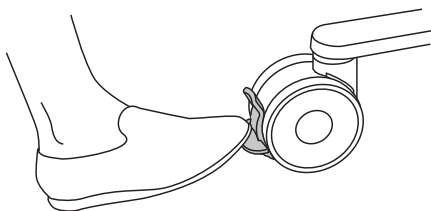

Fig. 3

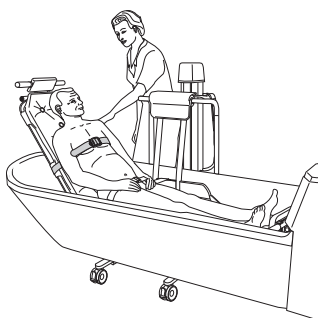

Fig. 4

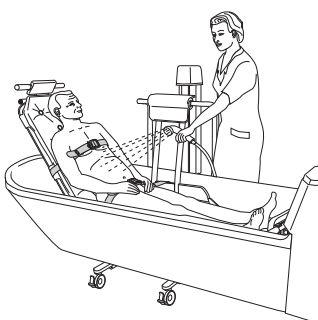
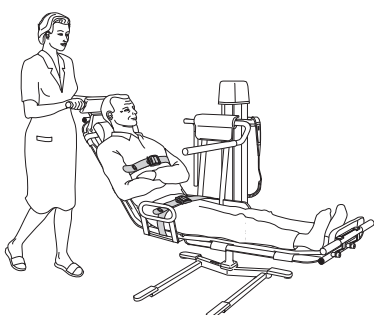

Fig. 5



Läs först instruktionerna för badsystemet.
(9 steg)

OBS

Läs säkerhetsföreskrifterna i dessa *instruktioner för användning* innan badning.

VARNING

Se till så att vårdtagarens hår, armar och fötter hålls nära kroppen och använd särskilt avsedda greppstöd vid alla slags rörelser och förflyttningar, för att förhindra att vårdtagaren fastnar i något.

VARNING

Se till att vårdtagaren är placerad i enlighet med dessa *instruktioner för användning* för att förhindra fall.

- 1 Klä av patienten.
- 2 Höj *Bolero* lyftbadvagn så att den inte vidrör badkarskanten och flytta patienten så att han/hon är ovanför badkaret. (Se fig. 1)
- 3 Bromsa alla fyra hjulen. (Se fig. 2)
- 4 Höj badkaret till en bekväm höjd om karet är justerbart.
- 5 Sänk *Bolero* lyftbadvagn så att den vilar mot badkarets botten. (Se fig. 3)
- 6 Ta bort säkerhetsbältet över bröstkorgen och lossa säkerhetsbältet över höften.
- 7 Duscha patienten.
- 8 Fäst säkerhetsbältena över både höften och bröstkorgen efter duschningen. Sänk badkaret så att *Bolero* lyftbadvagn är ovanför vattnet och duscha av patienten. (Se fig. 4)
- 9 Täck över eller klä på patienten när du torkat honom/henne så att han/hon inte fryser. Lossa hjulbromsarna och flytta tillbaka patienten på *Bolero* lyftbadvagn till hans/hennes rum. (Se fig. 5)

Anvisningar för rengöring och desinficering

Använd endast desinficeringsmedel från Arjo.

Kontakta Arjos kundtjänst om du har några frågor beträffande desinficering av utrustningen eller om du vill beställa desinficeringsmedel.

Nedanstående procedur ska genomföras efter varje användningstillfälle och vid arbetsdagens slut.

VARNING

Desinficera aldrig utrustning i närheten av en patient, för att förhindra att dennes hud och ögon irriteras.

VARNING

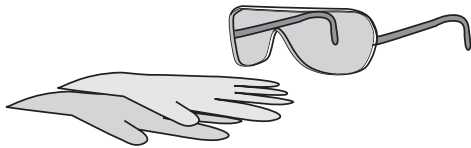

Använd alltid skyddsglasögon och skyddshandskar för att undvika ögon- och hudskador. Skölj med rikligt med vatten om du får desinficeringsvätska på dig. Uppsök läkare om huden eller ögonen blir irriterade. Läs alltid igenom säkerhetsinformationen för desinficeringsmedlet.

VARNING

Undvik smittspridning genom att alltid följa desinficeringsanvisningarna i dessa *instruktioner för användning*.

FÖRSIKTIGHET

Använd endast Arjos desinficeringsmedel för att undvika skador på utrustningen.

Tillbehör för desinficering av Bolero

- Skyddshandskar
- Skyddsglasögon
- Sprayflaska med desinficeringsmedel (rengöringsmedel eller desinficeringsmedel) eller desinficeringsprayhandtag med desinficeringsmedel (rengöringsmedel eller desinficeringsmedel).
- Sprayflaska med vatten eller duschhandtag med vatten
- Träsor – våta och torra
- Engångsträsor
- Mjuk borste
- Mjuk borste med långt skaft

Följ alltid dessa 15 steg för korrekt rengöring och desinficering.

Ta bort synliga rester

(steg 1-3 av 15)

- 1 Ta bort madrassen och säkerhetsbältena och lägg dem på badkarets botten.
- 2 Placera *Bolero* lyftbadvagn över badkaret och sänk ned den.
- 3 Rengör:
 - *Bolero* lyftbadvagn (uppifrån och ned)
 - alla delar som tagits avfrån synliga rester med en våt trasa eller spraya/duscha vatten och använd en borste och/eller torka med en ren trasa om så är lämpligt. (Se fig. 1)

Fig. 1

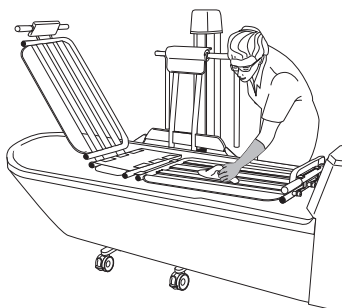

Rengöring

(steg 4-9 av 15)

- 4 Ta på skyddshandskar och skyddsglasögon.
- 5 Spraya desinficeringsmedel på:
 - *Bolero* lyftbadvagn
 - alla delar som tagits avAnvänd en borste och rengör nog, särskilt på handtag och handkontroll.
- 6 Skölj genom att duscha (ca 25 °C/77 °F) eller spraya rikliga mängder vatten och torka sedan bort alla rester av desinficeringsmedlet med en ren trasa. (Se fig. 2)
- 7 Doppa en trasa i desinficeringsmedel och torka av övriga delar som exempelvis chassit.
- 8 Fukta en ny trasa med vatten och torka bort överflödigt desinficeringsmedel på övriga delar. Vid borttagning av desinficeringsmedel måste trasan regelbundet sköljas under rinnande vatten.
- 9 Om desinficeringsmedlet inte kan tas bort, spraya området med vatten och torka av med engångshanddukar. Upprepa tills allt desinficeringsmedel har tagits bort.

Fig. 2

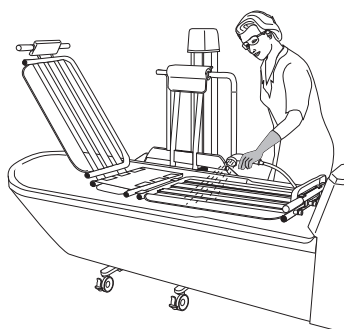

Fortsätt med stegen på nästa sida.

Desinfektion (steg 10-15 av 15)

10 Spraya med desinficeringsmedel på:

- *Bolero* lyftbadvagn
- alla delar som tagits av

11 Doppa en trasa i desinficeringsmedel och torka av övriga delar som exempelvis chassit.

12 Låt desinficeringsmedlet verka så länge som anges i instruktionerna på flaskan med desinficeringsmedlet.

13 Spraya eller duscha med vatten (ca 25 °C/77 °F) och torka sedan med en ren trasa för att ta bort alla rester av desinficeringsmedlet på:

- *Bolero* lyftbadvagn
- alla delar som tagits av
- alla andra områden som t.ex. chassin

Skölj trasan regelbundet under rinnande vatten vid borttagning av desinficeringsmedlet. (Se fig. 3)

14 Om desinficeringsmedlet inte kan tas bort, spraya området med vatten och torka av med engångshanddukar. Upprepa tills allt desinficeringsmedel har tagits bort.

15 Låt alla delarna torka.

Fig. 3

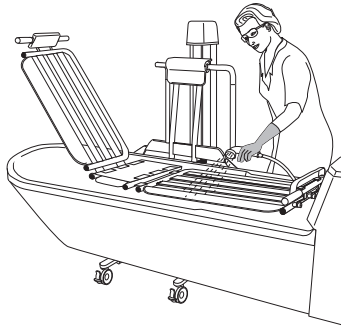

Batterianvisningar

VARNING

Undvik personskador genom att INTE pressa på, sticka hål på, öppna, ta isär eller på annat sätt mixtra med batteriet.

- **Skölj omedelbart med rikligt med vatten om batterihöljet spricker och innehållet kommer i kontakt med hud eller kläder.**
- **Om batteriinnehållet kommer i kontakt med ögonen måste de sköljas omedelbart med rikligt med vatten. Uppsök läkare.**

Inandning av innehållet kan orsaka irritation i luftvägarna. Se till att den som andats in batteriinnehåll får frisk luft och läkarvård.

- Var försiktig så att du inte tappar batteriet.
- Följ gällande bestämmelser beträffande hantering av förbrukade batterier.
- Kontrollera batteriets märkning.

Varning låg batterinivå

- Om batteriet behöver laddas hörs ett surrande ljud när lyften aktiveras. Det finns dock tillräckligt med ström i batteriet för att det pågående momentet ska kunna slutföras.

Förvaring av batteriet

- Batteriet levereras laddat, men vi rekommenderar att batteriet laddas efter leverans, eftersom en viss självurladdning alltid förekommer.
- Batteriet laddas långsamt ur när det inte används.
- Ett batteri som förvaras eller transporteras ska ha en temperatur på 0–30 °C (32–86 °F). Ju svalare temperatur, desto längre håller batteriet.
- Förvara inte batterier vid högre temperatur än 50 °C (122 °F) för att garantera maximala prestanda.

Montering av batteriladdaren

Se de *instruktioner för användning som hör till batteriladdaren NDA-X200.*

Byte av batteri

Se de *instruktioner för användning som hör till batteriladdaren NDA-X200.*

Denna sida har avsiktligen lämnats tom

Skötsel och förebyggande underhåll

Bolero lyftbadvagn utsätts för kontinuerligt slitage. För att produkten ska behålla sina ursprungliga egenskaper måste nedanstående åtgärder vidtas vid föreskrivna tidpunkter.

VARNING

För att minska risken för funktionsfel som kan leda till skador måste regelbundna kontroller utföras och det rekommenderade underhållsschemat följas. Om produkten utsätts för kraftigt slitage och påfrestande omgivningsförhållanden krävs tätare kontroller. Lokala bestämmelser och standarder kan vara strängare än de rekommendationer som anges i underhållsschemat.

OBS

Produkten kan inte underhållas eller servas medan den används på patienten

FÖREBYGGANDE UNDERHÅLL *Bolero* lyftbadvagn

VÅRDPERSONALENS SKYLDIGHETER Åtgärd/Kontroll	Varje DAG	Varje VECKA	Vartannat ÅR
Desinficering	X		
Visuell kontroll av alla oskyddade delar		X	
Visuell kontroll av fästanordningar		X	
Kontroll av handkontroll och kabel		X	
Kontroll/rengöring av hjul		X	
Kontrollera bromsarna		X	
Kontroll av madrass/kuddar		X	
Visuell kontroll av batteriladdare och batteri		X	
Visuell kontroll av säkerhetsbälten		X	
Kontroll av sidostödsspärr (tillbehör)		X	
Utför ett funktionstest		X	
Byt säkerhetsbältet			X

VARNING

För att undvika skador på såväl patient som vårdpersonal får utrustningen aldrig modifieras eller icke-kompatibla delar användas.

Fig. 1

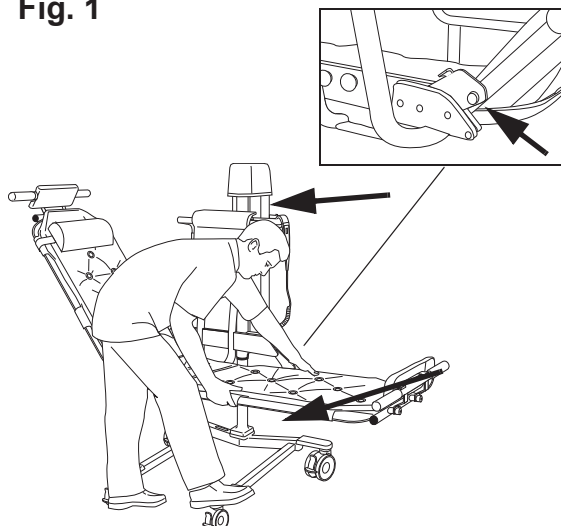

Fig. 2

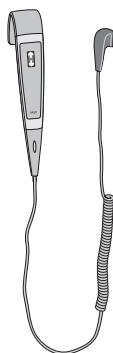

Fig. 3

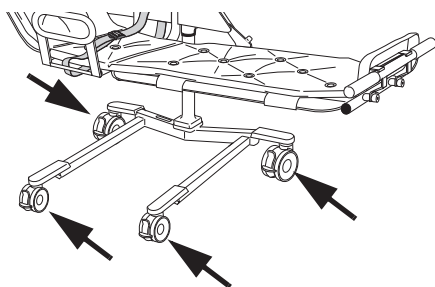
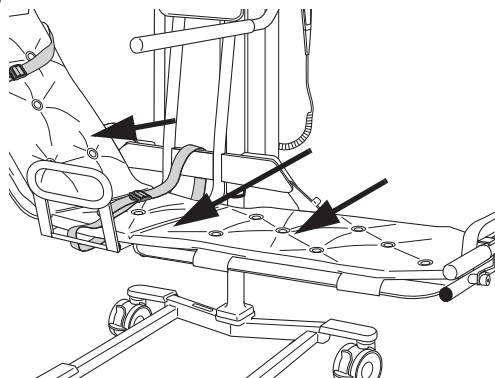

Fig. 4



Vårdpersonalens skyldigheter

Vårdgivarens åtaganden ska utföras av personal som har tillräckliga kunskaper om *Bolero* enligt anvisningarna i dessa *instruktioner för användning*.

Varje dag

- **Desinficera.** Desinficera *Bolero* lyftbadvagn direkt efter varje användningstillfälle. Använd desinficeringsmedel från Arjo i rekommenderade koncentrationer enligt märkningen på flaskan. Se avsnitt *Anvisningar för rengöring och desinficering* på sida 21.

Varje vecka

- **Gör en visuell kontroll av alla utsatta delar**, i synnerhet de som kommer i beröring med patienten eller vårdgivaren. Kontrollera att det inte finns några sprickor eller vassa kanter som kan skada patienten eller användaren eller försämra hygien. Byt eventuella skadade delar.
- **Kontrollera visuellt de mekaniska delarna** genom att sätta en fot på chassit och dra liggplattan uppåt med båda händerna. Det får inte finnas några glapp. Kontrollera att alla skruvarna är åtdragna. Kontrollera att kåpan över ryggstödsspärren är i gott skick och ordentligt fastsatt. Kontrollera hållarmekanismen på båda sidorna av ryggstödet. (Se fig. 1)
- **Visuell kontroll av handkontroll och sladd:** Kontrollera att handkontrollen och sladden är i gott skick. (Se fig. 2)
- **Kontrollera att hjulen** är ordentligt fastsatta och att de rullar och svänger fritt. Rengör med vatten (funktionen kan påverkas av tvål, hår, damm och golvrengöringskemikalier). (Se fig. 3)
- **Kontrollera bromsarna** på hjulen och kontrollera hjulbromsreglagen. Byt eventuella skadade delar.
- **Kontrollera att madrassen/kudden** inte har några sprickor eller revor som gör att vatten kan tränga in i stoppningen. Om sådana skador finns måste de skadade delarna bytas. (Se fig. 4)

Fortsätt med stegen på nästa sida.

Fig. 5

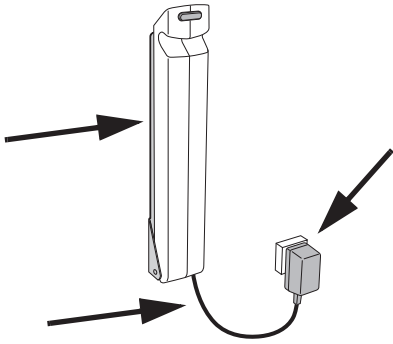

Fig. 6

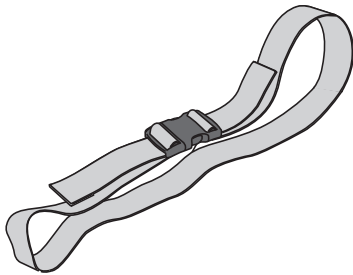
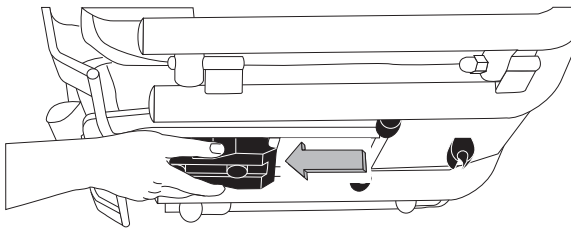

Fig. 7



- **Gör en visuell kontroll av batteriladdaren, laddarkabeln och batteriet.** Eventuella skadade delar måste omedelbart tas ur bruk och bytas ut. (Se fig. 5)
- **Gör en visuell kontroll av säkerhetsbältet:** Kontrollera hela bältet avseende fransning, skärskador, sprickor, revor, att inget innermaterial syns, och att inga andra skador syns. Om du hittar skärskador eller andra skador ska bältet bytas ut. (Se fig. 6)
- **Kontrollera att sidostödsspärren (tillbehör) fungerar** genom att dra den mot dig. När du släpper taget ska spärren låsas. (Se fig. 7)
- **Gör ett funktionstest.** Testa höj- och sänkfunktionen genom att trycka på upp-/nedknappen på handkontrollen. Testa nödhöjnings-/nödsänkfunksjonen.

Varje år

*Bolero lyftbadvagn ska servas enligt avsnittet *Förebyggande underhåll - utbildad personal på sida 29.**

Förebyggande underhåll - utbildad personal

VARNING

För att förhindra kroppsskador och/eller säkerhetsrisker vid användning av produkten, måste underhållsaktiviteterna utföras med rätt tidsintervall och av kvalificerad personal, som använder rätt verktyg och delar och som har de kunskaper som krävs. Den kvalificerade personalen måste ha dokumenterad utbildning i underhåll av den här enheten.

KVALIFICERAD PERSONAL Åtgärd/Kontroll	Varje ÅR
Smörjning av innerprofil	X
Kontroll av batteri och batteriladdare	X
Kontrollera oljenivån (hydraulisk)	X
Kontroll av alla viktiga delar med avseende på rost/skador	X
Utför fullständigt funktionstest	X
Kontroll av fästanordningar	X
Kontroll av att de senaste uppgraderingarna har genomförts	X
Kontroll av säkerhetsstopp	X
Test av belastningskapacitet (lokala krav)	X
Kontroll av hjul	X
Kontroll av nödhöjnings-/nödsänkningsfunktion	X
Kontroll av vågens kalibrering	X
Kontroll av vågens batterier	X
Kontroll av nödstoppfunktion	X

OBS

Alla serviceåtgärder som utförs av vårdpersonalen (Vårdpersonalens skyldigheter) ska kontrolleras när utrustningen servas av kvalificerad personal.

OBS

Alla kontroller i tabell *VÅRDPERSONALENS SKYLDIGHETER Åtgärd/Kontroll på sida 26* ska utföras när kontrollpunkterna i tabellen genomförs *KVALIFICERAD PERSONAL Åtgärd/Kontroll på sida 29*.

Felsökning

PROBLEM	ÅTGÄRD
Lyften fortsätter att höjas/sänkas efter det att knappen på handkontrollen har släppts.	Aktivera den röda nödstoppknappen och ta ur batteriet. Flytta patienten från lyften och tillkalla kvalificerad personal.
Lyften höjs/sänks inte när knapparna på handkontrollen trycks ned.	<ol style="list-style-type: none">1 Kontrollera att batteriet är korrekt anslutet i batterihållaren.2 Kontrollera att handkontrollens kontakt är korrekt ansluten i uttaget.3 Kontrollera att batteriet är laddat. <div style="border: 1px solid black; padding: 5px; margin: 10px 0;"><p>VARNING Undvik skador genom att aldrig lämna patienten utan tillsyn.</p></div> <ol style="list-style-type: none">4 Sänk ned patienten med hjälp av nödsänkningfunktionen. Avlägsna patienten från lyften och kontakta kvalificerad personal.
Lyften är svår att manövrera under förflyttning.	<ol style="list-style-type: none">1 Kontrollera att alla bromsar är lossade.2 Kontrollera att alla hjul rullar och svänger fritt. - Om inte, låt patienten lämna lyften och kontakta kvalificerad personal.
Lyften avger onormala ljud vid lyft eller förflyttning.	Avlägsna patienten från lyften och kontakta kvalificerad personal.
Ett kort pipljud hörs en gång per minut när lyften inte används.	Kontakta kvalificerad personal.
Lyften går bara att sänka.	Lyftanordningen på den här utrustningen är försedd med en säkerhetsmutter. När säkerhetsmuttern är aktiverad går det bara att sänka utrustningen till ett säkert läge. Om detta inträffar ska du sluta att använda utrustningen och kontakta kvalificerad personal för reparation av utrustningen.

Denna sida har avsiktligen lämnats tom

Tekniska specifikationer

Allmänt	
Lyftkapacitet	136 kg (300 lbs)
Maxvikt för lyft (lyft + våg)	
<i>Bolero</i> Modell CEB 6000 (hydraulisk)	69 kg (151 lbs)
<i>Bolero</i> modell CEB 60XX (elektrisk)	78 kg (171 lbs)
Maximal totalvikt för lyft (lyft + patient)	
<i>Bolero</i> Modell CEB 6000 (hydraulisk)	205 kg (451 lbs)
<i>Bolero</i> modell CEB 60XX (elektrisk)	214 kg (471 lbs)
Medicinsk utrustning	typ 
Strömkälla	Batteri nr NDA 0100
Batteriladdare	NDA 1200-EU, NDA2200-GB, NDA 4200-US, NDA 6200-AU och NDA 8200-INT
Kapslingsklass	IP X4 IP: Inträngningsskydd X: Graden av skydd mot kontakt med och intrång av föremål har inte specificerats för den här produkten. 4: Vattenstänk mot produkten påverkar inte säkerheten eller produktens väsentliga prestanda, oavsett stänkriktningen
Handkontrollens skyddsklass	IP X7 IP: Inträngningsskydd X: Graden av skydd mot kontakt med och intrång av föremål har inte specificerats för den här produkten. 7: Nedsänkning av produkten på upp till 1 m påverkar inte säkerheten eller produktens väsentliga prestanda
Säkring	F1 F10AL 250 V
Isoleringsklass	Klass II
Ljudnivå	62 dB
Driftläge	ED max 10 %; Max 1 minut PÅ; Min 9 minuter AV
Driftkraft:	
Tryck på knapparna	<5 N
Nödstopp	20 N
Bromsar	105 N
Reglage	70 N
Brandskyddsklass	I enlighet med SS-EN/ISO 60601-1

Komponentvikter	
Batteri	4,4 kg (9,7 lbs)
Skala (lägg till vikt till <i>Bolero</i> lyftbadvagnens vikt)	9,5 kg (21 lbs)

Tillåtna kombinationer	
<i>Bolero</i> lyftbadvagn kan användas tillsammans med följande Arjo-produkter:	<i>System 2000 Rhapsody</i> , <i>System 2000 Primo</i> , <i>System 2000 PrimoFerro</i>
<i>Bolero</i> kan användas tillsammans med vanliga sjukhussängar:	med ett minsta fritt utrymme mellan säng och golv på 150 mm
Inga andra kombinationer tillåts	

Transport, förvaring och användning (gäller alla <i>Bolero</i>-modeller utom laddarna)	
Omgivningstemperatur	Transport: -20 °C till +70 °C (-4 °F till +158 °F) Förvaring: -20 °C till +70 °C (-4 °F till +158 °F) Användning: 10–40 °C (50–104 °F)
Relativ luftfuktighet	Transport och förvaring: 10–80 % Användning 30–75 %
Lufttryck	Transport: 500–1100 hPa Förvaring: 500–1100 hPa Användning: 800–1 060 hPa

Miljö	
Föroreningsgrad	2

Återvinning	
Emballage	Trä och wellpapp. Återvinningsbart.

Kassering av uttjänta produkter	
<ul style="list-style-type: none"> • Alla batterier i produkten måste återvinnas separat. Batterier ska kasseras i enlighet med nationella eller lokala bestämmelser. • Selar som innehåller förstyrningar/stabilisatorer, stoppningsmaterial, andra textilier, polymerer eller plastmaterial och liknande ska sorteras som brännbart avfall. • Lyftsystem som innehåller elektriska och elektroniska komponenter eller elkablar ska tas isär och återvinnas i enlighet med WEEE-direktivet eller med lokala eller nationella bestämmelser. • Komponenter som till största del består av olika typer av metall (har ett metallinnehåll på över 90 % sett till vikt), såsom byglar, skenor, stöd för upprätt ställning osv. ska återvinnas som metall. 	

Mått

Hydraulisk

mm (tum)

A min. 515 (20 1/4") ger **B** min. 1150 (45 1/4")

A max. 1015 (40") ger **B** max. 1650 (65")

Lyftområde: 500 (19 5/8")

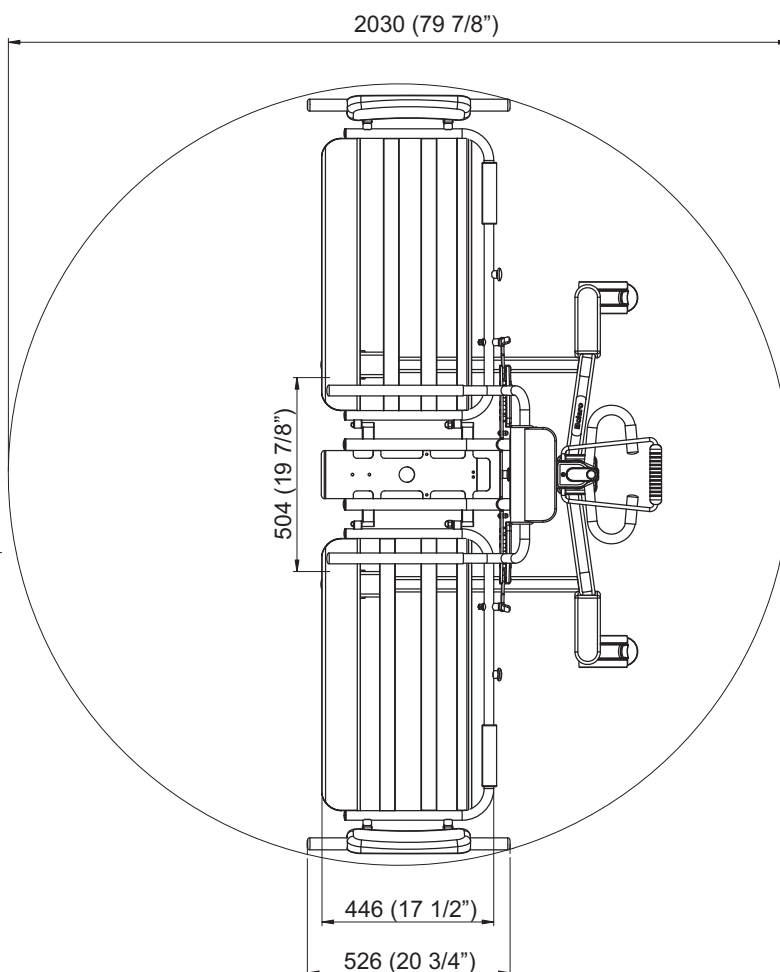
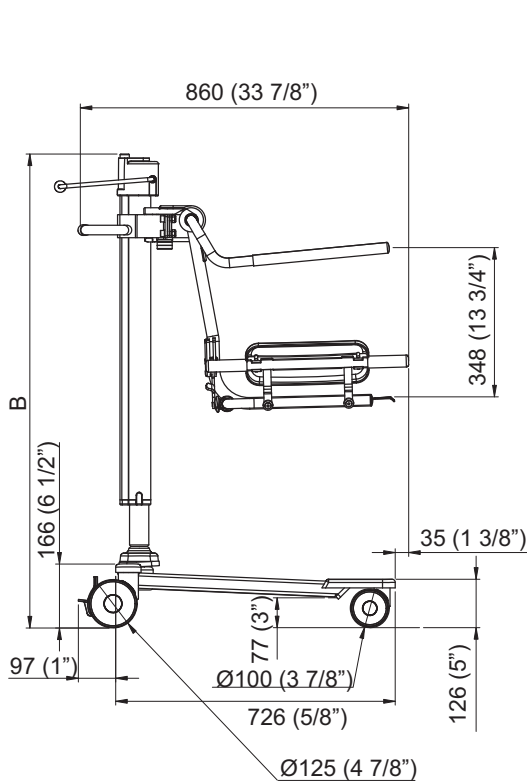
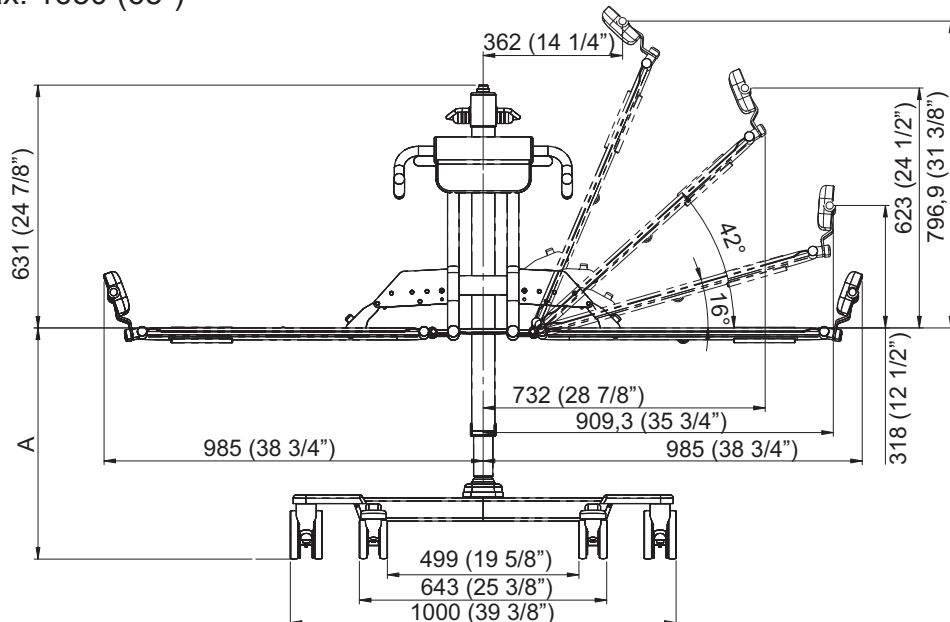

Elektrisk

mm (tum)

A min. 515 (20 1/4") ger **B** min. 1165 (45 7/8")

A max. 1080 (42 1/2") ger **B** max. 1730 (68 1/8")

Lyftområde: 565 (22 1/4")

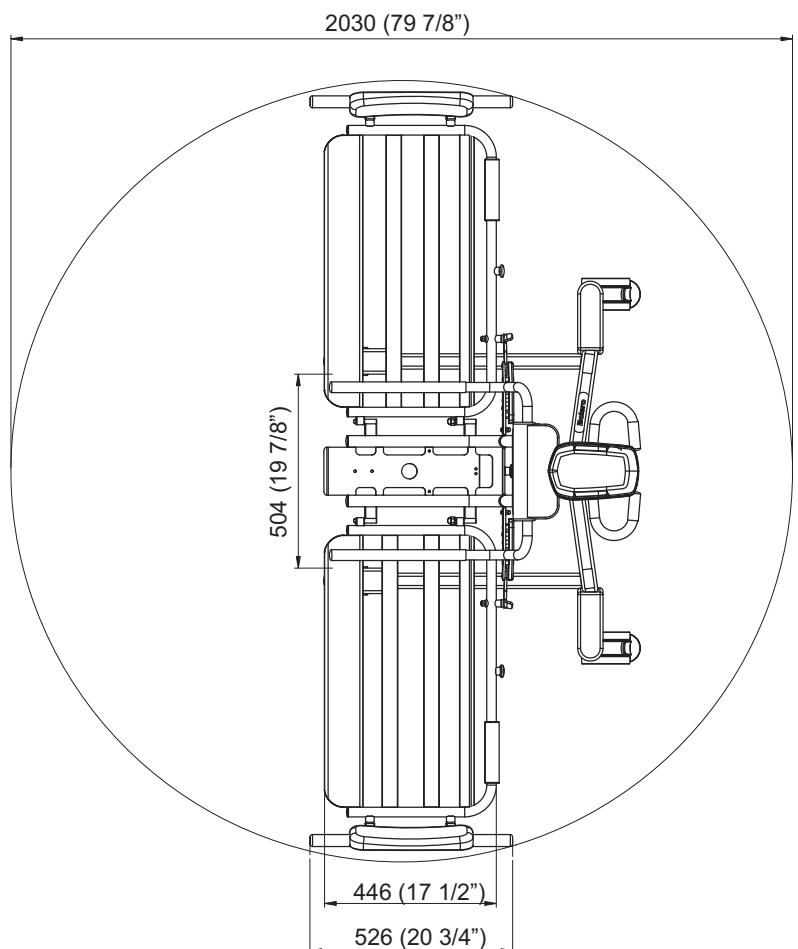
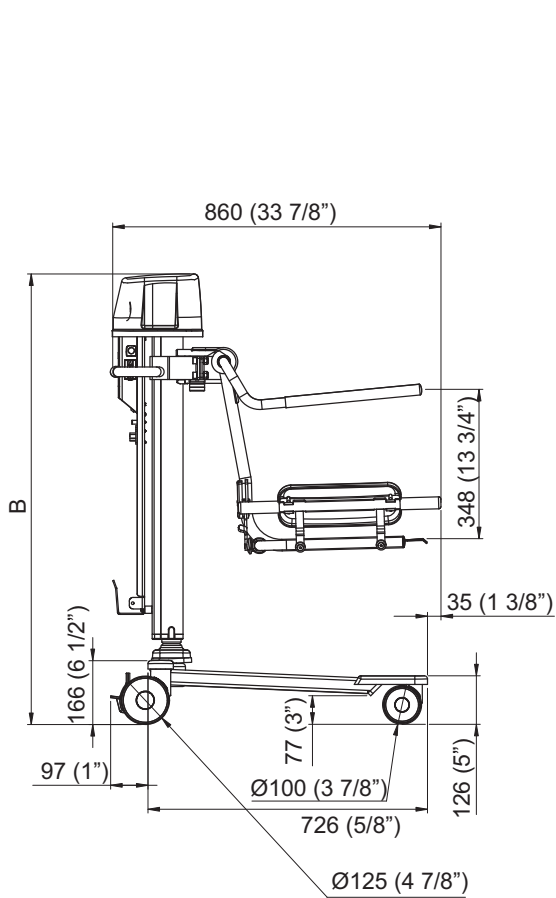
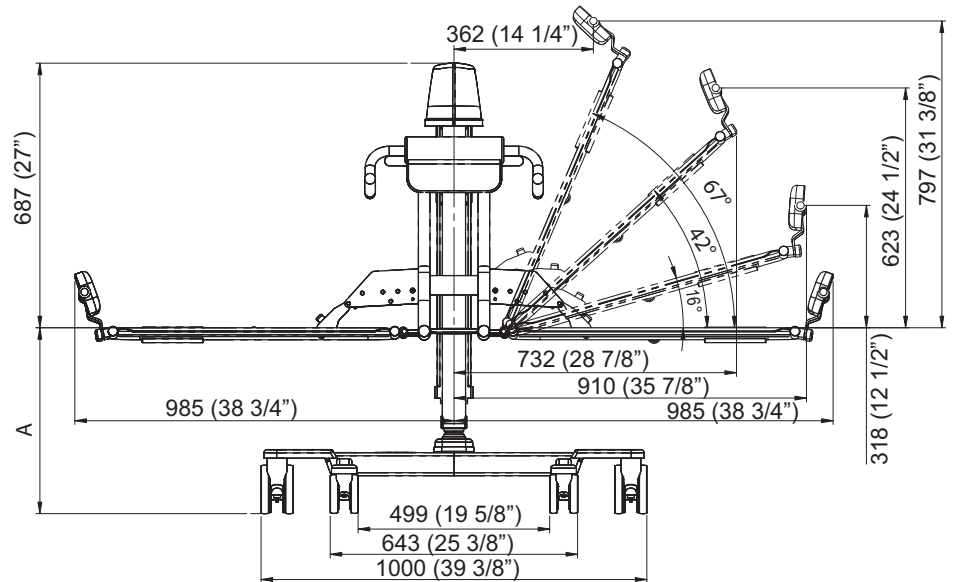





Etiketter

Förklaring av etiketter

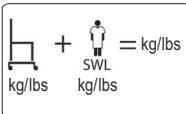
Varningsmärke	Viktig användarinformation för korrekt användning.
Märkning på batteri	Innehåller säkerhets- och miljöinformation för batteriet.
Datamärkning	Innehåller information om teknisk prestanda och krav, t.ex. ingångseffekt, ingångsspänning och maxgräns för patientens vikt.
Typmärkning	Innehåller produktnummer, serienummer samt tillverknings-tidpunkt (år och månad).

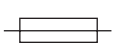
Symbolförklaring

	Typ B, applicerad del: skydd mot elektrisk stöt enligt IEC 60601.
SWL	Säker arbetslast
	Utrustningens totala vikt inklusive säker arbetsbelastning.
	Lyfthöjd
24 V DC	Matningsspänning
MAX. 150 VA	Maximal effekt
	Säkring F1 F10AL 250 V
IP X4	Kapslingsklass (dvs. produkten är skyddad mot vattenstänk)
1 min på/ 9 min av	Driftläge för höj-/sänkfunktion: Högst 1 min. på; Minst 9 minuter av.
NDA0100-XX	Batteriets produktnummer
	Denna utrustning drivs med ett batteri.
	Elektriska och elektroniska komponenter ska återvinnas separat enligt EU-direktiv 2012/19/EG (WEEE).

	Se bruksanvisningen/broschyren – bruksanvisningen ska läsas
	Miljöfara – innehåller bly. Får ej kasseras.
	Återvinningsbart
	CE-märkning som indikerar överensstämmelse med Europeiska gemenskapens harmoniserade lagstiftning Siffror visar att produkten står under tillsyn av ett anmält organ.
	Visar att produkten är en medicinteknisk enhet i enlighet med EU:s förordning om medicintekniska produkter 2017/745.
	Klassning från Underwriters Laboratories Inc. med avseende på elchock, brand, mekaniska risker och övriga specificerade risker endast i enlighet med: AAMI ES60601-1:2005, ES60601-1:2005/AMD1 1:2012, ES60601-1:2005/AMD2:2021 CSA-C22.2 No. 60601-1:14, Tillägg 2:2022 (MOD) to CAN/CSAC22.2 nr 60601-1:14 IEC 60601-1:2005+A1:2012+A2:2020
	Tillverkarens namn och adress
	Tillverkningsdatum
	Unik identitetsbeteckning för enheten



Varningsmärke

Märkning på batteri



Anbringad del

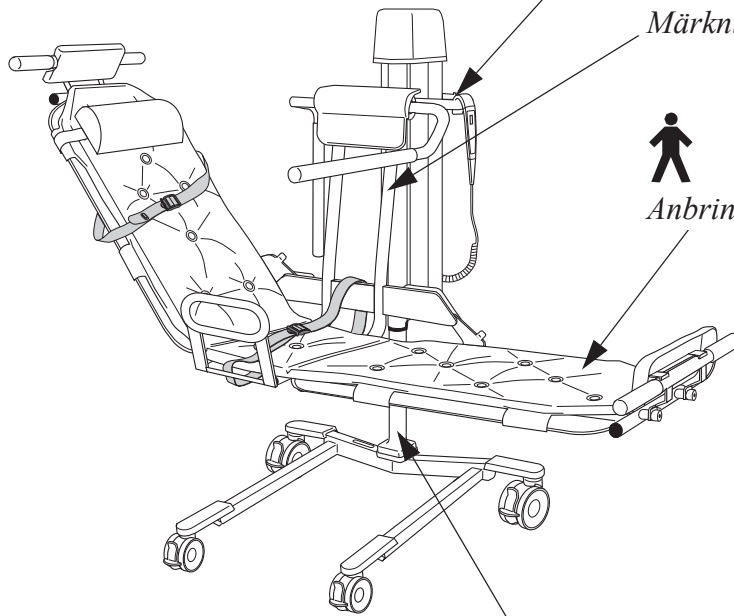

Typmärkning
Datamärkning hydraulisk
Datamärkning elektrisk

EMC (elektromagnetisk kompatibilitet)

Produkten har testats vad gäller överensstämmelse med gällande lagstadgade standarder avseende förmåga att blockera EMI (elektromagnetiska störningar) från externa källor.

Vissa procedurer kan bidra till att minska de elektromagnetiska störningarna:

- Kontrollera att andra enheter på avdelningar för vårdtagarövervakning och/eller intensivvård uppfyller gällande utsläppsstandarder.

VARNING

Användning av denna utrustning intill eller staplad med annan utrustning bör undvikas eftersom det kan leda till felaktig användning. Om sådan användning är nödvändig bör denna utrustning och den andra utrustningen observeras för att verifiera att de fungerar normalt.

VARNING

Bärbar RF-kommunikationsutrustning (inklusive kringutrustning som antennkablar och externa antenner) får inte användas närmare än 30 cm (12 tum) från någon del av Bolero. Detta gäller även kablar som tillverkaren har specificerat. Annars kan utrustningens prestanda försämrats.

VARNING

Användning av andra tillbehör, omvandlarkablar och kablar än de som anges eller tillhandahålls av utrustningens tillverkare kan leda till ökad elektromagnetisk strålning eller minskad elektromagnetisk immunitet för denna utrustning och kan resultera i felaktig drift.

Avsedd miljö: Professionell hälso- och sjukvårdsinrättningsmiljö

Undantag: HF-kirurgisk utrustning samt det RF-avskärmade rummet i ett ME-SYSTEM för magnetisk resonanstomografi

Vägledning och tillverkarens försäkran – elektromagnetisk strålning		
Emissionstest	Överensstämmelse	Vägledning
RF-emissioner CISPR 11	Grupp 1	Denna utrustning använder endast RF-energi för interna funktioner. Därför är RF-emissionerna mycket låga och det är osannolikt att de orsakar störningar hos elektronisk utrustning i närheten.
RF-emissioner CISPR 11	Klass B	Denna utrustning kan användas vid alla slags inrättningar, inklusive i hemmiljöer och sådana miljöer som är anslutna till allmänna lågspänningsnät som förser bostäder med ström.

Vägledning och tillverkarens försäkran – elektromagnetisk immunitet		
Immunitetstest	IEC 60601-1-2 testnivå	Överensstämmelsenivå
Elektrostatisk urladdning (ESD) SS-EN 61000-4-2	±2 kV, ±4 kV, ±8 kV, ±15 kV luft ±8 kV kontakt	±2 kV, ±4 kV, ±8 kV, ±15 kV luft ±8 kV kontakt
Ledningsbundna störningar orsakade av RF-fält SS-EN 61000-4-6	3 V i 0,15 MHz till 80 MHz 6 V i ISM- och amatörradioband mellan 0,15 MHz och 80 MHz 80 % AM vid 1 kHz	3 V i 0,15 MHz till 80 MHz 6 V i ISM- och amatörradioband mellan 0,15 MHz och 80 MHz 80 % AM vid 1 kHz
Utstrålat RF elektromagnetiskt fält SS-EN 61000-4-3	Professionell hälso- och sjukvårdsmiljö 3 V/m 80 MHz till 2,7 GHz 80 % AM vid 1 kHz	Professionell hälso- och sjukvårdsmiljö 3 V/m 80 MHz till 2,7 GHz 80 % AM vid 1 kHz
Fält från trådlös RF-kommunikationsutrustning i närheten SS-EN 61000-4-3	385 MHz – 27 V/m 450 MHz – 28 V/m 710, 745, 780 MHz – 9 V/m 810, 870, 930 MHz – 28 V/m 1 720, 1 845, 1 970, 2 450 MHz – 28 V/m 5240, 5500, 5785 MHz – 9 V/m	385 MHz – 27 V/m 450 MHz – 28 V/m 710, 745, 780 MHz – 9 V/m 810, 870, 930 MHz – 28 V/m 1 720, 1 845, 1 970, 2 450 MHz – 28 V/m 5240, 5500, 5785 MHz – 9 V/m
Elektriska snabba transienter och pulsskuror SS-EN 61000-4-4	±1 kV SIP/SOP-portar 100 kHz repetitionsfrekvens	±1 kV SIP/SOP-portar 100 kHz repetitionsfrekvens
Spänningsfrekvens magnetfält SS-EN 61000-4-8	30 A/m 50 Hz eller 60 Hz	30 A/m 50 Hz
Magnetfält i närheten EN 61000-4-39	134,2 kHz – 65 A/m 13,56 MHz – 7,5 A/m	134,2 kHz – 65 A/m 13,56 MHz – 7,5 A/m

Delar och tillbehör

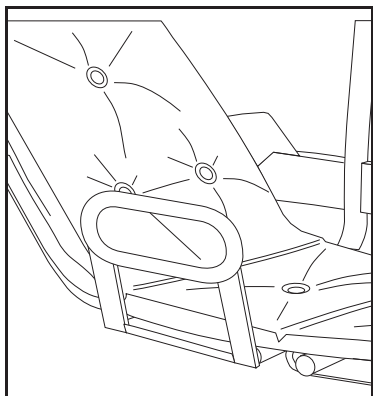

Sidostöd

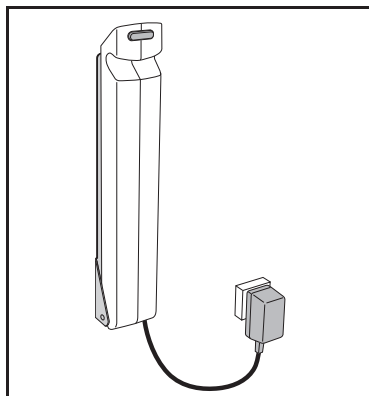

Batteri och laddare 24 V

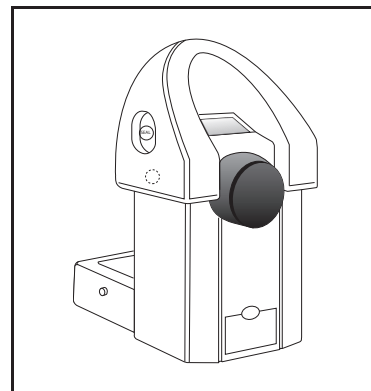

Våg

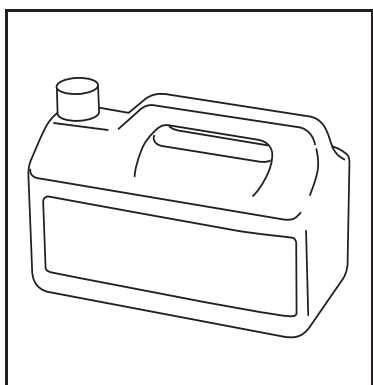

Kontakta din lokala Arjo-representant för information om desinficeringsmedel.

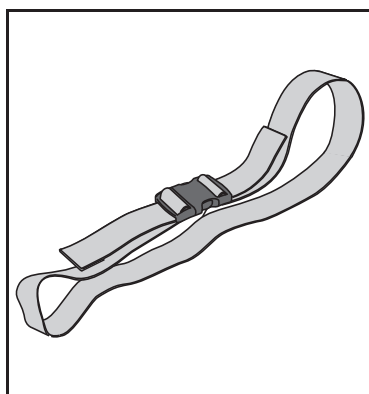

Säkerhetsbälte

Avsiktigen lämnats tom

Avsiktigen lämnats tom

AUSTRALIA

Arjo Australia
 Building B, Level 3
 11 Talavera Road
 Macquarie Park, NSW, 2113,
 Australia
 Phone: 1800 072 040

BELGIQUE / BELGIË

Arjo Belgium
 Evenbroekveld 16
 9420 Erpe-Mere
 Phone: +32 (0) 53 60 73 80
 Fax: +32 (0) 53 60 73 81
 E-mail: info.belgium@arjo.com

BRASIL

Arjo Brasil Equipamentos Médicos Ltda
 Rua Marina Ciufuli Zanfelice, 329 PB02
 Galpão - Lapa
 São Paulo – SP – Brasil
 CEP: 05040-000
 Phone: 55-11-3588-5088
 E-mail: vendas.latam@arjo.com
 E-mail: servicios.latam@arjo.com

CANADA

Arjo Canada Inc.
 90 Matheson Boulevard West
 Suite 350
 CA-MISSISSAUGA, ON, L5R 3R3
 Tel/Tél: +1 (905) 238-7880
 Free: +1 (800) 665-4831
 Fax: +1 (905) 238-7881
 E-mail: info.canada@arjo.com

ČESKÁ REPUBLIKA

Arjo Czech Republic s.r.o.
 Na Strži 1702/65
 140 00 Praha
 Czech Republic
 Phone No: +420225092307
 E-mail: info.cz@arjo.com

DANMARK

Arjo A/S
 Vassingerødvej 52
 DK-3540 LYNGE
 Tel: +45 49 13 84 86
 Fax: +45 49 13 84 87
 E-mail: dk_kundeservice@arjo.com

DEUTSCHLAND

Arjo GmbH
 Peter-Sander-Strasse 10
 DE-55252 MAINZ-KASTEL
 Tel: +49 (0) 6134 186 0
 Fax: +49 (0) 6134 186 160
 E-mail: info-de@arjo.com

ESPAÑA

ARJO IBERIA S.L.
 Poligono Can Salvatella
 c/ Cabanyes 1-7
 08210 Barberà del Valles
 Barcelona - Spain
 Telefono 1: +34 900 921 850
 Telefono 2: +34 931 315 999

FRANCE

Arjo SAS
 2 Avenue Alcide de Gasperi
 CS 70133
 FR-59436 RONCQ CEDEX
 Tél: +33 (0) 3 20 28 13 13
 Fax: +33 (0) 3 20 28 13 14
 E-mail: info.france@arjo.com

HONG KONG

Arjo Hong Kong Limited
 Room 411-414, 4/F, Manhattan Centre,
 8 Kwai Cheong Road, Kwai Chung, N.T.,
 HONG KONG
 Tel: +852 2960 7600
 Fax: +852 2960 1711

ITALIA

Arjo Italia S.p.A.
 Via Giacomo Peroni 400-402
 IT-00131 ROMA
 Tel: +39 (0) 6 87426211
 Fax: +39 (0) 6 87426222
 E-mail: Italy.promo@arjo.com

MIDDLE EAST

Arjo Middle East FZ-LLC
 Office 908, 9th Floor,
 HQ Building, North Tower,
 Dubai Science Park,
 Al Barsha South
 P.O. Box 11488, Dubai,
 United Arab Emirates
 Direct +971 487 48053
 Fax +971 487 48072
 Email: Info.ME@arjo.com

NEDERLAND

Arjo Nederland BV
 Biezenwei 21
 4004 MB TIEL
 Postbus 6116
 4000 HC TIEL
 Tel: +31 (0) 344 64 08 00
 Fax: +31 (0) 344 64 08 85
 E-mail: info.nl@arjo.com

NEW ZEALAND

Arjo Ltd
 34 Vestey Drive
 Mount Wellington
 NZ-AUCKLAND 1060
 Tel: +64 (0) 9 573 5344
 Free Call: 0800 000 151
 Fax: +64 (0) 9 573 5384
 E-mail: nz.info@Arjo.com

NORGE

Arjo Norway AS
 Olaf Helsets vei 5
 N-0694 OSLO
 Tel: +47 22 08 00 50
 Faks: +47 22 08 00 51
 E-mail: no.kundeservice@arjo.com

ÖSTERREICH

Arjo Austria GmbH
 Lemböckgasse 49 / Stiege A / 4.OG
 A-1230 Wien
 Tel: +43 1 8 66 56
 Fax: +43 1 866 56 7000

POLSKA

Arjo Polska Sp. z o.o.
 ul. Ks Piotra Wawrzyniaka 2
 PL-62-052 KOMORNIKI (Poznań)
 Tel: +48 61 662 15 50
 Fax: +48 61 662 15 90
 E-mail: arjo@arjo.com

PORTUGAL

Arjo em Portugal
 MAQUET Portugal, Lda.
 (Distribuidor Exclusivo)
 Rua Poeta Bocage n.º 2 - 2G
 PT-1600-233 Lisboa
 Tel: +351 214 189 815
 Fax: +351 214 177 413
 E-mail: Portugal@arjo.com

SUISSE / SCHWEIZ

Arjo Switzerland AG
 Fabrikstrasse 8
 Postfach
 CH-4614 HÄGENDORF
 Tél/Tel: +41 (0) 61 337 97 77
 Fax: +41 (0) 61 311 97 42

SUOMI

Arjo Scandinavia AB
 Riihitontuntie 7 C
 02200 Espoo
 Finland
 Puh: +358 9 6824 1260
 E-mail: Asiakaspalvelu.finland@arjo.com

SVERIGE

Arjo International HQ
 Hans Michelsensgatan 10
 SE-211 20 MALMÖ
 Tel: +46 (0) 10 494 7760
 Fax: +46 (0) 10 494 7761
 E-mail: kundservice@arjo.com

UNITED KINGDOM

Arjo UK and Ireland
 Houghton Hall Park
 Houghton Regis
 UK-DUNSTABLE LU5 5XF
 Tel: +44 (0) 1582 745 700
 Fax: +44 (0) 1582 745 745
 E-mail: sales.admin@arjo.com

USA

Arjo Inc.
 2349 W Lake Street Suite 250
 US-Addison, IL 60101
 Tel: +1 (630) 307-2756
 Free: +1 (800) 323-1245
 Fax: +1 (630) 307 6195
 E-mail: us.info@arjo.com

JAPAN

Arjo Japan K.K.
 東京都港区虎ノ門三丁目7番8号
 ランディック第2 虎ノ門ビル9 階
 Tel: +81 (0)3-6435-6401
 Fax: +81 (0)3-6435-6402
 E-mail: info.japan@arjo.com

At Arjo, we believe that empowering movement within healthcare environments is essential to quality care. Our products and solutions are designed to promote a safe and dignified experience through patient handling, medical beds, personal hygiene, disinfection, diagnostics, and the prevention of pressure injuries and venous thromboembolism. With over 6500 people worldwide and 65 years caring for patients and healthcare professionals, we are committed to driving healthier outcomes for people facing mobility challenges.



ArjoHuntleigh AB
Hans Michelsensgatan 10
211 20 Malmö, Sweden
www.arjo.com

arjo

CE
2797