

BRUKSANVISNING

Walker



ADVARSEL

Les denne bruksanvisningen og de vedlagte dokumentene før du bruker produktet, for å unngå skade.

Designpolicy og copyright

® og ™ er varemerker som eies av selskaper i Arjo-gruppen.

© Arjo 2023.

Vi forbeholder oss retten til å endre utførelsen uten varsel, som en del av vårt kontinuerlige forbedringsarbeid. Innholdet i denne publikasjonen må ikke kopieres, verken i sin helhet eller delvis, uten samtykke fra Arjo.

Innholdsfortegnelse

Forord	4
Tiltenkt bruk	5
Sikkerhetsinstrukser	6
Forberedelser	7
Beskrivelse av deler	8
Produktbeskrivelse/funksjoner	10
Bruke Walker	13
Rengjørings- og desinfeksjonsanvisninger	15
Batteriinstruksjoner	17
Feilsøking	18
Stell og forebyggende vedlikehold	19
Tekniske spesifikasjoner	22
Totale mål	24
Etiketter	26
Elektromagnetisk kompatibilitet	28
Deler og tilbehør	30

Forord

Takk for at du valgte utstyr fra Arjo

Ditt *Walker*-hjelpemiddel inngår i en serie kvalitetsprodukter som er spesielt utformet for sykehus, sykehjem og andre bruksområder innen helsevesenet.

Ta gjerne kontakt med oss hvis du har spørsmål i forbindelse med bruk eller vedlikehold av ditt Arjo-utstyr.

Les denne bruksanvisningen nøye!

Les hele denne *bruksanvisningen* før du bruker ditt *Walker*-hjelpemiddel. Informasjonen i denne *bruksanvisningen* er helt avgjørende for riktig bruk og vedlikehold av utstyret. Den vil bidra til å beskytte produktet og sikre at utstyret fungerer tilfredsstillende. En del av informasjonen i denne *bruksanvisningen* er viktig med hensyn til din personlige sikkerhet, og må derfor være lest og forstått for å forebygge eventuelle skader.

Ikke-autoriserte endringer på Arjos utstyr kan påvirke utstyrets sikkerhet. Arjo står ikke til ansvar for ulykker, hendelser eller manglende ytelse som har oppstått på grunn av uautorisert endring av produktene.

Alvorlig hendelse

Hvis det oppstår en alvorlig hendelse i forbindelse med dette medisinske utstyret, som påvirker brukeren eller pasienten, skal brukeren eller pasienten rapportere den alvorlige hendelsen til produsenten eller distributøren av det medisinske utstyret. I EU skal brukeren også rapportere den alvorlige hendelsen til kontrollorganet i medlemsstaten der de befinner seg.

Service og brukerstøtte

Det må utføres rutinemessig service på ditt *Walker*-hjelpemiddel for å sikre at produktet fungerer som det skal og er forsvarlig å bruke. Se pkt. *Stell og forebyggende vedlikehold* på side 19.

Dersom du ønsker ytterligere informasjon, ber vi deg ta kontakt med din lokale Arjo-representant for omfattende brukerstøtte og service slik at produktet ditt skal holde seg sikkert og pålitelig i lang tid, og dermed beholde sin brukerverdi.

Ta kontakt med Arjo for reservedeler. Kontaktopplysningene står på siste side i denne *bruksanvisningen*.

Definisjoner i denne bruksanvisningen

ADVARSEL

Dette symbolet betyr:

Sikkerhetsvarsel. Hvis du ikke forstår hva denne advarselen betyr og overser den, kan det føre til skader på deg selv eller andre.

FORSIKTIG

Dette symbolet betyr:

Hvis du unnlater å følge disse instruksjonene, kan det føre til skader på hele eller deler av systemet eller utstyret.

MERK

Dette symbolet betyr:

Dette er viktig informasjon for riktig bruk av systemet eller utstyret.



Dette symbolet betyr:

Fabrikantens navn og adresse.

Tiltenkt bruk

Dette utstyret er ment til terapeutisk stå- og gåtrening for voksne beboere under tilsyn av opplært pleiepersonale med tilstrekkelig kunnskap om pleieområdet, vanlig praksis og prosedyrer, og i henhold til retningslinjene i bruksanvisningen.

Walker-hjelpemiddelet skal kun brukes til det formålet som er spesifisert i denne bruksanvisningen. Enhver annen bruk er forbudt.

Evaluering av beboeren

Vi anbefaler at sykehuset eller pleiehjemmet etablerer faste evalueringsrutiner. Pleierne bør evaluere hver beboer i henhold til følgende kriterier før bruk:

- Beboerens vekt skal ikke overstige 136 kg / 300 lb.
- Beboeren må kunne stå og sitte oppreist, vanligvis definert som aktiv.
- Beboeren må forstå og kunne respondere på instruksjoner om å stå og sitte i oppreist stilling.
- Beboerens lengde må være mellom 140 og 195 cm (4 fot og 7 tommer - 6 fot og 4 tommer).

Hvis beboeren ikke oppfyller disse kriteriene, skal alternativt utstyr/system brukes.

Installasjons- og servicekrav

Utstyrets forventede levetid er ti (10) år, hvis ikke annet er oppgitt, forutsatt at forebyggende vedlikehold utføres i henhold til anvisningene for stell og vedlikehold i *bruksanvisningen*.

Sikkerhetsinstruksjoner

ADVARSEL

For å unngå eksplosjon eller brann må utstyret aldri brukes i oksygenrikt miljø eller i nærheten av varmekilder eller brennbare anestesigasser.

ADVARSEL

For å unngå skade må pasienten aldri forlates uten tilsyn.

ADVARSEL

For å unngå krysskontaminering må instruksjonene for desinfeksjon i denne bruksanvisningen alltid følges.

ADVARSEL

For å unngå at pasienten setter seg fast, må pasientens armer, hår og føtter holdes inntil kroppen, og håndtak som er beregnet for formålet må brukes ved forflytning.

ADVARSEL

For å unngå at produktet velter og pasienten faller, må utstyret ikke brukes på gulv med nedsenket avløp, hull eller gulv som skråner mer enn 1:50 (1,15°).

ADVARSEL

Pass på at pasienten plasseres riktig, og at sikkerhetsbeltet brukes, og at de er riktig festet og strammet for å unngå fall.

ADVARSEL

For å unngå at pasienten faller under overflytning, må du alltid kontrollere at bremsene på alt utstyret som brukes er satt på.

ADVARSEL

For å unngå at pasienten faller under forflytningen, må bremsene på utstyret som mottar pasienten alltid være satt på.

ADVARSEL

For å unngå at enheten velter må du unngå å heve eller senke annet utstyr i nærheten og være oppmerksom på faste gjenstander når enheten senkes.

ADVARSEL

Pass på at pasientens og pleierens ben og føtter holdes borte fra hindringer, for å unngå at de setter seg fast.

Forberedelser

Dette må gjøres før første gangs bruk (9 trinn)

- 1 Kontroller emballasjen visuelt med henblikk på skade.
- 2 Emballasjen skal gjenvinnes i henhold til gjeldende bestemmelser.
- 3 Kontroller at alle deler av produktet er med. Sammenlign med *Beskrivelse av deler på side 8*. IKKE bruk produktet hvis noen del av det mangler eller er skadet!
- 4 Pakk ut batteriladeren. Velg og sett på den adapteren som passer til stikkontakten din. Se *bruksanvisning for batterilader*.
- 5 Lad batteriet til indikatoren viser fullt ladenivå.
- 6 Desinfiser produktet i samsvar med *Rengjørings- og desinfeksjonsanvisninger på side 15*.
- 7 Klargjør et tørt område med god ventilasjon til oppbevaring av løfteren.
- 8 Velg et fast sted til oppbevaring av *bruksanvisningen* slik at den er tilgjengelig for brukerne til enhver tid.
- 9 Har du spørsmål, vennligst kontakt din lokale Arjo-representant vedrørende hjelp og service. Telefonnummeret står oppført på siste side i denne *bruksanvisningen*.

Dette må gjøres før hver bruk (6 trinn)

- 1 Kontroller at alle deler til løfteren er på plass.
- 2 Utfør en grundig kontroll av seilet med henblikk på skade.
- 3 Hvis noen deler mangler eller er skadd, må løfteren IKKE brukes!

ADVARSEL

For å unngå krysskontaminering må instruksjonene for desinfeksjon i denne bruksanvisningen alltid følges.

Løfteren skal desinfiseres og tørkes før hver bruk for å hindre krysskontaminering.

- 5 Sørg for at batteriet er fullt ladet.

- 6 Har du spørsmål, vennligst kontakt din lokale Arjo-representant vedrørende hjelp og service. Telefonnummeret står oppført på siste side i denne *bruksanvisningen*.

Walker-veiledning

Uttrykkene *høyre, venstre, bak og foran* gitt i denne *bruksanvisningen* viser til uttrykkene i illustrasjonen under. (Se Fig. 1)

Unngå å flytte løfteren bakover når den brukes sammen med en pasient. Se riktig gåveiledning i illustrasjonen under. (Se Fig. 2)

Figur 1

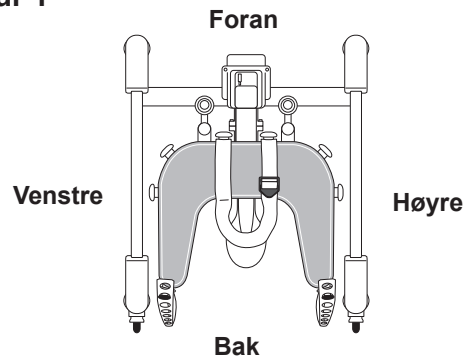

Figur 2

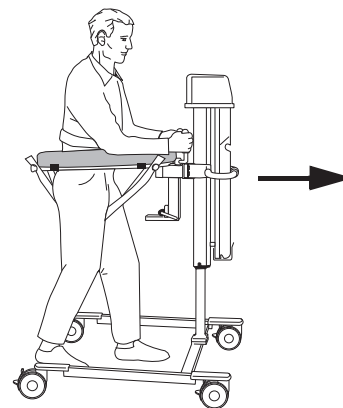

Beskrivelse av deler

- 1 Hjul med brems (alle fire hjul)
- 2 Mast (elektrisk)
- 3 Håndkontroll (elektrisk)
- 4 Batteri (elektrisk)
- 5 Gripetak
- 6 Støttebord 
- 7 Sikkerhetsbelte
- 8 Opphengsremmer
- 9 Sete 
- 10 Retningssperre
- 11 Hurtigkopling
- 12 Senkeknapp (hydraulisk)
- 13 Håndpumpe til hev (hydraulisk)
- 14 Mast (hydraulisk)



Type B. Anvendt del: beskyttelse mot elektrisk støt i samsvar med EN 60601-1.

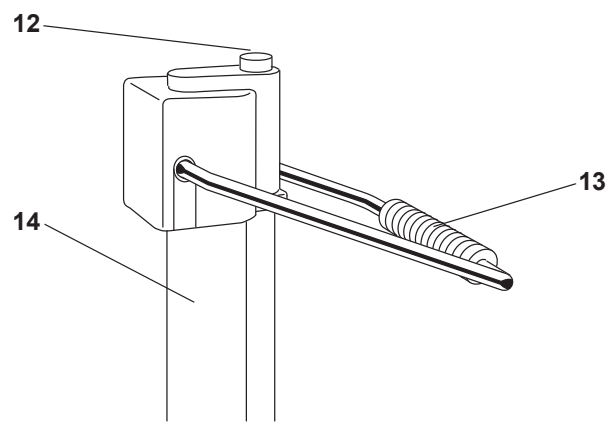
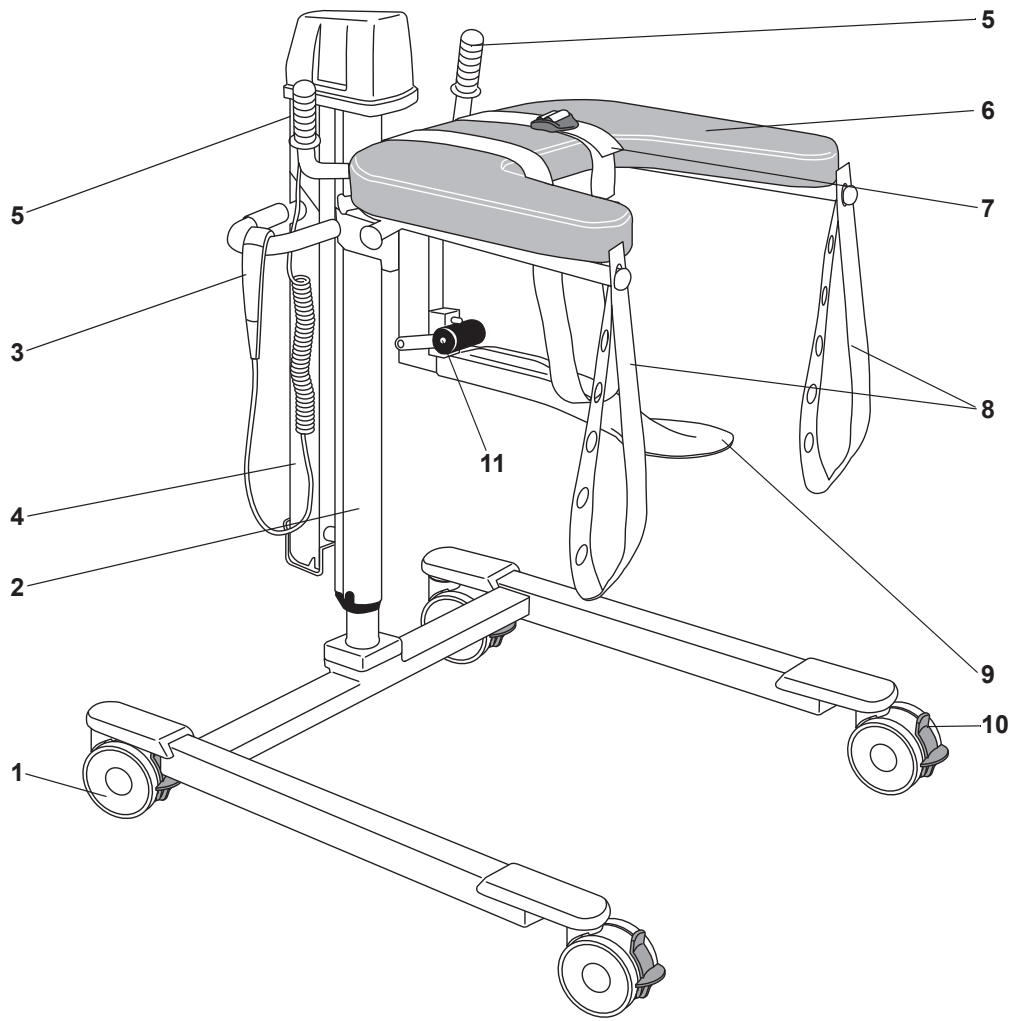

Produktbeskrivelse/funksjoner

Figur 1

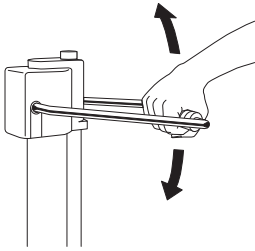

Figur 2

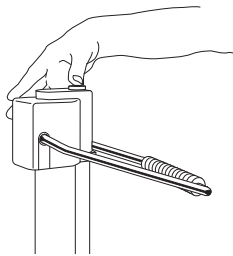

Fig. 3

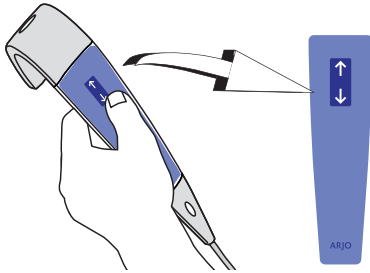

Fig. 4

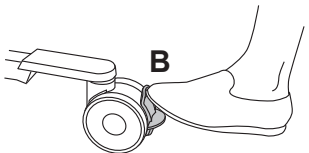
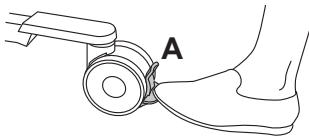

Fig. 5

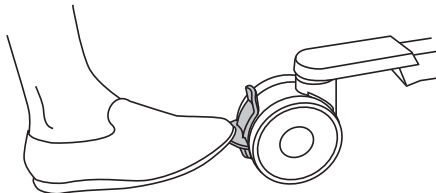

Fig. 6

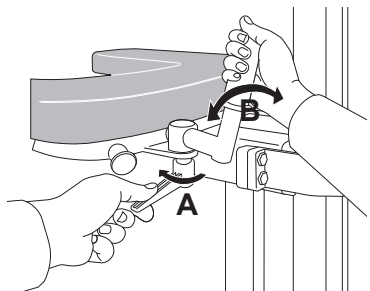
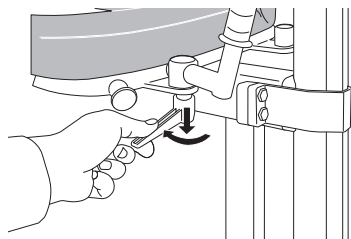

Fig. 7



Manuell hev og senk

(2 trinn)

- 1 Støttebordet løftes med håndpumpen. Pump jevnt, med fullt pumpeslag. (Se Fig. 1)
- 2 Støttebordet senkes ved å trykke på senkeknappen. (Se Fig. 2)

Elektrisk hev og senk

(2 trinn)

- 1 Hekt håndkontrollen av holderen. (Se Fig. 3)
- 2 Trykk på pil opp-knappen på håndkontrollen for å løfte støttebordet. Trykk på pil ned-knappen for å senke støttebordet.

Hjulbrems

(2 trinn)

- 1 Bruk hjulbremsene ved å trykke ned låseknastene (A) med foten. (Se Fig. 4)
- 2 Bremsene tas av ved å trykke ned knastene i midten (B).

Retts styring

(1 trinn)

For å gjøre transport i, for eksempel en korridor, er bakhjulene på Walker-hjelpemiddelet utstyrt med retningsperre.

- 1 Trykk på den grønne knasten med foten, så går det bare an å kjøre rett fram. (Se Fig. 5)

Håndgrep

(2 trinn)

De to håndgrepene er ergonomisk utformet for å gi pasienten et fast grep.

- 1 Løsne låsespaken (A) og juster håndgrepene (B) stilling og vinkel. Fest låsespaken. (Se Fig. 6)
- 2 Plasser låsespaken (A) i ønsket stilling ved å trykke den ned samtidig som du vrir på den. (Se Fig. 7)

Sikkerhetsbelte og opphengsremmer

Som standard er *Walker*-hjelpemiddelet utstyrt med individuelt stillbart sikkerhetsbelte og to opphengsremmer for å redusere kroppstynghden og for å gi pasienten økt sikkerhet.

Sikkerhetsbelte (4 trinn)

Sikkerhetsbeltet kan være rett over eller på kryss av støttebordet, avhengig av hva som passer pasienten best.

- 1 Sikkerhetsbeltet festes til knotten foran på støttebordet (**A**). (Se Fig. 1 & Fig. 2)
- 2 Trekk sikkerhetsbeltet over støttebordet, bak pasientens rygg og tilbake over støttebordet igjen.
- 3 Fest det på den andre knotten foran på støttebordet (**B**).
- 4 Pass på at polstringen plasseres i en behagelig stilling. Juster sikkerhetsbeltet ved å løsne borrelåsen i polstringen.

Figur 1

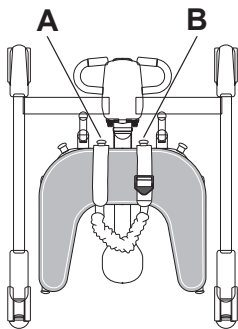

Figur 2

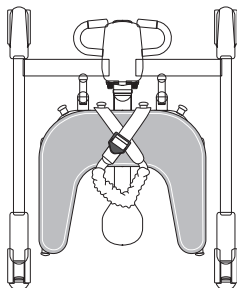

Opphengsremmer, mannlige pasienter (3 trinn)

- 1 Fest opphengsremmen på knotten (**C**). (Se Fig. 3)

MERK

Opphengsremmen festes med justeringshullene på de bakre knottene (C), bak pasienten.

- 2 Før den under beboeren og fest den på knotten foran (**D**).
- 3 Gjør det samme på den andre siden av *Walker*-hjelpemiddelet.

Fig. 3

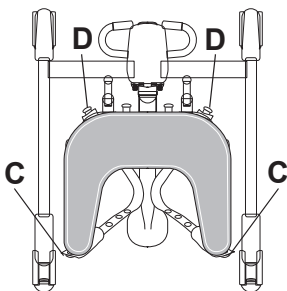
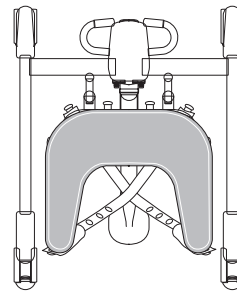

Fig. 4



Opphengsremmer, kvinnelige pasienter (3 steg)

- 1 Fest opphengsremmen på knotten (**C**). (Se Fig. 4)

MERK

Opphengsremmen festes med justeringshullene på de bakre knottene (C), bak pasienten.

- 2 Før den under pasienten og fest den på knotten på den andre siden (**D**).
- 3 Gjør det samme på den andre siden av *Walker*-hjelpemiddelet.

Sete

(3 trinn)

Setet brukes når pasienten skal løftes.

- 1 Fest setet til støttebordet ved å skyve det forsiktig inn i hurtigkoblingen. (Se Fig. 5)

Fig. 5

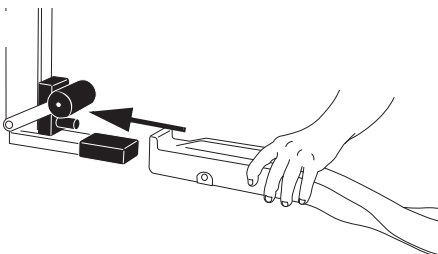

Fortsett med trinnene på neste side.

Fig. 6

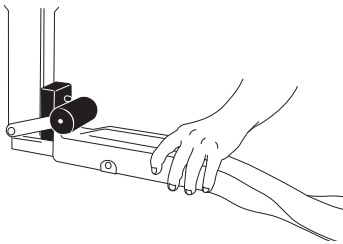
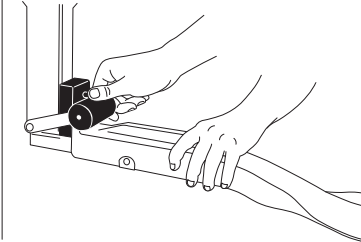
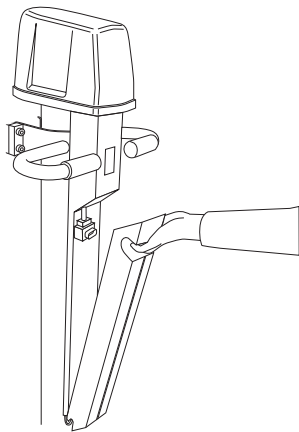

Fig. 7



Figur



Figur 2

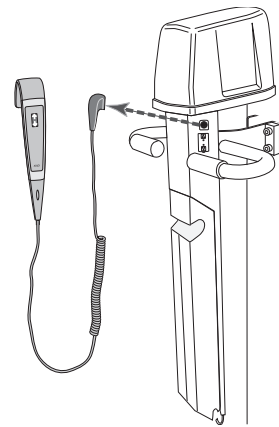
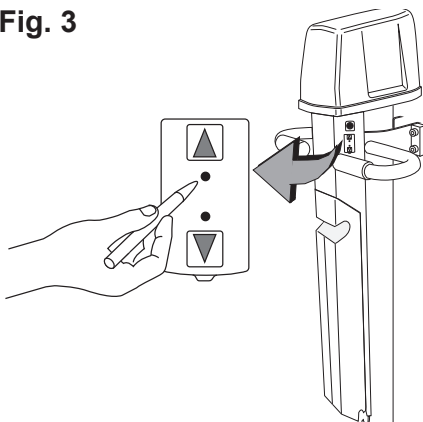

Fig. 3



- 2 Sørg for at setet er støttet opp og låst med en hurtigkobling på en sikker måte før pasienten løftes. (Se Fig. 6)
- 3 Løsne setet ved å trykke på ejektoren og løfte hurtigkoblingen oppover, samtidig som du holder setet med den andre hånden. (Se Fig. 7)

Nødstop

Dersom *Walker*-hjelpemiddelet av en eller annen grunn ikke reagerer på betjeningsknappene, kan du raskt stanse løftebevegelsen ved å trykke på knappen på batteriet og koble det fra. (Se Fig. 1)

Nødløft/senk (4 trinn)

Dersom *Walker*-hjelpemiddelet av en eller annen grunn ikke reagerer på betjeningsknappene, kan du raskt heve eller senke *Walker*-hjelpemiddelet ved å bruke nødløft/senk.

- 1 Koble fra håndkontrollen. (Se Fig. 2)
- 2 Styr *Walker*-hjelpemiddelet ved å trykke en butt, tynn gjenstand inn i hullene på panelet. (dvs. en penn). (Se Fig. 3)

FORSIKTIG

Ikke stikk en gjenstand med skarp spiss inn i hullene.

- 3 Trykk den inn i hullet ved siden av "pil opp" for å løfte *Walker* hjelpemiddelet.
- 4 Trykk den inn i hullet ved siden av "pil ned" for å løfte *Walker*-hjelpemiddelet.

MERK

Det lyder en kontinuerlig pipetone når løfteren heves "opp" eller "ned".

Kontakt din lokale Arjo-representant før du bruker *Walker*-hjelpemiddelet på nytt.

Bruke Walker

Figur 1

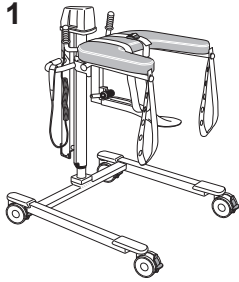

Figur 2

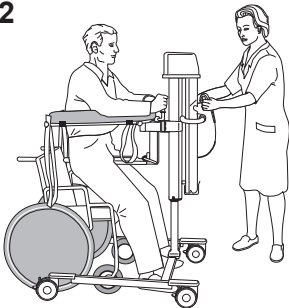

Fra rullestol eller seng uten tunge løft (19 trinn)

- 1 Sett setet og sikkerhetsbeltene på *Walker*-hjelpemiddelet. (La remmene henge fra knotten der du fester dem.) (Se Fig. 1)
- 2 Sett på bremsen på hjulene på rullestolen/sengen.
- 3 Påse at beboeren sitter trygt i rullestolen eller på sengekanten.
- 4 Sett *Walker*-hjelpemiddelet slik at setet er ved siden av rullestolsetet/sengekanten.
- 5 Juster setets høyde slik at det er på høyde med rullestolsetet/sengekanten.
- 6 Flytt om mulig setet forsiktig inn over rullestolen/sengen.
- 7 Sett på bremsene på alle hjulene på *Walker*-hjelpemiddelet.
- 8 La pasienten gripe tak i håndgrepene. Juster dem om nødvendig.
- 9 Flytt pasienten over på setet. (Se Fig. 2)

MERK

Vær forsiktig når pasienten forflyttes til/fra spaden eller når opphengsremmene festes. Pass på at pasientens hud ikke blir klemt av setet eller opphengsremmene.

- 10 Fest og juster sikkerhetsbeltet.
- 11 Løft pasienten til en passende høyde.

ADVARSEL

For å unngå at enheten velter må du unngå å heve eller senke annet utstyr i nærheten og være oppmerksom på faste gjenstander når enheten senkes.

- 12 Ta av bremsene og trekk *Walker*-hjelpemiddelet ut fra rullestolen/sengen.
- 13 Sett på bremsene på alle hjulene på *Walker*-hjelpemiddelet.

Fortsett med trinnene på neste side.

Fig. 3

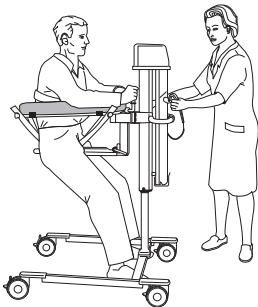

14 Sett på og juster opphengsremmen. (Se Fig. 3)

MERK

Opphengsremmen er festet med justeringshull på de bakre knottene, bak pasienten.

Fig. 4

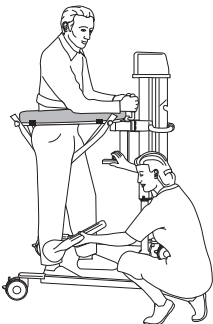

15 Løsne setet. (Se Fig. 4)

Fig. 5

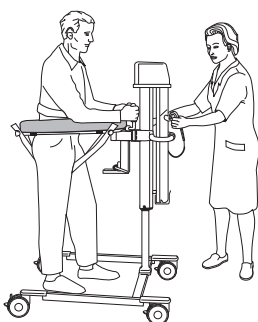

16 Juster høyden til *Walker*-hjelpemiddelet. Høydejusteringen muliggjør variabel reduksjon av kroppstynghden. (Se Fig. 5)

17 Juster håndgrepene på ny.

Fig. 6

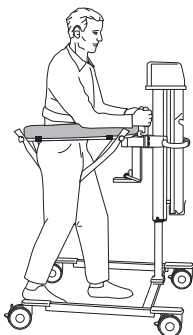

18 Nå kan treningen begynne. (Se Fig. 6)

19 Sett på retningssperren, dersom dette er ønskelig.

ADVARSEL

For å unngå at pasienten setter seg fast, må pasientens armer, hår og føtter holdes intil kroppen, og håndtak som er beregnet for formålet må brukes ved forflytning.

Rengjørings- og desinfeksjonsanvisninger

Arjo desinfeksjonsmiddel

Bruk bare Arjo desinfeksjonsmidler for optimal ytelse.

Ved eventuelle spørsmål angående riktig desinfiseringsprosedyre eller informasjon om bestilling av rengjøringsvæske (se *Deler og tilbehør på side 30*), kontakt Arjos kundeservice. Desinfeksjon minimerer krysskontaminering og fjerner rester.

ADVARSEL

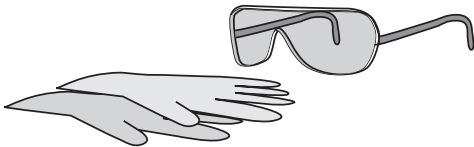

Bruk alltid vernebriller og hansker for å unngå hud- og øyeskader. Skyll med rikelig vann hvis det forekommer kontakt. Kontakt lege ved hud- eller øyeirritasjon. Les alltid bruksanvisningen og materialsikkerhetsdatabladet for desinfeksjonsmiddelet.

FORSIKTIG

Bruk bare desinfeksjonsmidler fra Arjo for å unngå skade på utstyret.

ADVARSEL

For å unngå krysskontaminering må instruksjonene for desinfeksjon i denne bruksanvisningen alltid følges.

ADVARSEL

For å unngå hud- eller øyeirritasjon må desinfeksjon aldri utføres mens en pasient er til stede.

Tilbehør for desinfisering av Walker

- Hansker
- Vernebriller
- Sprayflaske med desinfeksjonsmiddel
- Sprayflaske med vann
- Våt og tørr klut
- Engangskluter
- Børste med myk bust

Følg alltid disse 11 trinnene for riktig desinfeksjon.

Dersom *Arjo dusjpanel* brukes, se respektive bruksanvisning.

MERK

Fjern alle løse deler, som batteri og opphengsremmer, sikkerhetsbeltet og dets trekk og rengjør disse separat i samsvar med instruksjonene for rengjøring.

Fjerne synlige rester (trinn 1 av 11)

- 1 Rengjør *Walker*-hjelpemiddelet og de demonterte delene for synlige rester med en klut dyppet i vann, eventuelt spray med vann, og tørk av med en ren klut. Start fra toppen og jobb deg nedover.

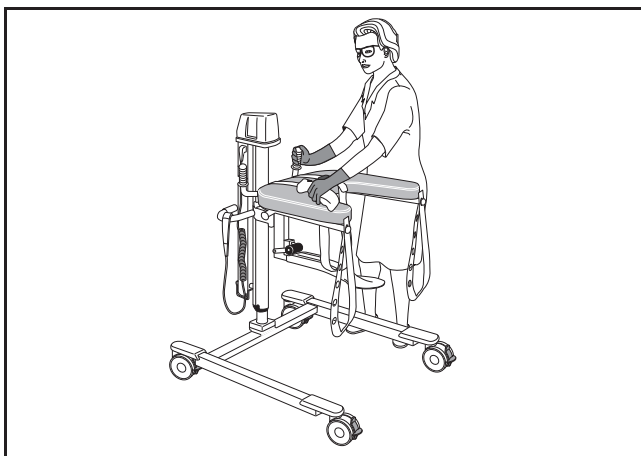

Rengjøring (trinn 2 til 5 av 11)

- 2 Spray desinfeksjonsmiddel på *Walker*-hjelpemiddelet og de demonterte delene. (inkludert opphengsremmene, sikkerhetsbeltet og trekket).
- 3 Bruk om nødvendig en børste eller en klut for å fjerne eventuelle avleiringer.
- 4 Bruk en ny fuktig klut til å tørke bort alle spor av desinfiseringsmiddel, eller spray med vann og tørk av med en ren klut. Vær oppmerksom på symbolene for pleie og rengjøring av sikkerhetsbeltetrekket, og rengjør det skånsomt.
- 5 Gjenta trinnene over til alt desinfeksjonsmiddel er fjernet.

Desinfisering (trinn 6 til 11 av 11)

- 6 Spray desinfeksjonsmiddel på *Walker*-hjelpemiddelet og de demonterte delene.
- 7 La desinfeksjonsmiddelet sitte så lenge det er angitt på flasken.
- 8 Bruk en ny fuktig klut til å tørke bort alle spor av desinfiseringsmiddel, eller spray med vann og tørk av med en ren klut. Vær oppmerksom på symbolene for pleie og rengjøring på sikkerhetsbeltetrekket, og desinfiser det skånsomt.
- 9 Hvis desinfeksjonsmiddelet ikke kan fjernes, sprayer du vann på den aktuelle delen og tørker av med engangskluter.
- 10 Gjenta trinnene over til alt desinfeksjonsmiddel er fjernet.
- 11 La alle deler tørke.

Batteriinstruksjoner

ADVARSEL

For å unngå personskade må batteriet IKKE klemmes sammen, punkteres, åpnes, demonteres eller utsettes for andre mekaniske inngrep.

- **Vask umiddelbart med rikelig vann hvis batterihuset sprekker slik at det kommer batterivæske på hud eller klær.**
- **Dersom innholdet kommer i øynene, skyll med store mengder vann og kontakt lege øyeblikkelig.**

Innånding av innholdet kan forårsake irritasjon i luftveiene. Sørg for å få frisk luft og legebehandling.

- Vær forsiktig så du ikke mister batteriet.
- Ta kontakt med lokale myndigheter for å få opplysninger om kassering av brukte batterier.
- Kontroller etikettene på batteriet.

Varsling om lav batterispenning

Hvis batteriet må lades, lyder det en summetone når badevognen aktiveres. På dette tidspunktet er det tilstrekkelig batteristrøm til å fullføre den umiddelbare oppgaven.

Lagring av batteriet

- Batteriet leveres ladet, men vi anbefaler at du lader batteriet når det mottas, på grunn av en langsom selvutlading.
- Batteriet lades langsomt ut når det ikke er i bruk.
- Under lagring og transport bør batteriet holde en temperatur på 0 °C til +30 °C (32 °F til 86 °F). Lavere temperaturer fører til redusert levetid.
- For maksimal batteriytelse må batteriet ikke lagres ved temperaturer over 50 °C (122 °F).

Installere laderen

Se Bruksanvisning for batterilader.

Lade batteriet

Se Bruksanvisning for batterilader.

Feilsøking

PROBLEM	LØSNING
Løfteren fortsetter å heve eller senke etter at du har sluppet knappen på håndkontrollen.	Aktiver den røde nødstoppknappen og trekk ut batteriet – fjern pasienten fra løfteren og kontakt kvalifisert personale.
Løfteren hever eller senker ikke når du trykker på knappene på håndkontrollen.	<ul style="list-style-type: none"> • Kontroller at batteriet er satt helt inn i batterirommet. • Påse at håndkontrollens støpsel er plugget ordentlig i kontakten. • Kontroller at batteriet er ladet. <div style="border: 1px solid black; padding: 5px; margin: 10px 0;"> <p>ADVARSEL</p> <p>For å unngå skade må pasienten aldri forlattes uten tilsyn.</p> </div> <ul style="list-style-type: none"> • Bruk nødsenkingen for å senke pasienten, se <i>Nødløft/senk på side 12</i>. Kontakt kvalifisert personale umiddelbart etter at pasienten er fjernet fra løfteren.
Det er vanskelig å manøvrere løfteren under forflytningen.	<ul style="list-style-type: none"> • Kontroller at alle bremsene er løst ut. • Påse at alle hjulene kan trille og svinge fritt. • Hvis problemet vedvarer, må pasienten fjernes fra løfteren og kvalifisert personale kontaktes.
Løfteren avgir unormale lyder under løft eller forflytning.	Fjern pasienten fra løfteren og kontakt kvalifisert personale.
Løfteren avgir en kort pipetone hvert minutt når den ikke brukes.	Kontakt kvalifisert personale.
Det er bare mulig å senke løfteren.	Løfteenheten på dette utstyret er utstyrt med en sikkerhetsmutter. Hvis sikkerhetsmutteren aktiveres, er det bare mulig å senke utstyret til en sikker posisjon. Aktiver den røde nødstoppknappen og trekk ut batteriet – fjern pasienten fra løfteren og kontakt kvalifisert personale.

Stell og forebyggende vedlikehold

Walker-hjelpemiddelet utsettes for slitasje, og følgende må utføres for å sikre at produktet beholder sine opprinnelige fabrikkasjonsdata.

ADVARSEL

Foreta regelmessige inspeksjoner og følg den anbefalte vedlikeholdsplanen for å unngå funksjonsfeil som kan føre til skade. I enkelte tilfeller, pga. stor bruk av produktet og eksponering for aggressive miljøer, bør hyppigere kontroller utføres. Kravene i lokale bestemmelser og standarder kan være strengere enn den anbefalte vedlikeholdsplanen.

MERK

Det skal ikke utføres vedlikehold og service på produktet mens det er i bruk med en pasient

Forebyggende vedlikeholdsplan: Walker-hjelpemiddel

PLEIERENS FORPLIKTELSER Handling/Kontroll	Hver DAG	Hver UKE	Hvert ÅR	Hvert 2. ÅR
Rengjøring	X			
Visuell kontroll av alle blottlagte deler		X		
Visuell kontroll av mekaniske fester		X		
Kontroller batteri og batterilader (elektrisk versjon)		X		
Kontroller håndkontroll og kabel (elektrisk versjon)		X		
Kontroller sikkerhetsbeltet og opphengsremmene		X		
Utfør en funksjonalitetstest		X		
Kontroller og rengjør hjul		X		
Årlige kontroller skal bare utføres av kvalifisert personale			X	
Bytt sikkerhetsbelte og opphengsremmen				X

ADVARSEL

For å unngå skade på både pasient og pleier, må det ikke utføres endringer på utstyret, og uegnede deler må ikke brukes.

Figur 1

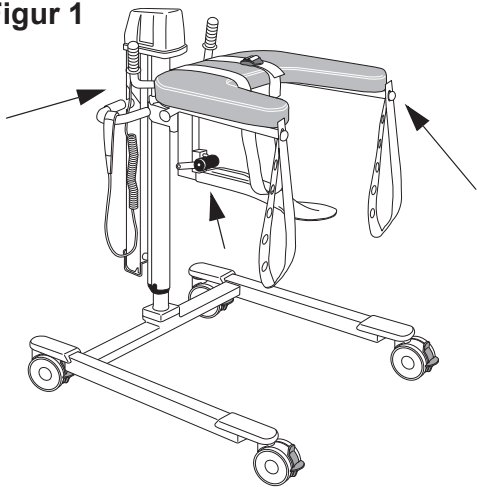

Figur 2

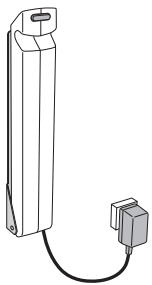

Fig. 3

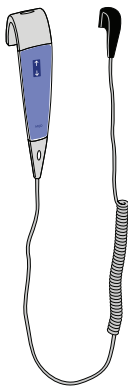
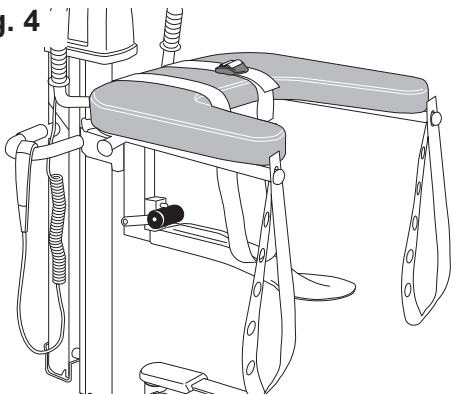

Fig. 4



Pleierens forpliktelser

Pleierens forpliktelser skal utføres av personale med tilstrekkelig kunnskap om *Walker*-hjelpemiddelet i henhold til instruksjonene i denne *bruksanvisningen*.

Hver dag

- **Desinfisere:** *Walker*-hjelpemiddelet skal rengjøres umiddelbart etter bruk. Arjo desinfeksjonsmiddel skal brukes i de konsentrasjoner som er angitt på flasken med desinfeksjonsmiddel.

FORSIKTIG

Petroleumsbaserte løsemidler, trikloretylen osv. må ikke brukes, siden disse kan skade plastdelene.

Hver uke

- **Visuell kontroll av alle blottlagte deler:** Se etter eventuelle skader på *Walker*-hjelpemiddelet. Kontroller alle blottlagte deler visuelt, spesielt der beboeren eller pleieren har vært i kontakt med dem.
- Påse at det ikke er noen sprekker, skarpe kanter eller uhygieniske områder som kan skade pasienten eller brukeren.
- Skift ut skadde deler.
- **Visuell kontroll av mekaniske fester:** Kontroller visuelt at alle skruer og mutre er trukket til, og at det ikke finnes noen gap. (Se Fig. 1)
- Kontroller at det elektriske systemet fungerer lett (hev og senk).
- **Kontroller batteri og batterilader visuelt:** Kontroller også kabelens tilstand. Skadde komponenter må skiftes ut umiddelbart. (Elektrisk versjon) (Se Fig. 2)
- **Kontroller håndkontroll og kabel:** Kontroller tilstanden til håndkontrollen og dens kabel visuelt. Skift ut i tilfelle kutt eller annen skade. (Elektrisk versjon) (Se Fig. 3)
- **Kontroller sikkerhetsbeltet og opphengsremmene visuelt:** Kontroller hele lengden for slitasje, kutt, sprekker, rifter, og at det innvendige stoffet eller andre skader ikke er synlige. Skift sikkerhetsbeltet eller opphengsremmene hvis de er skadet. (Se Fig. 4)
- **Foreta funksjonstest:** Prøv opp/ned-bevegelsen ved å trykke på opp/ned. Prøv nødløft/senk.

Fortsett med trinnene på neste side.

Fig. 5

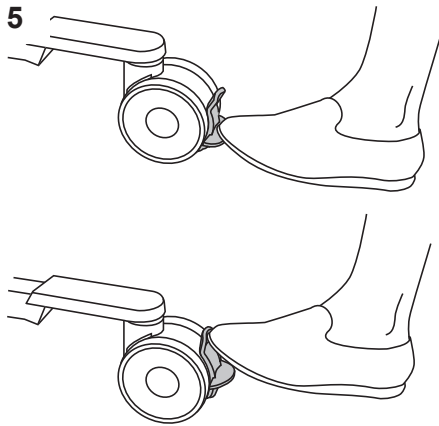

- **Kontroller og rengjør hjulene:** Kontroller at hjulene sitter ordentlig fast, og at de ruller og svinger fritt (funksjonen kan påvirkes av såpe, hår, støv og kjemikalier fra gulvrengjøring). (Se Fig. 5)
- Rengjør hjulene med vann dersom de ikke fungerer som de skal.
- Kontroller visuelt at hjulene er skrudd ordentlig fast på chassiset.

Årlige kontroller skal bare utføres av kvalifisert personell

Det skal utføres service på *Walker*-hjelpemiddelet én gang i året i samsvar med Vedlikeholds- og reparasjonshåndboken.

Ta kontakt med din lokale Arjo servicerepresentant for å inngå en serviceavtale.



ADVARSEL

For å unngå skade og/eller at produktet blir utrygt, må vedlikehold utføres med riktige mellomrom av kvalifisert personale som bruker riktig verktøy, riktige deler og riktig fremgangsmåte. Kvalifisert personale må ha dokumentert opplæring i vedlikehold av Walkeren.

MERK

Samtlige av pleierens forpliktelser skal kontrolleres når service utføres av kvalifisert personale. Se flere detaljer i den separate bruksanvisningen.

Tekniske spesifikasjoner

Walker hydraulisk	
Sikker arbeidsbelastning (Maks. pasientvekt)	136 kg (300 lbs.)
Løfterens maksimale vekt	44 kg (97 lb)
Stolens maksimale totalvekt (løfter + pasient)	180 kg (397 lb)
Medisinsk utstyr	Type 
Walker Elektrisk	
Løftekapasitet	136 kg (300 lbs.)
Vekt	53 kg (117 lbs.)
Batterivekt	4.4 kg (9.7 lbs.)
Stolens maksimale totalvekt (løfter + pasient)	189 kg (417 lb)
Medisinsk utstyr	Type 
Strømkilde	24 V DC
Beskyttelsesklasse	IP X4
Sikring	F1 F10AL 250 V
Kapslingsklasse	Utstyr i klasse II
Kontrollenes betjeningskraft	2.7 N
Lydnivå	65 dB
Transport, lagring og drift (Gjelder alle Walker-modeller unntatt ladere)	
Temperaturområde	-20 °C til +70 °C (-4 °F til +158 °F) Transport -20 °C til +70 °C (-4 °F til +158 °F) Lagring +10 °C til +40 °C (+50 °F til +104 °F) Drift
Relativ luftfuktighet	10 % - 80 % Transport og oppbevaring 30 % - 75 % Drift
Atmosfærisk trykkområde	500 - 1100 hPa Transport, oppbevaring 800 - 1060 hPa Drift
Driftsmåte	ED maksimum 10 %, Maksimalt 1 minutt PÅ, Minimum 9 minutter AV
Startkraft	85 N
Rullekraft	20 N
Trykknappkraft	<5 N
Bremsekraft	105 N
Spakekraft	20 N
Miljø	
Forurensningsgrad	2

Gjenvinning	
Emballasje	Tre og bølgepapp som kan gjenvinnes

Kassering ved endt levetid
<ul style="list-style-type: none"> • Alle batteriene i produktet skal gjenvinnes. Batterier må kasseres i henhold til nasjonale eller lokale forskrifter. • Seil som inkluderer avstivere/stabilisatorer, polstringsmateriale, eventuelle andre tekstiler eller polymerer eller plastmaterialer osv. skal sorteres som brennbart avfall. • Heissystemer med elektriske og elektroniske komponenter eller elektrisk ledning skal demonteres og resirkuleres i samsvar med Direktivet om elektrisk og elektronisk avfall (WEEE) eller i samsvar med lokale eller nasjonale forskrifter. • Komponenter som hovedsakelig består av ulike typer metall (inneholder mer enn 90 % metall etter vekt), for eksempel seilstenger, skinner, ståstøtter osv., skal resirkuleres som metall.

ADVARSEL

Følg alltid de tillatte kombinasjonene i denne bruksanvisningen for å unngå skade. Ingen andre kombinasjoner er tillatt.

Tillatte kombinasjoner	
Effekt	Modell
Batteri 24 V	NDA0100-03
Batterilader	NDA1200-EU, NDA2200-EU, NDA4200-US, NDA6200-AU and NDA8200-INT

Totale mål

Walker Elektrisk

mm (tommer)

A minimum 400 (15 3/4") svikt

B minimum 1165 (45 7/8")

A maksimum 965 (38") svikt

B maksimum 1730 (68 1/8")

Slag maksimum 565 (22 1/4")

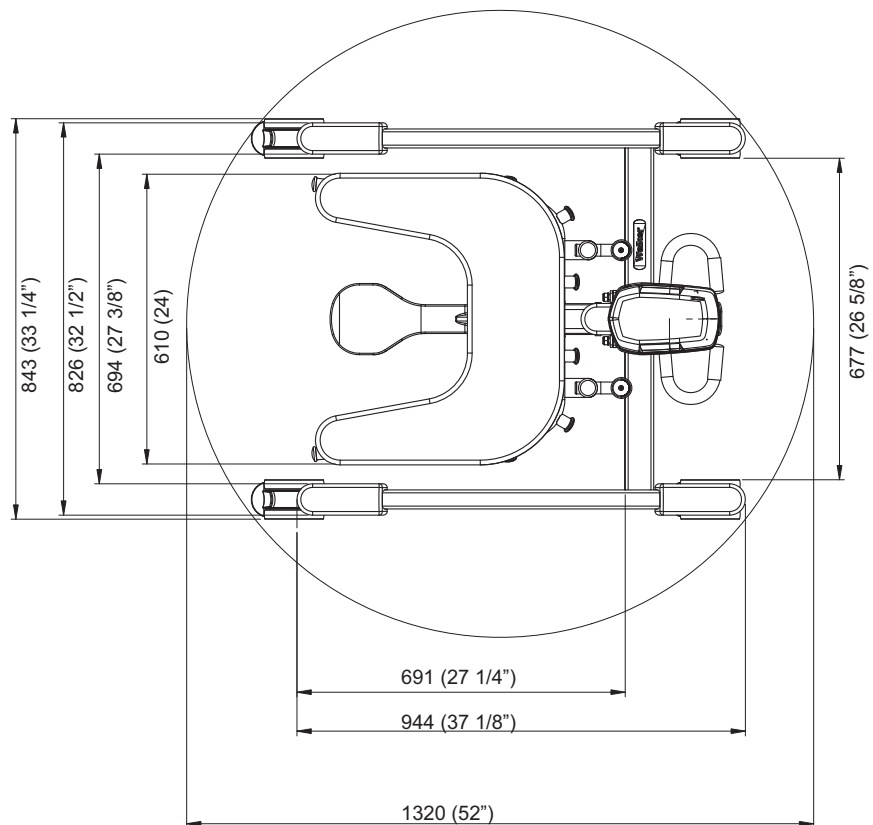
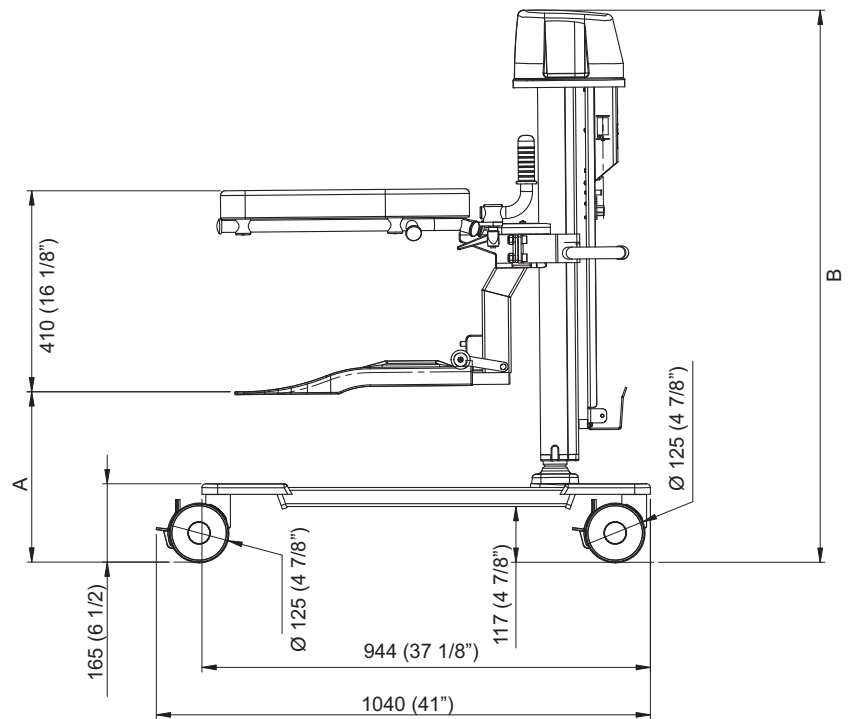

Walker hydraulisk

mm (tommer)

A minimum. 350 (14 1/8") svikt

B minimum 1140 (44 7/8")

A maksimum 850 (33 7/8") svikt

B maksimum 1640 (64 5/8")

Slag maksimum 500 (19 5/8")

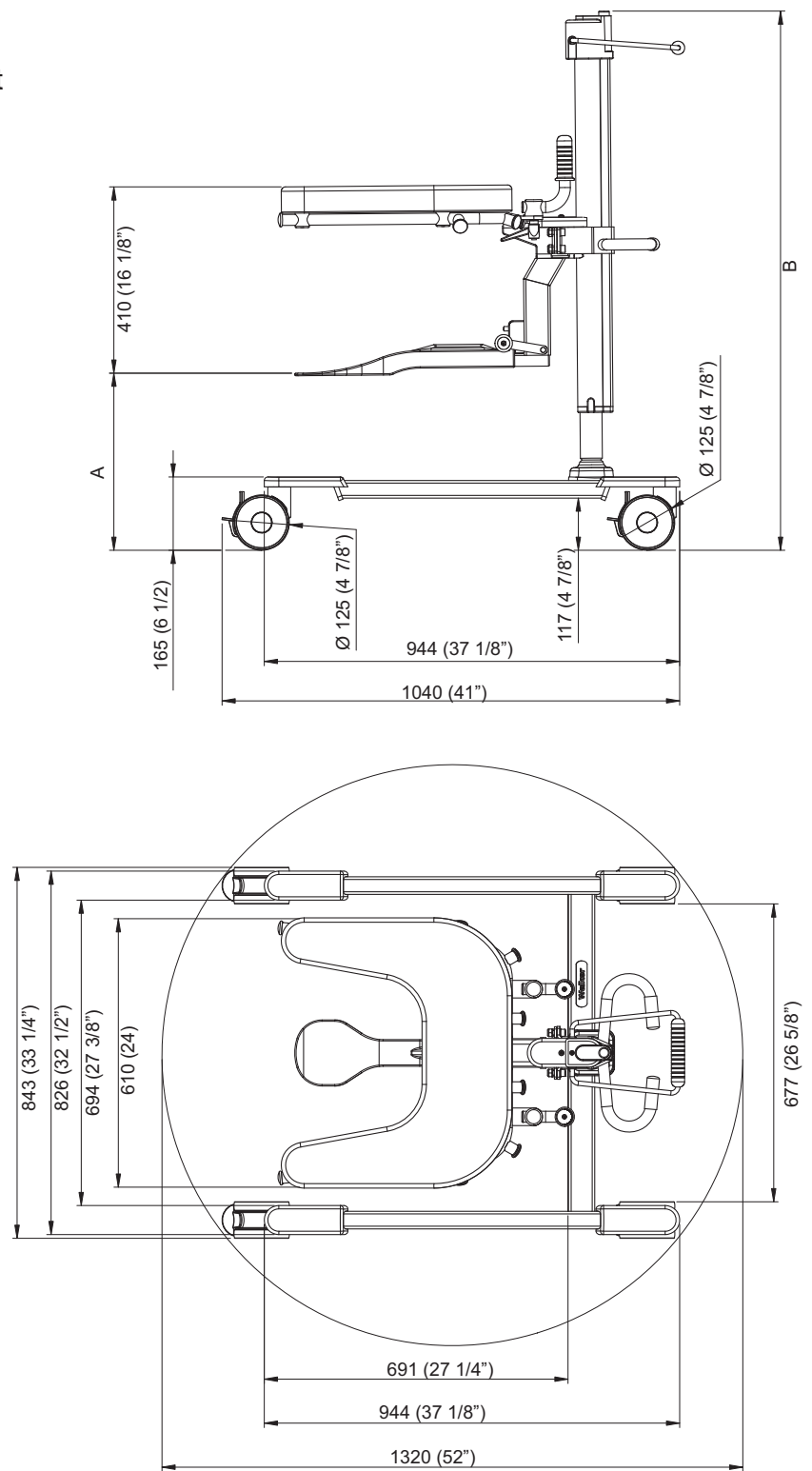











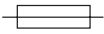



Etiketter



Forklaring av etikett



Batterietikett	Angir sikkerhets- og miljøinformasjon for batteriet.
Identifikasjons-etikett	Angir produktidentifikasjon, serienummer samt produksjonsår og -måned.
Dataetikett	Angir teknisk kapasitet og krav, f.eks. inngående effekt, inngående spenning og maksimal pasientvekt osv.
Testet med vektetikett	Inneholder dato og vekten brukt da produktet ble godkjent.

Symbolforklaring

SWL	Sikker arbeidsbelastning (maks. totalbelastning)
	Utstyrets totalvekt inkludert sikker arbeidsbelastning.
	Løftelengde
	Forsyningsspenning
24 V DC	Forsyningsspenning
MAX: 150 VA	Maks. effekt
	Sikring FA - F10AL 250 V
IP X4	Beskyttelsesgrad (dvs. produktet er beskyttet mot vannsprut)
NDA0100-XX	Batteriets produktnummer
Innkoblingstid maks. 10 %	Innkoblingstid for Hi/Lo-funksjon: ED maksimum 10 %, Maksimalt 1 minutt PÅ, Minimum 9 minutter AV
	Type B, anvendt del: beskyttelse mot elektrisk støt i samsvar med IEC 60601-1.
	Les <i>bruksanvisningen</i> før bruk.

	Skill elektriske og elektroniske komponenter til gjenvinning i henhold til EU-direktiv 2012/19/EU (WEEE).
	Et batteri er strømkilden til dette utstyret.
	Skill elektriske og elektroniske komponenter til gjenvinning i henhold til EU-direktiv 2012/19/EU (WEEE).
	Kan resirkuleres
	CE-merking som angir samsvar med Harmonisert lovgivning for Det europeiske fellesskap
	Angir at produktet er et medisinsk utstyr i henhold til EU-direktivet 2017/745 for medisinsk utstyr
	Klassifisert av Underwriters Laboratories Inc. vedrørende elektrisk støt, brann, mekaniske og andre spesifiserte farer kun i henhold til følgende: AAMI ES60601-1:2005, ES60601-1:2005/AMD1 1:2012, ES60601-1:2005/AMD2:2021, CSA-C22.2 Nr. 60601-1:14, endring 2:2022 (MOD) til CAN/CSA-C22.2 Nr. 60601-1:14
	Produsentens navn og adresse
	Produksjonsdato
	Unik enhetsidentifikator

	Anbefalt vasketemperatur
	Må ikke renses
	Må ikke strykes

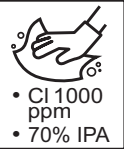
	Må ikke blekes
	Bruk tørketrommel på lav varme
 • Cl 1000 ppm • 70% IPA	Tørkes rent med enten/eller: <ul style="list-style-type: none"> • Klor, opptil 1 000 ppm • Isopropanol (IPA), opptil 70 %

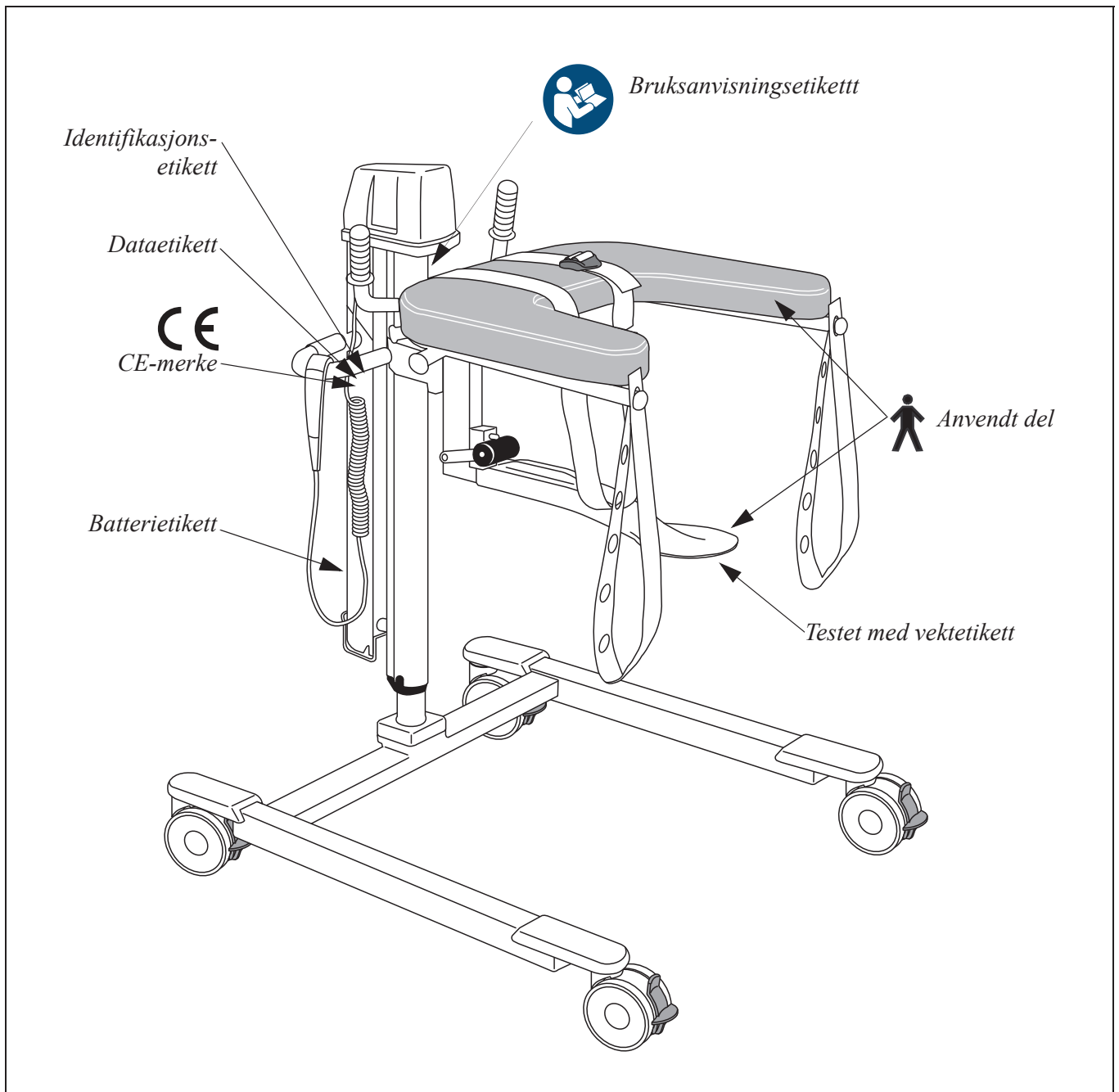

Elektromagnetisk kompatibilitet (EMC)

Produktet er testet for samsvar med gjeldende standarder med hensyn til evnen til å blokkere elektromagnetisk interferens fra eksterne kilder.

Enkelte tiltak kan bidra til å redusere elektromagnetisk interferens:

Sørg for at annet utstyr i pasientovervåkings- og/eller behandlingsområder oppfyller aksepterte strålingsstandarder.

ADVARSEL

Bruk av dette utstyret nærliggende eller stablet med annet utstyr skal unngås ettersom det kan resultere i gal drift. Hvis det er nødvendig med slik bruk, må dette utstyret og annet utstyr observeres for å bekrefte at de virker som normalt.

ADVARSEL

Bærbart radiokommunikasjonsutstyr (inkludert periferiutstyr som antennekabler og eksterne antenner) skal ikke brukes nærmere enn 30 cm (12 tommer) fra noen del av Walker, inkludert kabler som er spesifisert av produsenten. Ellers kan utstyrets ytelse svekkes.

ADVARSEL

Bruk av tilbehør, transdusere og kabler som ikke er spesifisert eller levert av produsenten av dette utstyret kan føre til økt elektromagnetisk stråling eller nedsatt elektromagnetisk immunitet for dette utstyret, og føre til feilaktig drift.

Bruksmiljø: Profesjonelle helseinstitusjoner

Unntak: RF-kirurgiutstyr og det RF-skjermede rommet i et ME SYSTEM for magnetisk resonansavbildning

Veiledning og produsentens erklæring – elektromagnetiske utslipp		
Strålingstest	Kompatibilitet	Retningslinjer
RF-stråling CISPR 11	Gruppe 1	Dette utstyret bruker RF-energi kun for sin interne funksjon. Derfor er RF-utslippene svært lave, og det er lite sannsynlig at de forårsaker forstyrrelser i elektronisk utstyr i nærheten.
RF-stråling CISPR 11	Klasse B	Dette utstyret er egnet for bruk i alle installasjoner, inkludert private installasjoner og installasjoner som er koblet direkte til det offentlige lavspente distribusjonsnett som forsyner bygninger beregnet for boligformål.

Veiledning og produsentens erklæring – elektromagnetisk immunitet		
Immunitetstest	NEK IEC 60601-1-2 testnivå	Samsvarsnivå
Elektrostatisk utlading (ESD) NEK EN 61000-4-2	± 2 kV, ± 4 kV, ± 8 kV, ± 15 kV luft ±8 kV kontakt	± 2 kV, ± 4 kV, ± 8 kV, ± 15 kV luft ±8 kV kontakt
Ledede forstyrrelser indusert av RF-felt EN 61000-4-6	3 V ved 0,15 MHz til 80 MHz 6 V innenfor ISM og amatørradiobånd mellom 0,15 og 80 MHz 80 % AM ved 1 kHz	3 V ved 0,15 MHz til 80 MHz 6 V innenfor ISM og amatørradiobånd mellom 0,15 og 80 MHz 80 % AM ved 1 kHz
Utstrålt HF-elektromagnetisk felt NEK EN 61000-4-3	Profesjonelle pleiemiljøer 3 V/m 80 MHz til 2,7 GHz 80 % AM ved 1 kHz	Profesjonelle pleiemiljøer 3 V/m 80 MHz til 2,7 GHz 80 % AM ved 1 kHz
Nærhetsfelt fra RF-trådløst kommunikasjonsutstyr NEK EN 61000-4-3	385 MHz – 27 V/m 450 MHz – 28 V/m 710, 745, 780 MHz – 9 V/m 810, 870, 930 MHz – 28 V/m 1720, 1845, 1970, 2450 MHz – 28 V/m 5240, 5500, 5785 MHz – 9 V/m	385 MHz – 27 V/m 450 MHz – 28 V/m 710, 745, 780 MHz – 9 V/m 810, 870, 930 MHz – 28 V/m 1720, 1845, 1970, 2450 MHz – 28 V/m 5240, 5500, 5785 MHz – 9 V/m
Elektrisk hurtig transient/puls NEK EN 61000-4-4	±1 kV SIP/SOP-porter 100 kHz repetisjonsfrekvens	±1 kV SIP/SOP-porter 100 kHz repetisjonsfrekvens
Strømfrekvens Magnetfelt NEK EN 61000-4-8	30 A/m 50 Hz eller 60 Hz	30 A/m 50 Hz
Nærhetsmagnetfelt EN 61000-4-39	134,2 kHz – 65 A/m 13,56 MHz – 7,5 A/m	134,2 kHz – 65 A/m 13,56 MHz – 7,5 A/m

Deler og tilbehør

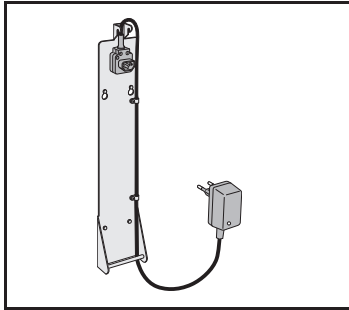

Batterilader
NDAX000-XX

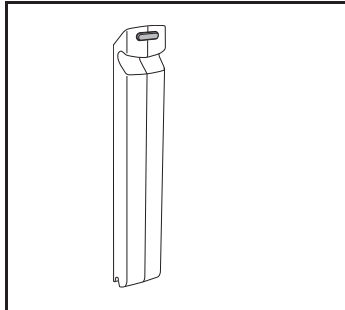

Ekstra batteri
NDA 0100

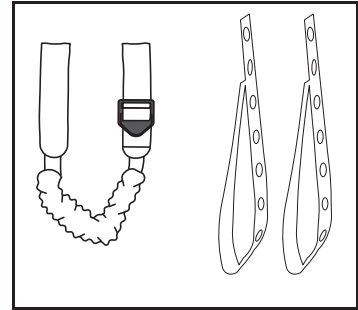

GCA0010-031
Sikkerhetsbelte, polstring
og opphegsremmer

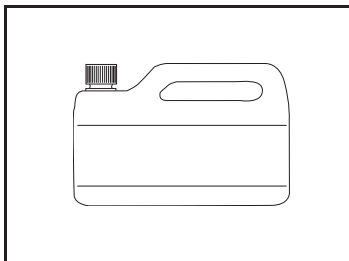

For desinfiseringsmiddel,
kontakt din lokale
representant

AUSTRALIA
Arjo Australia
Building B, Level 3
11 Talavera Road
Macquarie Park, NSW, 2113,
Australia
Phone: 1800 072 040

BELGIQUE / BELGIË
Arjo Belgium
Evenbroekveld 16
9420 Erpe-Mere
Phone: +32 (0) 53 60 73 80
Fax: +32 (0) 53 60 73 81
E-mail: info.belgium@arjo.com

BRASIL
Arjo Brasil Equipamentos Médicos Ltda
Rua Marina Ciufuli Zanfelice, 329 PB02
Galpão - Lapa
São Paulo – SP – Brasil
CEP: 05040-000
Phone: 55-11-3588-5088
E-mail: vendas.latam@arjo.com
E-mail: servicios.latam@arjo.com

CANADA
Arjo Canada Inc.
90 Matheson Boulevard West
Suite 350
CA-MISSISSAUGA, ON, L5R 3R3
Tel/Tél: +1 (905) 238-7880
Free: +1 (800) 665-4831
Fax: +1 (905) 238-7881
E-mail: info.canada@arjo.com

ČESKÁ REPUBLIKA
Arjo Czech Republic s.r.o.
Na Strži 1702/65
140 00 Praha
Czech Republic
Phone No: +420225092307
E-mail: info.cz@arjo.com

DANMARK
Arjo A/S
Vassingerødvej 52
DK-3540 LYNGE
Tel: +45 49 13 84 86
Fax: +45 49 13 84 87
E-mail: dk_kundeservice@arjo.com

DEUTSCHLAND
Arjo GmbH
Peter-Sander-Strasse 10
DE-55252 MAINZ-KASTEL
Tel: +49 (0) 6134 186 0
Fax: +49 (0) 6134 186 160
E-mail: info-de@arjo.com

ESPAÑA
ARJO IBERIA S.L.
Poligono Can Salvatella
c/ Cabanyes 1-7
08210 Barberà del Valles
Barcelona - Spain
Telefono 1: +34 900 921 850
Telefono 2: +34 931 315 999

FRANCE
Arjo SAS
2 Avenue Alcide de Gasperi
CS 70133
FR-59436 RONCQ CEDEX
Tél: +33 (0) 3 20 28 13 13
Fax: +33 (0) 3 20 28 13 14
E-mail: info.france@arjo.com

HONG KONG
Arjo Hong Kong Limited
Room 411-414, 4/F, Manhattan Centre,
8 Kwai Cheong Road, Kwai Chung, N.T.,
HONG KONG
Tel: +852 2960 7600
Fax: +852 2960 1711

ITALIA
Arjo Italia S.p.A.
Via Giacomo Peroni 400-402
IT-00131 ROMA
Tel: +39 (0) 6 87426211
Fax: +39 (0) 6 87426222
E-mail: Italy.promo@arjo.com

MIDDLE EAST
Arjo Middle East FZ-LLC
Office 908, 9th Floor,
HQ Building, North Tower,
Dubai Science Park,
Al Barsha South
P.O. Box 11488, Dubai,
United Arab Emirates
Direct +971 487 48053
Fax +971 487 48072
Email: Info.ME@arjo.com

NEDERLAND
Arjo Nederland BV
Biezenwei 21
4004 MB TIEL
Postbus 6116
4000 HC TIEL
Tel: +31 (0) 344 64 08 00
Fax: +31 (0) 344 64 08 85
E-mail: info.nl@arjo.com

NEW ZEALAND
Arjo Ltd
34 Vestey Drive
Mount Wellington
NZ-AUCKLAND 1060
Tel: +64 (0) 9 573 5344
Free Call: 0800 000 151
Fax: +64 (0) 9 573 5384
E-mail: nz.info@Arjo.com

NORGE
Arjo Norway AS
Olaf Helsets vei 5
N-0694 OSLO
Tel: +47 22 08 00 50
Faks: +47 22 08 00 51
E-mail: no.kundeservice@arjo.com

ÖSTERREICH
Arjo Austria GmbH
Lemböckgasse 49 / Stiege A / 4.OG
A-1230 Wien
Tel: +43 1 8 66 56
Fax: +43 1 866 56 7000

POLSKA
Arjo Polska Sp. z o.o.
ul. Ks Piotra Wawrzyniaka 2
PL-62-052 KOMORNIKI (Poznań)
Tel: +48 691 119 999
E-mail: arjo@arjo.com

PORTUGAL
Arjo em Portugal
MAQUET Portugal, Lda.
(Distribuidor Exclusivo)
Rua Poeta Bocage n.º 2 - 2G
PT-1600-233 Lisboa
Tel: +351 214 189 815
Fax: +351 214 177 413
E-mail: Portugal@arjo.com

SUISSE / SCHWEIZ
Arjo Switzerland AG
Fabrikstrasse 8
Postfach
CH-4614 HÄGENDORF
Tél/Tel: +41 (0) 61 337 97 77
Fax: +41 (0) 61 311 97 42

SUOMI
Arjo Scandinavia AB
Riihitontuntie 7 C
02200 Espoo
Finland
Puh: +358 9 6824 1260
E-mail: Asiakaspalvelu.finland@arjo.com

SVERIGE
Arjo International HQ
Hans Michelsensgatan 10
SE-211 20 MALMÖ
Tel: +46 (0) 10 494 7760
Fax: +46 (0) 10 494 7761
E-mail: kundservice@arjo.com

UNITED KINGDOM
Arjo UK and Ireland
Houghton Hall Park
Houghton Regis
UK-DUNSTABLE LU5 5XF
Tel: +44 (0) 1582 745 700
Fax: +44 (0) 1582 745 745
E-mail: sales.admin@arjo.com

USA
Arjo Inc.
2349 W Lake Street Suite 250
US-Addison, IL 60101
Tel: +1 (630) 307-2756
Free: +1 (800) 323-1245
Fax: +1 (630) 307 6195
E-mail: us.info@arjo.com

JAPAN
Arjo Japan K.K.
東京都港区虎ノ門三丁目7番8号
ランディック第2虎ノ門ビル9階
Tel: +81 (0)3-6435-6401
Fax: +81 (0)3-6435-6402
E-mail: info.japan@arjo.com

At Arjo, we believe that empowering movement within healthcare environments is essential to quality care. Our products and solutions are designed to promote a safe and dignified experience through patient handling, medical beds, personal hygiene, disinfection, diagnostics, and the prevention of pressure injuries and venous thromboembolism. With over 6500 people worldwide and 65 years caring for patients and healthcare professionals, we are committed to driving healthier outcomes for people facing mobility challenges.



ArjoHuntleigh AB
Hans Michelsensgatan 10
211 20 Malmö, Sweden
www.arjo.com

arjo

