

BRUKSANVISNING

Komfort omplaceringssele med öglor

Loop comfort repositioning sling



Designpolicy och upphovsrätt

® och ™ är varumärken som tillhör Arjo-koncernen.

© Arjo 2025.

Vår policy är att ha en kontinuerlig produktutveckling och vi förbehåller oss därför rätten att ändra konstruktioner och specifikationer utan att meddela detta i förväg. Innehållet i detta dokument får inte kopieras vare sig helt eller delvis utan tillstånd från Arjo.

Innehåll

Förord	4
Avsedd användning	5
Säkerhetsföreskrifter	7
Förberedelser	8
Delarnas namn	9
Produktbeskrivning	10
Val av selstorlek	11
Tillåtna kombinationer	12
Lägga på eller byta sele	13
Fästa och lossa öglor	14
Använda selen med en bårarm	15
Horisontell förflyttning i sidled.....	15
Flytta patienten uppåt i sängen.....	16
Väga patienten.....	17
Lyfta en patient från golvet.....	19
Använda selen med en lyftbygel	21
Förflyttning i sidled mellan intilliggande ytor.....	21
Flytta patienten uppåt i sängen.....	23
Vända patienten i sängen.....	24
Placera och avlägsna en röntgenplåt.....	25
Rengöring och desinficering	27
Skötsel och förebyggande underhåll	28
Felsökning	29
Teknisk specifikation	30
Etiketter	31

Förord

Tack för att du har valt komfort omplaceringssele med öglor.

Kontaktinformation för kunder

Om du har frågor om denna produkt eller andra Arjo-produkter eller tjänster från Arjo kontaktar du Arjo eller en auktoriserad Arjo-representant eller går in på www.arjo.com.

Före användning av produkten

Informationen i denna bruksanvisning är viktig för din säkerhet. Du måste läsa och förstå bruksanvisningen innan du använder produkten för att förhindra potentiella skador. Informationen i denna bruksanvisning är nödvändig för säker och korrekt användning av produkten.

Otillåtna modifieringar av en Arjo-produkt kan påverka dess säkerhet och prestanda. Arjo kan inte hållas ansvarigt för olyckor eller incidenter som uppstår till följd av sådana modifieringar av företagets produkter.

Allvarlig incident

Om en allvarlig incident med koppling till denna medicintekniska enhet inträffar, och denna incident påverkar användaren eller patienten, ska användaren eller patienten rapportera denna allvarliga incident till tillverkaren eller distributören av den medicintekniska enheten. Inom EU ska användaren även rapportera den allvarliga incidenten till den behöriga myndigheten i den medlemsstat där användaren är bosatt.

Beteckningar som används i denna bruksanvisning



VARNING

Varning betyder: Säkerhetsvarning. Om du inte förstår och följer denna varningstext kan du skada dig själv eller andra.

AKTA

Akta betyder: Om dessa anvisningar inte följs kan hela eller delar av systemet eller produkten skadas.

OBS!

Obs! betyder: Denna information är viktig för en korrekt användning av systemet eller produkten.

Avsedd användning

Arjo komfort omplaceringssele med öglor är avsedd att användas både som sänglakan och som sele/lyftenhet för patienter som är helt eller i hög grad beroende av omvårdnad på sjukhus, på vårdinrättning eller i hemmet, inklusive privata hem.

Komfort omplaceringssele med öglor är avsedd för:

- användning under patienten istället för sänglakan,
- förflyttning i sidled,
- byte av ställning i sängen,
- vägning,
- placering/borttagning av röntgenplåtar och
- lyft från golvet.

Komfort omplaceringssele med öglor får bara användas av utbildad vårdpersonal med tillräcklig kännedom om vårdmiljön och dess normala rutiner och förfaranden. Riktlinjerna i denna bruksanvisning måste följas.

Systemet

Använd endast komfort omplaceringssele med öglor tillsammans med Arjo passiva lyftsysten (fäste med öglor) i enlighet med tillåtna kombinationer som specificeras i denna bruksanvisning.

Lyftkompatibilitet:

- Horisontell förflyttning i sidled: använd en bårarm.
- Förflyttning i sidled mellan intilliggande ytor: använd en bårarm, en 4-punktslyftbygel eller en 2-punktslyftbygel.
- Flyttning av patienten uppåt i sängen: använd en bårarm, en 4-punktslyftbygel eller en 2-punktslyftbygel.
- Vändning av patienten i sängen: använd en 2-punktslyftbygel eller en 4-punktslyftbygel.
- Vägning: använd en bårarm.
- Placering/borttagning av röntgenplåtar: använd en 4-punktslyftbygel eller en 2-punktslyftbygel.
- Lyfta från golvet: använd en bårarm.

Patientens vikt måste vara lägre än säker arbetslast (SWL) för alla använda produkter och tillbehör. Se Tillåtna kombinationer på sidan 12.

Komfort omplaceringssele med öglor ska endast användas för det ändamål som beskrivs i denna bruksanvisning. All annan användning är förbjuden.

Bedömning av patient

Arjo rekommenderar att varje vårdinrättning utarbetar rutiner för regelbunden bedömning.

Vårdpersonalen måste bedöma varje enskild patient enligt följande kriterier innan utrustningen används:

- Komfort omplaceringssele med öglor är avsedd för patienter som är helt eller delvis vårdberoende och inte kan förflytta sig eller byta ställning själva.
- Patienten får inte väga mer än 272 kg (600 lbs).
- Patientens vikt, omkrets och kropps-konstitution måste bedömas med hänsyn till den potentiella risken för patienten och vårdpersonalen som utför förflyttningen/ställningsbytet/lyftet. Utrustningen får endast användas med patienter vars kropps-konstitution får plats på Komfort omplaceringssele med öglor.
- Antalet vårdpersonal och deras placering under lyftet/förflyttningen beror på:
 - bedömningen av patienten,
 - miljön och
 - lokala arbetsrutiner vad gäller lyft, förflyttning och byte av kroppsställning.

Om dessa kriterier inte uppfylls måste en annan utrustning/ett annat system användas.

Kontakta sjukhuset för en klinisk bedömning om du har frågor om kontraindikationer.

Förväntad livslängd

Om inget annat anges har komfort omplaceringssele med öglor en förväntad livslängd på två (2) år, baserat på användning och tvätt var sjätte (6:e) dag, förutsatt att förebyggande underhåll utförs enligt anvisningarna i denna bruksanvisning. Se Före varje användning på sidan 8 och Skötsel och förebyggande underhåll på sidan 28.

Säkerhetsföreskrifter

Om patienten blir orolig, stoppa förflyttningen/lyftet och sänk patienten försiktigt till en säker yta.



VARNING

Förhindra skador genom att alltid läsa denna bruksanvisning innan du använder produkten.



VARNING

För att förhindra skador ska du först göra en bedömning av patienten, positionera, ompositionera, lyfta och förflytta enligt denna bedömning.



VARNING

För att förhindra personskador ska du säkerställa att patientens huvud och rygg alltid stöttas vid manövrering.



VARNING

För att förhindra skador ska du se till att patientslangar/patientdränage hanteras på ett säkert sätt vid lyftning, ompositionering och förflyttning.



VARNING

Förhindra skador genom att aldrig lämna patienten oövervakad när Komfort omplaceringssele med öglor är kopplad till lyften.



VARNING

För att förhindra fall, kontrollera att öglorna sitter säkert innan och under lyftet.



VARNING

Förhindra skador genom att kontrollera att Komfort omplaceringssele med öglor inte sitter fast i något annat föremål än bårampen/lyftbygeln och att det finns tillräckligt med utrymme för manövern.

Förberedelser

Åtgärder före den första användningen

(8 steg)

1. Kontrollera alla selens delar, se Delarnas namn på sidan 9. Använd INTE selen om någon del saknas eller är skadad.
2. Återvinn emballaget enligt lokala bestämmelser.
3. Läs noggrant igenom denna bruksanvisning.
4. Använd en vattenfast penna och ange datumet för första användningen och sjukhusets/vårdavdelningens namn på produktetiketten på selen. Se Delarnas namn på sidan 9 och Etiketter på sidan 31.
5. Tvätta och torka produkten i enlighet med Rengöring och desinficering på sidan 27.
6. Förvara selen på en torr plats utan direkt solljus och i normal rumstemperatur. Selen måste skyddas mot vassa föremål, korrosiva ämnen eller annat som kan orsaka skador på produkten.
7. Förvara bruksanvisningen på en bestämd plats där de alltid är lättillgängliga.
8. Se till att det finns en färdig plan som kan användas om en nödsituation uppstår för en patient.

Före varje användning

(4 steg)

1. Välj rätt storlek på selen. Se Val av selstorlek på sidan 11.

2.

 **VARNING**
Följ alltid anvisningarna för rengöring och desinficering i denna bruksanvisning för att förhindra korskontamination.

Kontrollera att selen är tvättad i enlighet med Rengöring och desinficering på sidan 27 innan den används med en ny patient.

3.

 **VARNING**
Förhindra skador genom att alltid kontrollera produkten före användning.

Kontrollera hela selen noga med avseende på skador/avvikelser före och efter varje användning i enlighet med avsnittet Skötsel och förebyggande underhåll på sidan 28. Om selen uppvisar några skador/avvikelser eller om det råder osäkerhet kring dess skick: använd INTE produkten.

4.

 **VARNING**
För att förhindra personskador måste säker arbetslast, SWL för alla använda produkter och tillbehör vara högre än patientens vikt.

Kontrollera tillåtna kombinationer för selen, bårarm/lyftbygel och lyft. Se Tillåtna kombinationer på sidan 12. Följ alltid den lägsta säkra arbetslasten, SWL, för hela systemet.

Delarnas namn

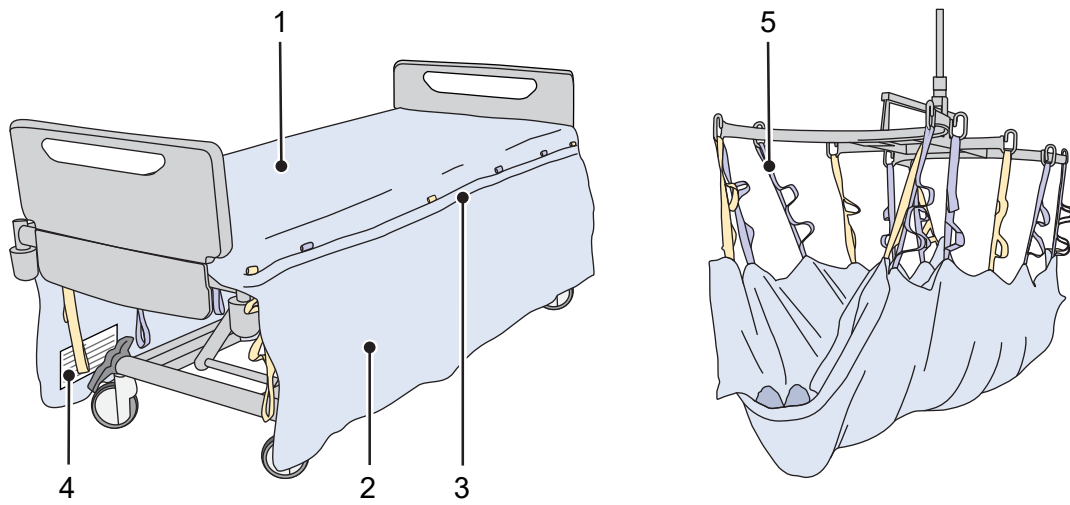

1. Stödyta
2. Sidokappa
3. Förstärkning
4. Produktetikett
5. Rem med öglor

Produktbeskrivning

Stödyta

Selen har en patientsida (stödytan) och en sängsida, men ingen definierad huvud- eller fotända.

Placera selen på sängen med stödytan uppåt mot patienten och den andra sidan nedåt mot madrassen så att remmarna täcks av sidokapporna.

Stödytan stöttar patienten vid lyft i sidled, ompositionering och förflyttning.

Sidokappor

Sidokapporna kan vikas över patienten för att öka känslan av värme, komfort och integritet under förflyttningen.

Förstärkningar

Förstärkningarna finns där stödytan möter sidokapporna. Förstärkningarna ska placeras kant i kant med eller utanför madrasskanterna för att undvika tryckpunkter på patienten.

Produktetikett

Produktetiketten sitter på en av sidokapporna.

Rem med öglor

Remmarna sitter längs med förstärkningarna. Placera sidokapporna ovanpå patientens kropp eller längs med patientens sidor så att man når remmarna.

Varje rem har tre ögglängder så att lyfthöjden kan anpassas efter behov. Använd den ögglängd som ger bäst stöd och komfort för patienten.

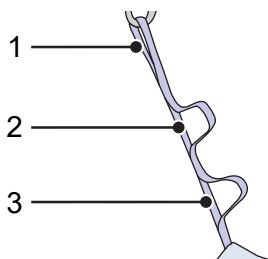

1. Lång
2. Mellan
3. Kort

Val av selstorlek

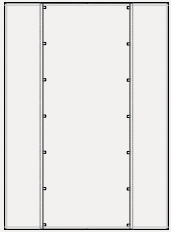
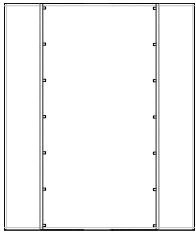
KOMFORT OMLACERINGSSELE MED ÖGLOR				
Storlek	Artikelnummer	SWL	Produktbeskrivning	Mått
Normalt 	MAA7000R	272 kg (600 lb)	Gula och lila remmar	Stödyta: Bredd: 96 cm (38 tum) Längd: 244 cm (96 tum) Sidokappa: Bredd: 40 cm (16 tum) Längd: 244 cm (96 tum)
Brett 	MAA7000W	272 kg (600 lb)	Gröna och lila remmar	Stödyta: Bredd: 125 cm (49 tum) Längd: 244 cm (96 tum) Sidokappa: Bredd: 40 cm (16 tum) Längd: 244 cm (96 tum)

Selen får endast användas med patienter vars kroppsbyggnad får plats på selen. Välj en sele i lämplig storlek.

Kontrollera också att storleken på selen passar sängen som det placeras på i enlighet med Tillåtna kombinationer på sidan 12.

Tillåtna kombinationer



VARNING

För att förhindra personskador måste säker arbetslast, SWL för alla använda produkter och tillbehör vara högre än patientens vikt.

Följ alltid SWL för hela systemet vid valet av lyft och bårarm eller lyftbygel som ska användas med Komfort omplaceringssele med öglor.

T.ex. har lyften Maxi Move en SWL på 227 kg (500 lb), bårarmen en SWL på 160 kg (352 lb) och MAA7000R Komfort omplaceringssele med öglor en SWL på 272 kg (600 lb). Det betyder att bårarmen har lägst SWL, på max. 160 kg (352 lb), i det här systemet.

Inga andra produkter än de nedan angivna får användas tillsammans med Komfort omplaceringssele med öglor.

Taklyft

MAXI SKY 440	200 KG (440 LB)
Bårarm	200 kg (440 lb)
2-punktslyftbygel	200 kg (440 lb)

MAXI SKY 600	272 KG (600 LB)
Bårarm	272 kg (600 lb)
2-punktslyftbygel	272 kg (600 lb)

MAXI SKY 2	272 KG (600 LB)
Bårarm	272 kg (600 lb)
2-punktslyftbygel	272 kg (600 lb)
4-punktslyftbygel	272 kg (600 lb)

Mobil passivlyft

MAXI MOVE	227 KG (500 LB)
Bårarm	160 kg (352 lb)
2-punktslyftbygel	227 kg (500 lb)

Säng

Vid valet av Komfort omplaceringssele med öglor ska stödytan täcka sängmadrassens hela bredd och längd och sidokapporna får inte vidröra golvet.

SELE	SÄNG
Komfort omplaceringssele med öglor normal, MAA7000R 272 kg (600 lbs)	Maxbredd: 93 cm (36 5/8 tum) Maxlängd: 220 cm (86 5/8 tum)
Komfort omplaceringssele med öglor bred, MAA7000W 272 kg (600 lbs)	Maximal bredd: 122 cm (48 tum) Maxlängd: 220 cm (86 5/8 tum)

Lägga på eller byta sele

(5 steg)

Följ lokala direktiv för säker förflyttning av patienter och förebyggande åtgärder mot trycksår när sängen förbereds.

OBS!

Säng avser bår, vagn, rullbår eller annan liknande yta i denna bruksanvisning.

1. Ställ in sängen i planläge i en ergonomisk höjd och aktivera bromsarna.
2. Ta bort eventuella lakan och lägg på selen. Se till att selen inte vidrör marken.

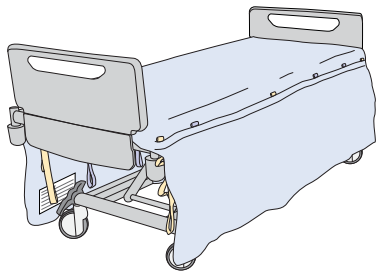

3. Om patienten redan ligger på sängen, ta bort befintliga lakan och lägg på selen. Använd lämplig teknik, t.ex.:

- **Rullmetoden:** Kontrollera att sänggrinden är uppfälld eller att en annan vårdpersonal är placerad på den sida som patienten vänds mot.



- **Utrullningsmetoden:** Använd Arjo friktionsminskande hjälpmedel. Se bruksanvisningen för respektive friktionsminskande hjälpmedel.

4. Kontrollera följande:

- selen ligger kant i kant längs huvudändan av sängen och överflödigt material sticker ut nedanför fotändan så att patienten kan flyttas uppåt i sängen flera gånger,

- remparet i mitten (gult eller grönt) är i höjd med patientens höft/under bäckenet,
- selen är centrerad under patienten/på madrassen,
- förstärkningarna är i linje med eller utanför madrassens kanter,
- sidokapporna täcker remmarna på båda sidor av sängen utan att vidröra golvet,
- stödytan är slät och utan veck och inga remmar finns på stödytan,
- remmarna och sidokapporna är inte i vägen för annan utrustning (t.ex. ledningar, slangar, dränage, kablar och sängdelar),
- kudden är placerad på selen,
- lämpligt hygienunderlägg ligger på selen, om sådant används.

5. Kontrollera att patienten har placerats säkert och bekvämt.



Fästa och lossa öglor

På bilderna visas ett exempel på en krok med spärrhake. Lyftbygeln eller bårampen kan dock vara utformad på ett annat sätt.

Fäst öglorna

1. Placera öglan över spärrhaken (A).
2. Dra ned öglan så att spärrhaken öppnas.
3. Kontrollera att spärrhaken stängs helt och att öglan sitter fast i kroken (B).

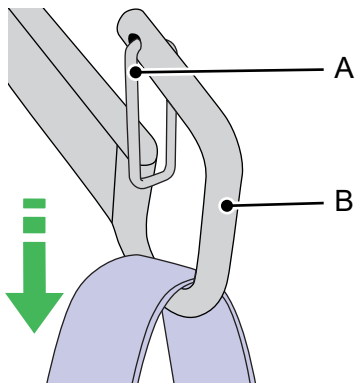

1. Dra en sida av öglan över kroken (B) och spärrhaken (A).

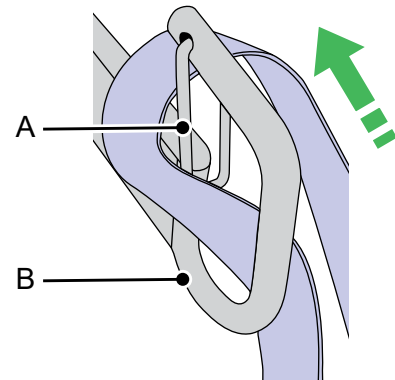

2. Dra ned öglan.

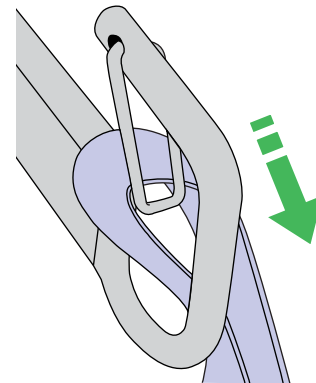

OBS!

- De färgade remmarna ska sitta likadant på båda sidor för att fördela patientens vikt jämnt, t.ex. den ena gula remmen i höjd med den andra.
- Ögglängderna på remmarna kan användas för att justera patientens placering och komfort, t.ex. kortare öglor vid huvudändan och längre öglor vid höften.
- Om patienten inte ligger i mitten av selen, välj längre ögglängder på sidan närmast patienten och kortare öglor på andra sidan.

Lossa öglorna – metod 1

Se till att patientens vikt vilar helt och hållet mot underlaget innan du lossar öglorna.

1. Tryck på spärrhaken så att den öppnas.
2. Ta bort öglan.

Lossa öglorna – metod 2

Se till att patientens vikt vilar helt och hållet mot underlaget innan du lossar öglorna.

Använda selen med en bårram

Följande aktiviteter beskriver hur man använder Komfort omlaceringssele med öglor ihop med en bårram.

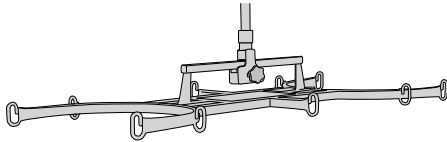

Lyftinstruktioner finns i respektive lyfts bruksanvisning.

OBS!

Säng avser bår, vagn, rullbår eller annan liknande yta i denna bruksanvisning.

Horisontell förflyttning i sidled

(14 steg)

1. Ställ in sängen, i vilken patienten ligger, i planläge i en ergonomisk höjd och aktivera bromsarna. Placera lyften lätt tillgänglig.
2. Ställ in mottagande säng i planläge och samma höjd. Aktivera bromsarna och fäll upp sänggrinden på den sida som patienten förflyttas mot.
3. Placera patientens armar på dennes bröst.
4. Placera bårramen längs med patienten så att mittpunkten är ovanför patientens navel.

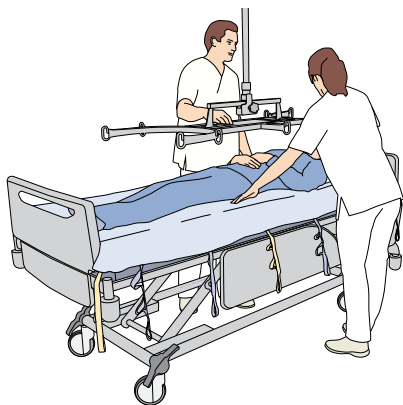

5. Sänk bårramen så att remmarna kan fästas. Håll alltid i bårramen när den är nära patienten.

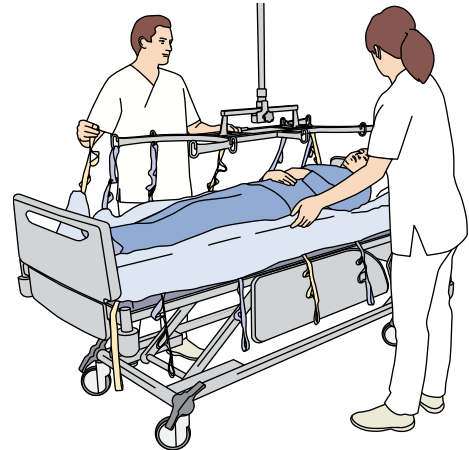

6. Fäst alla remmar. Alla sju par remmar ska fästas i de fem paren krokar. Fäst de yttre paren remmar i motsvarande yttre par krokar. Använd de ögglängder som ger bäst stöd och komfort för patienten.

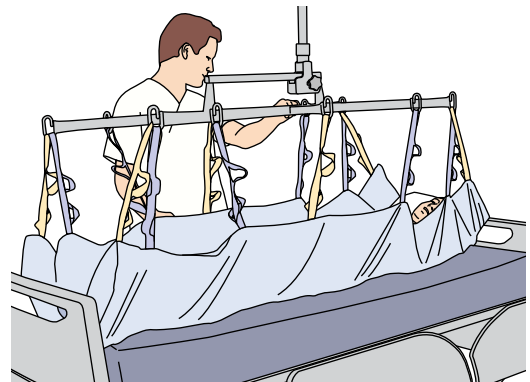

7.



VARNING

För att förhindra personskador ska du se till att det finns vårdpersonal närvarande vid sängen och/eller höja sänggrinden på den sida patienten flyttas mot.

Kontrollera att den yttre sänggrinden är uppfälld eller att det finns en vårdpersonal där.

8. Lyft patienten en bit för att spänna remmarna.
 - Var försiktig med eventuella slangar, dränage, ledningar etc.

Fortsättning på nästa sida

- Se till att alla öglor är ordentligt fästa, att patienten har fullt stöd och ligger bekvämt i selen.
- Kontrollera att selen inte sitter fast i något annat föremål än bårampen och att det finns tillräckligt med utrymme för manövern.

9. Om någonting måste justeras, sänk patienten så att han/hon ligger på sängen,
- justera bårampens balans (A) genom att skifta balansen till delen som bär upp mest vikt och/eller
 - lossa remmarna och fäst dem i andra krokarna eller välj andra öglolängder.

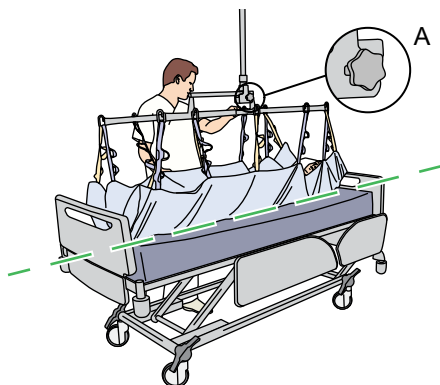

10. Fortsätt lyfta och flytta patienten till den mottagande sängen.

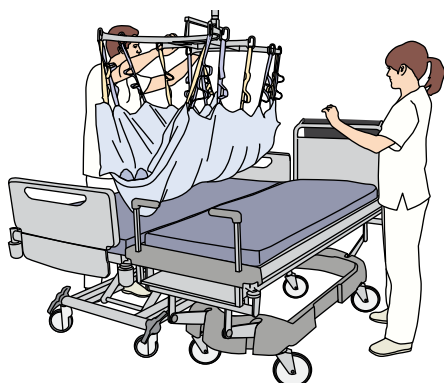

OBS!

Vid användning av en taklyft ska sängarna flyttas istället för lyften så att patienten inte behöver flyttas så långt vid överflyttningen.

11. Sänk patienten till den mottagande sängen.

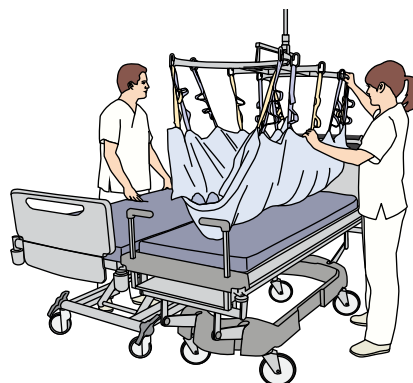

12. Innan du lossar öglorna, kontrollera att patientens kroppsvikt stöds helt av sängen och att remmarna inte längre är spända.

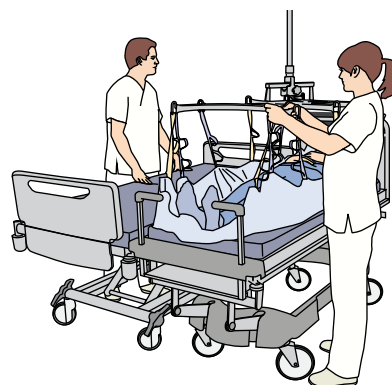

- 13.



VARNING

För att förhindra personskador ska du kontrollera att alla öglorna har lossats från krokarna innan lyften tas bort .

Lossa alla öglor och flytta lyften bort från patienten.

14. Kontrollera att patienten är säkert och bekvämt placerad och att det inte finns några veck eller remmar under patienten. Förstärkningarna på selen ska vara placerade utanför madrassens kanter.

Flytta patienten uppåt i sängen

(11 steg)

1. Ställ in sängen i planläge i en ergonomisk höjd och aktivera bromsarna. Placera lyften lätt tillgänglig.
2. Placera patientens armar på dennes bröst.

- Sänk bårremen så att remmarna kan fästas. Håll alltid i bårremen när den är nära patienten.
- Placera bårremen längs med patienten så att mittpunkten är ovanför patientens navel.

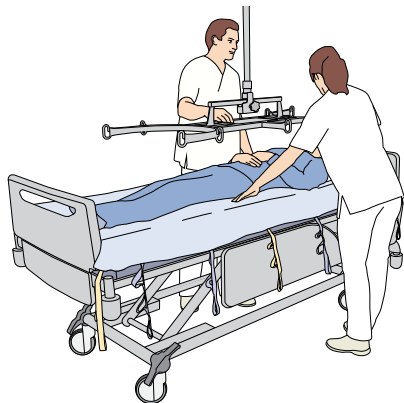

- Fäst alla remmar. Alla sju par remmar ska fästas i de fem paren krokarna. Använd de ögglängder som ger bäst stöd och komfort för patienten. Fäll upp huvudändan på sängen vid behov för att underlätta infästningen av öglorna.

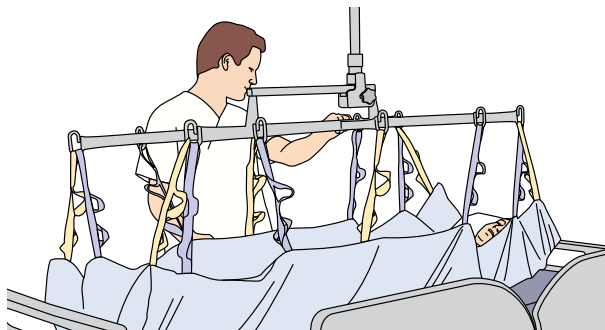

- Lyft patienten en bit för att spänna remmarna.
 - Var försiktig med eventuella slangar, dränage, ledningar etc.
 - Se till att alla öglor är ordentligt fästa, att patienten har fullt stöd och ligger bekvämt i selen.
 - Kontrollera att selen inte sitter fast i något annat föremål än bårremen och att det finns tillräckligt med utrymme för manövern.

- Flytta patienten uppåt i sängen.

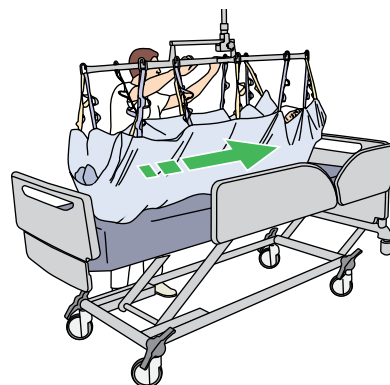

- Sänk ned patienten på sängen.
- Innan du lossar öglorna, kontrollera att patientens kroppsvikt stöds helt av sängen och att remmarna inte längre är spända.

10.



VARNING

För att förhindra personskador ska du kontrollera att alla öglorna har lossats från krokarna innan lyften tas bort .

Lossa alla öglor och flytta lyften bort från patienten.

- Kontrollera att patienten är säkert och bekvämt placerad och att det inte finns några veck eller remmar under patienten. Förstärkningarna på selen ska vara placerade utanför madrassens kanter.

Väga patienten

(12 steg)

- Ställ in sängen i planläge i en ergonomisk höjd och aktivera bromsarna. Placera lyften lätt tillgänglig.
- Placera patientens armar på dennes bröst.

Fortsättning på nästa sida

3. Placera bårampen längs med patienten så att mittpunkten är ovanför patientens navel.

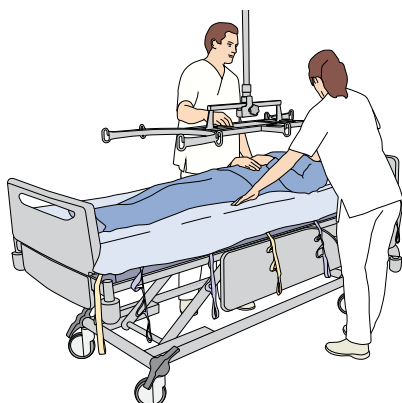

4. Sänk bårampen så att remmarna kan fästas. Håll alltid i bårampen när den är nära patienten.
5. Fäst alla remmar. Alla sju par remmar ska fästas i de fem paren krokarna. Fäst de yttre paren remmar i motsvarande yttre par krokarna.

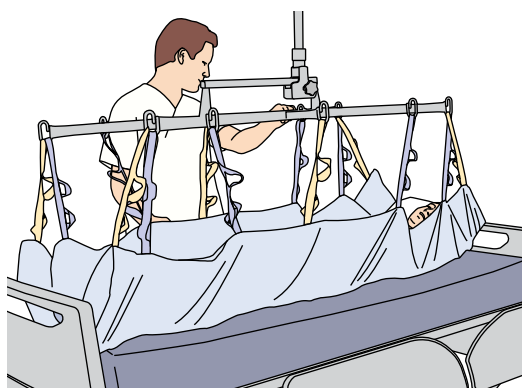

Använd de ögglängder som ger bäst stöd och komfort för patienten.

6. Lyft patienten en bit för att späna remmarna.
- Var försiktig med eventuella slangar, dränage, ledningar etc.
 - Se till att alla öglor är ordentligt fästa, att patienten har fullt stöd och ligger bekvämt i selen.
 - Kontrollera att selen inte sitter fast i något annat föremål än bårampen och att det finns tillräckligt med utrymme för manövern.

7. Lyft patienten tills dennes vikt bärs upp helt av selen.

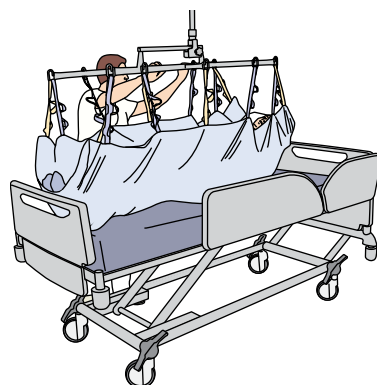

8. Patientens vikt visas på vågens display. Se bruksanvisningen för respektive lyft eller våg. Observera att den visade vikten även omfattar vikten på selen. Se Teknisk specifikation på sidan 30 för information om vikten på selen.
9. Sänk ned patienten på sängen.
10. Innan du lossar öglorna, kontrollera att patientens kroppsvikt stöds helt av sängen och att remmarna inte längre är spända.

11.



VARNING

För att förhindra personskador ska du kontrollera att alla öglorna har lossats från krokarna innan lyften tas bort .

Lossa alla öglor och flytta lyften bort från patienten.

12. Kontrollera att patienten är säkert och bekvämt placerad och att det inte finns några veck eller remmar under patienten. Förstärkningarna på selen ska vara placerade utanför madrassens kanter.



Lyfta en patient från golvet (20 steg)

1. Gör en klinisk bedömning av patienten (följ lokala rutiner).
2. Lägg en kudde under patientens huvud.

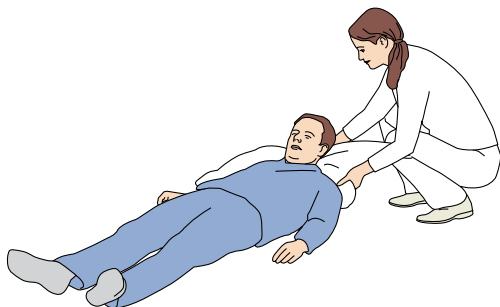

3. Kontrollera att lyften når patienten. Vid behov flytta patienten med ett friktionsminskande hjälpmedel. Se bruksanvisningen för respektive friktionsminskande hjälpmedel.
4. Placera en säng i närheten och aktivera bromsarna.
5. Lägg selen centrerad under patienten.
6. Flytta kudden så att den ligger ovanpå selen.
7. Placera patientens armar på dennes bröst.
8. Placera lyften sidledes med lyftbenen brett isär. Håll alltid uppsikt över patientens huvud. Placera ett lyftben nära huvudet och det andra lyftbenet under patientens knän.

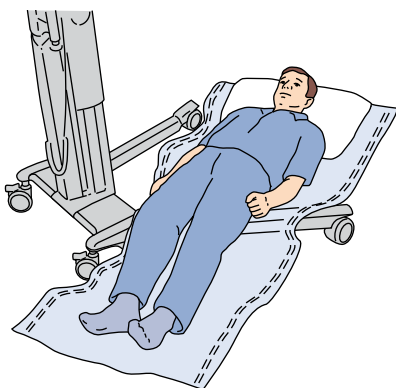

9. Kontrollera att bårampen är placerad längs med patienten.
10. Aktivera bromsarna på lyften.
11. Sänk bårampen så att remmarna kan fästas.

12. Fäst alla remmar. Alla sju par remmar ska fästas i de fem paren krokar. Fäst de yttre paren remmar i motsvarande yttre par krokar.

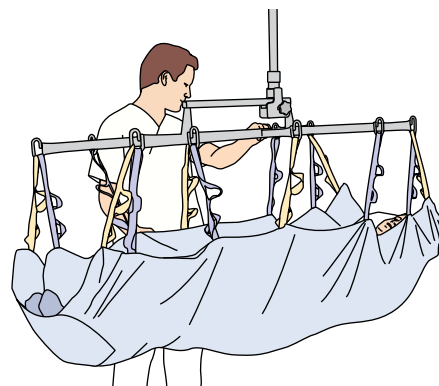

Använd de öglor som ger bäst stöd och komfort för patienten.

13. Lyft patienten en bit för att spänna remmarna.
 - Se till att alla öglor är ordentligt fästa, att patienten har fullt stöd och ligger bekvämt i selen.
 - Kontrollera att selen inte sitter fast i något annat föremål än bårampen och att det finns tillräckligt med utrymme för manövern.
14. Fortsätt lyfta.
15. Lossa bromsarna på lyften och flytta patienten till sängen.
16. Sänk ned patienten på sängen.

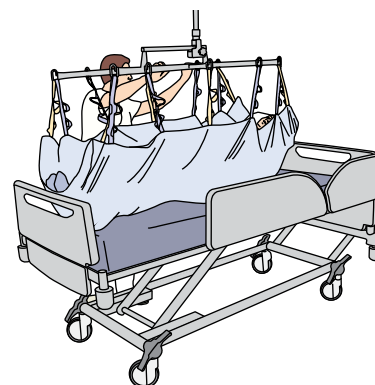

17. Innan du lossar öglorna, kontrollera att patientens kroppsvikt stöds helt av sängen och att remmarna inte längre är spända.

Fortsättning på nästa sida

18.



VARNING

För att förhindra personskador ska du kontrollera att alla öglorna har lossats från krokarna innan lyften tas bort .

Lossa alla öglor och flytta lyften bort från patienten.

19. Eftersom selen har legat på golvet ska den bytas för att smittspridning ska undvikas, se Lägga på eller byta sele på sidan 13.
20. Kontrollera att patienten är säkert och bekvämt placerad och att det inte finns några veck eller remmar under patienten. Förstärkningarna på selen ska vara placerade utanför madrassens kanter.



Använda selen med en lyftbygel

Följande aktiviteter ska utföras med en av följande lyftbyglar:

- 2-punktslyftbygel

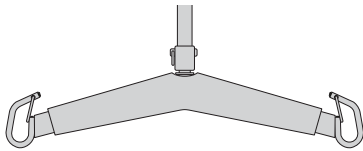

- 4-punktslyftbygel

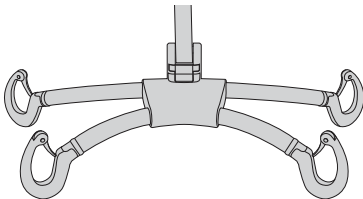

Lyftinstruktioner finns i respektive lyfts bruksanvisning.

OBS!

Säng avser bår, vagn, rullbår eller annan liknande yta i denna bruksanvisning.

Förflyttning i sidled mellan intilliggande ytor

(14 steg)

1. Ställ in sängen, i vilken patienten ligger, i planläge i en ergonomisk höjd och aktivera bromsarna. Placera lyften lätt tillgänglig.
2. Ställ in mottagande säng i planläge och i samma höjd. Aktivera bromsarna och fäll upp den yttre sänggrinden på mottagande säng.
3. Placera patientens armar på dennes bröst.
4. Placera lyftbygel korrekt:
 - **Vid användning av en 4-punktslyftbygel:** Placera lyftbygelns längs med patienten med mittpunkten ovanför patientens navel. Placera den breda delen mot patientens skuldror och den smala delen mot patientens höft.

- **Vid användning av en 2-punktslyftbygel:** Placera lyftbygelns längs med patienten med mittpunkten ovanför patientens navel.

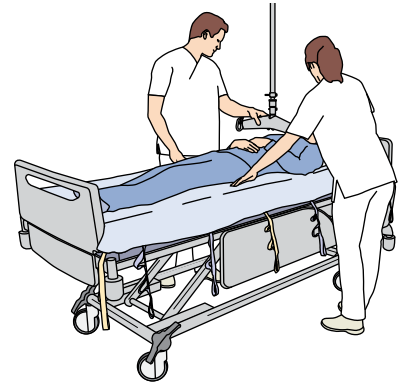

5. Sänk lyftbygelns så att det går att fästa remmarna. Håll alltid i lyftbygelns när den är nära patienten.



6. Fäst remmarna från huvudändan ned mot knäna. Använd minst fem remmar på var sida. Använd alla krokarna. Använd de ögglängder som ger bäst stöd och komfort för patienten. Fäll upp huvudändan på sängen vid behov för att underlätta infästningen av öglorna.

OBS!

Om patientens hälar ligger utanför selen, lägg ett friktionsminskande hjälpmedel under hans/hennes hälar för att underlätta förflyttningen.

Fortsättning på nästa sida

7.

! VARNING

För att förhindra personskador ska du se till att det finns vårdpersonal närvarande vid sängen och/eller höja sänggrinden på den sida patienten flyttas mot.

Kontrollera att:

- den borte sänggrinden på den mottagande sängen är uppfälld eller att det finns vårdpersonal där.
- det finns inget mellanrum mellan förflyttningsytorna.

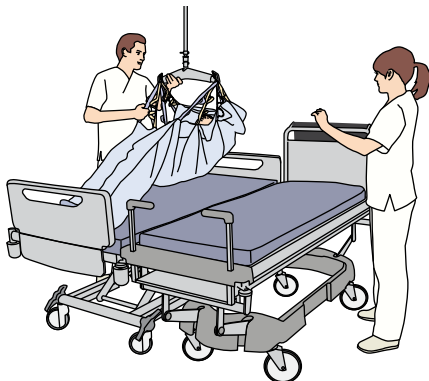

8. Lyft patienten en bit för att späna remmarna.

- Var försiktig med eventuella slangar, dränage, ledningar etc.
- Se till att alla öglor är ordentligt fästa, att patienten har fullt stöd och ligger bekvämt i selen.
- Kontrollera att selen inte sitter fast i något annat föremål än lyftbygeln och att det finns tillräckligt med utrymme för manövern.

9. Om någonting behöver justeras, sänk patienten så att han/hon ligger på sängen, lossa remmarna och fäst dem i andra krokar eller välj andra ögglängder.

10. Fortsätt lyfta och flytta patienten till den mottagande sängen.

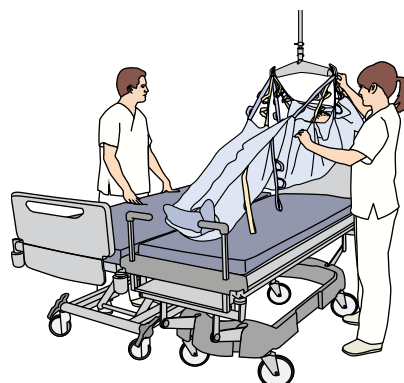

11. Sänk patienten till den mottagande sängen.

12. Innan du lossar öglorna, kontrollera att patientens kroppsvikt stöds helt av sängen och att remmarna inte längre är spända.

13.

! VARNING

För att förhindra personskador ska du kontrollera att alla öglorna har lossats från krokarna innan lyften tas bort .

Lossa alla öglor och flytta lyften bort från patienten.

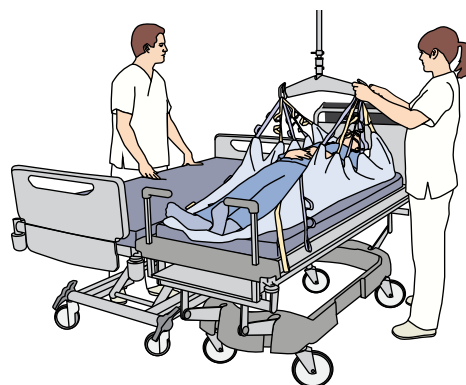

14. Kontrollera att patienten är säkert och bekvämt placerad och att det inte finns några veck eller remmar under patienten. Förstärkningarna på selen ska vara placerade utanför madrassens kanter.



Flytta patienten uppåt i sängen (11 steg)

1. Ställ in sängen i planläge i en ergonomisk höjd och aktivera bromsarna. Placera lyften lätt tillgänglig.
2. Placera patientens armar på dennes bröst.
3. Sänk lyftbygeln så att det går att fästa remmarna. Håll alltid i lyftbygeln när den är nära patienten.
4. Placera lyftbygeln längs med patienten med mittpunkten ovanför patientens navel. Vid användning av 4-punktslyftbygel, placera den breda delen mot patientens skuldror och den smala delen mot patientens höft.

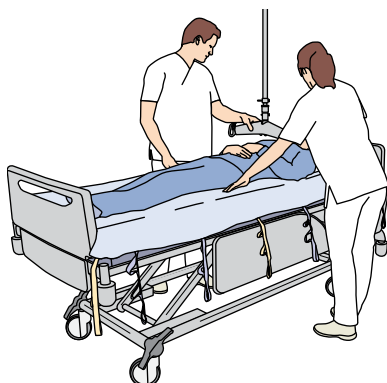

5. Fäst remmarna från huvudändan ned mot knäna. Använd minst fem remmar på var sida. Använd alla krokarna. Använd de ögglängder som ger bäst stöd och komfort för patienten. Fäll upp huvudändan på sängen vid behov för att underlätta infästningen av öglorna.

OBS!

Om patientens hälar ligger utanför selen, lägg ett friktionsminskande hjälpmedel under hans/hennes hälar för att underlätta förflyttningen.

6. Lyft patienten en bit för att spänna remmarna.
- Var försiktig med eventuella slangar, dränage, ledningar etc.
 - Se till att alla öglor är ordentligt fästa, att patienten har fullt stöd och ligger bekvämt i selen.
 - Kontrollera att selen inte sitter fast i något annat föremål än lyftbygeln och att det finns tillräckligt med utrymme för manövern.
7. Flytta patienten uppåt i sängen.

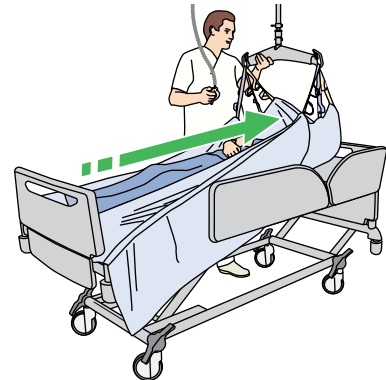

8. Sänk ned patienten på sängen.
9. Innan du lossar öglorna, kontrollera att patientens kroppsvikt stöds helt av sängen och att remmarna inte längre är spända.

10.



VARNING

För att förhindra personskador ska du kontrollera att alla öglorna har lossats från krokarna innan lyften tas bort .

Lossa alla öglor och flytta lyften bort från patienten.

Fortsättning på nästa sida

11. Kontrollera att patienten är säkert och bekvämt placerad och att det inte finns några veck eller remmar under patienten. Förstärkningarna på selen ska vara placerade utanför madrassens kanter.



4. Fäst remmarna på ena sida för att stötta patienten från axeln till bäckenet. Använd alla krokarna.



5. Förbered patienten för vändning (följ lokala rutiner).

6.



VARNING

För att förhindra personskador ska du se till att det finns vårdpersonal närvarande vid sängen och/eller höja sänggrunden på den sida patienten flyttas mot.

Fäll upp sänggrunden eller ta hjälp av en andra vårdpersonal.

7. Kontrollera att öglorna sitter säkert.
8. Höj lyftbygeln försiktigt tills patienten är vänd till önskad position. Håll alltid patienten under uppsikt under vändningen.



9. Placera en kudde eller kilkudde under patientens rygg för stöd så att han/hon inte rullar tillbaka.
10. Sänk lyftbygeln.

Vända patienten i sängen (12 steg)

1. Ställ in sängen i planläge i en ergonomisk höjd och aktivera bromsarna. Placera lyften lätt tillgänglig.

OBS!

Använd lyften för att flytta patienten till ena sidan av sängen för att underlätta vändningen, se Förflyttning i sidled mellan intilliggande ytor på sidan 21. Använd alternativt ett friktionsminskande hjälpmedel under selen för att flytta patienten i sidled vid vändningen.

2. Placera lyftbygeln längs med patienten så att mittpunkten är ovanför patientens navel.



3. Sänk lyftbygeln. Håll alltid i lyftbygeln när den är nära patienten.

11.



VARNING

För att förhindra personskador ska du kontrollera att alla öglorna har lossats från krokarna innan lyften tas bort .

Lossa alla öglor och flytta lyften bort från patienten.

12. Kontrollera att patienten är säkert och bekvämt placerad och att det inte finns några veck eller remmar under patienten. Förstärkningarna på selen ska vara placerade utanför madrassens kanter.

Placera och avlägsna en röntgenplåt (15 steg)

Här beskrivs placeringen av en röntgenplåt under en patient för röntgen av överkroppen. Se Horisontell förflyttning i sidled på sidan 15 för instruktioner för röntgen av andra delar av kroppen.

1. Ställ in sängen i en ergonomisk arbetshöjd och aktivera bromsarna. Placera lyften lätt tillgänglig.
2. Placera lyftbygel över patientens bröstkorg.

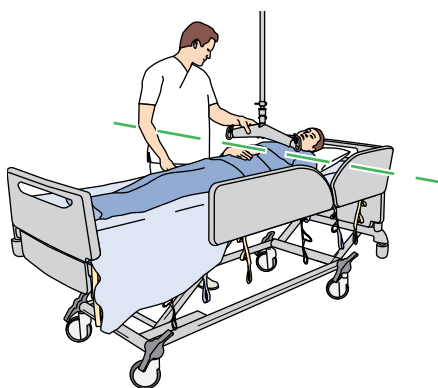

Vid användning av 4-punktslyftbygel, placera den breda delen mot patientens skuldror och den smala delen mot patientens höft.

3. Sänk lyftbygel. Håll alltid i lyftbygel när den är nära patienten.

4. För att förhindra att patienten glider ner, höj fotändan av sängen så att patientens ben böjs.

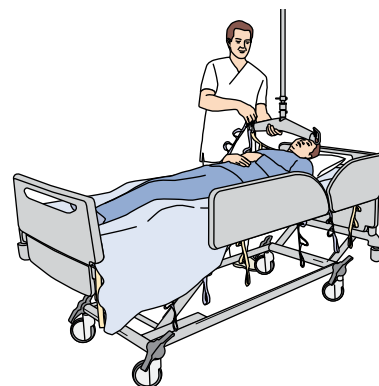

Fäst remmarna som håller upp patienten från huvudet till bäckenet. Använd minst tre remmar på var sida. Använd alla krokarna. Fäll upp huvudändan på sängen vid behov för att underlätta infästningen av öglorna.

5. Kontrollera att öglorna sitter säkert.
6. Lyft patientens överkropp så att det går att placera röntgenplåten under patienten.

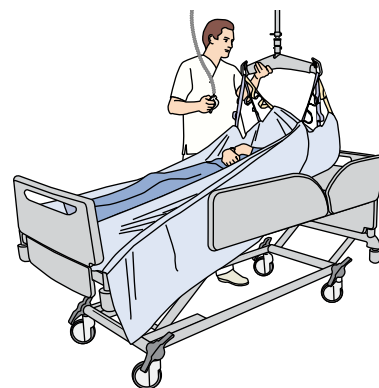

7. Sänk ned vårdtagaren.
8. Om det behövs, lossa öglorna och avlägsna lyftbygel helt från området runt patienten.

OBS!

Lossa öglorna på ena sidan av lyftbygel så att den kan flyttas från området som ska röntgas.

9. Röntga.
10. Om öglorna har lossnat, sänk ned lyftbygel och fäst dem igen.
11. Kontrollera att alla öglor sitter fast ordentligt.

Fortsättning på nästa sida

12. Lyft patientens överkropp så att det går att avlägsna röntgenplåten.

13. Sänk ned vårdtagaren.

14.



VARNING

För att förhindra personskador ska du kontrollera att alla öglorna har lossats från krokarna innan lyften tas bort .

Lossa alla öglor och flytta lyften bort från patienten.

15. Kontrollera att patienten är säkert och bekvämt placerad och att det inte finns några veck eller remmar under patienten. Förstärkningarna på selen ska vara placerade utanför madrassens kanter.

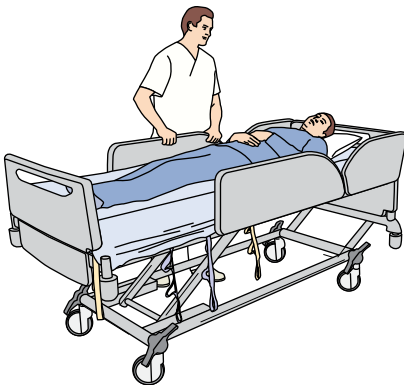

Rengöring och desinficering



VARNING

Följ alltid anvisningarna för rengöring och desinficering i denna bruksanvisning för att förhindra korskontamination.



VARNING

För att förhindra defekter som kan leda till skador, måste tvättpersonalen vara medveten om och följa Anvisningar för rengöring och desinficering eftersom dessa direkt påverkar skicket och säkerheten för komfort omplaceringssele med öglor

Selen måste rengöras strikt enligt anvisningarna nedan när den är smutsig, fläckig eller kontaminerad samt före användning med annan patienter.

Rengöring och desinficering

OBS!

Förtvätta i kallt vatten vid kraftig nedsmutsning för att undvika fläckar.

1. Maskintvätta selen vid minst 70 °C (160 °F) under minst 10 minuter, i normaltvätt. Tvättemperaturen får inte överskrida 80 °C (176 °F). Följ dessa begränsningar för att skador på selen ska förhindras:
 - tvätta inte tillsammans med kardborreband, dragkedjor och andra vassa eller ojämna ytor,
 - Använd inte mekanisk påfrestning som pressning eller rullning under tvätt och torkning.
 - Använd inte blekmedel.
 - Använd inte gassterilisering.
 - Autoklavera inte.
 - Ånga inte.
 - Kemtvätta inte.
2. torktumla vid normal temperatur, torkförloppen får inte överskrida 80 °C (176 °F).

Rengöringskemikalier

Använd ett standardtvättmedel utan optiskt vitmedel vid tvätt av alla selens delar. Inga andra kemikalier är tillåtna (t.ex. klorin, mjukmedel, jobbaserade desinficeringsmedel, brom och ozon).

Desinficering

Den enda tillåtna desinficeringen är desinficering genom tvättning.

Skötsel och förebyggande underhåll

Selen utsätts för slitage och följande förebyggande och underhållande åtgärder måste utföras.

OBS!
RFID (Radio Frequency Identification) eller märkning med brodering eller liknande får ENDAST göras på sidokapporna på Komfort omplaceringssele med öglor för att problem med bärande sömmar ska undvikas.

Om smutsig/fläckig samt mellan patienter

Rengöring och desinficering

Vårdpersonal måste kontrollera att selen rengörs i enlighet med Rengöring och desinficering på sidan 27 när den är smutsig, fläckig och mellan patienter för att förhindra korskontamination.

Vårdpersonalens skyldigheter

Före varje användning

Visuell kontroll av alla delar

Vårdpersonal måste kontrollera hela selen med avseende på skador och avvikelser före och efter varje användning.

Kontrollera följande:

- utgångsdatum,
- fransar, revor eller hål (A),
- lösa sömmar eller slitage vid remmarnas fästpunkter (B),

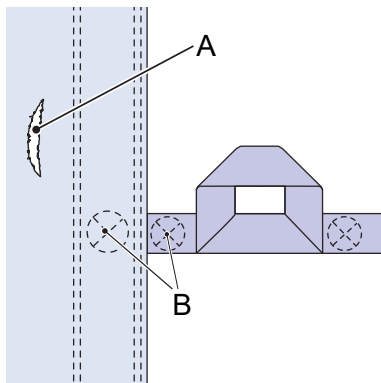

- värmeskador (t.ex. krympning, materialet är sprött/ojämnt),
- delar skadade av blekmedel eller andra kemikalier
- oläsliga eller skadade etiketter

Om selen uppvisar några av skadorna eller avvikelserna ovan eller om det råder osäkerhet kring dess tillstånd: Använd INTE selen.

Fyll i den ursprungliga texten vid "Datum för första användningen" och "Sjukhus/avdelning" om den har bleknat.

Felsökning

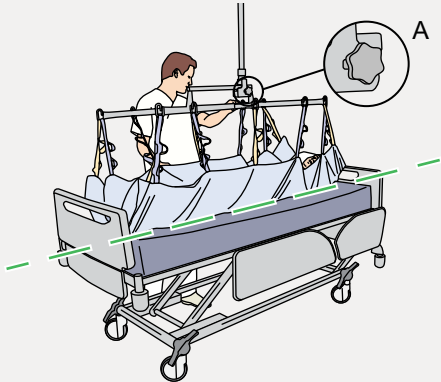
PROBLEM	ÅTGÄRD
Stödet för patientens huvud är otillräckligt vid förflyttning.	<ul style="list-style-type: none"> • Kontrollera att selen är fäst med de remmar och ögglängder som ger bäst stöd för ryggrad och nacke. • Placera/justera/ta bort kudden mellan patientens nacke och selen vid behov.
Patientens position i selen måste vara mer upprätt eller tillbakalutad.	<p>Sänk ned patienten tills hon/han ligger på sängen och/eller:</p> <ul style="list-style-type: none"> • Justera bärramens balans (A)  <ul style="list-style-type: none"> • Fäst remmarna i andra positioner eller välj andra ögglängder.
Det är svårt att använda selen i kombination med lyften.	Kontrollera att rätt kombination av sele och lyft används, se Tillåtna kombinationer på sidan 12.
Patienten ligger inte rätt i selen under förflyttningen.	<ul style="list-style-type: none"> • Se till att remmarna är fästa enligt rekommendationerna i denna bruksanvisning. • Patienten är placerad horisontellt när hon/han ligger i selen. • Patientens vikt är jämnt fördelad, beroende på manövern.
Patienten känner sig obekvämt när selen används som vanligt lakan.	<ul style="list-style-type: none"> • Kontrollera att förstärkningarna är i linje med eller utanför madrassens kanter. • Kontrollera att det inte finns några remmar eller veck på stödytan på selen. • Placera/justera/ta bort kudden mellan patientens nacke och selen.
Patienten är obekvämt under lyft, ställningsbyte och förflyttning.	<ul style="list-style-type: none"> • Kontrollera att remmarna sitter i bekväma och säkra positioner och att ögglängderna är lämpliga. • Placera/justera/ta bort kudden mellan patientens nacke och selen.

















Teknisk specifikation

ALLMÄNT	
Säker arbetslast (SWL)= Maximal patientvikt för Komfort omplaceringssele med öglor.	272 kg (600 lb) för både normal och bred storlek
Vikt	MAA7000R: 1,1 kg (2,4 lb) MAA7000W: 1,2 kg (2,7 lb)
Material	100 % polyester (med antistatiskt garn)
Förväntad livslängd	2 år
Andningsförmåga	< 3,5 m ² Pa/W. ISO 11092
Biokompatibilitet	ISO 10993-5, ISO 10993-10
Brandskyddsklass	ISO 12952-1 och 12952-2

OMGIVNINGSFÖRHÅLLANDEN	
Temperatur	0 °C till 40 °C (+32 °F till +104 °F) Användning och förvaring -25 °C till +60 °C (-13 °F till +140 °F) Transport
Luftfuktighet	15–70 % vid +20 °C (+68 °F) Användning och förvaring Transport: 10–95 % vid +20 °C (68 °F)

KASSERING AV UTTJÄNTA PRODUKTER	
Emballage (korrugerad kartong och plastpåse)	Förpackningsmaterial ska återvinnas i enlighet med nationella eller lokala bestämmelser.
Komfort omplaceringssele med öglor	Tygmaterial eller eventuella övriga textilier, polymerer eller plastmaterial och liknande ska sorteras som brännbart avfall. Återvinningsbart om det tvättas före kassering, enligt sjukhusets eller nationella bestämmelser.

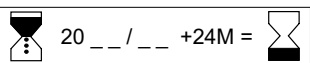
Etiketter

SYMBOLFÖRKLARING	
	Driftsanvisning – se bruksanvisningen.
	Säker arbetslast (SWL) = maxvikt för patienten
	Tillverkarens namn och adress
	Tillverkningsdatum
	CE-märkning som indikerar överensstämmelse med Europeiska gemenskapens harmoniserade lagstiftning.
	Visar att produkten är en medicinteknisk enhet i enlighet med Europaparlamentets och rådets förordning om medicintekniska produkter 2017/745.
	Unik identitetsbeteckning för enheten
	Artikelnummer X byts mot: R (normal) eller W (bred)
	Lotnummer
	Maskintvätt vid 70 °C (158 °F)
	Torktumla vid max. 80 °C (176 °F)
	Använd INTE blekmedel
	Strykning ej tillåten
	Får inte kemtvättas
	Sjukhusets eller vårdavdelningens namn
	Symboler där datum kan fyllas i för att indikera produktens sista förbrukningsdatum.
	Återvinningsbart PES = polyester

UNITED KINGDOM



Brittisk märkning som indikerar överensstämmelse med UK Medical Devices Regulations 2002 (SI 2002 No 618, inklusive tillägg)

Ansvarig person i Storbritannien och importör i Storbritannien: Arjo (UK) Ltd, ArjoHuntleigh House, Houghton Regis. LU5 5XF
För Nordirland (NI) gäller fortfarande CE-märkningen tills dess att ändringar utförs i gällande föreskrifter.

Avsiktligen lämnats tom

Avsiktligen lämnats tom

AUSTRALIA

Arjo Australia Pty Ltd 4/2
 Southridge St, Eastern Creek NSW 2766
 Phone: +852 2960 73 80
 E-mail: customerservice-au@arjo.com

BELGIQUE / BELGIË

Arjo Belgium
 Evenbroekveld 16
 9420 Erpe-Mere
 Phone: +32 (0) 53 60 73 80
 Fax: +32 (0) 53 60 73 81
 E-mail: info.belgium@arjo.com

BRASIL

Arjo Brasil Equipamentos Médicos Ltda
 Avenida Piraiba, 352, Sala 18
 Centro Comercial Jubran - Barueri/SP – Brazil
 CEP: 06460-121
 Phone: 55-11-3588-5088
 E-mail: vendas.latam@arjo.com
 E-mail: servicios.latam@arjo.com

CANADA

Arjo Canada Inc.
 90 Matheson Boulevard West
 Suite 350
 CA-MISSISSAUGA, ON, L5R 3R3
 Tel/Tél: +1 905 238 7880
 Free: +1 (800) 665-4831
 Fax: +1 (905) 238-7881
 E-mail: info.canada@arjo.com

ČESKÁ REPUBLIKA

Arjo Czech Republic s.r.o.
 Škrátova 490/12
 120 00 Praha 2
 Czech Republic
 Phone No: +420225092307
 E-mail: info.cz@arjo.com

DANMARK

Arjo A/S
 Industriparken 21A
 2750 BALLERUP, Denmark
 Tel: +45 49 13 84 86
 Fax: +45 49 13 84 87
 E-mail: dk_kundeservice@arjo.com

DEUTSCHLAND

Arjo GmbH
 Peter-Sander-Strasse 10
 DE-55252 MAINZ-KASTEL
 Tel: +49 (0) 6134 186 0
 Fax: +49 (0) 6134 186 160
 E-mail: info-de@arjo.com

ESPAÑA

ARJO IBERIA S.L.
 Poligono Can Salvatella
 c/ Cabanyes 1-7
 08210 Barberà del Valles
 Barcelona - Spain
 Telefono 1: +34 900 921 850
 Telefono 2: +34 931 315 999

FRANCE

Arjo France
 10 Rue Denis Papin
 CS 62535
 59652 VILLENEUVE D'ASCQ CEDEX
 Tél: +33 (0) 3 20 28 13 13
 Fax: +33 (0) 3 20 28 13 14
 E-mail: info.france@arjo.com

HONG KONG

Arjo Hong Kong Limited
 Room 411-414, 4/F, Manhattan Centre,
 8 Kwai Cheong Road, Kwai Chung, N.T.,
 HONG KONG
 Tel: +852 2960 7600
 Fax: +852 2960 1711

ITALIA

Arjo Italia S.p.A.
 Via Giacomo Peroni 400-402
 IT-00131 ROMA
 Tel: +39 (0) 6 87426211
 Fax: +39 (0) 6 87426222
 E-mail: Italy.promo@arjo.com

MIDDLE EAST

Arjo Middle East FZ-LLC
 Office 908, 9th Floor,
 HQ Building, North Tower,
 Dubai Science Park,
 Al Barsha South
 P.O Box 11488, Dubai,
 United Arab Emirates
 Direct +971 487 48053
 Fax +971 487 48072
 Email: Info.ME@arjo.com

NEDERLAND

Arjo Nederland BV
 Biezenwei 21
 4004 MB TIEL
 Postbus 6116
 4000 HC TIEL
 Tel: +31 (0) 344 64 08 00
 Fax: +31 (0) 344 64 08 85
 E-mail: info.nl@arjo.com

NEW ZEALAND

Arjo Ltd
 34 Vestey Drive
 Mount Wellington
 NZ-AUCKLAND 1060
 Tel: +64 (0) 9 573 5344
 Free Call: 0800 000 151
 Fax: +64 (0) 9 573 5384
 E-mail: nz.info@Arjo.com

NORGE

Arjo Norway AS
 Olaf Helsets vei 5
 N-0694 OSLO
 Tel: +47 22 08 00 50
 Faks: +47 22 08 00 51
 E-mail: no.kundeservice@arjo.com

ÖSTERREICH

Arjo Austria GmbH
 Lemböckgasse 49 / Stiege A / 4.OG
 A-1230 Wien
 Tel: +43 1 8 66 56
 Fax: +43 1 866 56 7000

POLSKA

Arjo Polska Sp. z o.o.
 ul. Ks Piotra Wawrzyniaka 2
 PL-62-052 KOMORNIKI (Poznań)
 Tel: +48 691 119 999
 E-mail: arjo@arjo.com

PORTUGAL

Arjo em Portugal
 MAQUET Portugal, Lda.
 (Distribuidor Exclusivo)
 Rua Poeta Bocage n.º 2 - 2G
 PT-1600-233 Lisboa
 Tel: +351 214 189 815
 Fax: +351 214 177 413
 E-mail: Portugal@arjo.com

SUISSE / SCHWEIZ

Arjo Switzerland AG
 Zelglimatte 3 / Haus H
 6260 Reiden
 Switzerland
 Tél/Tel: +41 (0) 61 337 97 77
 Fax: +41 (0) 61 311 97 42

SUOMI

Arjo Scandinavia AB
 Riihitontuntie 7 C
 02200 Espoo
 Finland
 Puh: +358 9 6824 1260
 E-mail: Asiakaspalvelu.finland@arjo.com

SVERIGE

Arjo International HQ
 Hans Michelsensgatan 10
 SE-211 20 MALMÖ
 Tel: +46 (0) 10 494 7760
 Fax: +46 (0) 10 494 7761
 E-mail: kundservice@arjo.com

UNITED KINGDOM

Arjo UK and Ireland
 Houghton Hall Park
 Houghton Regis
 UK-DUNSTABLE LU5 5XF
 Tel: +44 (0) 1582 745 700
 Fax: +44 (0) 1582 745 745
 E-mail: sales.admin@arjo.com

USA

Arjo Inc.
 2349 W Lake Street Suite 250
 US-Addison, IL 60101
 Tel: +1 (630) 307-2756
 Free: +1 (800) 323-1245
 Fax: +1 (630) 307 6195
 E-mail: us.info@arjo.com

JAPAN

Arjo Japan K.K.
 東京都港区虎ノ門三丁目7番8号
 ランディック第2虎ノ門ビル9階
 Tel: +81 (0)3-6435-6401
 Fax: +81 (0)3-6435-6402
 E-mail: info.japan@arjo.com
 www.arjo.com

Address page Rev 35 • 2025-07

At Arjo, we believe that empowering movement within healthcare environments is essential to quality care. Our products and solutions are designed to promote a safe and dignified experience through patient handling, medical beds, personal hygiene, disinfection, diagnostics, and the prevention of pressure injuries and venous thromboembolism. With over 6500 people worldwide and 65 years caring for patients and healthcare professionals, we are committed to driving healthier outcomes for people facing mobility challenges.



ArjoHuntleigh AB
Hans Michelsensgatan 10
211 20 Malmö, Sweden
www.arjo.com

arjo

