

# Typhoon



Le nom du modèle et le numéro de série doivent toujours être indiqués lors de la commande de pièces détachées ou lors des requêtes par téléphone ou par écrit :

Numéro de série de l'appareil :

.....

Modèle de l'appareil :

.....

Politique conceptuelle et droits d'auteur

® et ™ sont des marques commerciales appartenant au groupe de sociétés Arjo.

© Arjo 2019.

Comme nous adoptons une politique d'amélioration continue, nous nous réservons le droit d'apporter des modifications à nos modèles sans notification préalable. Il est interdit de copier, dans son intégralité ou partiellement, le contenu de cette publication sans l'autorisation d'Arjo.

# Contents

PRÉFACE.....	4
1 PRÉCAUTIONS DE SÉCURITÉ .....	5
1.1 Important.....	6
1.2 Assurez-vous que le montage et l'installation sont réalisés.....	7
1.3 Interrupteur-sectionneur .....	7
1.4 En cas d'urgence.....	7
1.5 Responsabilité relative au produit.....	7
1.6 Symboles de danger.....	7
2 INSTALLATION .....	8
2.1 Généralités .....	8
2.1.1 Assurez-vous que l'assemblage et l'installation sont réalisés.....	8
2.1.2 Ordre d'installation .....	8
2.2 Déballage.....	9
2.3 Schéma indiquant les dimensions et les trous prévus.....	10
2.4 Positionnement.....	11
2.5 Raccordement à l'eau.....	14
2.6 Raccordement électrique.....	14
2.6.1 Alternative de raccord .....	15
2.7 Une fois l'installation terminée, vérifier que .....	16
2.8 Contrôle fonctionnel.....	17
3 DONNÉES TECHNIQUES .....	19
3.1 Dimensions et poids .....	19
3.2 Raccordements.....	20
3.3 Divers.....	21
3.4 Exigences environnementales.....	21
3.5 Classe de protection .....	21
3.6 Accessoires.....	22
4 QUALITÉ DE L'EAU.....	23
5 ÉLIMINATION EN FIN DE VIE.....	25

# PRÉFACE

Il décrit la conception et l'utilisation de l'appareil ainsi que les opérations de maintenance incombant à l'utilisateur. Le manuel d'installation décrit l'installation de l'appareil. Le manuel technique fournit les informations nécessaires pour les opérateurs et le personnel de maintenance. Les consignes de ce manuel doivent être respectées pour garantir un fonctionnement sans risque et sans faille.



**Lisez le manuel avant utilisation.**

---

Avant d'utiliser l'appareil pour la première fois, les utilisateurs doivent lire ce manuel et se familiariser avec son fonctionnement et ses consignes de sécurité. Les opérateurs et le personnel de maintenance doivent participer à une formation de sécurité dispensée par le réseau de commercialisation d'Arjo.

Les informations de ce manuel décrivent l'appareil tel qu'il est livré par Arjo. Certaines différences peuvent être dues à la personnalisation selon les clients ou les pays.

La machine est accompagnée de la documentation suivante :

- Manuel d'utilisation
- Manuel d'installation
- Guide rapide

Les documents suivants peuvent être fournis par le revendeur à l'utilisateur final qui en fait la demande :

- Manuel technique
- Liste de pièces détachées

Le guide rapide fourni doit être affiché au mur et être mis en évidence dans la zone d'installation.

Arjo se réserve le droit de modifier les spécifications et le modèle sans préavis. Les informations contenues dans ce manuel étaient à jour au moment de leur publication.

# 1 PRÉCAUTIONS DE SÉCURITÉ

Cet appareil intègre plusieurs dispositifs de sécurité.

Pour éviter toute blessure, il est essentiel de ne pas contourner ces dispositifs de sécurité.

L'utilisation de l'équipement d'une façon non spécifiée par le fabricant risque de compromettre le système de sécurité de l'appareil.

Les opérateurs et le personnel de maintenance doivent recevoir une formation de sécurité pour cet appareil. Toute personne manipulant des produits chimiques pour le lavage et la désinfection doit comprendre le procédé de lavage, les risques éventuels pour la santé et les méthodes de détection des fuites de produits chimiques toxiques.

Les opérateurs et le personnel de maintenance doivent participer à une formation régulière concernant l'utilisation et la maintenance de l'équipement. Il convient d'établir une liste documentée du personnel formé à l'utilisation de l'appareil. Le personnel formé doit subir un test pour valider le programme de formation.

## 1.1 Important

- Il convient d'être prudent lors de la manipulation des agents chimiques utilisés dans l'appareil. Lisez les instructions du récipient ou contactez le fabricant :
  - en cas de pénétration de l'agent dans les yeux, de contact avec la peau ou d'inhalation de vapeurs, etc.
  - à propos du mode de stockage du détergent et de l'élimination des récipients vides.
- L'appareil ne doit être utilisé que par du personnel expérimenté et familiarisé avec sa manipulation. Le personnel doit également recevoir une formation régulière sur cet appareil.
- Lisez attentivement le manuel avant utilisation.
- N'utilisez jamais l'appareil de rinçage et de désinfection si vous n'en connaissez pas bien le fonctionnement.
- Respectez les instructions écrites.
- Maintenez l'appareil propre.
- L'alimentation électrique doit être coupée avant l'ouverture du boîtier de l'appareil. (Ce dernier contient des composants électriques.)
- Veillez à ce que les bouteilles contiennent toujours du détergent. Cette consigne est importante tant pour le fonctionnement de l'appareil que pour empêcher toute décoloration de la chambre de lavage.
- Toujours utiliser l'appareil conformément aux réglementations locales.
- Toujours brancher l'appareil via un disjoncteur différentiel.
- Utilisez toujours une alimentation électrique mise à la terre pour l'appareil de rinçage et de désinfection.
- Si les objets n'ont pas refroidi après le nettoyage, manipulez-les avec prudence
  - pour éviter toute brûlure.
- Avant de commencer, assurez-vous que la sortie de vidange au bas de la chambre de rinçage n'est pas obstruée. Ce contrôle garantira le bon fonctionnement du rinceur-désinfecteur.
- Ne placez pas d'objets sensibles à la chaleur ou l'humidité au-dessus de l'appareil de rinçage et de désinfection.

## 1.2 Assurez-vous que le montage et l'installation sont réalisés

- par un personnel qualifié.
- conformément aux réglementations locales en vigueur.

## 1.3 Interrupteur-sectionneur

L'appareil doit impérativement être équipé d'un interrupteur-sectionneur distinct pour l'alimentation électrique. L'interrupteur-sectionneur doit être facilement accessible sur un mur situé à proximité de l'appareil. L'interrupteur-sectionneur électrique de protection externe doit être identifié par « I » et « O » pour déterminer sa position.

## 1.4 En cas d'urgence

- Coupez l'interrupteur principal.
- Fermez les vannes d'arrêt situées sur la conduite d'alimentation en eau.

## 1.5 Responsabilité relative au produit

Marquage CE indiquant la conformité avec la législation harmonisée de la Communauté européenne.

Toute modification ou mauvaise utilisation de l'équipement sans l'accord d'Arjo annule la responsabilité relative au produit d'Arjo.



**Marquage CE indiquant la conformité  
avec la législation harmonisée  
de la Communauté européenne  
Les chiffres indiquent la supervision  
de l'organisme notifié.**

---

## 1.6 Symboles de danger

Le présent manuel contient divers avertissements, instructions et conseils méritant une attention particulière. Les symboles et les dessins utilisés sont les suivants :



**Risque de blessures ou de dégâts de l'appareil.**

---

## 2 INSTALLATION

### 2.1 Généralités

#### 2.1.1 Assurez-vous que l'assemblage et l'installation sont réalisés



**Pour éviter les risques de blessures au dos, cet équipement doit être assemblé et installé par au moins deux personnes.**

---

- par un personnel qualifié.
- conformément aux réglementations locales en vigueur.
- pour une installation intérieure exclusivement.
- à l'écart des endroits humides.

#### 2.1.2 Ordre d'installation

Procéder à l'installation de la manière suivante :

1. Déballage
2. Positionnement
3. Raccordement à l'eau
4. Raccordement électrique
5. Inspection de l'installation



## 2.2 Déballage

---

**Remarque ! Avant l'installation, assurez-vous que le rinceur-désinfecteur n'a pas été endommagé pendant le transport.**

---

L'appareil de rinçage et de désinfection doit être livré avec les éléments suivants :

- deux clés d'armoire
- un dossier de documentation.

L'appareil de rinçage et de désinfection est livré sur une palette.

1. Enlever l'emballage.
2. Rapprochez le plus possible l'appareil de rinçage et de désinfection de la position d'installation tout en le maintenant fixé à la palette par des moyens mécaniques.
3. Desserrez les boulons de fixation du rinceur-désinfecteur sur la palette.

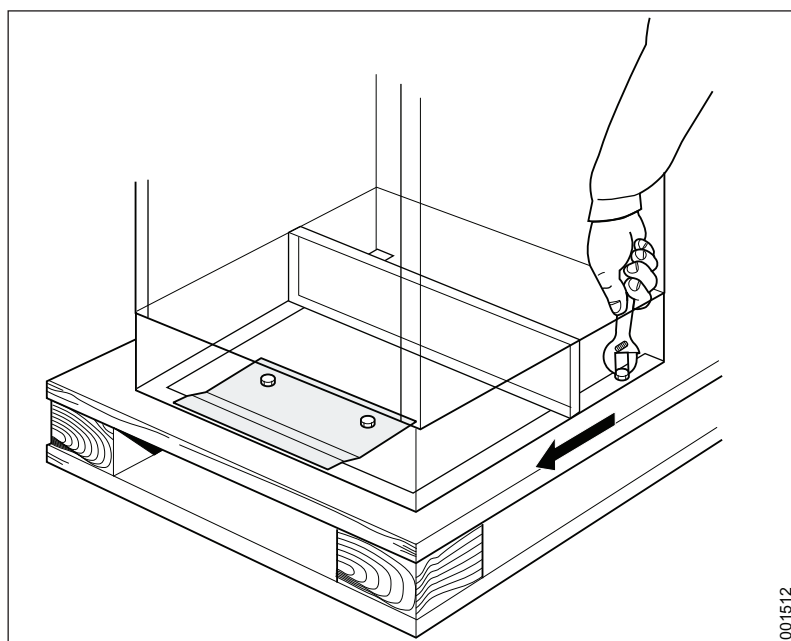

Figure 1. Desserrez les boulons

4. Évaluez le rinceur-désinfecteur avant de le soulever de la palette. Utilisez au moins deux personnes pour poser le rinceur-désinfecteur au sol ou sur un chariot à roulettes bas pour faciliter les mouvements jusqu'à la position finale.

## 2.3 Schéma indiquant les dimensions et les trous prévus

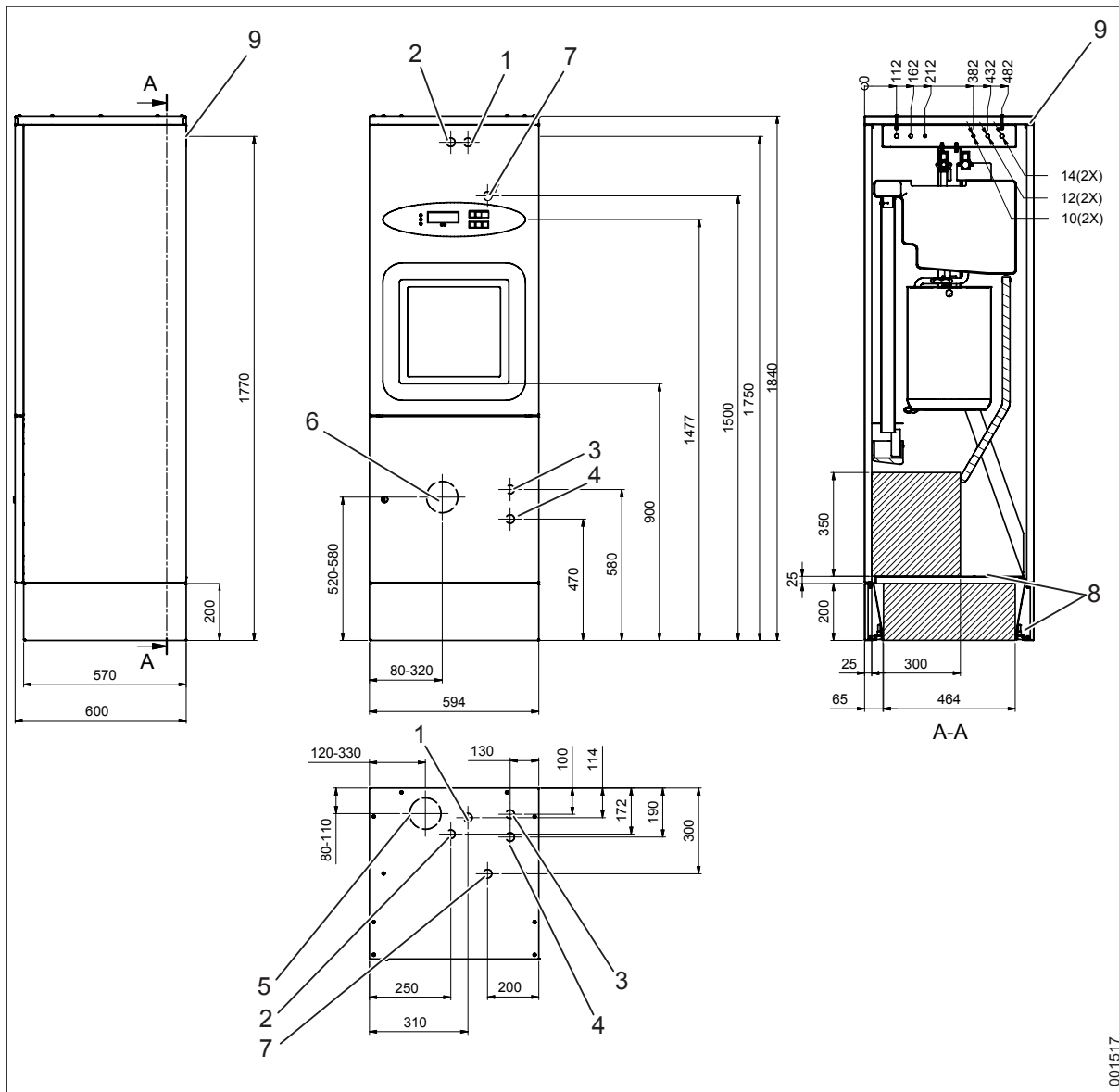

Figure 2. Schémas indiquant les dimensions et les trous prévus

- |  |   |
|--|---|
| <ol style="list-style-type: none"> <li>1. EF, G3/4" femelle (L'APPAREIL EST LIVRÉ AVEC DEUX MÈTRES DE TUYAU À PARTIR DE CE POINT).</li> <li>2. EC, G3/4" femelle (L'APPAREIL EST LIVRÉ AVEC DEUX MÈTRES DE TUYAU À PARTIR DE CE POINT).</li> <li>3. VAPEUR EXTERNE, G1/2" femelle</li> <li>4. EAU DOUCE, G1/2" femelle</li> <li>5. RACCORD D'ÉVACUATION, SIPHON S, SOL, 110/90.</li> </ol> | <ol style="list-style-type: none"> <li>6. RACCORD D'ÉVACUATION, SIPHON P, MUR, 110/90.</li> <li>7. RACCORDEMENT ÉLECTRIQUE (L'APPAREIL EST LIVRÉ AVEC 4 M DE CÂBLE À PARTIR DE CE POINT).</li> <li>8. ZONES D'ADMISSION D'AGENT (DÉPEND DE LA CONFIGURATION DE L'ÉVACUATION).</li> <li>9. TROU POUR LA FIXATION MURALE</li> </ol> |
|--|---|

## 2.4 Positionnement

- Fixer le siphon à la sortie de vidange. Le siphon peut être raccordé à l'arrière ou vers le bas. Le diamètre du tuyau est de 90 ou 110 mm.
- Positionnez l'appareil et mettez-le de niveau à l'aide d'un niveau à bulle placé verticalement sur le côté de l'appareil. Réglez l'appareil à l'aide de ses pieds ajustables en utilisant un tournevis plat d'au minimum 25 cm de long.

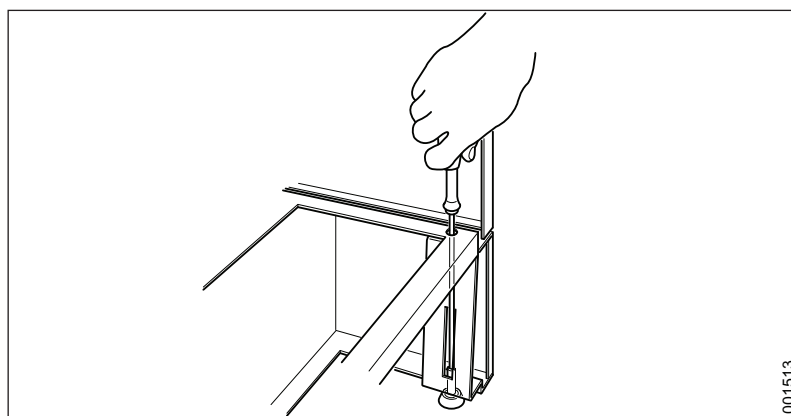

Figure 3. Réglage des pieds de l'appareil

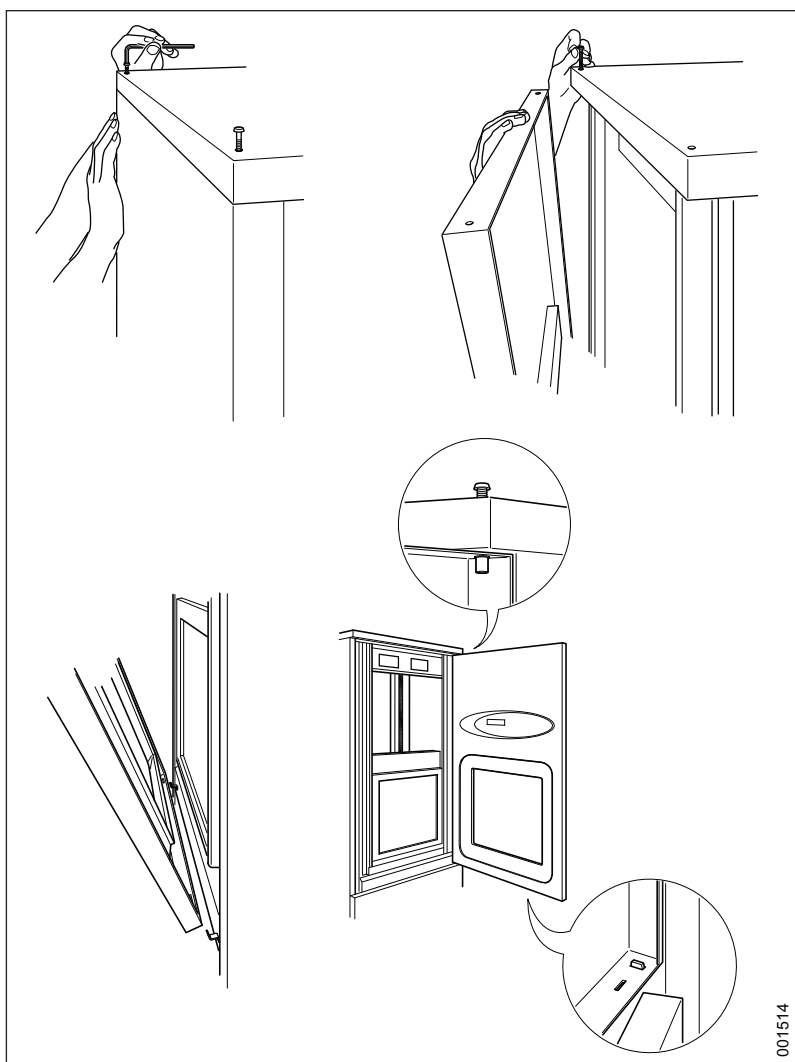
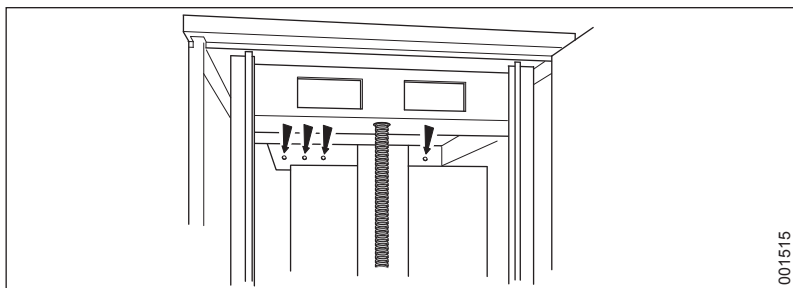

Figure 4. Manipulation des panneaux

- Libérez le panneau et verrouillez-le en position de service.
- Mesurer et percer les trous pour fixer l'appareil au mur.



001515

Figure 5. Mesurez les trous sur le mur

- Fixez l'appareil au mur. Utilisez des vis et des rondelles adaptées au matériau du mur.

**Remarque ! Lorsque le socle est retiré, le poids de l'appareil est entièrement supporté par les vis murales.**

- Si vous ne comptez pas utiliser le socle, dévissez les quatre boulons et retirez le socle.

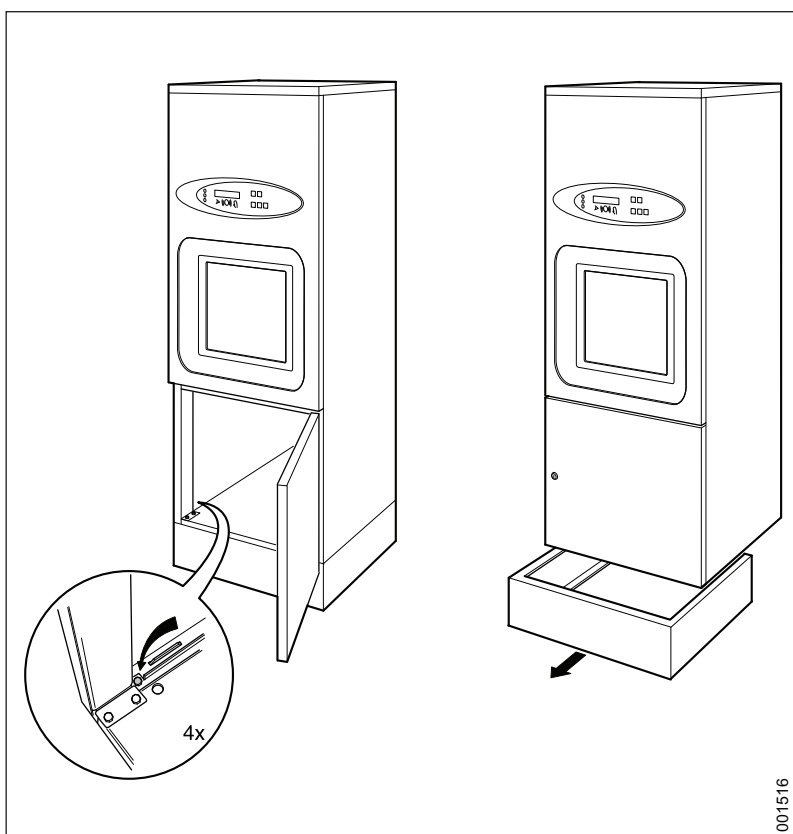

001516

Figure 6. Desserrez le socle

## 2.5 Raccordement à l'eau

- Les raccords doivent correspondre aux recommandations indiquées dans le tableau ci-dessous.

	<b>Eau froide - Bleu</b>	<b>Eau chaude - Rouge</b>
Raccord	15 mm (1/2")	15 mm (1/2")
Pression	100-800 kPa	100-800 kPa
Débit	20 l/min à une pression de 400 kPa	20 l/min à une pression de 400 kPa
Température	≥ 2 °C	45-60 °C

- Raccorder les conduites d'alimentation en eau.
- Les tuyaux doivent être munis d'une vanne d'arrêt 1/2" agréée.
- Étanchéiser tous les raccords avec du ruban PTFE.

## 2.6 Raccordement électrique

Procéder à l'installation électrique de la manière suivante :

- Installez l'appareil conformément à la catégorie d'installation CAT II.
- Percez un trou pour les câbles électriques dans le socle ou la base de l'appareil.
- Placez la bague de câble fournie et faites-y passer les câbles.

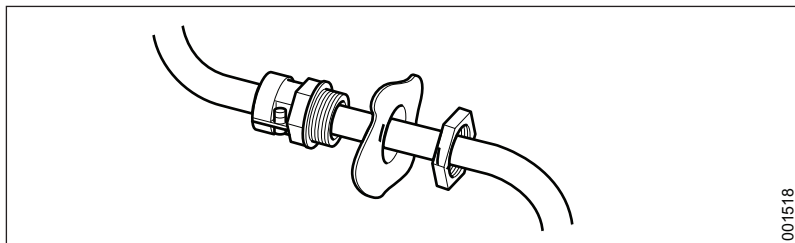

Figure 7. Presse-étoupe

- Branchez l'appareil à un interrupteur-sectionneur séparé agréé par les normes locales. Cet interrupteur-sectionneur doit être monté sur le mur à proximité de la machine.
- Branchez l'appareil à la mise à la terre et à la tension d'alimentation mentionnée sur la plaque signalétique. Vérifier que le raccord dispose d'une protection adéquate contre les surintensités. La capacité du fusible correcte est indiquée sur la plaque signalétique.
- Tous les câbles doivent être classifiés pour 90 °C minimum.
- Fusibles conformément à la Courbe C.

## 2.6.1 Alternative de raccord

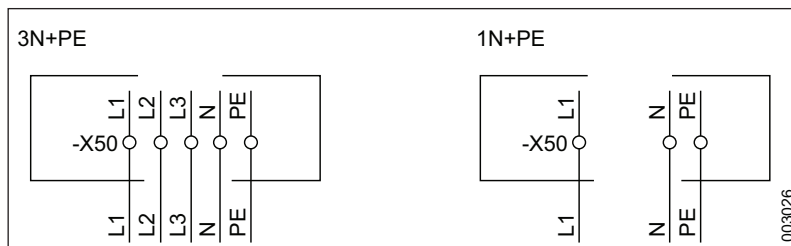

Figure 8. Connexions électriques

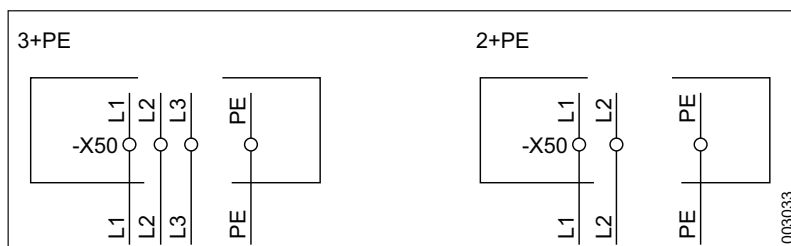

Figure 9. Connexions électriques

Tension	Raccord	Fréquence	Fusible	Puissance requise
400 V	3N+PE (TN)	60 Hz	3 × 15 A	5,71 kW
400 V	3N+PE (TN)	50 Hz	3 × 10 A	5,51 kW
240 V	3+PE (TN)	60 Hz	3 × 15 A	5,71 kW
240 V	2+PE (TN)	60 Hz	1 × 20 A	4,35 kW
240 V	2+PE (TN)	60 Hz	1 × 10 A	1,36 kW
230 V	3+PE (TN)	50 Hz	3 × 16 A	5,51 kW
230 V	1N+PE (TN)	50 Hz	1 × 20 A	4,35 kW
230 V	1N+PE (TN)	50 Hz	1 × 10 A	1,16 kW
208 V	3+PE (TN)	60 Hz	3 × 20 A	5,71 kW
208 V	2+PE (TN)	60 Hz	1 × 22 A	4,35 kW
208 V	2+PE (TN)	60 Hz	1 × 10 A	1,36 kW
200 V	3+PE (TN)	60 Hz	3 × 20 A	5,71 kW
200 V	3+PE (TN)	50 Hz	3 × 20 A	5,51 kW
200 V	2+PE (TN)	60 Hz	1 × 25 A	4,35 kW
200 V	2+PE (TN)	50 Hz	1 × 25 A	4,35 kW
200 V	2+PE (TN)	60 Hz	1 × 10 A	1,36 kW
200 V	2+PE (TN)	50 Hz	1 × 10 A	1,16 kW

Fonctionne dans les fluctuations de la tension du réseau d'alimentation jusqu'à  $\pm 10\%$  de la tension nominale.

## 2.7 Une fois l'installation terminée, vérifier que

- Tous les éléments ont été installés conformément aux instructions d'installation.
- Toutes les vis sont correctement serrées.
- Les pièces ne comportent pas d'extrémités coupantes susceptibles de blesser les utilisateurs.
- Tous les tuyaux, conduites et raccords sont intacts et exempts de défauts.
- Toutes les fonctions de l'appareil sont opérationnelles. Réglez-la au besoin.

Effectuez une qualification de l'installation, une qualification opérationnelle et une qualification des performances conformément à la norme ISO 15883 avant de mettre l'appareil en service.

Toute utilisation inadéquate peut entraîner des dégâts matériels et des blessures corporelles.



## 2.8 Contrôle fonctionnel

---

**Remarque ! Vérifiez que le tuyau d'aspiration dans la pompe de dosage est rempli de détergent avant de commencer. Les pompes de dosage peuvent être actionnées séparément dans le programme de service pour remplir les tuyaux de détergent, ligne 82 (voir manuel technique).**



---

- Vérifiez que l'appareil de rinçage et de désinfection est branché sur la tension d'alimentation correcte et muni d'un fusible de protection de capacité adéquate, comme mentionné sur la plaque signalétique.
- Activez l'interrupteur-sectionneur de protection. Vérifiez que tous les témoins du panneau de commande s'allument et que le signal sonore retentit. L'écran affiche ensuite la version de programme en cours suivie du programme présélectionné. Ouvrez les vannes d'eau.
- Si l'appareil est équipé d'un dispositif de dosage de détergent : appuyez sur  et vérifiez que le témoin du bouton s'allume.
- Vérifiez que la température de l'eau admise est correcte. Elle doit être comprise entre 45-60 °C pour l'eau chaude et s'élever au minimum à 2 °C pour l'eau froide.

---

**Remarque ! Vérifiez que le tuyau d'aspiration dans la pompe de dosage est rempli de détergent avant de commencer. Les pompes de dosage peuvent être actionnées séparément dans le programme de service pour remplir les tuyaux de détergent, ligne 82 (voir manuel technique).**

---

- Démarrez un programme à vide et vérifiez :
  - qu'un témoin jaune clignote pendant 6 secondes.
  - qu'un témoin jaune sur  s'allume.
  - - que la température augmente régulièrement jusqu'au début de la phase de refroidissement.
  - que la pause de chauffage ne dépasse pas environ 10 minutes.
  - - que la température atteint 90 °C.
  - que le témoin vert de  s'allume et l'écran affiche U7 (objets chauds).
  - la température maximale lorsque la porte est complètement ouverte.

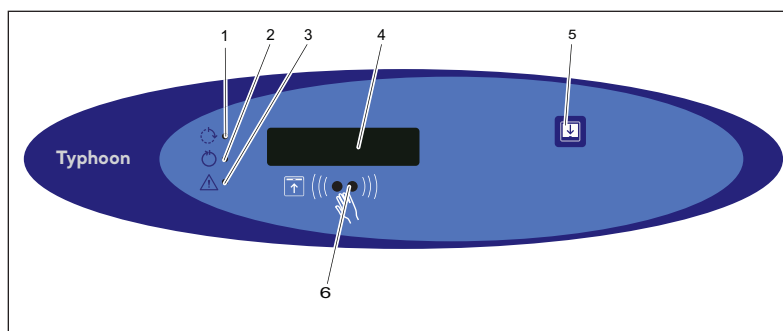

Figure 10. Panneau de commande

1. Jaune : Procédé en cours
  2. Vert : Procédé terminé
  3. Rouge : Désinfection interrompue ou autre code d'erreur F
  4. Écran
  5. Ouvrir/fermer la porte.
  6. Capteur pour ouvrir/fermer la porte et pour démarrer le programme présélectionné
- L'appareil dispose d'un système de détartrant, voire d'agent de traitement (option). Démarrez un programme standard et vérifiez que le programme de désinfection consomme la quantité correcte. Pour le détartrant, la quantité par programme est généralement de 1,5 à 4 ml (respectez les recommandations du fournisseur). Vérifiez le programme de service dans le manuel technique, puis contrôlez et ajustez le dosage.
    - Assurez-vous que la porte s'ouvre et se ferme avec le capteur.
    - Vérifier les éventuelles fuites d'eau. Au besoin, serrez les raccords de tuyaux.

### 3 DONNÉES TECHNIQUES

#### 3.1 Dimensions et poids

Dimensions et poids	
Poids	135 kg
Largeur	600 mm
Profondeur	600 mm
Hauteur (avec socle de 200 mm)	1840 mm

## 3.2 Raccordements

Consommation d'eau		
Programme standard	31 ± 10%	l/procédé

Eau froide	
Raccord	15 mm (1/2")
Pression	100-800 kPa
Débit	20 l/min

Eau chaude	
Température	45-60 °C (113 - 140 °F)
Raccord	15 mm (1/2")
Pression	100-800 kPa
Débit	20 l/min

Eau adoucie	
Température	45-60 °C (113 - 140 °F)
Raccord	15 (3/4") mm
Pression	100-800 kPa
Débit	20 l/min

Vapeur	
Raccord	15 mm (1/2")
Pression	30-300 kPa
Débit	0,3 kg/processus

Évacuations	
Raccord	Ø 90/110 mm

### 3.3 Divers

Divers	
Volume mort	<2,3 l (pompe principale et générateur de vapeur)
Niveau sonore	60 dB (A) leq

### 3.4 Exigences environnementales

Humidité de l'air, maximum	80 % à 31 °C (87 °F)
Température ambiante	5 - 40 °C (41 - 104 °F)

### 3.5 Classe de protection

Degré de pollution	2
Catégorie de surtension	II
Classe de protection	IP 21
Altitude max.*	2 000 m au-dessus du niveau de la mer

\* Hauteur maximale au-dessus du niveau de la mer à laquelle utiliser l'appareil

## 3.6 Accessoires

Numéro d'article	Description
499631900	Vanne combinée (vanne de fermeture/ clapet anti-retour/filtre) 1 paire
502321001	Interrupteur-sectionneur
JAA101090	Plateau pour instruments
JAA101490	Plateau d'insertion
502391600	Siphon P, (diam. 110 mm)
502391700	Siphon S, (diam. 110 mm)
502391800	Siphon P, (diam. 90 mm)
502391900	Siphon S, (diam. 90 mm)
502520100	Raccord à compression droit
502520000	Insert de tuyau

**Pour le branchement du tuyau en plastique, il peut s'avérer nécessaire d'acheter ce raccord et ces inserts afin d'obtenir la longueur de raccordement désirée.**

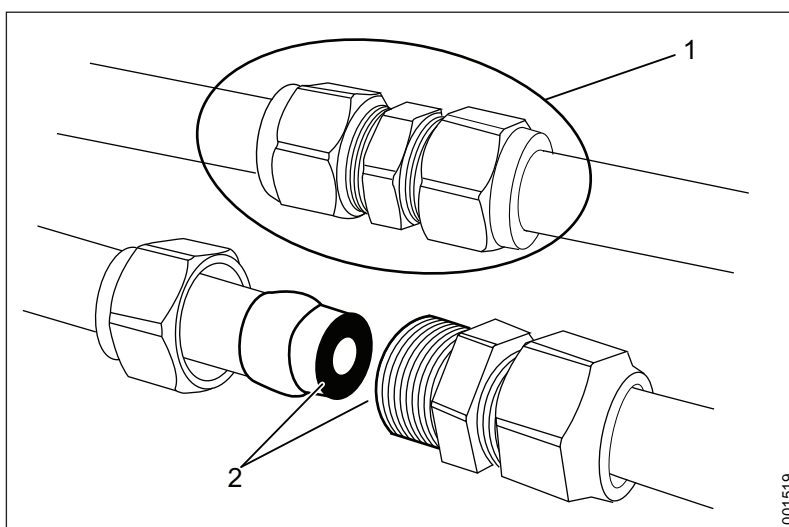

Figure 11. Raccord et insert de tuyau

1. 502520100 Raccord à compression droit
2. 502520000 Insert de tuyau x 2

## 4 QUALITÉ DE L'EAU



**Il incombe au client d'alimenter le laveur-désinfecteur avec de l'eau de bonne qualité.**

La qualité de l'eau utilisée à toutes les étapes du nettoyage est importante pour obtenir de bons résultats. L'eau utilisée à chaque étape doit être compatible avec :

- Le matériau composant l'appareil de lavage et de désinfection.
- Les produits chimiques utilisés dans le procédé.
- Les exigences relatives au procédé pour ses différentes étapes.

Les principaux facteurs d'une eau de bonne qualité sont les suivants :

Dureté	Une dureté élevée se traduit par des dépôts de tartre dans le laveur-désinfecteur, ce qui entraîne des résultats de nettoyage médiocres.
Agents contaminants ioniques	Une concentration élevée d'agents contaminants ioniques peut entraîner la corrosion et la piqûration de l'acier inoxydable. Les métaux lourds (p. ex. fer, manganèse ou cuivre) peuvent provoquer un ternissement des instruments.
Agents contaminants microbiens	Les objets à laver sont traités contre les micro-organismes et leurs produits résiduels pouvant entraîner des symptômes fébriles lorsqu'ils pénètrent dans le corps humain. Utilisez de l'eau n'augmentant pas la charge biologique.
Produits chimiques sanitaires	Des concentrations élevées de produits chimiques sanitaires et une exposition importante à ceux-ci peuvent entraîner la corrosion et la piqûration de l'acier inoxydable.

Arjo recommande que l'eau utilisée dans les phases de pré-rinçage, de lavage et de rinçage final soit de qualité potable conformément aux directives. Qualité recommandée de l'eau : eau potable à 5 °dH max. Des informations détaillées sur une qualité d'eau acceptable sont disponibles dans le document « Guidelines for Drinking Water Quality » publié par l'OMS.

Lorsque les normes locales sont plus strictes que les recommandations d'Arjo, elles doivent être respectées. En particulier, lorsque de l'eau traitée est utilisée pour la phase finale de lavage/désinfection. Voici les spécifications types pour l'eau traitée :

pH	5,5 à 8
Conductivité	<30 $\mu\text{s.cm}^{-1}$
TDS	<40 mg/l
Dureté maximale	<50 mg/l
Chlore	<10 mg/l
Métaux lourds	<10 mg/l
Phosphates	<0,2 mg/l sous forme P <sub>2</sub> O <sub>5</sub>
Silicates	<0,2 mg/l sous forme SiO <sub>2</sub>
Endotoxines	<0,25 UE/ml
Nombre total de micro-organismes	<100 par 100 ml

Vous pouvez également obtenir des conseils auprès des fabricants d'équipements chimiques et médicaux.



## 5 ÉLIMINATION EN FIN DE VIE

Les équipements équipés de composants électriques et électroniques doivent être démontés et recyclés conformément à la directive sur les déchets d'équipements électriques et électroniques (DEEE) ou à la réglementation locale ou nationale en vigueur.

Liquides de désinfection - en cas de surplus de liquide, il convient de l'évacuer avec de l'eau courante. Ces produits sont solubles dans l'eau et habituellement mélangés à de l'eau lorsqu'ils sont utilisés pour le nettoyage. Votre municipalité traitera ces nettoyants de la même façon que si vous les utilisiez pour le nettoyage.

Les récipients d'emballage doivent être recyclés conformément aux réglementations nationales ou locales en vigueur.



### AVERTISSEMENT !

Le produit peut être contaminé. Il doit donc être désinfecté avant son recyclage.

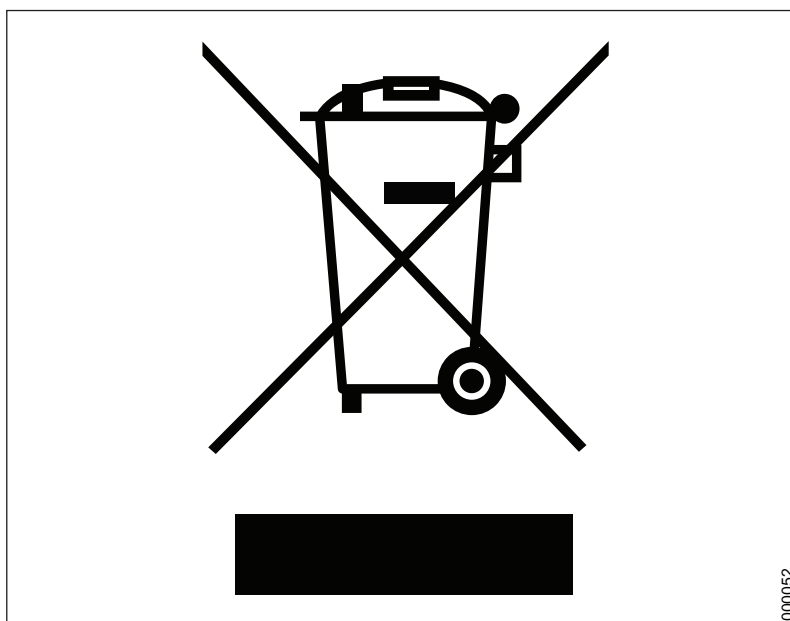

000052

Figure 12. Symbole de recyclage

Laissé volontairement vide

**AUSTRALIA**

Arjo Australia Pty Ltd  
78, Forsyth Street  
O'Connor  
AU-6163 Western Australia  
Tel: +61 89337 4111  
Free: +1 800 072 040  
Fax: + 61 89337 9077

**BELGIQUE / BELGIË**

Arjo NV/SA  
Evenbroekveld 16  
BE-9420 ERPE-MERE  
Tél/Tel: +32 (0) 53 60 73 80  
Fax: +32 (0) 53 60 73 81  
E-mail: info.belgium@arjo.be

**BRASIL**

Arjo Brasil Equipamentos Médicos Ltda  
Rua Marina Ciufuli Zanfelicce, 329 PB02 Galpão  
- Lapa  
São Paulo – SP – Brasil  
CEP: 05040-000  
Phone: 55-11-3588-5088  
E-mail: vendas.latam@arjo.com  
E-mail: servicios.latam@arjo.com

**CANADA**

Arjo Canada Inc.  
90 Matheson Boulevard West  
Suite 300  
CA-MISSISSAUGA, ON, L5R 3R3  
Tel/Tél: +1 905 238 7880  
Free: +1 800 665 4831 Institutional  
Free: +1 800 868 0441 Home Care  
Fax: +1 905 238 7881  
E-mail: info.canada@arjo.com

**ČESKÁ REPUBLIKA**

Arjo Czech Republic s.r.o.  
Na Strži 1702/65  
140 00 Praha  
Czech Republic  
Phone No: +420225092307  
e-mail: info.cz@arjo.com

**DANMARK**

Arjo A/S  
Vassingerødvej 52  
DK-3540 LYNGE  
Tel: +45 49 13 84 86  
Fax: +45 49 13 84 87  
E-mail:  
dk\_kundeservice@arjo.com

**DEUTSCHLAND**

Arjo GmbH  
Peter-Sander-Strasse 10  
DE-55252 MAINZ-KASTEL  
Tel: +49 (0) 6134 186 0  
Fax: +49 (0) 6134 186 160  
E-mail: info-de@arjo.com

**ESPAÑA**

Arjo Ibérica S.L.  
Parque Empresarial Rivas Futura, C/Marie  
Curie 5  
Edificio Alfa Planta 6 oficina 6.1-.62  
ES-28521 Rivas Vacia, MADRID  
Tel: +34 93 583 11 20  
Fax: +34 93 583 11 22  
E-mail: info.es@arjo.com

**FRANCE**

Arjo SAS  
2 Avenue Alcide de Gasperi  
CS 70133  
FR-59436 RONCQ CEDEX  
Tél: +33 (0) 3 20 28 13 13  
Fax: +33 (0) 3 20 28 13 14  
E-mail: info.france@arjo.com

**HONG KONG**

Arjo Hong Kong Limited  
Room 411-414, 4/F, Manhattan Centre,  
8 Kwai Cheong Road, Kwai Chung, N.T.,  
HONG KONG  
Tel: +852 2960 7600  
Fax: +852 2960 1711

**ITALIA**

Arjo Italia S.p.A.  
Via Giacomo Peroni 400-402  
IT-00131 ROMA  
Tel: +39 (0) 6 87426211  
Fax: +39 (0) 6 87426222  
E-mail: Italy.promo@arjo.com

**MIDDLE EAST**

Arjo Middle East FZ-LLC  
Office 908, 9th Floor,  
HQ Building, North Tower,  
Dubai Science Park,  
Al Barsha South  
P.O Box 11488, Dubai,  
United Arab Emirates  
Direct +971 487 48053  
Fax +971 487 48072  
Email: Info.ME@arjo.com

**NEDERLAND**

Arjo BV  
Biezenwei 21  
4004 MB TIEL  
Postbus 6116  
4000 HC TIEL  
Tel: +31 (0) 344 64 08 00  
Fax: +31 (0) 344 64 08 85  
E-mail: info.nl@arjo.com

**NEW ZEALAND**

Arjo Ltd  
34 Vestey Drive  
Mount Wellington  
NZ-AUCKLAND 1060  
Tel: +64 (0) 9 573 5344  
Free Call: 0800 000 151  
Fax: +64 (0) 9 573 5384  
E-mail: nz.info@Arjo.com

**NORGE**

Arjo Norway AS  
Olaf Helset's vei 5  
N-0694 OSLO  
Tel: +47 22 08 00 50  
Faks: +47 22 08 00 51  
E-mail: no.kundeservice@arjo.com

**ÖSTERREICH**

Arjo GmbH  
Lemböckgasse 49 / Stiege A / 4.OG  
A-1230 Wien  
Tel: +43 1 8 66 56  
Fax: +43 1 866 56 7000

**POLSKA**

Arjo Polska Sp. z o.o.  
ul. Ks Piotra Wawrzyniaka 2  
PL-62-052 KOMORNIKI (Poznań)  
Tel: +48 61 662 15 50  
Fax: +48 61 662 15 90  
E-mail: arjo@arjo.com

**PORTUGAL**

Arjo em Portugal  
MAQUET Portugal, Lda.  
(Distribuidor Exclusivo)  
Rua Poeta Bocage n.º 2 - 2G  
PT-1600-233 Lisboa  
Tel: +351 214 189 815  
Fax: +351 214 177 413  
E-mail: Portugal@arjo.com

**SUISSE / SCHWEIZ**

Arjo AG  
Fabrikstrasse 8  
Postfach  
CH-4614 HÄGENDORF  
Tél/Tel: +41 (0) 61 337 97 77  
Fax: +41 (0) 61 311 97 42

**SUOMI**

Arjo Scandinavia AB  
Riihitontuntie 7 C  
02200 Espoo  
Finland  
Puh: +358 9 6824 1260  
E-mail: Asiakaspalvelu.finland@arjo.com

**SVERIGE**

Arjo International HQ  
Hans Michelsensgatan 10  
SE-211 20 MALMÖ  
Tel: +46 (0) 10 494 7760  
Fax: +46 (0) 10 494 7761  
E-mail: kundservice@arjo.com

**UNITED KINGDOM**

Arjo UK and Ireland  
Houghton Hall Park  
Houghton Regis  
UK-DUNSTABLE LU5 5XF  
Tel: +44 (0) 1582 745 700  
Fax: +44 (0) 1582 745 745  
E-mail: sales.admin@arjo.com

**USA**

Arjo Inc.  
2349 W Lake Street Suite 250  
US-Addison, IL 60101  
Tel: +1 630 307 2756  
Free: +1 800 323 1245 Institutional  
Free: +1 800 868 0441 Home Care  
Fax: +1 630 307 6195  
E-mail: us.info@arjo.com

**JAPAN**

Arjo Japan K.K.  
東京都港区虎ノ門三丁目7番8号 ランディック  
第2虎ノ門ビル9階  
電話 : +81 (0)3-6435-6401

Address page - REV 24: 04/2019

At Arjo, we are committed to improving the everyday lives of people affected by reduced mobility and age-related health challenges. With products and solutions that ensure ergonomic patient handling, personal hygiene, disinfection, diagnostics, and the effective prevention of pressure ulcers and venous thromboembolism, we help professionals across care environments to continually raise the standard of safe and dignified care. Everything we do, we do with people in mind.



ArjoHuntleigh AB  
Hans Michelsensgatan 10  
211 20 Malmö, Sweden  
[www.arjo.com](http://www.arjo.com)

**arjo**

**CE**  
2797