

GEBRUIKSAANWIJZING

Sara Plus



WAARSCHUWING

Lees, om letsel te voorkomen, altijd de gebruiksaanwijzing en bijbehorende documenten voordat u het product gebruikt.



Het is verplicht om de gebruiksaanwijzing te lezen

Beleid met betrekking tot het ontwerp en auteursrecht
® en ™ zijn handelsmerken van de Arjo-bedrijvengroep.
© Arjo 2022.

Omdat ons beleid voortdurend in ontwikkeling is, behouden wij ons het recht voor om ontwerpen zonder voorafgaande kennisgeving te wijzigen. Het is zonder de toestemming van Arjo niet toegestaan de inhoud van deze publicatie geheel of gedeeltelijk te kopiëren.

Inhoud

Voorwoord	2
Beoogd gebruik.....	3
Veiligheidsinstructies	4
Vorbereiding.....	5
Handelingen vóór het eerste gebruik.....	5
Handelingen vóór elk gebruik.....	5
Vóór elke nieuwe zorgvrager	5
Aanwijzingen Sara Plus.....	5
Onderdelen	6
Productbeschrijving.....	7
Bedieningsfuncties.....	7
Toegestane tilbanden voor de Sara Plus.....	10
Toiletzitting (optioneel).....	10
Gebruik van de Sara Plus	11
Algemeen.....	11
Sara Plus en de zorgvrager voorbereiden	11
De tilband voor staan gebruiken voor transfers	12
De transfer-/looptilband gebruiken voor transfers.....	14
De transfer-/looptilband gebruiken voor lopen.....	16
Arjo weegunit (indien aanwezig).....	17
Instructies voor accu	18
Indicatielampje accu-ontlading	18
De accu opladen.....	19
Reiniging en desinfectie	20
Verzorging en preventief onderhoud	22
Preventief onderhoudsschema	22
Problemen oplossen	24
Technische specificaties	26
Afmetingen	28
Etiketten op de Sara Plus	29
Elektromagnetische compatibiliteit.....	31

Hartelijk dank voor de aanschaf van dit Arjo-hulpmiddel.

Contactinformatie voor klanten

Voor vragen met betrekking tot dit product, leveringen, onderhoud of extra informatie over Arjo-producten en service, neemt u contact op met Arjo of een door Arjo erkende vertegenwoordiger, of gaat u naar www.arjo.com/nl-nl.

Zorg dat u deze gebruiksaanwijzing hebt gelezen en volledig hebt begrepen voordat u de Sara Plus gaat gebruiken

De informatie in deze *gebruiksaanwijzing* is nodig om het hulpmiddel te kunnen gebruiken en onderhouden. Deze helpt u om uw product te beschermen en om ervoor te zorgen dat het apparaat optimaal werkt. De informatie in deze *gebruiksaanwijzing* is van belang voor de veiligheid van zowel de zorgvrager als de zorgverlener. Zorg dat u deze hebt gelezen en begrepen om mogelijk letsel te voorkomen.

Niet toegestane wijzigingen die aan de hulpmiddelen van Arjo worden aangebracht, kunnen de veiligheid ervan aantasten. Arjo is niet verantwoordelijk voor ongevallen, incidenten of onvoldoende prestaties van hulpmiddelen ten gevolge van ongeoorloofde wijzigingen aan haar hulpmiddelen, producten en accessoires.

Belangrijke veiligheidsvoorschriften

Neem voor verdere ondersteuning contact op met Arjo. Wij bieden uitgebreide ondersteuning en onderhoud. Hiermee worden de veiligheid, betrouwbaarheid en waarde van uw hulpmiddel op de lange termijn gewaarborgd. Neem voor reserveonderdelen contact op met Arjo. De telefoonnummers vindt u op de laatste pagina van deze *gebruiksaanwijzing*.

Ernstig incident

Als er een ernstig incident optreedt, gerelateerd aan dit apparaat, dat invloed heeft op de gebruiker of de zorgvrager, dan moet de gebruiker of de zorgvrager het incident melden aan Arjo. In de Europese Unie moet de gebruiker ernstige incidenten bovendien melden aan de bevoegde instantie in de lidstaat waar hij of zij verblijft.

Definities in deze gebruiksaanwijzing



WAARSCHUWING

Geeft aan dat het niet begrijpen of negeren van deze waarschuwing kan leiden tot letsel bij uzelf of bij anderen.



Let op

Geeft aan dat het negeren van deze instructies kan leiden tot schade aan het gehele hulpmiddel en de accessoires of aan delen ervan.

Opmerking: *Geeft aan dat het gaat om belangrijke informatie voor het juiste gebruik van het hulpmiddel en de accessoires.*

Beoogd gebruik

Beoogd gebruik voor *Sara Plus*

De *Sara Plus* is een actieve tillift voor korte verplaatsingen van zorgvragers, zoals tillen vanuit bed en verplaatsen naar een rolstoel of verplaatsen van rolstoel naar toilet. Het hulpmiddel is ook geschikt voor revalidatieoefeningen (zoals loopoefeningen) als de voetensteun en de kniesteun zijn verwijderd. Transfers met de *Sara Plus* vinden binnenshuis plaats in de kamer van de zorgvrager, in behandelruimtes, gemeenschappelijke ruimtes of in een badkamer.

De *Sara Plus* is bedoeld voor gebruik in ziekenhuizen, zorginstellingen en in de thuiszorg of in andere zorgomgevingen voor uiteenlopende categorieën zorgvragers.

De *Sara Plus* dient altijd te worden bediend door een gekwalificeerde zorgverlener die zich doorlopend met de zorgvrager bezighoudt, en volgens de instructies in de *gebruiksaanwijzing*.

De *Sara Plus* is bedoeld voor gebruik met speciaal ontworpen Arjo-tilbanden.

Bij gebruik van de transfer-/looptilband voor het uitvoeren van een transfer bedraagt de veilige tilbelasting 140 kg (308 lbs). Bij gebruik van dezelfde tilband voor loopoefeningen bedraagt de veilige tilbelasting 190 kg (420 lbs).

De *Sara Plus* mag alleen worden gebruikt voor de doelstellingen die staan vermeld in de *gebruiksaanwijzing*. Elk ander gebruik is verboden.

Beoordeling van de zorgvrager

Verplaats een zorgvrager pas met de *Sara Plus* nadat een volledige klinische beoordeling van de zorgvrager door een bevoegde zorgverlener heeft uitgewezen dat diens conditie dit toelaat.

De *Sara Plus* is bedoeld voor de zorgvrager die:

- rolstoelgebonden is
- gedeeltelijk in staat is eigen gewicht te dragen op ten minste één been
- enige rompstabiliteit heeft
- in de meeste situaties afhankelijk is van de zorgverlener
- het staan moet oefenen om de mobiliteit te behouden

Bij gebruik in combinatie met een EPS/BOS-tilband (tilband voor staan met ondersteuning van de billen) en uitsluitend voor het omhoog brengen en verplaatsen, is de *Sara Plus* bedoeld voor de zorgvrager die:

- rolstoelgebonden is
- in de meeste situaties afhankelijk is van de zorgverlener

Als de zorgvrager niet aan deze criteria voldoet, adviseren wij een ander hulpmiddel/systeem te gebruiken.

! **Let op:** Hoewel de *Sara Plus* en bijbehorende accessoires volgens hoge maatstaven zijn geproduceerd, mogen ze niet voor langere tijd in een vochtige of natte ruimte worden geplaatst.

Besproei de *Sara Plus* en de accessoires (m.u.v. de tilbanden) nooit met water, zoals bijvoorbeeld onder de douche.

Verwachte levensduur

De verwachte levensduur is de maximale nuttige gebruiksduur zoals bepaald door de fabrikant.

Onder de volgende voorwaarden bedraagt de verwachte levensduur van de *Sara Plus* tien (10) jaar vanaf de productiedatum:

- Verzorg en onderhoud dit hulpmiddel volgens de aanwijzingen in de hoofdstukken ‘*Reiniging en desinfectie*’ en ‘*Verzorging en preventief onderhoud*’.
- Het hulpmiddel wordt onderhouden volgens de minimumeisen die staan vermeld in het ‘*Preventief onderhoudsschema*’.
- Service en productonderhoud volgens de vereisten van Arjo moeten van start gaan zodra de zorgvrager het hulpmiddel gaat gebruiken.

Voor de verwachte levensduur voor tilbanden raadpleegt u de *gebruiksaanwijzing* van de betreffende tilband.

De verwachte levensduur van verbruiksartikelen, zoals accu's, zekeringen, afdichtkits, baleinen, veiligheidsriemen, hoezen, banden en koorden, is afhankelijk van de verzorging en het gebruik van deze artikelen. Verbruiksartikelen moeten worden onderhouden volgens de aanwijzingen in de hoofdstukken “*Reiniging en desinfectie*” en “*Verzorging en preventief onderhoud*”.

Het hulpmiddel kan niet worden gebruikt als het beschadigd is.

Veiligheidsinstructies



Waarschuwing: U mag de *Sara Plus* pas gebruiken nadat een klinische beoordeling door een gekwalificeerde zorgverlener heeft uitgewezen dat de zorgvrager klinisch in staat is om activiteiten uit te voeren.



Waarschuwing: Dit hulpmiddel mag uitsluitend worden gebruikt door zorgverleners die zijn opgeleid in het juiste gebruik van het hulpmiddel en die de *gebruiksaanwijzing* hebben gelezen en begrepen.



Waarschuwing: Sommige van deze onderdelen zijn cruciaal voor een veilige werking van de tillift en moeten regelmatig worden gecontroleerd en onderhouden en waar nodig worden vervangen. Zie het hoofdstuk "*Verzorging en preventief onderhoud*".



Waarschuwing: Bij gebruik van de transfer-/looptilband voor het uitvoeren van een transfer bedraagt het maximale tilvermogen 140 kg (308 lbs). Bij gebruik van deze tilband voor loopoefeningen bedraagt het maximale tilvermogen 190 kg. Zorg dat u deze maximumwaarden niet overschrijdt.



Waarschuwing: Om ernstig letsel te voorkomen, moet de zorgvrager tijdens de transfer met de *Sara Plus* verre reik- en leunbewegingen beperken.



Waarschuwing: Zorg dat u de werking kent van de diverse bedieningsfuncties en onderdelen van de *Sara Plus*, zoals beschreven in het hoofdstuk "*Productbeschrijving*" van deze gebruiksaanwijzing. Controleer of alle voorgeschreven handelingen en controles daadwerkelijk zijn uitgevoerd, voordat u de zorgvrager met de tillift gaat tillen.

Neem contact op met Arjo als u hulp nodig hebt bij het instellen, gebruiken of onderhouden van de *Sara Plus* hebt of als er tijdens het gebruik onverwachte problemen optreden. Op de achterkant van deze handleiding vindt u een lijst met adressen.



Waarschuwing: Dit hulpmiddel bevat kleine onderdelen die bij inademing of inslikken verstikkingsgevaar kunnen opleveren voor kleine kinderen.

Houd kinderen en huisdieren uit de buurt van het hulpmiddel.



Waarschuwing: De kabel van de afstandsbediening vormt een mogelijk verstikkingsgevaar. Tref de nodige voorzorgsmaatregelen om dit te voorkomen.



Waarschuwing: De zorgverlener mag de connector van de afstandsbediening en de zorgvrager niet tegelijkertijd aanraken.

Voorbereiding

Handelingen vóór het eerste gebruik (4 stappen)

1. Controleer de verpakking visueel op beschadigingen. Neem contact op met Arjo als het product beschadigd is of lijkt te zijn. Gebruik het hulpmiddel NIET.
2. Recycle de verpakking volgens de plaatselijke regelgeving.
3. Lees deze *gebruiksaanwijzing*.
4. Wijs een plek aan waar de *gebruiksaanwijzing* moet worden bewaard, zodat die altijd beschikbaar is.
5. Haal de accu uit de verpakking en laad hem volledig op volgens de aanwijzingen in het hoofdstuk “De accu opladen”.

Handelingen vóór elk gebruik (4 stappen)

1. Voer een visuele inspectie van de *Sara Plus* uit. Gebruik het hulpmiddel NIET als er een onderdeel beschadigd is.
2. Controleer het accuniveau.
3. Controleer of de groene resetknop (die zich aan de achterzijde van de tilmast bevindt) ingedrukt is. (Zie Afb. 2 op pagina 7 in het hoofdstuk ‘Onderdelenbeschrijving’)
4. Controleer of de knop voor het omlaag brengen bij systeemuitval volledig rechtsom is vastgedraaid.

Vóór elke nieuwe zorgvrager

Reinig en desinfecteer het product volgens het hoofdstuk “Reiniging en desinfectie”.

Aanwijzingen Sara Plus

Links en rechts

Sara Plus heeft een linker- en een rechterzijde. (Zie Afb. 1.)

Aanwijzingen voor transfers

De zorgverlener moet tijdens de transfer achter de *Sara Plus* staan. (Zie Afb. 1.)

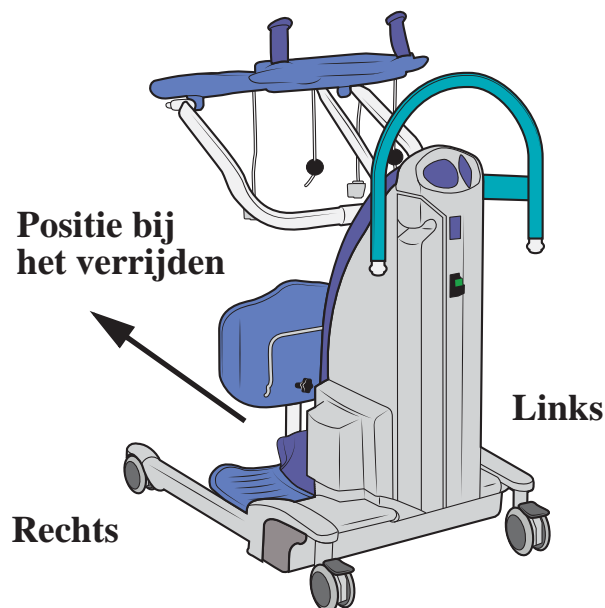

Afb. 1

Onderdelen

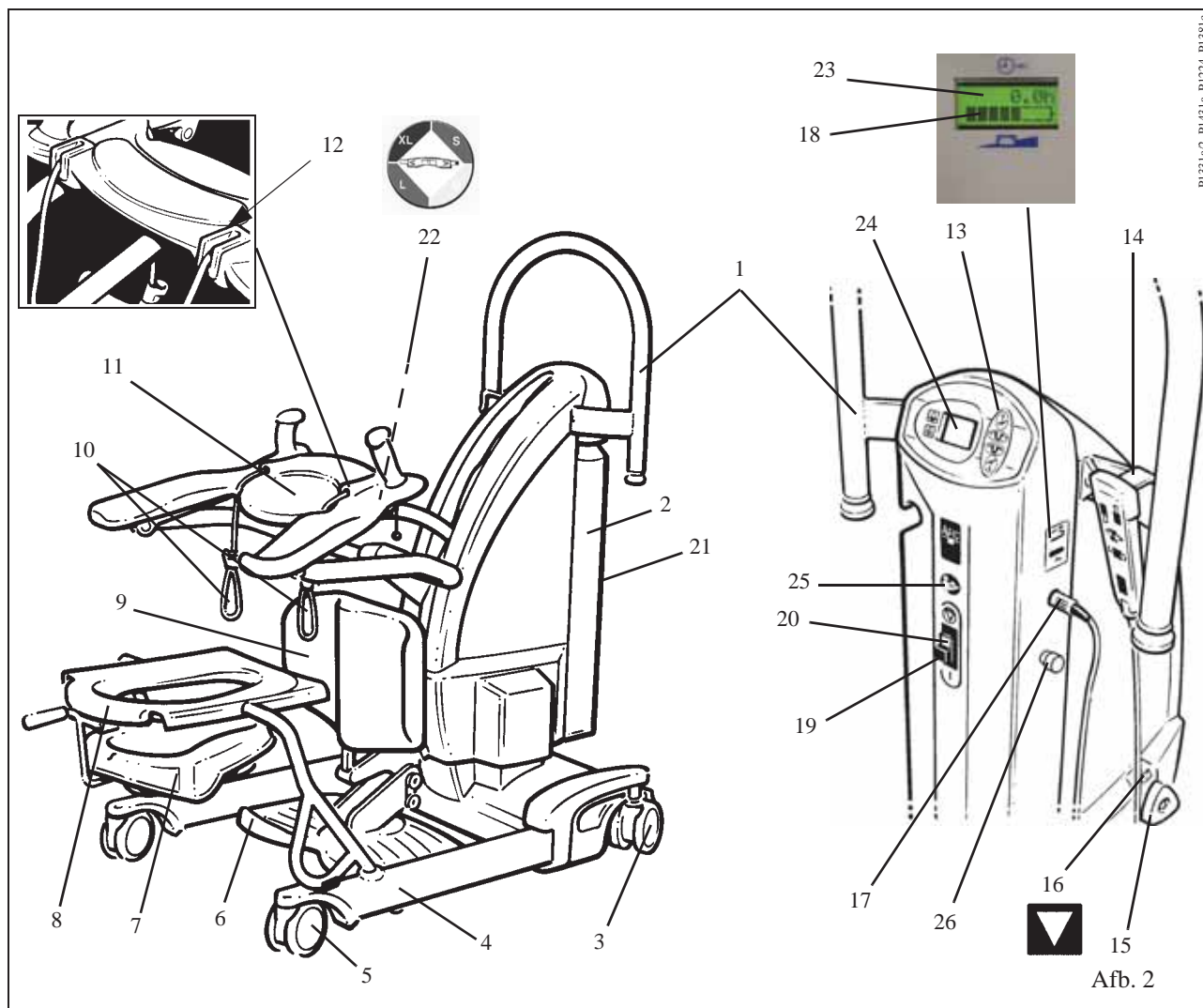

P1331a2, P1431a, P1224, P1381c

- | | |
|--|--|
| 1. Duwbeugel | 14. Afstandsbediening |
| 2. Accu | 15. Knop voor omlaag brengen bij systeemuitval |
| 3. Zwenkwielen met rem (achter) | 16. Etiket – Aanduiding knop voor omlaag brengen bij systeemuitval |
| 4. Poten onderstel | 17. Aansluiting kabel afstandsbediening |
| 5. Voorste zwenkwielen (zonder rem) | 18. Indicatielampje accu-ontlading |
| 6. Voetensteun (afneembaar) | 19. Aan/reset-knop (groen) |
| 7. Ondersteek (optioneel) | 20. Uit-knop (rood) |
| 8. Toiletzitting, inclusief frame (optioneel) | 21. Etiket – Lees de <i>gebruiksaanwijzing</i> vóór gebruik |
| 9. Proactieve kniesteun (verstelbaar) | 22. Etiket – Tilbandmaten |
| 10. Bevestigingskoorden (voor tilband) | 23. Uren-/cyclusteller |
| 11. Arc-Rest™ (ondersteunende armleuningen met handgrepen) | 24. Display weegunit (als die aanwezig is) |
| 12. Detail van de klem voor het vastzetten van de koorden | 25. Etiket – Lees de <i>gebruiksaanwijzing</i> vóór gebruik |
| 13. Bedieningspaneel | 26. Noodstopknop |

Productbeschrijving

Bedieningsfuncties

Afstandsbediening:- De afstandsbediening is aan de lift bevestigd met een krulsnoer. Met de afstandsbediening kunt u de lift omhoog en omlaag brengen en de poten van het onderstel openen en sluiten. Pijlen bij de knoppen geven de bijbehorende richting aan (Zie Afb. 3.)

Als de druk op een knop tijdens gebruik wordt opgeheven, stopt de aangedreven beweging onmiddellijk.

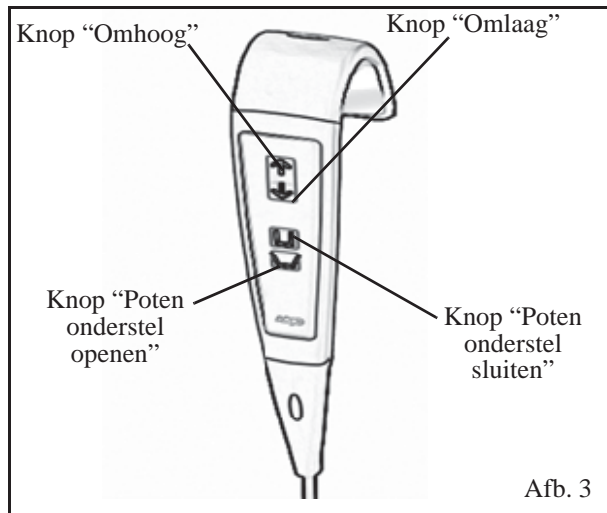

Afb. 3

Bedieningspaneel:- Dit bedieningspaneel biedt dezelfde bedieningsfuncties als de afstandsbediening en bevindt zich bovenop de mast van de tillift. (Zie Afb. 4.)

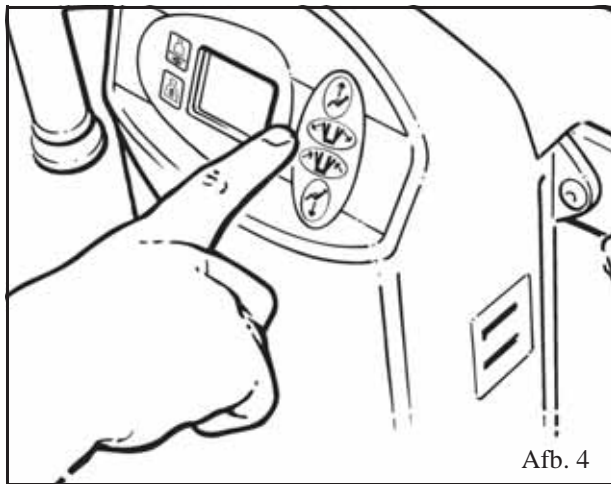

Afb. 4

Noodstopknop (rood):- Wanneer u in geval van nood een aangedreven beweging moet stoppen (op een andere manier dan door de knop op de afstandsbediening of op het bedieningspaneel op de mast los te laten), druk dan op de noodstopknop. Deze knop bevindt zich op de zijkant van de liftkap.

Nadat de noodstopknop is gebruikt, moet hij worden gereset voordat u weer gebruik kunt maken van de aangedreven bewegingen. Draai hiervoor aan de rode kap tot deze weer naar buiten springt.

Aan/reset-knop (groen):- Aan de achterkant van de behuizing, onder het bedieningspaneel op de mast. Druk op deze knop om de tillift in te schakelen. Deze knop wordt ook gebruikt om het hulpmiddel te resetten nadat de overbelastingsekering is geactiveerd (de knop steekt dan iets naar buiten). Is dezekering in werking getreden en treedt deze na een reset opnieuw in werking, stel de tillift dan buiten gebruik en neem contact op met de serviceafdeling van Arjo.

Uit-knop (rood):- Aan de achterkant van de behuizing, onder het bedieningspaneel op de mast. Druk op deze knop om de tillift uit te schakelen.

Automatische uitschakeling:- (dit is een in het elektronische circuit ingebouwde functie en is niet door de zorgverlener te bedienen).

Als u de *Sara Plus* per ongeluk te zwaar belast (door te proberen een zorgvrager omhoog te brengen die zwaarder is dan toegestaan), dan treedt een automatische 'uitschakeling' in werking om te voorkomen dat de veilige tilbelasting wordt overschreden. De beweging van de lift komt dan automatisch tot stilstand. De uren-/cyclusteller toont de melding 'Overload' en de zoemer laat tweemaal per seconde een pieptoon horen zolang de knop wordt ingedrukt (minstens twee pieptonen). Bij overbelasting kan de beweging gedurende vier seconden niet in dezelfde richting worden gestart.

Als dit gebeurt, wordt het elektronische circuit gereset zodra u de knop voor het omhoog brengen op de afstandsbediening of op het bedieningspaneel loslaat. De melding 'Overload' verdwijnt van de uren-/cyclusteller. De zorgvrager kan nu omlaag worden gebracht door de knop voor omlaag brengen op de afstandsbediening of het bedieningspaneel in te drukken. Help de zorgvrager uit de tillift.

Automatische stopfunctie:- Zorg er altijd voor dat de Arc-Rest de zorgvrager (of een andere obstructie) niet raakt tijdens het naar beneden brengen. Gebeurt dit onverhoopt toch, dan blijft de motor lopen. Echter, de neerwaartse beweging wordt door de obstructie tegengehouden. Laat in dat geval de knop voor omlaag brengen onmiddellijk los. Druk vervolgens op de knop voor omhoog brengen tot de Arc-Rest™ vrijkomt van het obstakel en verwijder het obstakel.

Oververhittingsbeveiliging:- Als de bediener de toegestane bedrijfscyclus van de tilliftactuator (2 minuten/18 minuten) overschrijdt, dan laat de zoemer om de 15 seconden twee pieptonen horen en toont de uren-/cyclusmeter de melding 'Overheat'. Bewegingen blijven mogelijk. Deze functie beschermt de motor tegen schade.

Productbeschrijving

Uitschakelen blokkering bij een systeemfout:-

Hiervan kan gebruik gemaakt worden als de primaire stroomvoorziening uitvalt. In het onwaarschijnlijke geval dat de lift niet meer met de afstandsbediening of met het bedieningspaneel op de mast omlaag kan worden gebracht, kunt u de zorgvrager toch laten zakken met de noodknop voor het omlaag brengen. Deze bevindt zich aan de rechterkant van de liftkap. Boven deze knop is een etiket aangebracht. (Zie Afb. 5.)

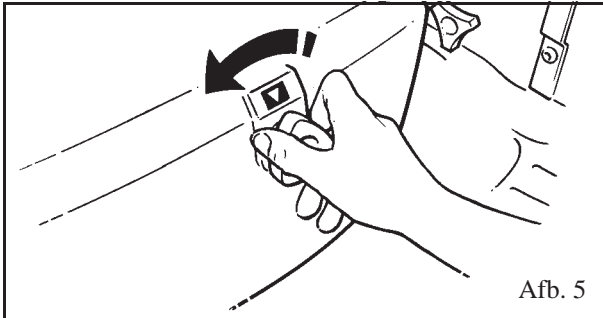

Afb. 5

Gebruik de knop voor ‘omlaag brengen bij systeemuitval’ (2 stappen)



Waarschuwing: Plaats altijd een stoel of een andere geschikte ondersteuning onder de zorgvrager voordat u een zorgvrager met behulp van de noodknop voor het omlaag brengen laat zakken.

1. Draai de knop met de hand een halve slag naar links om deze functie te activeren. (zie afb. 5)
2. Om de neergaande beweging te stoppen, draait u de knop naar rechts (handvast, niet te vast doordraaien).

Gebruik deze functie alleen in geval van normale uitval van het bedieningssysteem. Gebruik de knop nooit als vaste methode voor het omlaag brengen van de tilarm.

De knop voor het omlaag brengen kan in werking worden gesteld zonder dat de noodstopknop is ingedrukt. De “automatische stopfunctie” van de Arc-Rest™ functioneert ook als de knop voor het omlaag brengen in werking is.

Zorg er bij normaal gebruik van de *Sara Plus* altijd voor dat de noodknop voor het omlaag brengen volledig naar rechts en handvast is aangedraaid.

Indicatielampje accu-ontlading:- Er is een klein accusymbool aan de onderrand van het LCD-display. Dit accusymbool geeft het laadniveau van de accu aan.

Uren-/cyclusteller:- De bovenste regel van het scherm toont het totaal aantal uren dat bewegingen omhoog en omlaag zijn uitgevoerd. Het display kan tevens het aantal cycli tonen, door de knoppen “omhoog” en “omlaag” tegelijkertijd in te drukken. Dit is bedoeld als hulpmiddel om de onderhoudsbeurten te plannen.

Remmen op de zwenkwielen:- De achterste zwenkwielen zijn voorzien van remmen die met de voet kunnen worden bediend, bijvoorbeeld wanneer u de zorgvrager even alleen moet laten of wanneer u de *Sara Plus* op de plaats vast wilt zetten. (Zie Afb. 6.)

Rechtuitrijvoorziening:- Wanneer u de *Sara Plus* voor loopoefeningen gebruikt, kan het soms handig zijn om één van de zwenkwielen vast te zetten, zodat de tillift in een rechte lijn beweegt. Zo kan de *Sara Plus* zonder aansturing van de zorgverlener de rechte lijn volgen die de zorgvrager loopt. De functie wordt geactiveerd door de rechtuitrijvoorziening over het achterste zwenkwiel te drukken zodat deze op de plaats wordt gehouden. (Zie Afb. 6.)

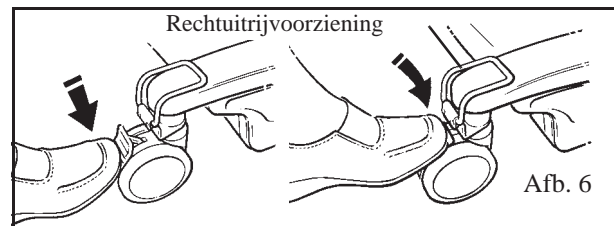

Afb. 6

Arc-Rest™ (ondersteunende armleuningen met handgrepen):- Als geïntegreerd onderdeel van het tilmechanisme van de tillift zorgen de intuïtieve en ondersteunende armleuningen met handgrepen voor een comfortabele transfer van de zorgvrager

Voetensteun:- Hierop worden de voeten van de zorgvrager geplaatst tijdens tilhandelingen of verplaatsingen. De voetensteun kan worden verwijderd als de *Sara Plus* wordt gebruikt om de zorgvrager tot staan te brengen om vervolgens een loophulpmiddel te gebruiken.

Voetensteun verwijderen (8 stappen)

1. Zet de proactieve kniesteun in de hoogste stand.

Opmerking: Indien aanwezig, maak het klittenband van de beschermingshoes rond de voetensteun los en verwijder deze hoes door hem over de kolom van de kniesteun te schuiven.

2. Positioneer uzelf tussen de poten van het onderstel en pak beide kanten van de voetensteun vast.
3. Til de voorste helft van de voetensteun omhoog tot deze de beugel van de voetensteun raakt.
4. Draai vervolgens de achterkant van de voetensteun omhoog tot de voetensteun horizontaal staat.
5. Trek de voetensteun naar u toe tot hij vrijkomt van de steunbeugel. (Zie Afb. 7.)
6. Berg de steun veilig op voor later gebruik.
7. Breng de beschermingshoes weer aan.
8. Stel de proactieve kniesteun af op de gewenste positie.

Productbeschrijving

Volg deze procedure in omgekeerde volgorde om de voetensteun weer te installeren.

Opmerking: Zorg ervoor dat de twee haken van de voetensteun over de bovenste twee geleideknoppen vallen.

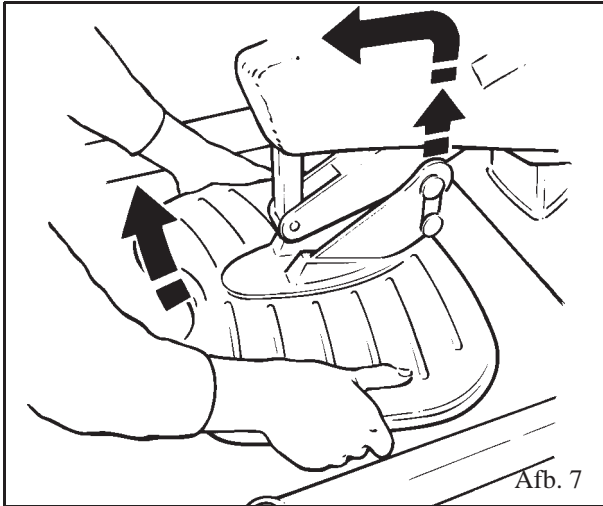

Proactieve kniesteun:- Dit is een actieve ondersteuning voor de onderbenen van de zorgvrager zodat hij/zij comfortabel en moeiteloos kan worden opgetild. De kniesteun is in hoogte verstelbaar, zodat hij aan elke lengte van de onderbenen kan worden aangepast. De kniesteun kan zo afgesteld worden dat hij altijd in contact blijft met de onderbenen van de zorgvrager, ook wanneer de onderbenen iets naar voren komen tijdens het tillen.

De proactieve kniesteun aanpassen (2 stappen)

1. Houd de proactieve kniesteun met de ene hand vast, terwijl u met de andere hand de knop losdraait.
2. Draai de knop weer vast wanneer u de juiste hoogte hebt ingesteld. (Zie Afb. 8.)

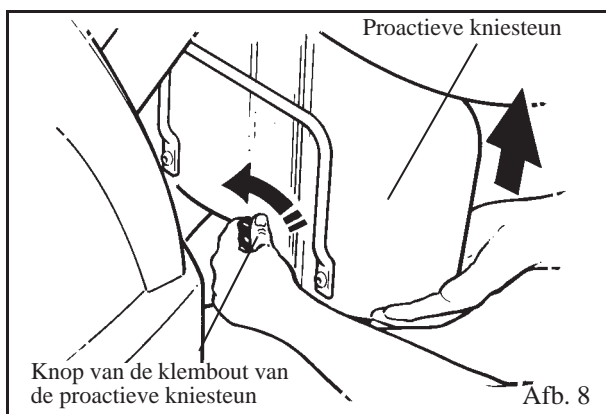

Voor loopoefeningen kan de kniesteun snel worden verwijderd door hem simpelweg omhoog te trekken nadat u de voetensteun hebt verwijderd.

Fixatieband voor de onderbenen (accessoire):- Een accessoire waarmee de onderbenen van de zorgvrager tijdens een tilhandeling tegen de proactieve kniesteun blijven rusten. De fixatieband houdt de onderbenen ten opzichte van de proactieve kniesteun op zijn plaats.

Fixatieband voor de onderbenen bevestigen (4 stappen)

1. Plaats de fixatieband door de hiervoor bestemde openingen aan de achterkant van de proactieve kniesteun.
2. Leid de fixatieband vervolgens rond één of beide kuiten van de zorgvrager.
3. Zorg dat de uiteinden elkaar overlappen en druk het klittenband op elkaar om het vast te maken. (Zie Afb. 9.)
4. Zorg dat de fixatieband stevig maar comfortabel om de kuiten van de zorgvrager zit.

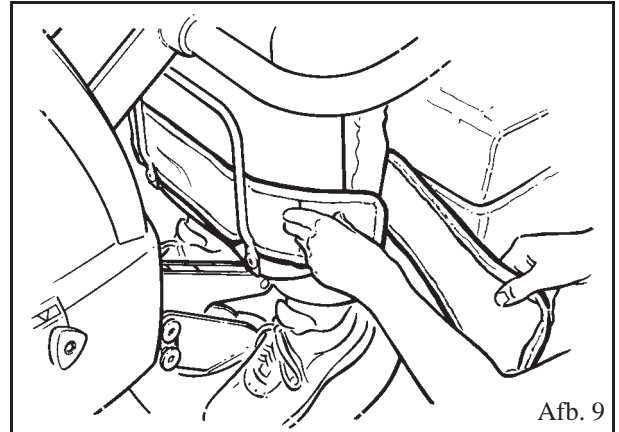

Verstelbare breedte onderstel:- Stel de breedte van de poten af door de relevante knop op de afstandsbediening of het bedieningspaneel op de mast in te drukken. (Zie Afb. 10.)

Zodra u de knop loslaat, stopt de beweging en de poten van het onderstel blijven stevig in de betreffende stand staan.

Opmerking: Verplaats de tillift altijd met de poten gesloten. Manoeuvreren is gemakkelijker met de poten gesloten, vooral door deuropeningen.

Opmerking: Als er tijdens de beweging van het been een overbelasting wordt gedetecteerd, maakt de Sara Plus een lichte beweging in de tegenovergestelde richting om de spanning van het onderstel weg te nemen.

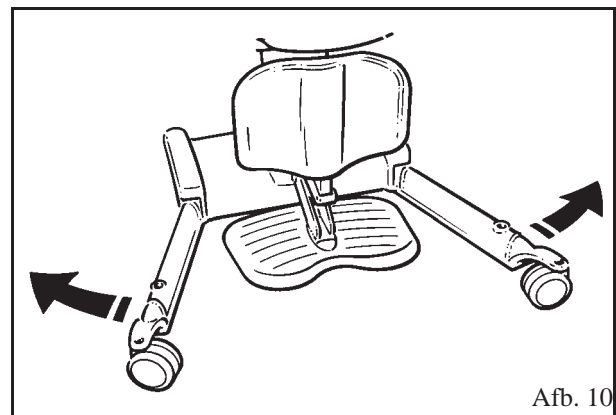

Productbeschrijving



Waarschuwing: Let er bij het sluiten van de poten altijd op dat er zich in het gebied tussen de voetensteun en de poten van het onderstel geen voeten of andere lichaamsdelen van de zorgvrager en/of de zorgverlener bevinden.

Weegunit (indien aanwezig):- Als uw *Sara Plus* is geleverd met een geïntegreerde weegunit, is het mogelijk om de zorgvrager tijdens de tilhandeling te wegen.

Toegestane tilbanden voor de Sara Plus

U kunt twee typen tilbanden gebruiken met de *Sara Plus*.

Een tilband voor staan – gebruik deze band om zorgvragers te ondersteunen bij toiletbezoek of om te gaan staan. Voor extra comfort is de tilband mogelijk voorzien van een hoes van fleecemateriaal, die gemakkelijk kan worden verwijderd om te worden gereinigd.

- KKA5090 Tilband voor staan
- KKA5120 Tilband voor staan
- KKA5370 EPS/BOS Tilband voor staan
- KKA6000 Arjo afveegbare tilband voor staan met C-haak
- MFA4000 *Flites*

Transfer- en loopband – deze tilband met lusbevestiging is voorzien van rug-, bil- en beenondersteuning voor het gemakkelijk en comfortabel verplaatsen van zorgvragers over korte afstanden, zonder dat u hiervoor het verwijderbare zitframe nodig heeft. Door gebruik te maken van verschillende bevestigingsbanden kan dezelfde tilband worden gebruikt om zorgvragers te ondersteunen bij het oefenen met het (op)staan en lopen, onder toezicht van speciaal opgeleid verzorgend personeel. De tilband is verstelbaar.

- KKA5130M Transfer-/looptilband

Toiletzitting (optioneel)

Voor het toiletbezoek van zorgvragers of zorgvragers die niet verplaatst kunnen worden met de transferband, kan gebruik gemaakt worden van de toiletzitting met frame om zorgvragers over een langere afstand te verplaatsen. Breng het frame aan (wanneer de zorgvrager eenmaal op de hiervoor beschreven manier tot staan of tot bijna staan is gebracht) in de hiervoor bestemde openingen in het onderstel, aan weerszijden van de voetensteun. (Zie Afb. 11.)

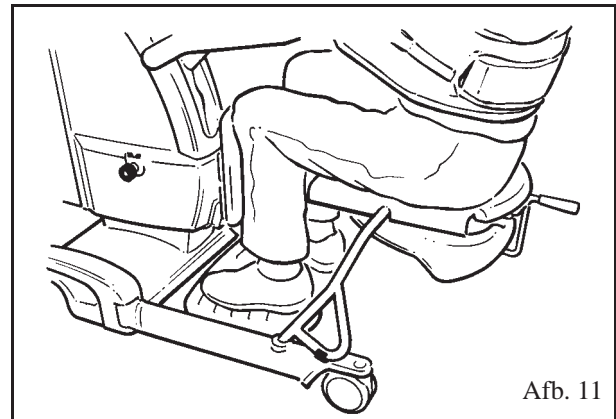

Afb. 11

Verwijder de benodigde kleding voor toiletbezoek en laat de zorgvrager vervolgens op de toiletzitting zakken. Wij adviseren u de zorgvrager tijdens het zitten te blijven ondersteunen met de tilband.

Verwijder de uitneembare ondersteek, toegankelijk vanaf de achterkant van de zitting als u de zorgvrager boven een toilet wilt plaatsen. Zet de tillift op de rem als u de zorgvrager even alleen laat. (Zie Afb. 12.)

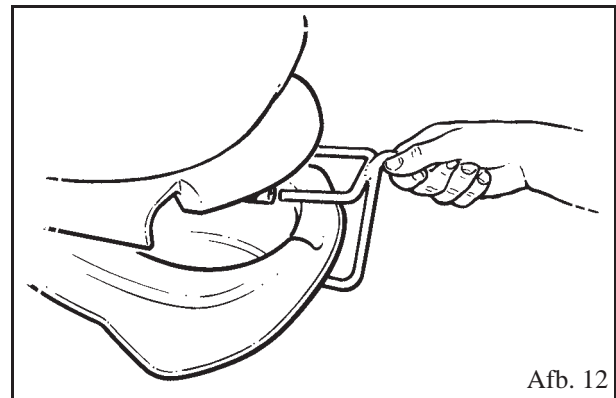

Afb. 12

Gebruik van de Sara Plus

Algemeen

Alle verwijzingen naar de zorgvrager in deze instructies hebben betrekking op de persoon die met dit hulpmiddel wordt geholpen. De verwijzingen naar de zorgverlener hebben betrekking op de persoon die het hulpmiddel bedient.

Tilhandelingen in deze instructies worden beschreven alsof het gaat om het tillen van een zorgvrager uit een stoel. Dezelfde handelingen kunnen worden verricht als het gaat om het tillen van een zorgvrager uit een rolstoel of vanuit een zittende positie op een bed. Als de zorgvrager bij het zitten onvoldoende steun heeft, kan de hulp van een tweede zorgverlener nodig zijn.

Voor de beschrijving van te verrichten handelingen in deze instructies wordt ervan uitgegaan dat de zorgverlener de afstandsbediening bedient. Elke beschreven handeling kan worden uitgevoerd via de afstandsbediening en/of het bedieningspaneel op achterkant van de mast.

Voor aanvang van elke procedure moet de zorgverlener altijd:

- de zorgvrager informeren over wat er gaat gebeuren;
- zorgen dat het juiste type tilband in de juiste maat aanwezig is; (Zie voor een beschrijving van de diverse typen tilbanden het hoofdstuk 'Toegestane tilbanden voor de Sara Plus').
- de Sara Plus in de buurt hebben.

Sara Plus en de zorgvrager voorbereiden (7 stappen)

1.  **Waarschuwing:** Breng altijd de fixatieband aan wanneer u een tilband gebruikt.

Selecteer de tilband en breng hem aan volgens de *gebruiksaanwijzing* van de betreffende tilband.

2. Stel de hoogte van de Arc-Rest van de tillift zo laag mogelijk af. Houd rekening met de armen van de zorgvrager en mogelijke obstakels, zoals de armleningen van een stoel en dergelijke.

Opmerking: Zodra de knop op de afstandsbediening of op het bedieningspaneel op de mast wordt losgelaten, stopt de aangedreven beweging onmiddellijk.

3. Benader de zorgvrager vanaf de voorkant met de tillift. Stop voordat de voetensteun en de proactieve kniesteun de zorgvrager raken. (Zie Afb. 13.)

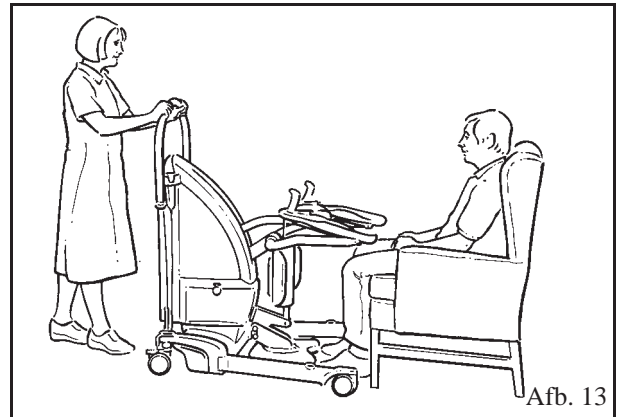

Afb. 13

Opmerking: Open zo nodig de poten van het onderstel, zodat deze rond de stoel passen. Gebruik hiervoor de relevante knop op de afstandsbediening of op het bedieningspaneel op de mast van de tillift.

4. **Voor transfers:** Wanneer de zorgvrager er klaar voor is, kan hij/zij met of zonder hulp van de zorgverlener zijn/haar voeten op de voetensteun plaatsen. Duw de Sara Plus iets naar de zorgvrager toe om dit zo gemakkelijk mogelijk te maken. (Zie afb. 14.)

Voor lopen: Verwijder de voetensteun van de tillift en berg hem veilig op voor later gebruik (zie het hoofdstuk "Productbeschrijving").

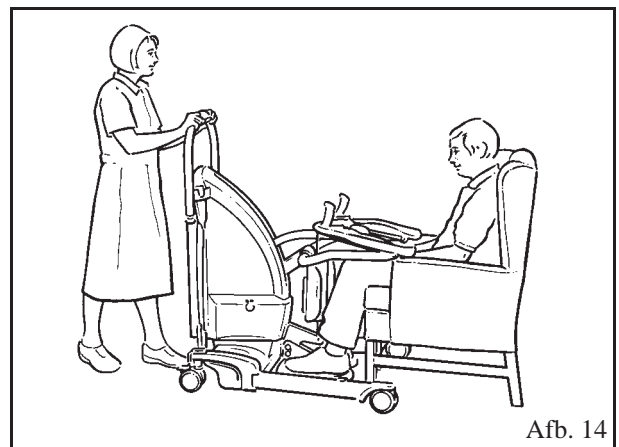

Afb. 14

Gebruik van de Sara Plus

5.  **Waarschuwing:** Zorg dat de knoppen aan het einde van het koord zich niet in de buurt van de proactieve kniesteun bevinden wanneer de benen van de zorgvrager in de buurt van of in aanraking met de kniesteun komen.

Pas zo nodig de hoogte van de proactieve kniesteun aan. Verstel de bovenkant van de proactieve kniesteun tot net onder de knieschijf van de zorgvrager of hoger, afgestemd op het comfort van de zorgvrager. (Zie Afb. 15.)



6. Duw de tillift voorzichtig dichterbij, zodat de onderbenen van de zorgvrager volledig contact maken met de kniesteun. (Zie Afb. 16.)

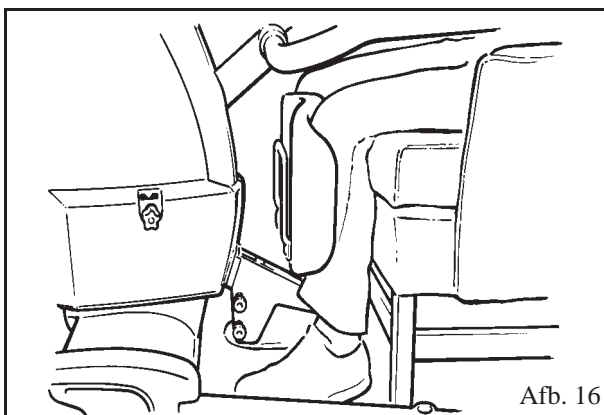

7. Zet de lift op de rem.

De tilband voor staan gebruiken voor transfers (14 stappen)

-  **Waarschuwing:** Beoordeel of de zorgvrager eventueel de fixatiebanden voor de onderbenen nodig heeft. Breng deze zo nodig aan.

1.  **Waarschuwing:** Zorg dat de kegel stevig in de kegelhouder is getrokken. (Zie Afb. 17.)

Bevestig de bevestigingskoorden één voor één aan de tilband. (Zie Afb. 17.)

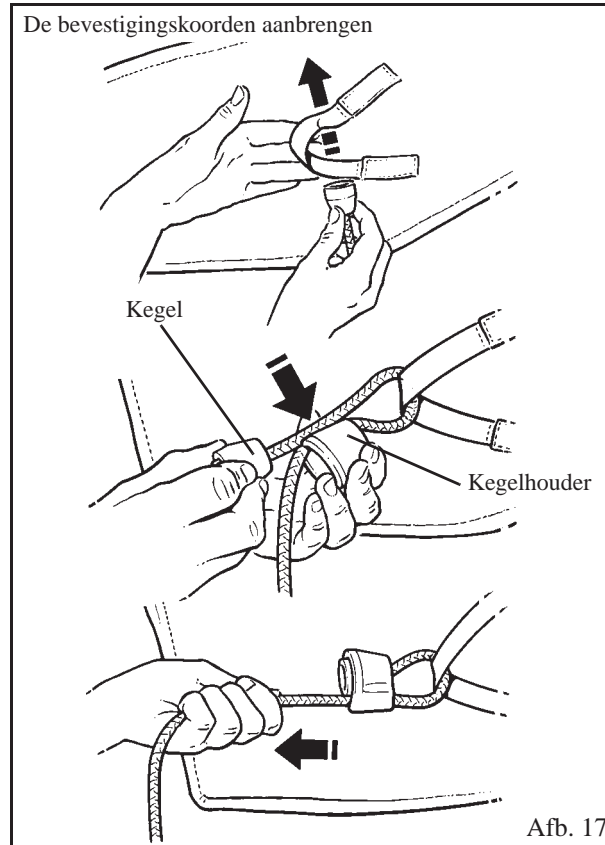

2. Nadat u beide koorden op de juiste manier hebt bevestigd, kunt u ze afstellen zodat ze strak komen te staan. De zorgvrager wordt stevig en comfortabel ondersteund door het ruggedeelte van de tilband.

Gebruik van de Sara Plus

3. Zet de bevestigingskoorden vervolgens vast in de borgklemmen. (Zie Afb. 18.)

Opmerking: De tilband moet de zorgvrager ondersteunen, maar mag hem/haar niet te veel naar voren trekken. (Zie Afb. 18.)



4. Zo mogelijk moet de zorgvrager zich met één hand of beide handen vasthouden aan de Arc-Rest. (Zie Afb. 19.)

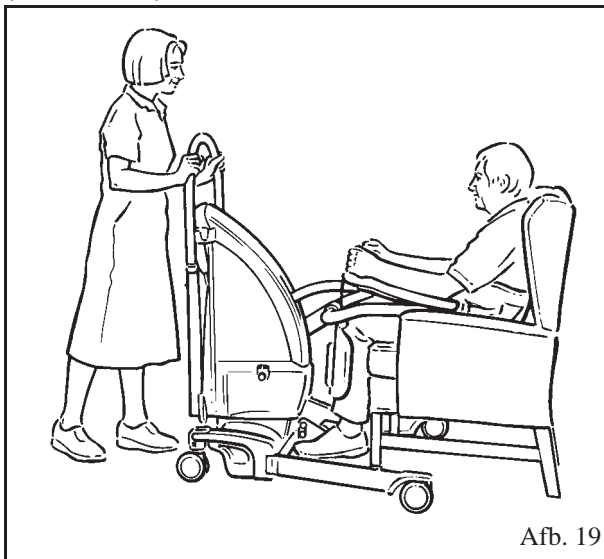

Opmerking: Zorgvragers die bijvoorbeeld een beroerte hebben gehad en zich slechts met één hand kunnen vasthouden, mogen toch met de Sara Plus worden opgetild. De zorgvrager kan de aangedane arm op de Arc-Rest™ laten rusten, of deze voor de borst houden en de elleboog op het uiteinde van de Arc-Rest™ laten rusten. Met de niet aangedane hand kan hij/zij de handgreep op de normale manier vasthouden.

5. Het komt het zelfvertrouwen en de spieropbouw ten goede, als de zorgvrager zelf kan meewerken aan het tot staan komen. Moedig de zorgvrager aan zover mogelijk op eigen kracht omhoog te komen van de stoel en/of zich staande te houden.

6.  **Waarschuwing:** Controleer of de bevestigingskoorden en de clips op de tilband volledig in de juiste stand zijn bevestigd voor en tijdens het tillen. Ze moeten gespannen staan wanneer het gewicht van de zorgvrager geleidelijk op de tilband komt.

Controleer of de bevestigingskoorden en de clips op de tilband volledig in de juiste stand zijn bevestigd voor en tijdens het tillen. Ze moeten gespannen staan wanneer het gewicht van de zorgvrager geleidelijk op de tilband komt.

7. Gebruik de knop "omhoog" op de afstandsbediening of het bedieningspaneel om de zorgvrager op een geschikte en comfortabele hoogte te brengen voor het uitvoeren van de gewenste handeling, bv. verplaatsen of toiletbezoek met zitting. (Zie Afb. 20.)

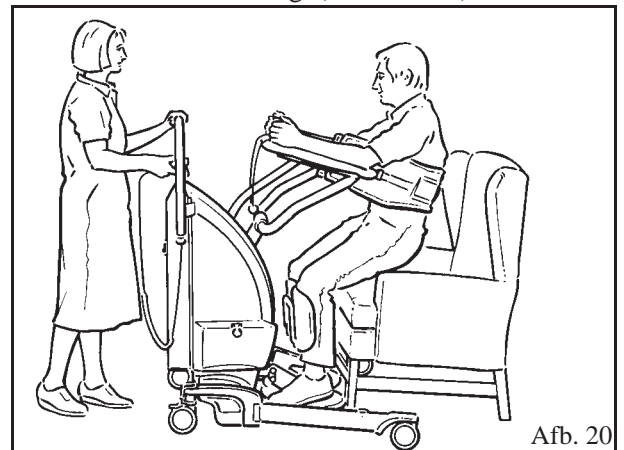

Opmerking: Als de zorgvrager goed genoeg kan staan om de knieën op de normale manier te strekken, zullen de knieën wellicht niet meer tegen de proactieve kniesteun aan drukken. De zorgvrager kan dan achterover in de tilband leunen.

8.  **Waarschuwing:** Gebruik deze methode of andere methoden uitsluitend nadat de zorgvrager door een deskundige is beoordeeld.

Eventueel kunt u het afneembare zitframe in de hiervoor bestemde openingen in de poten van het onderstel plaatsen. Vervolgens kunt u de zorgvrager laten zakken tot de geschikte hoogte voor toiletbezoek of voor het verplaatsen over een langere afstand (Zie Afb. 21.)

Opmerking: Als u het zitframe wilt aanbrengen, moeten de poten van het onderstel zich in de gesloten stand bevinden.

Gebruik van de Sara Plus

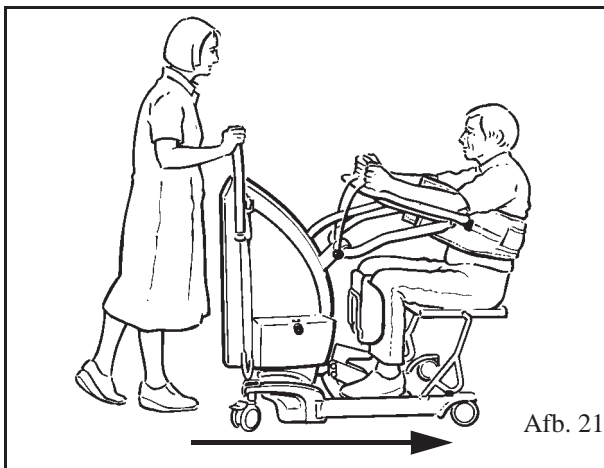

9. Haal de tillift van de rem en verplaats de zorgvrager naar de nieuwe positie, bijvoorbeeld toilet, rolstoel, stoel of bed.

Opmerking: Verplaats de tillift altijd met de poten gesloten. Manoeuvreren is gemakkelijker met de poten gesloten, vooral door deuropeningen en dergelijke. Beweeg altijd in de richting die wordt weergegeven in Afb. 21.

10. Nadat de zorgvrager omhoog gebracht is, kunt u de nodige aanpassingen maken, zoals het verwisselen van incontinentiemateriaal en het op orde brengen van de kleding, voordat u de zorgvrager weer laat zakken.

11.  **Waarschuwing:** Zet de tillift op de rem als u de zorgvrager op het toilet achterlaat of als u de zorgvrager even alleen laat.

Breng de zorgvrager in de tillift voorzichtig omlaag met behulp van de afstandsbediening of met het bedieningspaneel op de mast.

12.  **Waarschuwing:** Maak de veiligheidsband niet los wanneer de tilband de zorgvrager nog ondersteunt.

Wanneer de zorgvrager op zijn/haar nieuwe plaats zit, verwijdert u de tilband:

1. Haal de koorden uit de klemmetjes, zodat deze slap genoeg zijn om de koordsluiting vrij te geven. Haal vervolgens de koorden uit de tilband.
2. Maak het klittenband los of maak de gesp los om de veiligheidsband te verwijderen.

13.  **Waarschuwing:** Als de zorgvrager niet goed rechtop kan zitten (evenwicht) en hij/zij is teruggebracht naar het bed, kan er een tweede zorgverlener nodig zijn om de zorgvrager te ondersteunen tijdens het verwijderen van de tilband.

Verwijder de tilband.

14. Verwijder de fixatieband voor de onderbenen, als deze zijn aangebracht.

De transfer-/looptilband gebruiken voor transfers (16 stappen)

(Maximaal gewicht zorgvrager 140 kg - 308 lb)

1. Kijk waar de bevestigingsbanden zich bevinden aan weerszijden van de tilband en bevestig het rechter bevestigingskoord aan de linker band. Herhaal de procedure voor de andere kant. (Zie ook Afb. 22 en Afb. 17 voor het bevestigen van de koorden.)

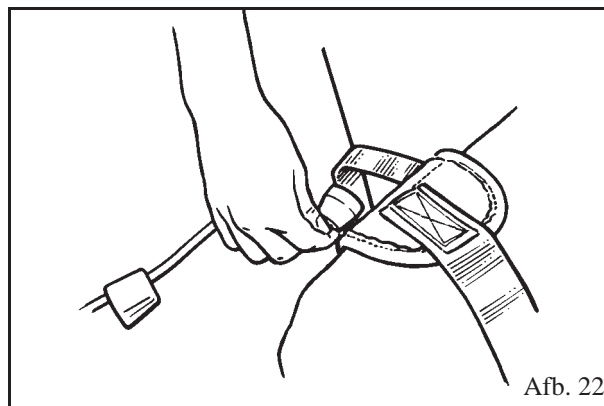

2. Als beide koorden op de juiste wijze zijn bevestigd, trekt u ze in gelijke mate aan tot ze strak staan.

3.  **Waarschuwing:** Zet de bevestigingskoorden vervolgens vast in de borgklemmen.

Zorg dat de bevestigingskoorden zijn vastgezet in de borgklemmen. (Zie Afb. 23.)



4. Stel de bevestigingsbanden – die zijn voorzien van een kunststof bevestigingsclip – aan weerszijden van de tilband af op de maximale lengte.

Gebruik van de Sara Plus

5.  **Waarschuwing:** Bevestig elke clip stevig en op de juiste manier aan de lus.

Zorg dat elke clip aan de lussen aan de buitenzijden van de Arc-Rest is bevestigd. (Zie Afb. 24.)

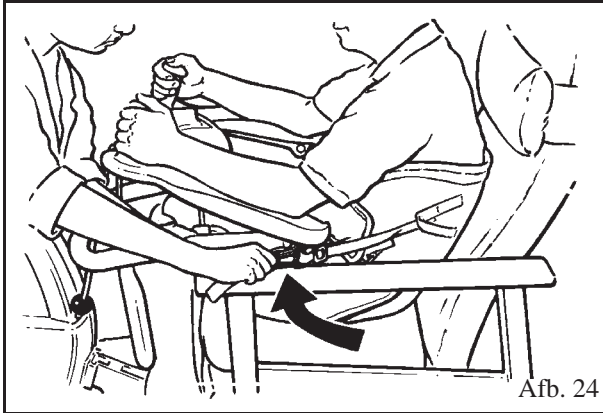

Afb. 24

6. Laat de zorgvrager de handgrepen vasthouden met zijn/haar armen rustend op Arc-Rest™.
7. Druk op de knop van de afstandsbediening of de knop op het bedieningspaneel op de mast en breng de zorgvrager omhoog totdat de bevestigingsbanden gespannen staan en de rug van de zorgvrager iets van de stoel af komt. Stop de tillift. (Zie Afb. 25.)

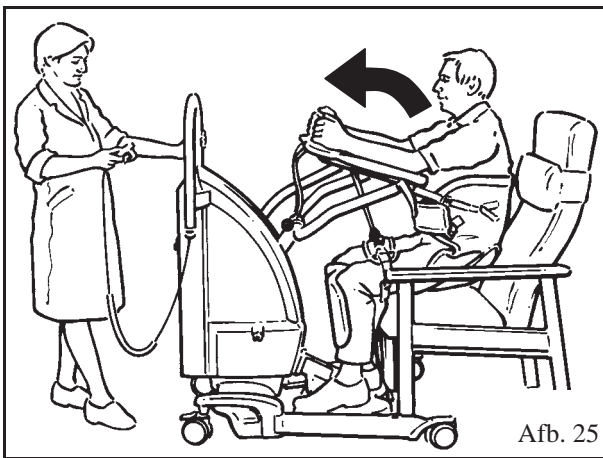

Afb. 25

8. Stel vervolgens beide koorden gelijkmatig af zodat ze strak komen te staan en zet ze vast met de borgklemmen
9. Breng de zorgvrager omhoog totdat hij/zij zich net boven de stoel bevindt. Veroorzaakt dit ongemak bij de zorgvrager, breng hem/haar dan terug in zittende positie en voer de afstelprocedure opnieuw uit.

10.  **Waarschuwing:** Controleer of de bevestigingskoorden en de clips op de tilband volledig in de juiste stand zijn bevestigd voor en tijdens het tillen. Ze moeten gespannen staan wanneer het gewicht van de zorgvrager geleidelijk op de tilband komt.

Controleer of de bevestigingskoorden en de clips op de tilband volledig in de juiste stand zijn bevestigd voor en tijdens het tillen. Ze moeten gespannen staan wanneer het gewicht van de zorgvrager geleidelijk op de tilband komt.

11. Til de zorgvrager niet te ver omhoog omdat dit het comfort van de transferband aantast.
12. Haal de tillift van de rem, sluit de poten van het onderstel en verplaats de zorgvrager naar de gewenste positie, bijvoorbeeld in een rolstoel of bed. (Zie Afb. 26.)

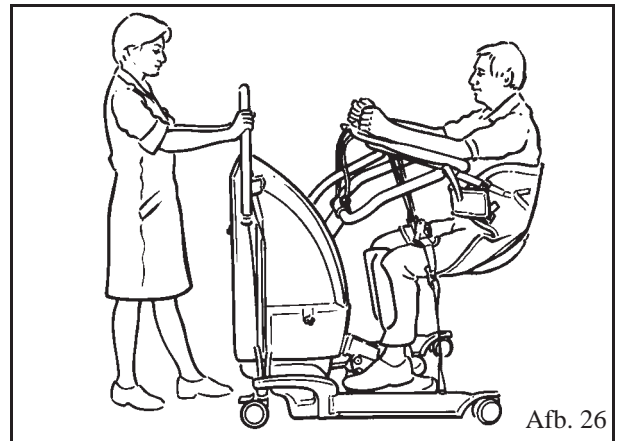

Afb. 26

Opmerking: Verplaats de tillift altijd met de poten gesloten. Manoeuvreren is gemakkelijker met de poten gesloten, vooral door deuropeningen en dergelijke.

13.  **Waarschuwing:** Zet de tillift op de rem als u de zorgvrager even alleen laat.

Breng de zorgvrager in de tillift voorzichtig omlaag met behulp van de afstandsbediening of met het bedieningspaneel op de mast.

14.  **Waarschuwing:** Maak de veiligheidsbanden of koorden niet los zolang de tilband de zorgvrager ondersteunt.

Wanneer de zorgvrager op zijn/haar nieuwe plaats zit, verwijdert u de tilband:

1. Haal de koorden uit de klemmetjes, zodat deze slap genoeg zijn om de koordsluiting vrij te geven. Haal vervolgens de koorden uit de tilband.

2. Maak het klittenband los of maak de gesp los om de veiligheidsband te verwijderen.

15. Verwijder de tilband.
16. Verwijder de fixatieband voor de onderbenen, als deze zijn aangebracht.

Gebruik van de Sara Plus

De transfer-/looptilband gebruiken voor lopen (12 stappen)

(Maximaal gewicht zorgvrager 190 kg - 420 lb)

1. Zoek de bevestigingsbanden aan beide kanten van de tilband en maak de koorden vast, zoals afgebeeld in Afb. 17.
Stel de koorden gelijkmatig af zodat ze strak komen te staan, maar de zorgvrager niet naar voren wordt getrokken.

2.  **Waarschuwing:** Zet de bevestigingskoorden vervolgens vast in de borgklemmen. (Zie Afb. 17.)

Zorg dat de bevestigingskoorden zijn vastgezet in de borgklemmen. (Zie Afb. 27.)



3. Laat de zorgvrager de handgrepen vasthouden met zijn/haar armen rustend op de Arc-Rest™.
4. Laat de lichaamsbanden (waar nodig) zo verslappen, dat u de bevestigingsclips kunt bevestigen aan de bevestigingspunten die zich aan de buitenkant van de Arc-Rest bevinden. (Zie Afb. 28.)

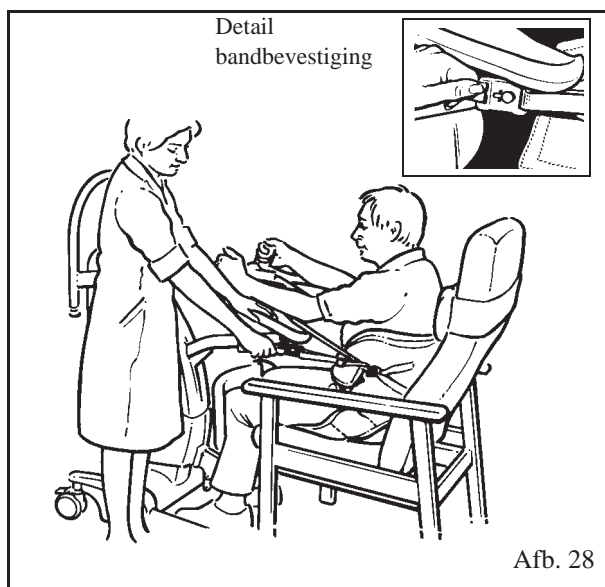

5. Is de zorgvrager er klaar voor, druk dan op de knop op de afstandsbediening of het bedieningspaneel op de mast om hem/haar omhoog te brengen. Moedig de zorgvrager daarbij aan om zelf te gaan staan. (Zie Afb. 29.)

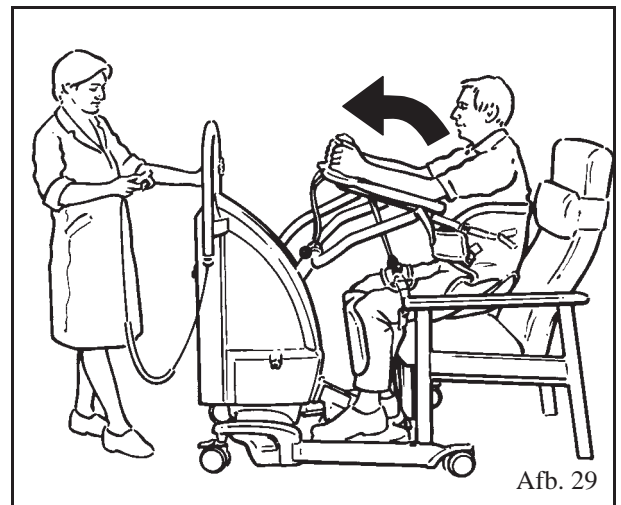

6. Breng de Arc-Rest omhoog tot de zorgvrager in een voldoende ondersteunde, comfortabele houding staat. (Zie Afb. 30.)

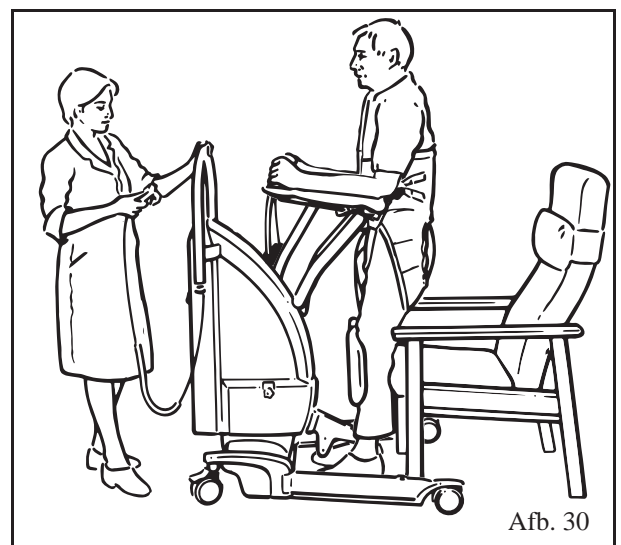

7. Zorg dat de zorgvrager voor het uitvoeren van loopoefeningen voldoende ondersteuning heeft. Stel de lichaamsbanden zo af dat er geen speling is en dat ze voldoende steun bieden zonder te strak te zitten. Stel zo nodig ook de Arc-Rest af.

Gebruik van de Sara Plus

8. Haal de lift van de rem als de zorgvrager in een comfortabele houding staat, en rijd de lift iets weg van de zorgvrager tot de proactieve kniesteun de benen van de zorgvrager niet meer raakt. (Zie Afb. 31.)

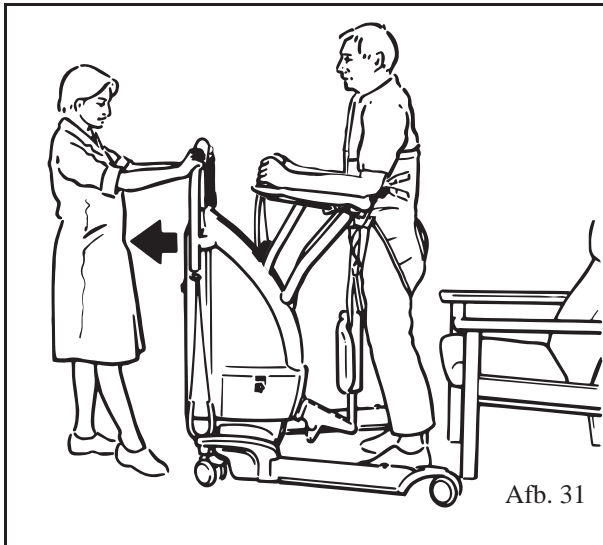

9.  **Waarschuwing:** Let er bij het verwijderen van de proactieve kniesteun op dat deze compleet met bevestigingssteun wordt verwijderd voordat met de therapie wordt begonnen. Als dit niet gebeurt, kan dit leiden tot ernstig letsel.

Zet de lift weer op de rem en verwijder de proactieve kniesteun met steunbeugel door deze voorzichtig omhoog te tillen. Berg de kniesteun op een veilige plaats op voor later gebruik (Zie Afb. 32.)

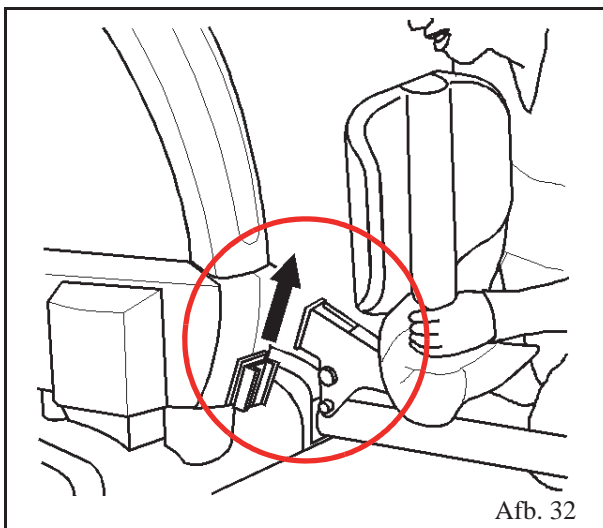

Opmerking: De poten van het onderstel kunnen worden geopend of in open stand worden gelaten om de zorgvrager meer bewegingsvrijheid te bieden.

Opmerking: De stuurvergrendeling voor rechttuit rijden (als die is gemonteerd) kan zo nodig als extra hulpmiddel over het achterste zwenkwiel worden geplaatst.

10. Als de proactieve kniesteun is verwijderd en de remmen zijn ontgrendeld, kan de zorgvrager, ondersteund door de Sara Plus, in eigen tempo de loopoefeningen doen. (Zie Afb. 33.)

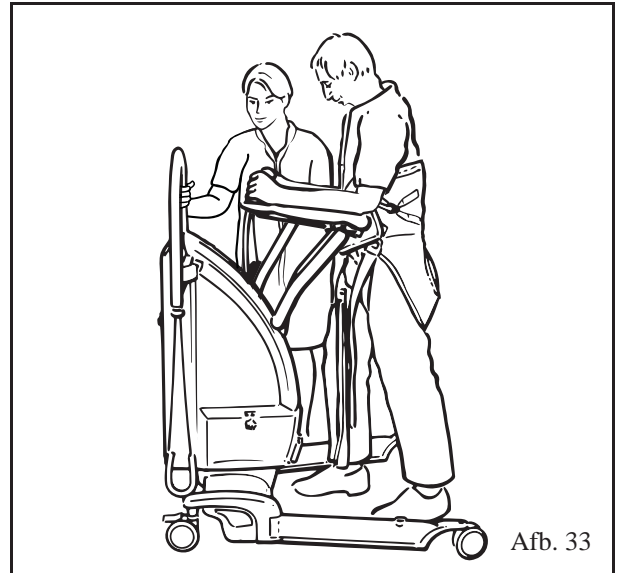

Opmerking: Om de benen meer bewegingsvrijheid te bieden, kan het nodig zijn de beenslips wat losser te maken.

11.  **Waarschuwing:** De bevestigingskoorden mogen alleen worden versteld of losgemaakt als de zorgvrager volledig ondersteund en comfortabel zit. Zorg dat er geen obstakels liggen in de baan vóór de zorgvrager, als hij/zij aan de loopoefening begint.

 **Waarschuwing:** Zorg bij het opnieuw aanbrengen van de proactieve kniesteun dat deze correct wordt teruggeplaatst en vastgezet en de steunbeugel bedekt. Als dit niet gebeurt, kan dit leiden tot ernstig letsel.

Na afloop van de loopoefening:

1. Zet de lift op de rem.
 2. Breng de proactieve kniesteun weer aan.
 3. Plaats de zorgvrager terug in de stoel.
12. Verwijder de tilband als de zorgvrager volledig ondersteund is, door de bevestigingsprocedure in omgekeerde volgorde uit te voeren.

Arjo weegunit (indien aanwezig)

Raadpleeg de *gebruiksaanwijzing van de weegunit*, indien aanwezig, voor instructies over het gebruik ervan.

Instructies voor accu



Waarschuwing: De accu mag alleen worden opgeladen op een locatie uit de buurt van de omgeving van de zorgvrager.

De acculader mag uitsluitend binnenshuis worden gebruikt.

Gebruik de acculader uitsluitend in een droge omgeving en niet in een badkamer.

Bescherm de acculader tegen regen en opspattend water en dompel hem niet onder.

Bescherm de acculader tegen stof.

Om oververhitting te voorkomen, mag de acculader tijdens gebruik niet worden afgedekt.

Roken of open vuur in de buurt van de accu is **NIET** toegestaan.

De acculader is uitsluitend bedoeld voor gebruik met door Arjo geleverde accu's die op de *Sara Plus* worden gebruikt.

De acculader mag uitsluitend worden gebruikt met gesloten loodaccu's.

Probeer nooit om niet-oplaadbare accu's opnieuw te laden met de acculader.

Probeer nooit om de acculader op enige wijze te openen of te manipuleren. Neem voor reparatie of vervanging contact op met de fabrikant.

Het stopcontact moet goed toegankelijk zijn. Bij een defect moet de acculader worden uitgeschakeld en moet de stekker uit het stopcontact worden gehaald.

Gebruik voor het opladen uitsluitend Arjo-onderdelen die speciaal voor dat doel zijn ontworpen.

Gebruik uitsluitend de accu die door Arjo is geleverd voor gebruik met de *Sara Plus*.

Gebruik alleen de Arjo-acculader die bij de *Sara Plus* is geleverd.

Plaats de accu's **NIET** in de buurt van open vuur en werp ze er niet in.

Zorg dat u een accu **NIET** kortsluit.

Bewaar accu's **NIET** bij temperaturen boven 60 °C (140 °F)

Een accu die voor het eerst wordt opgeladen of langere tijd niet is gebruikt, moet worden opgeladen tot de lader aangeeft dat de accu volledig is opgeladen.



Waarschuwing: U mag accu's **NIET** pletten, doorboren, openen, demonteren of op andere wijze mechanisch manipuleren.

Mocht de behuizing van de accu barsten en elektrolyt (accuvloeistof) in contact komen met de huid of kleding, dan moet u die meteen spoelen met water.

Als het elektrolyt (de accuvloeistof) in aanraking komt met de ogen, moet u onmiddellijk spoelen met veel water en een arts raadplegen.

Neem contact op met de plaatselijke autoriteiten voor advies, wanneer u accu's wilt vernietigen.

De afkorting "Pb" naast de symbolen voor recycling en de afvalbak op het etiket van de accu staat voor het element lood en geeft aan dat de accu lood bevat en daarom niet op de gebruikelijke manier mag worden weggegooid, maar afzonderlijk moet worden afgevoerd om te worden gerecycled.

Opmerking: *Zorg dat de accu uit de tillift is verwijderd wanneer u verwacht dat u de tillift langere tijd niet zult gebruiken.*

Indicatielampje accu-ontlading

Rechts van de afdekkap heeft de *Sara Plus* een indicator die de resterende accucapaciteit aangeeft. (Zie Afb. 2 op pagina 7 in het hoofdstuk 'Onderdelenbeschrijving')

Het display toont acht laadniveaus, variërend van volledig opgeladen aan de rechterkant tot bijna leeg aan de linkerkant (vol segment naar leeg segment).

Opmerking: *De accu-leeg-indicator heeft een energiebesparingsfunctie die het display automatisch uitschakelt wanneer gedurende minimaal 60 seconden geen functietoets is bediend. Zodra een van functietoetsen wordt ingedrukt, wordt het display weer geactiveerd.*

We adviseren om de accu uit de tillift te verwijderen en op te laden wanneer het display nog 3 volle segmenten toont en de zoemer om de 10 seconden een pieptoon geeft. Tillen blijft mogelijk tot het display nog één gevuld segment toont en de zoemer frequent een pieptoon genereert wanneer u een knop indrukt, en 2 seconden nadat alle knoppen zijn losgelaten. Als dit gebeurt, moet de accu zo snel mogelijk worden opgeladen.

Instructies m.b.t. de accu

De accu opladen voordat deze bijna of geheel leeg is, verlengt de levensduur van de accu.

Om er zeker van te zijn dat de *Sara Plus* altijd klaar is voor gebruik, adviseren we om altijd een opgeladen accu bij de hand te houden. Dit doet u door extra accu's op voorraad te houden en er één op te laden terwijl u de andere gebruikt.

Wij raden u aan bij het begin van elke werkperiode een opgeladen accu bij de hand te hebben.

De levensduur van de accu varieert (2-5 jaar) en hangt vooral af van de frequentie van het opladen. De accu gaat langer mee wanneer deze met regelmatige tussenpozen wordt opgeladen tot de lader aangeeft dat de accu volledig opgeladen is. Het opladen kan 's nachts gebeuren.



Als de accu-indicator knippert, is de accu leeg. Vervang en recycle de accu volgens de lokale richtlijnen. Plaats een nieuwe accu.

Als de accu-aanduiding tijdens beweging van een hoge lading naar één of nul balken daalt, begint de accu te verslechteren (de accu kan nog steeds worden gebruikt tot hij volledig ontladen is). Vervang de accu en laad hem volledig op. De zoemer geeft aan dat de accu leeg is. Dat gebeurt twee seconden nadat alle knoppen zijn losgelaten.

De accu opladen (9 stappen)

Voltooi de huidige tilhandeling als de accu-leeg-indicator nog 3 volle segmenten toont en verwijder daarna de accu.

1.



Waarschuwing: Houd de accu stevig vast, zodat hij niet valt en beschadigd raakt of letsel veroorzaakt.

Houd de handgreep van de accu vast en druk de veiligheidspal erboven in. Draai de accu van u weg en til hem omhoog.

2. Breng de accu naar de acculader en plaats hem zorgvuldig in de lader.

3. Steek vervolgens de connector van de acculader in de bijbehorende aansluiting aan de achterkant van de accu.

Opmerking: De netvoedingskabel van de acculader wordt los meegeleverd. Als u de acculader voor de eerste keer gebruikt of als de voedingskabel is ontkoppeld, sluit u de kabel eerst goed op de acculader aan, voordat u de kabel aansluit op het stopcontact.

4.



Waarschuwing: Controleer altijd of de stekkers voor aansluiting op de acculader en de accu goed zijn aangesloten, voordat u de netspanning inschakelt.

Schakel over op netspanning.

Wanneer de accu volledig leeg is, gaat het oranje lampje op de acculader branden.

Naarmate de accu meer opgeladen raakt, gaat dit over in een geel lampje om ten slotte groen te worden als de accu volledig opgeladen is.

5. Laad de accu op tot de acculader aangeeft dat de accu volledig is opgeladen.

Opmerking: De accu mag in de acculader blijven zitten als deze volledig is opgeladen. Er is geen gevaar dat hij te veel opgeladen wordt. Zo zorgt u er tevens voor dat de accu altijd opgeladen is.

6. Schakel de netspanning uit als de accu volledig is opgeladen.

7. Haal de accu uit de acculader.

8. Plaats de accu in de accuhouder van de *Sara Plus*, die zich aan de linkerkant van de tillift bevindt:

9. Plaats de accu met de uitsparing aan de onderkant van de accu over de geleider in de accuhouder en draai de accu vervolgens in positie tot de borgpal vastklikt.

De elektrische aansluiting komt automatisch tot stand.



Let op: Schakel de tillift na gebruik uit door de rode uit-knop in te drukken. Dit vermindert het energieverbruik.

Reiniging en desinfectie

Algemeen onderhoud van de tillift

De frequentie van de onderstaande handelingen hangt af van de gebruiksfrequentie van het hulpmiddel. Raadpleeg het 'Preventief onderhoudsschema' in het hoofdstuk 'Verzorging en preventief onderhoud'.

Tenzij anders vermeld, begint u dit eenmaal per week te doen. Daarna kunt u afgaan op uw ervaringen om te beslissen hoe vaak dit in de toekomst nodig is.



Waarschuwing:

Wij raden u aan de tilliften, apparatuur, accessoires en tilbanden van Arjo regelmatig te reinigen. Als tilbanden, tilliften en apparatuur moeten worden gereinigd of als u vermoedt dat ze besmet zijn, volg dan de onderstaande procedures voor het reinigen en/of desinfecteren voordat u de apparatuur opnieuw gebruikt. Dit is vooral belangrijk wanneer dezelfde hulpmiddelen voor verschillende zorgvragers wordt gebruikt. Zo minimaliseert u het risico op kruisbesmetting.



Waarschuwing: Gebruik reinigings- en desinfectiemiddelen overeenkomstig de aanwijzingen van de fabrikant. Gebruik altijd geschikte beschermingsmiddelen om ogen, handen en kleding te beschermen.

Reiniging

Houd uw tillift, apparatuur en accessoires als volgt schoon: afnemen met een vochtige doek gedrenkt in warm water waaraan een reinigingsmiddel is toegevoegd. Besteed extra aandacht aan delen waar zich vuil of stof kan ophopen.



Waarschuwing: De tillift moet worden gereinigd voordat hij door een volgende zorgvrager wordt gebruikt.



Let op: Zorg dat de tillift en accessoires niet te nat worden op plaatsen waar dit problemen met elektrische onderdelen kan veroorzaken of kan leiden tot roestplekken.

Bij gebruik van een föhn om de tillift te drogen, mag de temperatuur niet hoger zijn dan 80 °C.

Gebruik geen petroleumhoudende oplosmiddelen (of benzine of iets dergelijks), omdat die de kunststof onderdelen kunnen beschadigen.

Desinfectie

Voor desinfectie van het apparaat reinigt u eerst de apparatuur en daarna veegt u deze af met een oplossing die een van de onderstaande compatibele desinfectiemiddelen bevat:

DESINFECTIEMIDDELEN	Sara Plus
Isopropylalcohol ≤ 70%	X ^{1,2}
Chloor ≤ 1% (10.000 ppm)	X ¹
Waterstofperoxide ≤ 1,5%	X ^{1,2}
Perazijnzuur ≤ 0,25% (2.500 ppm)	X ¹
Fenol ≤ 1,56% (15.600 ppm)	X ²
Quaternair ammonium ≤ 0,28% (2.800 ppm)	X

¹Blootliggende metalen onderdelen kunnen verkleuren nadat ze herhaaldelijk in contact zijn gekomen met isopropyl, chloor, waterstofperoxide of perazijnzuur.

²Het bedieningspaneel kan verkleuren nadat het herhaaldelijk in contact is gekomen met isopropylalcohol, waterstofperoxide of fenolen.



Let op: Gebruik geen desinfectiemiddelen op elektrische stekkerverbindingen.

De desinfectiemethoden moeten voldoen aan de plaatselijke of nationale richtlijnen (desinfectie van medische hulpmiddelen), afhankelijk van uw gezondheidsinstelling of land. Neem bij twijfel contact op met een plaatselijke specialist op het gebied van infectiebestrijding.

Opmerking: *Wrijf stevig met de doekjes om de oppervlakken effectief te desinfecteren.*

Opmerking: *Controleer of de tillift normaal kan worden voortgeduwd en zorg dat de zwenkwielen vrij rollen en ronddraaien. Reinig ze met water (de werking kan zijn aangetast door zeep, haar, stof en chemische stoffen van vloerreinigingsmiddelen).*

Reiniging en desinfectie

Toiletzitting en frame (optioneel) reinigen en desinfecteren

De buitenste oppervlakken van de zitting en het frame kunnen effectief worden gereinigd met de hiervoor genoemde "desinfectiedoekjes voor harde oppervlakken". Voor complete reiniging van de binnenste en gegroefde oppervlakken van de apparatuur, de zitting en het frame adviseert Arjo u echter om uw normale reinigings- en desinfectieprocedure te volgen.

De toiletzitting verwijderen (2 stappen)

1. Verwijder door de achterkant omhoog te trekken. De bevestigingsclips raken zo los.
2. Schuif de zitting iets naar voren, totdat deze vrij van de buizen van het frame is. Til hem vervolgens op. (Zie Afb. 34.)

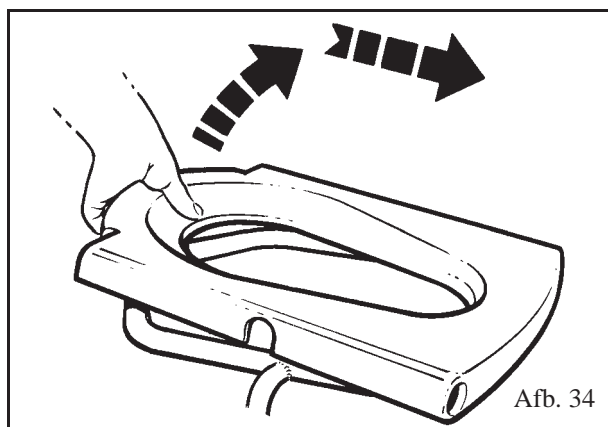

De koorden reinigen en desinfecteren (2 stappen)

1. Reinig de bevestigingskoorden en koordsluitingen door ze af te nemen met een vochtige doek en warm water waaraan een mild reinigingsmiddel is toegevoegd.

Opmerking: Als er na het reinigen vuil zichtbaar is op de bevestigingskoorden, moeten de koorden door een gekwalificeerde servicetechnicus worden vervangen.

2. Desinfecteer de koorden en koordsluitingen door ze af te nemen met een oplossing die een van de compatibele desinfectiemiddelen bevat (zie de tabel DESINFECTIEMIDDELEN op pagina 20).

De toiletzitting aanbrengen (3 stappen)

1. Plaats de gaten in de zitting over de buizen van het frame.
2. Lijn de bevestigingsclips uit over de achterste dwarsstang van het zitframe. (Zie Afb. 35.)

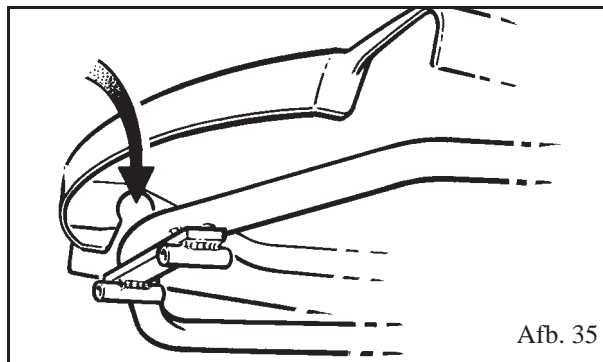

3.  **Waarschuwing:** Zorg dat de zitting altijd stevig is bevestigd voordat u een zorgvrager laat plaatsnemen.

Geef een aantal flinke tikken op de achterkant van de zitting, op de twee plekken direct boven de bevestigingsclips tot de zitting weer op zijn plaats 'klikt'. (Zie Afb. 36.)

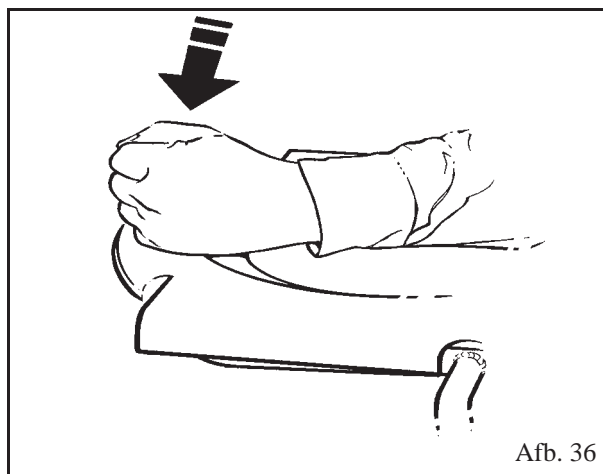

Verzorging en preventief onderhoud

De *Sara Plus* is onderhevig aan slijtage. Om ervoor te zorgen dat het hulpmiddel blijft voldoen aan de oorspronkelijke specificaties van de fabrikant, moeten de volgende onderhoudsinstructies op de aangegeven tijdstippen worden uitgevoerd.



Waarschuwing: De punten in deze checklist zijn de minimale aanbevelingen van de fabrikant. Bij intensief gebruik of bij blootstelling van het hulpmiddel aan een agressieve omgeving moeten de inspecties frequenter worden uitgevoerd. Als u dit hulpmiddel blijft gebruiken zonder regelmatige controles uit te voeren of na constatering van een defect, kan dit de veiligheid van gebruikers en cliënten ernstig in gevaar brengen. Lokale regelgeving en normen kunnen strenger zijn dan die van de fabrikant. Preventief onderhoud zoals aangegeven in deze gebruiksaanwijzing, kan ongelukken voorkomen.

Opmerking: *Service en onderhoud aan het product kunnen niet worden uitgevoerd wanneer het product door een zorgvrager wordt gebruikt.*

Preventief onderhoudsschema

Actie/Controle	Vóór elke nieuwe zorgvrager	Voor elk gebruik	Elke week	Elke 12 maanden
PLICHTEN VAN DE ZORGVRELENER				
Reiniging/desinfectie	X			
Controleer of tilbanden, veiligheidsbanden en bevestigingsclips beschadigd of gerafeld zijn. Zie de documentatie bij de tilbanden.		X		S
Controleer blootgestelde oppervlakken op beschadigingen, scherpe randen enz.			X	
Controleer bevestigingspunten voor de tilband op zichtbare schade. Gebruik ze niet als ze beschadigd zijn.			X	
Controleer of alle etiketten zijn aangebracht.			X	
Controleer of de handgrepen goed vastzitten. Zet ze zo nodig weer vast.		X		S
Controleer of lader, bedrading en aansluitingen intact zijn.				S
Controleer alle functies van de <i>Sara Plus</i> .			X	
Controleer afstandsbediening en het krulsnoer op beschadigingen.			X	
Onderwerp de <i>Sara Plus</i> aan een volledige functietest.			X	S
Controleer de werking van de stop/reset-knop en de knop voor omlaag brengen bij systeemuitval.			X	S
Controleer de accu's op tekenen van lekkage en/of achteruitgang. Vervang waar nodig.			X	S
Controleer of alle bevestigingen, schroeven en moeren goed en stevig vastzitten.			X	S
Controleer en reinig alle zwenkwielen. Vervang indien nodig.			X	S
Controleer of alle afdekplaten goed zijn geïnstalleerd en niet beschadigd zijn. Vervang indien nodig.			X	S
Controleer of sprake is van roestvorming. Vervang waar nodig.			X	S



Waarschuwing: De met een "S" gemarkeerde handelingen moeten overeenkomstig de Servicehandleiding worden uitgevoerd door gekwalificeerde servicetechnici die de juiste gereedschappen en materialen gebruiken en de juiste procedures kennen. Niet-inachtneming van deze eisen kan tot lichamelijk letsel en/of een onveilig hulpmiddel leiden.



Waarschuwing: Niet-geautoriseerde modificaties aan of reparaties van de *Sara Plus* kunnen de veiligheid aantasten en zullen de garantie doen vervallen. Arjo accepteert geen aansprakelijkheid voor eventuele voorvallen, ongevallen, of nadelige invloed op het functioneren van het product door dergelijke reparaties of modificaties.

Onderhoudsinstructies

Voorafgaand aan elk gebruik

Zorg dat de accu vóór gebruik is opgeladen. Als de accu niet volledig is opgeladen, vervang hem dan door een volledig opgeladen accu.

De *Sara Plus* moet zo nodig na elk gebruik door een zorgvrager worden ontsmet volgens deze gebruiksaanwijzing en de plaatselijke voorschriften.

Dagelijks

Verzekert u ervan dat de accu goed opgeladen is. Laad de accu aan het einde van elke dienst weer op, of zo snel mogelijk nadat de accu-leeg-indicator aangeeft dat dit nodig is en een waarschuwingstoon genereert. Zie *De accu opladen* in deze gebruiksaanwijzing.

Controleer of de knop voor het omlaag brengen bij systeemuitval volledig rechtsom en handvast is vastgedraaid (niet te strak aandraaien).

Voer voor en na elk gebruik een visuele inspectie van de tilbandkoorden en de koordsluitingen uit. Onderdelen die gerafeld of beschadigd zijn of zichtbaar verontreinigd of vuil zijn, moeten worden vervangen.

Wekelijks

De accu heeft een langere levensduur als u deze regelmatig volledig oplaadt. Zie het hoofdstuk 'Instructie voor accu'.

Algemene conditie van de tillift

Voer regelmatig een algemene visuele inspectie uit van alle onderdelen aan de buitenkant. Test alle functies om er zeker van te zijn dat tijdens het gebruik geen schade is opgetreden die de correcte werking kan verhinderen.

- Verzekert u ervan dat alle zwenkwielen vrij draaien en dat de twee remmen werken. Controleer of de rechtuitrijvoorziening (waar aanwezig) de achterste zwenkwielen in de rechtuitstand vergrendelt.
- Controleer of de bevestigingspen van het zwenkwiel stevig op het onderstel en de onderstelpoten zit en dat het rijvlak van het zwenkwiel niet is beschadigd.
- Open en sluit de poten van het onderstel en controleer of ze helemaal en soepel bewegen.
- Controleer de conditie van de afstandsbediening en het kruisnoer. Vervang ze bij beschadigingen.
- Controleer of alle externe aansluitingen goed vastzitten en alle schroeven en moeren goed zijn aangedraaid.
- Controleer of de handgrepen stevig vastzitten. Zet ze zo nodig weer vast.
- Onderzoek de staat van de koordsluitingen en de knoop in de kegel.
- Controleer of de schroef waarmee de voorste gaffelpen in de bovenste tilmarm wordt geborgd, goed is aangedraaid.
- Controleer of de schroeven waarmee de koordklemmen in de Arc-Rest™ worden geborgd, goed zijn aangedraaid.

- Zorg dat alle instructielabels goed vastzitten en leesbaar zijn.
- Controleer alle blootgestelde delen, met name op plekken waar contact wordt gemaakt met het lichaam van de zorgvrager. Verzekert u ervan dat er geen barsten of scherpe randen zijn ontstaan die letsel bij de zorgvrager of de zorgverlener kunnen veroorzaken of die de hygiëne in gevaar brengen. Vervang waar nodig.
- Verzekert u ervan dat de voetensteun kan worden verwijderd en teruggeplaatst en dat er geen schade is aan de haak en de positioneringspennen van de voetbeugelenheid.

Automatische stopfunctie

Houd de Arc-Rest ruim boven zijn laagste stand, laat de arm zakken en houd tegelijkertijd de Arc-Rest kort tegen. De motor blijft draaien terwijl het gewicht van de Arc-Rest wordt tegengehouden. Deze test dient om de juiste werking van de automatische stop te testen.

Noodstop

Controleer de werking van de noodstopknop door de Arc-Rest in beweging te zetten. Druk op de noodstopknop (Zie Afb. 2 op pagina 7 in het hoofdstuk 'Onderdelen') De beweging moet onmiddellijk stoppen.



Waarschuwing: Stel de *Sara Plus* buiten gebruik als u twijfelt over de juiste werking ervan en neem contact op met de serviceafdeling van Arjo.

Onderhoudsadvies



Waarschuwing: Arjo adviseert om regelmatig onderhoud aan de *Sara Plus* uit te voeren. Zie het Preventief onderhoudsschema in dit document.



Waarschuwing: ALLEEN VOOR GEBRUIK IN HET VERENIGD KONINKRIJK: Op 5 december 1998 werd belangrijke wetgeving van kracht die van invloed is op het onderhoudsschema voor uw tillift(en), in hoogte verstelbare baden en andere hulpmiddelen voor het omhoog en omlaag brengen van zorgvragers. De gebruiker moet voldoen aan de Lifting Operations and Lifting Equipment Regulations (LOLER) 1998 en de Provision and Use of Work Equipment Regulations (PUWER 98). Een schema van zesmaandelijke grondige inspecties is opgesteld om aan de wet te voldoen. Gedetailleerde informatie is verkrijgbaar bij Arjo.

Onderdelenlijsten en bedradingschema's zijn verkrijgbaar bij Arjo en zijn erkende distributeurs.

Reserveonderdelen zijn verkrijgbaar bij Arjo.

Voor het vervangen van bepaalde onderdelen is speciaal gereedschap nodig.

Problemen oplossen

Probleemomschrijving	Mogelijke oorzaak	Oplossing
De <i>Sara Plus</i> is nieuw maar functioneert in het geheel niet.	De uit-knop (rood) is nog ingedrukt.	Druk op de groene aan/reset-knop om de uit-knop te ontgrendelen. Verzeker u ervan dat de noodstopknop niet is ingedrukt.
De <i>Sara Plus</i> beweegt trager omhoog en omlaag dan normaal.	De accu is bijna leeg.	Controleer de accu-leeg-indicator. Deze geeft het resterende vermogen van de accu aan. Vervang in geval van twijfel de accu door een volledig opgeladen accu en vergelijk de prestaties. Is de accu van de <i>Sara Plus</i> bijna leeg, vervang hem dan door een volledig opgeladen accu.
De <i>Sara Plus</i> beweegt niet omhoog of omlaag en de poten van het onderstel gaan niet open of dicht bij gebruik van de afstandsbediening.	De afstandsbediening is beschadigd	Probeer de <i>Sara Plus</i> te bedienen met de knoppen Omhoog/Omlaag op de mast van de tillift. Als het hulpmiddel met behulp van de knoppen correct werkt, moet de afstandsbediening worden vervangen.
De <i>Sara Plus</i> beweegt niet omhoog of omlaag en de poten van het onderstel gaan niet open of dicht bij gebruik van de afstandsbediening of de knoppen Omhoog/Omlaag op de mast van de tillift.	Defecte besturings-elektronica of motor	Neem contact op met een Arjo-vertegenwoordiger of een door Arjo erkende onderhoudsmonteur.
Wanneer een willekeurige knop wordt ingedrukt, toont de uren-/cyclusteller de melding 'Overload' en genereert de zoemer twee pieptonen per seconde. De <i>Sara Plus</i> beweegt echter niet.	De gevraagde beweging is geblokkeerd of de <i>Sara Plus</i> heeft de eindpositie bereikt.	Verwijder het obstakel en controleer de <i>Sara Plus</i> grondig op beschadigingen, voordat u de beweging vervolgt. Gebruik in geval van twijfel de knop voor omlaag brengen bij systeemuitval om de zorgvrager veilig in de zittende positie terug te brengen en stel de <i>Sara Plus</i> vervolgens buiten gebruik. Gebruik het hulpmiddel pas weer nadat het door een gekwalificeerde technicus van Arjo is gecontroleerd en goedgekeurd voor veilig gebruik. Als er overbelasting optreedt vanwege het bereiken van een eindpositie, wordt dit beschouwd als gewenst gedrag.

Problemen oplossen

Probleemomschrijving	Mogelijke oorzaak	Oplossing
Onverwachte beweging van de tillift	Defect in afstandsbediening, drukknoppen of elektronica.	Als het loslaten van de knoppen niet helpt: Druk op de rode noodstopknop en verwijder de accu uit de tillift. Gebruik de knop voor omlaag brengen bij systeemuitval om de zorgvrager veilig in de zittende positie terug te brengen en stel de <i>Sara Plus</i> vervolgens buiten gebruik. Gebruik het hulpmiddel pas weer nadat het door een gekwalificeerde technicus van Arjo is gecontroleerd en goedgekeurd voor veilig gebruik.
De melding 'Overheat' verschijnt en de zoemer genereert om de 15 seconden twee pieptonen.	De bedrijfscyclus van de motor is overschreden (2 minuten AAN/ 18 minuten UIT).	Voltooi de handeling en wacht 18 minuten. Dit voorkomt schade aan de motor.
De <i>Sara Plus</i> kan niet omhoog worden gebracht en de motor is duidelijk hoorbaar.	De knop voor omlaag brengen bij systeemuitval is niet volledig vastgedraaid.	Draai de knop voor omlaag brengen bij systeemuitval rechtsom vast.
Het display wordt niet geactiveerd bij het inschakelen.	Er is een willekeurige knop ingedrukt op een van de bedieningspanelen of een van de panelen is defect.	Controleer of er een knop is ingedrukt. Neem contact op met uw Arjo-vertegenwoordiger of een door Arjo geautoriseerde onderhoudstechnicus als dat niet het geval is.

Technische specificaties

Gewicht zorgvrager

Alle tilbanden – controleer de veilige tilbelasting aan de hand van het etiket op de tilband

	kg	lb
Veilige tilbelasting	190	420
Maximaal tilvermogen (bij gebruik van Tilband voor staan)	190	420
Maximaal tilvermogen (bij gebruik van Transfer-/loopband uitsluitend voor loopoefening)	190	420
Maximaal tilvermogen (bij gebruik van Transfer-/loopband uitsluitend voor het uitvoeren van transfers)	140	308
Maximaal tilvermogen (bij gebruik van de Toiletzitting en -frame)	190	420

Gewicht onderdelen

	kg	lb
Sara Plus – versie zonder weegunit (compleet – zonder accu)	73.8	162.7
Sara Plus – versie met weegunit (compleet – zonder accu)	82.9	182.8
Sara Plus – versie met weegunit (compleet – met weegunit en accu)	88	194
Maximaal totaalgewicht van de lift (lift + zorgvrager)	278	614
Accu	4,9	10.8
Toiletzitting, inclusief frame (optioneel)	4	8.8
Ondersteek en ondersteekhouder (optioneel)	1.2	2.6
Voetensteun	5	11

Elektrisch

Accutype en onderdeelnummer	(Oplaadbaar - loodzuur): SPL3021
Accucapaciteit:	6 Ah
Onderdeelnummer acculader: (opmerking: ** staat voor de landcode)	SPL3024**
Zekering	15 A (thermische beveiliging tegen overbelasting)
Zekering – PCBA	20 A
Zekering – accu	30 A
Beschermingsklasse tillift	IP 24
Beschermingsklasse afstandsbediening	IP X7
Nominale spanning lift:	24 V DC
Bedieningskracht van besturingen	< 5 N
Het symbool IP n ₁ n ₂ is een aanduiding van de beschermingsgraad tegen indringing van vaste deeltjes (n ₁) en vloeistoffen (n ₂). 2: Bescherming tegen vaste deeltjes groter dan 12,5 mm – vingers of gelijkaardige voorwerpen. 4: Bescherming tegen binnendringen van vloeistof – water dat tegen de behuizing opspat heeft geen schadelijke gevolgen, ongeacht de richting.	

Technische specificaties

Elektrisch

	Bedrijfs­cyclus	Max. volt	Max. amp
Motor liftmast (gesloten elektrohydraulische unit)	10% (2 min/18 min)	24 V	20 A
Motor V-onderstel (elektromechanische unit)	10% (2 min/18 min)	24 V	8 A

Maximaal geluidsvermogensniveau

In overeenstemming met ISO norm 3746 (dB re 1 pW ± 3 dB)	74 dB
---	-------

Omgeving

Gebruik, transport en opslag	
Temperatuur	+10 °C tot + 40 °C tijdens gebruik -20 °C tot +70 °C tijdens transport -20 °C tot +70 °C tijdens opslag
Relatieve luchtvochtigheid	30% tot 75% tijdens gebruik 10% tot 80% inclusief condensatie Vervoer en opslag
Atmosferische druk	800 hPa tot 1060 hPa tijdens gebruik 500 hPa tot 1100 hPa tijdens transport 500 hPa tot 1100 hPa tijdens opslag

Verwijdering na einde levensduur

- Alle accu's in het product moeten apart worden gerecycled. Accu's moeten tevens worden verwijderd in overeenstemming met nationale of lokale voorschriften.
- Liftsystemen met elektrische of elektronische componenten of met een elektrisch snoer moeten uit elkaar worden gehaald en conform Afgedankte Elektrische en Elektronische Apparatuur (AEEA=WEEE) of in overeenstemming met lokale of nationale voorschriften worden gerecycled.
- Componenten die voornamelijk bestaan uit verschillende soorten metaal (meer dan 90% metaal per gewicht), bijvoorbeeld tiljucken, rails, rechtopstaande steunen, etc., moeten als metaal worden gerecycled.

Afmetingen

Afmetingen Sara Plus

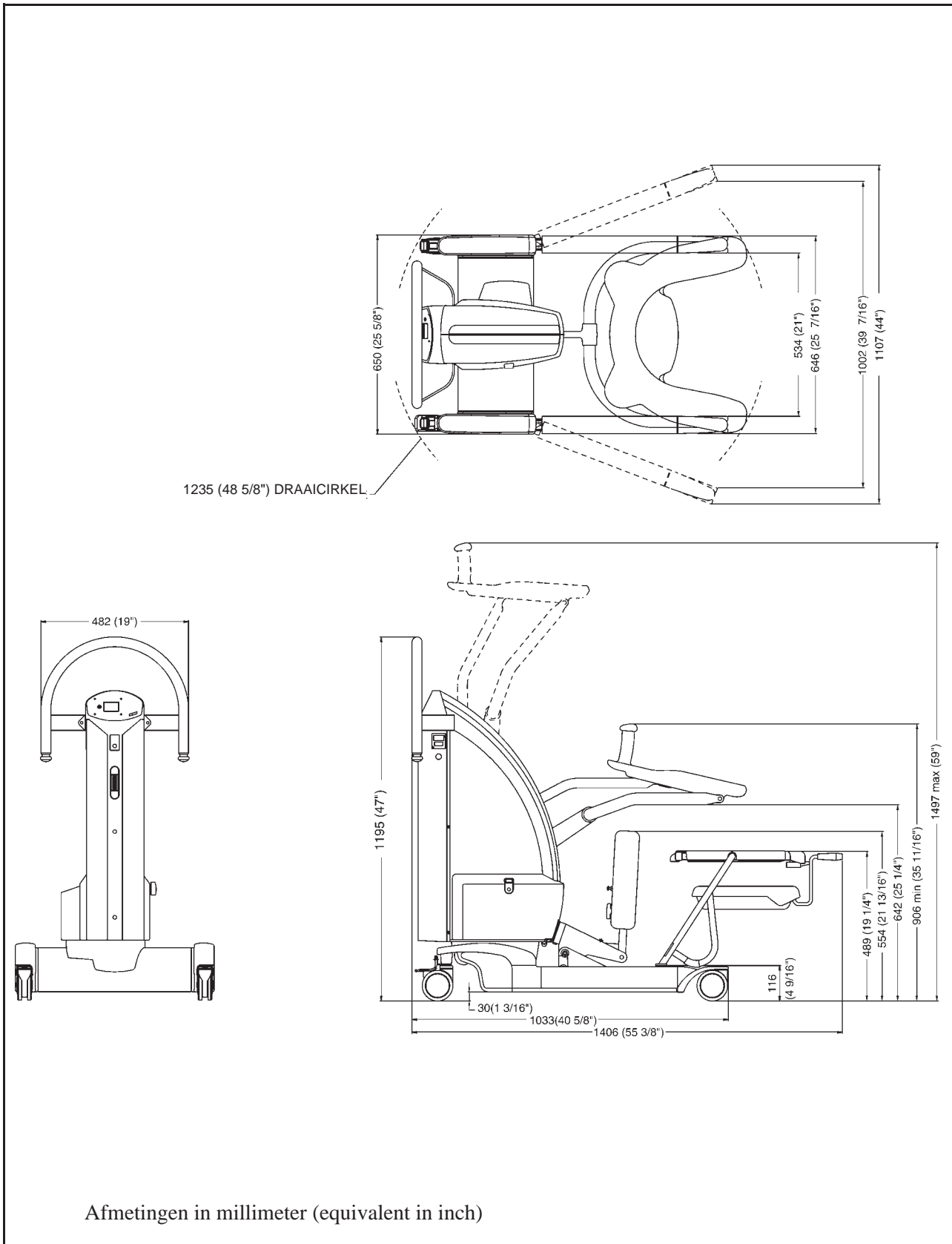



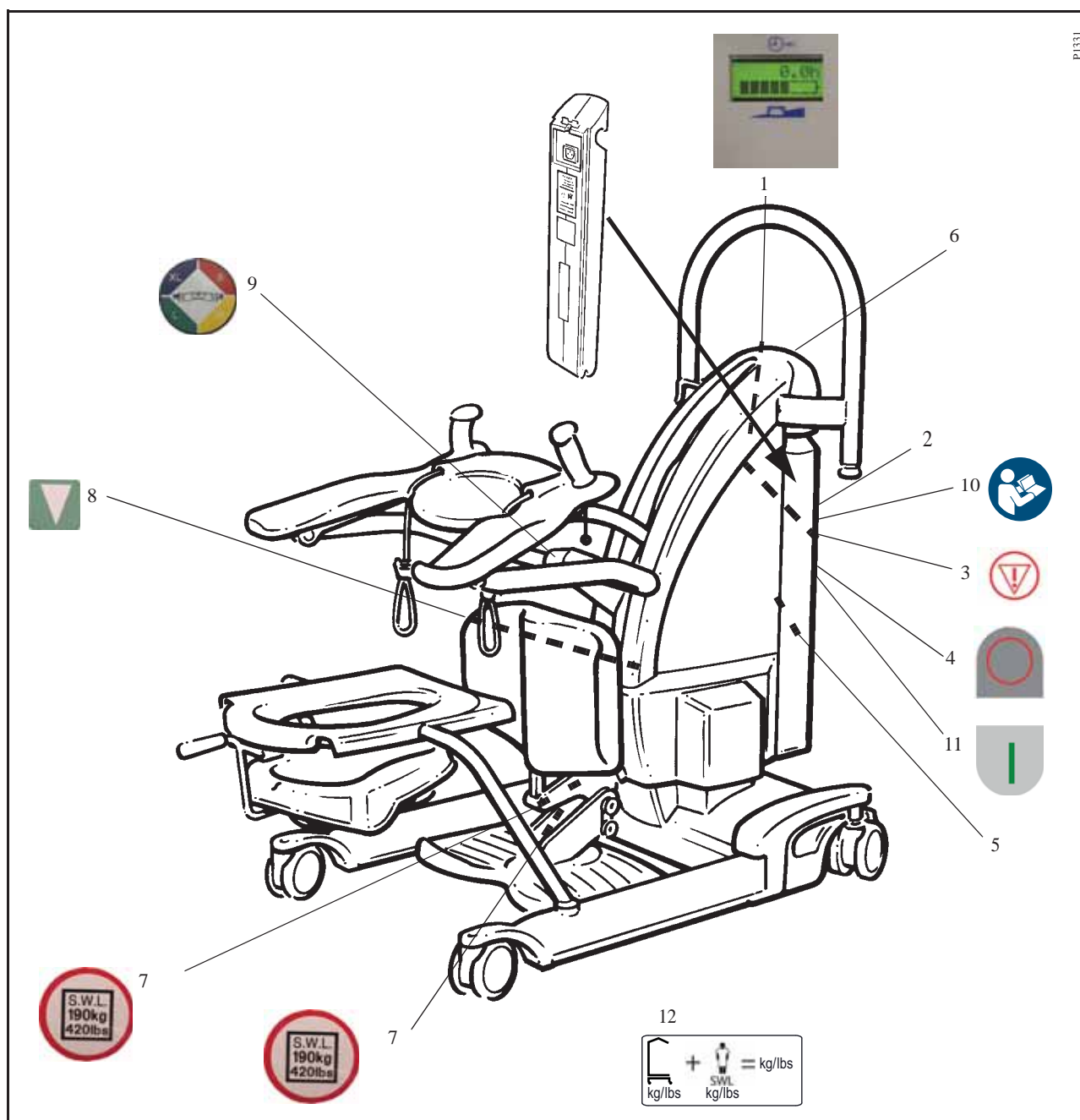





Etiketten op de Sara Plus



1. Accu-leeg-indicator en cyclus-/urenteller
2. Arjo logo
3. Aanduiding noodstopknop
4. Aanduiding uit-knop
5. Adres en SWL 190 kg (420 lbs)
6. Productnaam
7. Veilige tilbelasting 190 kg
8. Knop voor omlaag brengen bij systeemuitval
9. Tilbandmaten
10. Lees de gebruiksaanwijzing vóór het gebruik.
11. Aanduiding aan-/resetknop
12. Maximaal totaalgewicht van de lift

Etiketten op de Sara Plus

Toelichting symbolen	
	Het is verplicht om de gebruiksaanwijzing te lezen.
	Dit hulpmiddel heeft een accu als krachtbron.
	Scheid te recyclen elektrische en elektronische componenten volgens de Europese Richtlijn 2012/19/EU (AEEA).
	Recyclebaar
IP 24	Beschermingsklasse (d.w.z. het product is beschermd tegen insteken van vingers en spatwater)
	Type BF Toegepast onderdeel: beveiligd tegen elektrische schokken conform EN/IEC 60601-1.

	CE-markering die conformiteit aanduidt met de geharmoniseerde wetgeving van de Europese Gemeenschap Afbeeldingen duiden toezicht van een aangemelde instantie (Notified Body) aan.
	Duidt aan dat het product een apparaat is in overeenstemming met EU-verordening betreffende medische hulpmiddelen 2017/745
	Totaalgewicht van de uitrusting, incl. veilige tilbelasting.
	Naam en adres van de fabrikant
	Productiedatum
	Unieke hulpmiddelenidentificatie

Elektromagnetische compatibiliteit

Het product is getest op naleving van de huidige wettelijke normen betreffende het vermogen om EMI (elektromagnetische interferentie) uit externe bronnen te blokkeren.

Bepaalde procedures kunnen helpen elektromagnetische interferentie te verlagen:

- Gebruik uitsluitend snoeren en onderdelen van Arjo om verhoogde emissies of verminderde immuniteit te voorkomen, waardoor de juiste werking van de apparatuur kan worden aangepast.
- Zorg dat andere apparaten op afdelingen voor bewaking en/of life-support voldoen aan de aanvaarde emissienormen.



Waarschuwing: Apparatuur voor draadloze communicatie, zoals draadloze netwerkapparaten, mobiele telefoons, draadloze telefoons en hun basisstations, walkietalkies en dergelijke, kan dit hulpmiddel beïnvloeden en moet minstens 1,5 m uit de buurt van dit hulpmiddel worden gehouden.

Bedoelde omgeving: Thuiszorgomgeving en professionele gezondheidszorgomgeving.

Uitzonderingen: Hoogfrequente chirurgische toestellen en RF-afgeschermd ruimte van een ME-SYSTEEM voor magnetic resonance imaging (MRI).



Waarschuwing: Gebruik van deze apparatuur naast of gestapeld met andere apparatuur moet worden vermeden, aangezien het kan leiden tot een onjuiste werking. Als dergelijk gebruik nodig is, moet deze apparatuur en de andere apparatuur goed in de gaten worden gehouden om te verifiëren dat ze normaal werken.

Richtlijnen en verklaring van de fabrikant – elektromagnetische emissie		
Emissietest	Conformiteit	Richtlijn
RF-emissie CISPR 11	Groep 1	Dit hulpmiddel gebruikt RF-energie uitsluitend voor de interne werking. Daarom zijn de RF-emissies erg laag en zullen deze waarschijnlijk geen storingen veroorzaken in elektronische apparatuur in de omgeving.
RF-emissie CISPR 11	Klasse B	Dit hulpmiddel is geschikt voor gebruik in alle instellingen, met inbegrip van gewone huishoudens en instellingen die rechtstreeks zijn aangesloten op het openbare laagspanningsnetwerk dat gebouwen met een woonfunctie van stroom voorziet.

Richtlijnen en verklaring van de fabrikant – elektromagnetische immuniteit			
Immuniteitstest	IEC 60601-1-2 testniveau	Conformiteitsniveau	Elektromagnetische omgeving – richtlijn
Elektrostatische ontlading (ESD) EN 61000-4-2	±2 kV, ±4 kV, ±8 kV, ±15 kV in lucht ± 8 kV bij contact	±2 kV, ±4 kV, ±8 kV, ±15 kV in lucht ± 8 kV bij contact	Vloeren moeten hout, beton of keramische tegels zijn. Als vloeren zijn bedekt met synthetisch materiaal moet de relatieve vochtigheid minimaal 30% bedragen.

Elektromagnetische compatibiliteit

Geleide storingen veroorzaakt door RF-velden EN 61000-4-6	3 V in 0,15 MHz tot 80 MHz 6 V binnen ISM-banden en amateurradiobanden tussen 0,15 – 80 MHz 80% AM bij 1 kHz	3 V in 0,15 MHz tot 80 MHz 6 V binnen ISM-banden en amateurradiobanden tussen 0,15 – 80 MHz 80% AM bij 1 kHz	Draagbare en mobiele RF-communicatie-apparatuur mag niet worden gebruikt op een afstand van minder dan 1 meter tot enig onderdeel van het product, inclusief kabels, wanneer het uitgangsvermogen van de zender meer dan 1 W bedraagt ^a Veldsterkten van vaste RF-zenders, zoals bepaald door een elektromagnetisch locatieonderzoek moeten in elk frequentiebereik onder het conformiteitsniveau liggen ^b Interferentie kan optreden in de nabijheid van apparatuur die is gemarkeerd met dit symbool: 
Uitgestraald radiofrequent elektromagnetisch veld EN 61000-4-3	Thuiszorgomgeving 10 V/m 80 MHz tot 2,7 GHz 80% AM bij 1 kHz	Thuiszorgomgeving 10 V/m 80 MHz tot 2,7 GHz 80% AM bij 1 kHz	
Nabijheidsvelden vanaf draadloze RF-communicatie-apparatuur EN 61000-4-3	385 MHz – 27 V/m 450 MHz – 28 V/m 710, 745, 780 MHz – 9 V/m 810, 870, 930 MHz – 28 V/m 1.720, 1.845, 1.970, 2.450 MHz – 28 V/m 5.240, 5.500, 5.785 MHz – 9 V/m	385 MHz – 27 V/m 450 MHz – 28 V/m 710, 745, 780 MHz – 9 V/m 810, 870, 930 MHz – 28 V/m 1.720, 1.845, 1.970, 2.450 MHz – 28 V/m 5.240, 5.500, 5.785 MHz – 9 V/m	
Elektrische snelle transiënten/ stootspanning EN 61000-4-4	±1 kV SIP/SOP-poorten 100 kHz herhalingsfrequentie	±1 kV SIP/SOP-poorten 100 kHz herhalingsfrequentie	
Stroomfrequentie magnetisch veld EN 61000-4-8	30 A/m 50 Hz of 60 Hz	30 A/m 50 Hz	

^a De veldsterkte van vaste zenders, zoals basisstations voor (draagbare/draadloze) radiotelefoons en landmobiele radio's, amateurradio's, AM- en FM-radio-uitzendingen en tv-uitzendingen, kan theoretisch niet nauwkeurig worden voorspeld. Om de elektromagnetische omgeving in de buurt van vaste RF-zenders te bepalen, kan een elektromagnetisch locatieonderzoek worden uitgevoerd. Als de gemeten veldsterkte op de locatie waar het product wordt gebruikt groter is dan het bovengenoemde toepasselijke RF-conformiteitsniveau, moet het product worden nagekeken om ervoor te zorgen dat het normaal werkt. Als u constateert dat het hulpmiddel niet normaal functioneert, kan het nodig zijn om extra maatregelen te treffen.

^b Over het frequentiebereik van 150 kHz tot 80 MHz moeten de veldsterkten lager zijn dan 1 V/m.

! **Let op:** Het bedienen van het product nabij een sterk elektromagnetisch veld kan invloed op de weergegeven gewichtsmeting uitoefenen.
Deze wijzigingen hebben geen invloed op de veiligheid van de gebruiker.

AUSTRALIA

Arjo Australia
 Building B, Level 3
 11 Talavera Road
 Macquarie Park, NSW, 2113,
 Australia
 Phone: 1800 072 040

BELGIQUE / BELGIË

Arjo Belgium
 Evenbroekveld 16
 9420 Erpe-Mere
 Phone: +32 (0) 53 60 73 80
 Fax: +32 (0) 53 60 73 81
 E-mail: info.belgium@arjo.com

BRASIL

Arjo Brasil Equipamentos Médicos Ltda
 Rua Marina Ciufuli Zanfelice, 329 PB02
 Galpão - Lapa
 São Paulo – SP – Brasil
 CEP: 05040-000
 Phone: 55-11-3588-5088
 E-mail: vendas.latam@arjo.com
 E-mail: servicios.latam@arjo.com

CANADA

Arjo Canada Inc.
 90 Matheson Boulevard West
 Suite 350
 CA-MISSISSAUGA, ON, L5R 3R3
 Tel/Tél: +1 (905) 238-7880
 Free: +1 (800) 665-4831
 Fax: +1 (905) 238-7881
 E-mail: info.canada@arjo.com

ČESKÁ REPUBLIKA

Arjo Czech Republic s.r.o.
 Na Strži 1702/65
 140 00 Praha
 Czech Republic
 Phone No: +420225092307
 E-mail: info.cz@arjo.com

DANMARK

Arjo A/S
 Vassingerødvej 52
 DK-3540 LYNGE
 Tel: +45 49 13 84 86
 Fax: +45 49 13 84 87
 E-mail: dk_kundeservice@arjo.com

DEUTSCHLAND

Arjo GmbH
 Peter-Sander-Strasse 10
 DE-55252 MAINZ-KASTEL
 Tel: +49 (0) 6134 186 0
 Fax: +49 (0) 6134 186 160
 E-mail: info-de@arjo.com

ESPAÑA

ARJO IBERIA S.L.
 Poligono Can Salvatella
 c/ Cabanyes 1-7
 08210 Barberà del Valles
 Barcelona - Spain
 Telefono 1: +34 900 921 850
 Telefono 2: +34 931 315 999

FRANCE

Arjo SAS
 2 Avenue Alcide de Gasperi
 CS 70133
 FR-59436 RONCQ CEDEX
 Tél: +33 (0) 3 20 28 13 13
 Fax: +33 (0) 3 20 28 13 14
 E-mail: info.france@arjo.com

HONG KONG

Arjo Hong Kong Limited
 Room 411-414, 4/F, Manhattan Centre,
 8 Kwai Cheong Road, Kwai Chung, N.T.,
 HONG KONG
 Tel: +852 2960 7600
 Fax: +852 2960 1711

ITALIA

Arjo Italia S.p.A.
 Via Giacomo Peroni 400-402
 IT-00131 ROMA
 Tel: +39 (0) 6 87426211
 Fax: +39 (0) 6 87426222
 E-mail: Italy.promo@arjo.com

MIDDLE EAST

Arjo Middle East FZ-LLC
 Office 908, 9th Floor,
 HQ Building, North Tower,
 Dubai Science Park,
 Al Barsha South
 P.O. Box 11488, Dubai,
 United Arab Emirates
 Direct +971 487 48053
 Fax +971 487 48072
 Email: Info.ME@arjo.com

NEDERLAND

Arjo Nederland BV
 Biezenwei 21
 4004 MB TIEL
 Postbus 6116
 4000 HC TIEL
 Tel: +31 (0) 344 64 08 00
 Fax: +31 (0) 344 64 08 85
 E-mail: info.nl@arjo.com

NEW ZEALAND

Arjo Ltd
 34 Vestey Drive
 Mount Wellington
 NZ-AUCKLAND 1060
 Tel: +64 (0) 9 573 5344
 Free Call: 0800 000 151
 Fax: +64 (0) 9 573 5384
 E-mail: nz.info@Arjo.com

NORGE

Arjo Norway AS
 Olaf Helsets vei 5
 N-0694 OSLO
 Tel: +47 22 08 00 50
 Faks: +47 22 08 00 51
 E-mail: no.kundeservice@arjo.com

ÖSTERREICH

Arjo Austria GmbH
 Lemböckgasse 49 / Stiege A / 4.OG
 A-1230 Wien
 Tel: +43 1 8 66 56
 Fax: +43 1 866 56 7000

POLSKA

Arjo Polska Sp. z o.o.
 ul. Ks Piotra Wawrzyniaka 2
 PL-62-052 KOMORNIKI (Poznań)
 Tel: +48 61 662 15 50
 Fax: +48 61 662 15 90
 E-mail: arjo@arjo.com

PORTUGAL

Arjo em Portugal
 MAQUET Portugal, Lda.
 (Distribuidor Exclusivo)
 Rua Poeta Bocage n.º 2 - 2G
 PT-1600-233 Lisboa
 Tel: +351 214 189 815
 Fax: +351 214 177 413
 E-mail: Portugal@arjo.com

SUISSE / SCHWEIZ

Arjo Switzerland AG
 Fabrikstrasse 8
 Postfach
 CH-4614 HÄGENDORF
 Tél/Tel: +41 (0) 61 337 97 77
 Fax: +41 (0) 61 311 97 42

SUOMI

Arjo Scandinavia AB
 Riihitontuntie 7 C
 02200 Espoo
 Finland
 Puh: +358 9 6824 1260
 E-mail: Asiakaspalvelu.finland@arjo.com

SVERIGE

Arjo International HQ
 Hans Michelsensgatan 10
 SE-211 20 MALMÖ
 Tel: +46 (0) 10 494 7760
 Fax: +46 (0) 10 494 7761
 E-mail: kundservice@arjo.com

UNITED KINGDOM

Arjo UK and Ireland
 Houghton Hall Park
 Houghton Regis
 UK-DUNSTABLE LU5 5XF
 Tel: +44 (0) 1582 745 700
 Fax: +44 (0) 1582 745 745
 E-mail: sales.admin@arjo.com

USA

Arjo Inc.
 2349 W Lake Street Suite 250
 US-Addison, IL 60101
 Tel: +1 (630) 307-2756
 Free: +1 (800) 323-1245
 Fax: +1 (630) 307 6195
 E-mail: us.info@arjo.com

JAPAN

Arjo Japan K.K.
 東京都港区虎ノ門三丁目7番8号
 ランディック第2 虎ノ門ビル9階
 Tel: +81 (0)3-6435-6401
 Fax: +81 (0)3-6435-6402
 E-mail: info.japan@arjo.com

At Arjo, we are committed to improving the everyday lives of people affected by reduced mobility and age-related health challenges. With products and solutions that ensure ergonomic patient handling, personal hygiene, disinfection, diagnostics, and the effective prevention of pressure ulcers and venous thromboembolism, we help professionals across care environments to continually raise the standard of safe and dignified care. Everything we do, we do with people in mind.



ArjoHuntleigh AB
Hans Michelsensgatan 10
211 20 Malmö, Sweden
www.arjo.com

arjo

CE
2797