

BRUKSANVISNING

Sara Plus



ADVARSEL

Les alltid denne bruksanvisningen og de medfølgende dokumentene før produktet brukes, for å unngå skade.



Det er obligatorisk å lese bruksanvisningen

Designpolicy og copyright

® og ™ er varemerker for selskapene i Arjo-gruppen.

© Arjo 2022.

Vår policy er å drive kontinuerlig produktutvikling, og vi forbeholder oss derfor retten til å endre design uten forutgående varsel. Innholdet i denne publikasjonen må ikke kopieres, verken i sin helhet eller delvis, uten samtykke fra Arjo.

Innholdsfortegnelse

Forord	2
Bruksformål	3
Sikkerhetsinstruksjoner	4
Forberedelser	5
Tiltak før første gangs bruk.....	5
Tiltak før hver bruk.....	5
Mellom pasienter	5
Sara Plus, retninger	5
Beskrivelse av deler	6
Produktbeskrivelse	7
Betjeningsfunksjoner	7
Seil som er tillatt å bruke med Sara Plus.....	9
Toalettsete (tilbehør).....	10
Bruke Sara Plus	11
Generelt	11
Klargjøre Sara Flex og pasienten	11
Bruke ståseilet til forflytning	12
Bruke forflytnings-/gåseil til forflytning	14
Bruke forflytnings-/gåseil til gange.....	16
Arjo vekt (hvis tilgjengelig)	17
Batteriinstruksjoner	18
Batteriindikator	18
Lade batteriet.....	19
Rengjøring og desinfeksjon	20
Stell og forebyggende vedlikehold	22
Plan for forebyggende vedlikehold	22
Feilsøking	24
Tekniske data	26
Mål	28
Etiketter på Sara Plus	29
Elektromagnetisk kompatibilitet	31

Takk for at du valgte utstyr fra Arjo.

Kundekontaktinformasjon

Hvis du har spørsmål om dette produktet, tilbehøret eller vedlikeholdet eller ønsker mer informasjon om Arjos produkter og tjenester, kan du kontakte Arjo eller en Arjo-autorisert representant, eller gå til www.arjo.com.

Denne bruksanvisningen må være lest og forstått i sin helhet før du bruker Sara Plus

Informasjonen i denne *bruksanvisningen* er nødvendig for bruk og vedlikehold av utstyret. Dette bidrar til å beskytte produktet og sikrer at produktet fungerer tilfredsstillende. Informasjonen i denne *bruksanvisningen* er viktig for sikkerheten til både pasient og pleier, og må derfor være lest og forstått for å forebygge eventuelle skader.

Ulovlige endringer som foretas på Arjo-utstyr, kan påvirke sikkerheten. Arjo kan ikke holdes ansvarlig for ulykker, hendelser eller mangelfull funksjonalitet som oppstår som følge av ulovlig endring av produktene.

Støtte

Dersom du ønsker mer hjelp, ber vi deg ta kontakt med Arjo for omfattende brukerstøtte og vedlikehold, slik at produktet opprettholder sikkerheten, påliteligheten og brukerverdien i lang tid. Kontakt din lokale Arjo-forhandler hvis du trenger reservedeler. Telefonnumrene står oppført på siste side i denne *bruksanvisningen*.

Alvorlig hendelse

Hvis det oppstår en alvorlig hendelse i forbindelse med dette medisinske utstyret, som påvirker brukeren eller pasienten, skal brukeren eller pasienten rapportere den alvorlige hendelsen til produsenten eller distributøren av det medisinske utstyret. I EU skal brukeren også rapportere den alvorlige hendelsen til kontrollorganet i medlemsstaten der de befinner seg.

Definisjoner i denne bruksanvisningen



Advarsel

Dette betyr at hvis du ikke tar denne advarselen til følge kan det føre til personskaade.



Forsiktig

Dette betyr at hvis du ikke følger disse anvisningene kan det føre til skader på hele eller deler av systemet eller utstyret.

Merk: Dette betyr at dette er viktig informasjon om riktig bruk av systemet eller utstyret.

Bruksformål

Bruksformål for *Sara Plus*

Sara Plus er et stå- og oppreisingshjelpemiddel for korte forflytninger av beboere/pasienter, f.eks. oppreising fra sengen og forflytning til rullestol eller fra rullestolen til toalettet. Dette utstyret er også egnet for rehabiliteringsøvelser inkludert gåtrening når fotbrettet og kneputen er fjernet. Forflytninger med *Sara Plus* utføres innendørs i beboerens/pasientens rom, behandlingsrom, fellesområder eller baderom.

Sara Plus er beregnet for bruk ved sykehus, sykehjem og andre helseinstitusjoner for beboere/pasienter i ulike kategorier.

Sara Plus skal alltid håndteres av en pleier som har fått opplæring i bruken, og som hele tiden passer på pasienten/beboeren, samt i samsvar med anvisningene i denne *bruksanvisningen*.

Sara Plus er beregnet på bruk sammen med spesialkonstruerte Arjo-seil

Ved bruk av forflytnings- og gåseilet til forflytning er den sikre arbeidsbelastningen 140 kg (308 lb). Ved bruk av det samme seilet for gåtrening er den sikre arbeidsbelastningen 190 kg (420 lb).

Sara Plus skal kun brukes til det formålet som er spesifisert i *bruksanvisningen*. All annen bruk er forbudt.

Pasientevaluering

Før *Sara Plus* brukes, skal en kvalifisert person foreta en fullstendig klinisk evaluering av beboerens/pasientens tilstand og egnethet.

Sara Plus er ment for beboere/pasienter som:

- Sitter i rullestol
- Er delvis i stand til å holde seg selv oppreist, på minst ett ben.
- Har en viss kroppsstabilitet.
- Er avhengig av pleieren i de fleste situasjoner
- Trenger ståtrening for å opprettholde mobilitet

Ved bruk i kombinasjon med EPS-seil (Extra Postural Support)/BOS-seil (Buttocks support standing sling) og kun til oppreisings- og forflytningsformål, er *Sara Plus* ment for beboere/pasienter som:

- Sitter i rullestol
- Er avhengig av pleieren i de fleste situasjoner

Hvis beboeren/pasienten ikke oppfyller disse kriteriene, skal alternativt utstyr/system brukes.



Forsiktig: Selv om de er produsert i henhold til høye kvalitetskrav, bør hverken *Sara Plus* eller tilbehøret bli stående i fuktige eller våte omgivelser over lengre perioder.

Du må ikke under noen omstendigheter dusje *Sara Plus* eller tilbehøret (unntatt seil) med vann, f.eks. i dusjen.

Forventet levetid

Den forventede levetiden er den maksimale brukstiden, som definert av produsenten.

Forventet levetid for *Sara Plus* er ti (10) år fra produksjonsdatoen, under forutsetning av at det tas hensyn til følgende:

- Vedlikehold og service utføres i samsvar med «*Rengjøring og desinfisering*» og «*Stell og forebyggende vedlikehold*».
- Enheten vedlikeholdes i henhold til minimumskravene som du finner i «*Plan for forebyggende vedlikehold*».
- Service og vedlikehold av produktet må, i samsvar med krav fra ARJO, begynne med en gang utstyret tas i bruk av kunden.

Se forventet levetid for seilene i *bruksanvisningen* for det aktuelle seilet.

Forventet levetid for forbruksartikler som batterier, sikringer, tetningssett, seteinnsatser, sikkerhetsbelter, polstrede deksler, remmer og snorer avhenger av hvordan det aktuelle utstyret brukes og behandles. Forbruksartikler skal vedlikeholdes i henhold til «*Rengjøring og desinfisering*» og «*Stell og forebyggende vedlikehold*».

Utstyret er ikke egnet for bruk hvis det er skadet.

Sikkerhetsinstruksjoner



Advarsel: Før *Sara Plus* tas i bruk, må kvalifisert medisinsk personell foreta en klinisk vurdering av pasienten for å sikre at det er trygt å løfte pasienten.



Advarsel: Dette utstyret må kun betjenes av pleiere som har opplæring i riktig bruk av dette utstyret, og som har lest og forstått *bruksanvisningen*.



Advarsel: Noen av disse delene er sikkerhetskritiske når det gjelder bruk av løfteren, og må kontrolleres og vedlikeholdes regelmessig samt skiftes ut når dette kreves. Se delen «*Stell og forebyggende vedlikehold*».



Advarsel: Ved bruk av forflytnings- og gåseil til forflytning er den maksimale løftekapasiteten 140 kg (308 lb). Ved bruk av det samme seilet for gåtrening er den maksimale løftekapasiteten 190 kg (420 lb). Disse vektbegrensningene må ikke overskrides.



Advarsel: For å unngå alvorlig skade må pasienten begrense forlengede strekk- eller lenebevegelser mens han/hun befinner seg i *Sara Plus*.



Advarsel: Det anbefales at du gjør deg kjent med bruken av de ulike betjeningselementene og funksjonene på *Sara Plus*, som beskrevet i delen «*Produktbeskrivelse*» i denne bruksanvisningen, og forsikrer deg om at eventuelle spesifiserte tiltak eller kontroller er utført før en pasient løftes.

Hvis du trenger hjelp til oppsett, bruk eller vedlikehold av *Sara Plus*, eller hvis det skjer noe uventet mens den brukes, kontakt din lokale Arjo-representant. Ei liste er oppført bakerst i bruksanvisningen.



Advarsel: Dette utstyret inneholder små deler som kan utgjøre en kvelningsfare for barn hvis de inhaleres eller svelges.

Hold barn og dyr unna utstyret.



Advarsel: Håndkontrollkabelen utgjør en mulig kvelningsfare. Ta alle nødvendige forholdsregler for å unngå dette.



Advarsel: Pleieren skal ikke berøre kontakten til håndkontrollen og pasienten samtidig.

Forberedelser

Tiltak før første gangs bruk (4 trinn)

1. Kontroller emballasjen visuelt med henblikk på skade. Kontakt transportfirmaet hvis produktet ser ut til å ha blitt skadet under transport. IKKE bruk produktet.
2. Emballasjen skal gjenvinnnes i henhold til lokale bestemmelser.
3. Les denne *bruksanvisningen*.
4. Oppbevar *bruksanvisningen* på et fast sted der den alltid er lett tilgjengelig.
5. Pakk ut den medfølgende batteripakken og lad den som beskrevet i delen «Lade batteriet».

Tiltak før hver bruk (4 trinn)

1. Foreta en visuell inspeksjon av *Sara Plus*. IKKE bruk produktet hvis noen del av det er skadet.
2. Kontroller batterinivået.
3. Kontroller at den grønne tilbakestillingsknappen (på baksiden av masten) er trykket inn. (Se Fig. 2 på side 7 i delen «Beskrivelse av deler»)
4. Sjekk at nødsenkeknappen er vridd helt rundt med urviseren og er fingerstram.

Mellom pasienter

Rengjør og desinfiser produktet i henhold til delen «Rengjøring og desinfisering».

Sara Plus, retninger

Venstre og høyre

Sara Plus har en venstre og en høyre side. (Se Fig 1)

Forflytningsretninger

Pleieren må være plassert bak *Sara Plus* under forflytningen. (Se Fig 1)

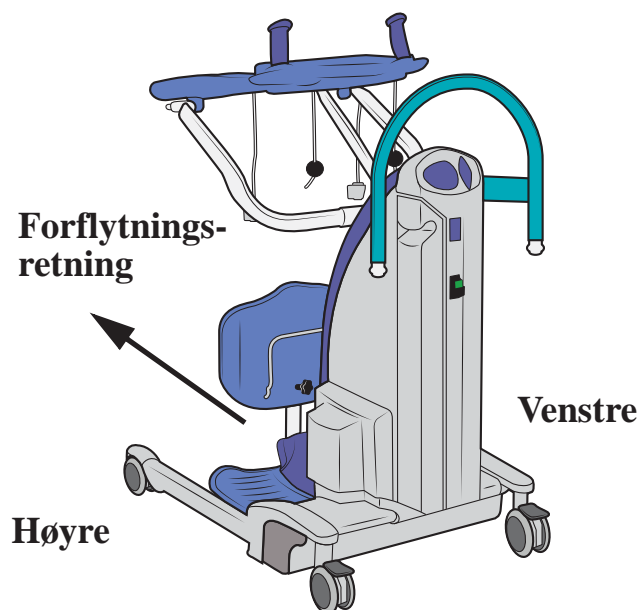
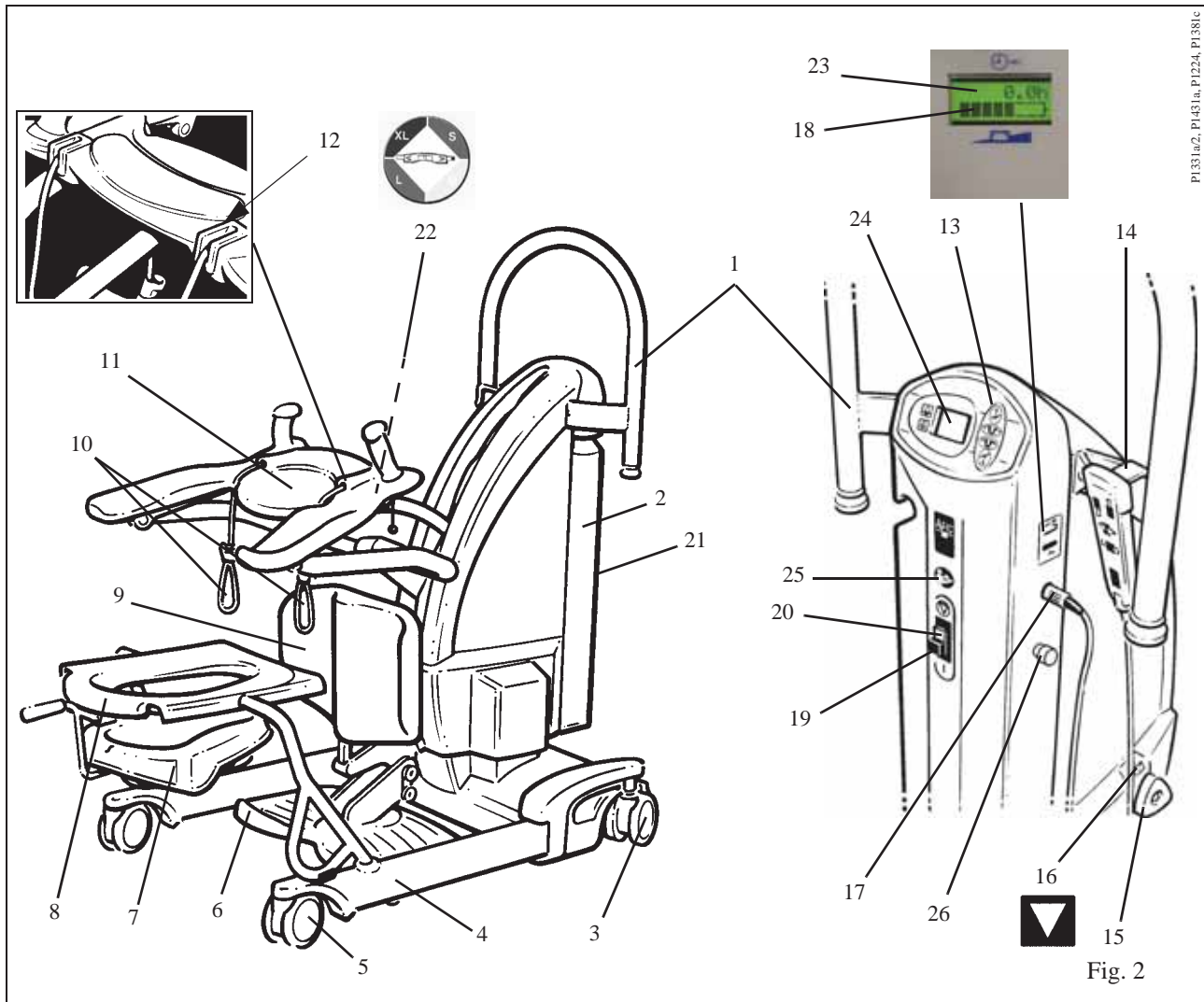

Fig. 1

Beskrivelse av deler



P1331a2, P1431a, P1224, P1381c

- | | |
|--|--|
| 1. Manøvreringshåndtak | 14. Håndkontroll |
| 2. Batteripakke | 15. Nødsenkeknapp |
| 3. Hjul med brems (bak) | 16. Etikett – Nødsenkeknapp-identifisering |
| 4. Understell | 17. Kontakt for håndkontroll |
| 5. Svingbare forhjul (uten brems) | 18. Batteriindikator |
| 6. Fotstøtte (avtakbar) | 19. På/tilbakestilling-knapp (grønn) |
| 7. Bekken (tilbehør) | 20. Av-knapp (rød) |
| 8. Toalettsete med ramme (tilbehør) | 21. Etikett – Les <i>bruksanvisningen</i> før bruk |
| 9. Proactive Pad™ (justerbar) | 22. Etikett – Veiledning for seilstørrelse |
| 10. Festesnorer (til seil) | 23. Time-/syklusteller |
| 11. Arc-Rest™ (armstøtter med gripehåndtak) | 24. Vektens skjermpanel (hvis montert) |
| 12. Detaljert visning av festeklemmer for seilsnorer | 25. Les <i>bruksanvisningen</i> før bruk |
| 13. Dobbel kontrollpanel | 26. Nødstopknapp |

Produktbeskrivelse

Betjeningsfunksjoner

Håndkontroll:- Håndkontrollen er koblet til løfteren med en spiralkabel. Håndkontrollen styrer heving og senking og åpning/lukking av understellsbena. Retningspiler ved siden av knappene viser hver funksjon. (Se Fig 3)

Hvis du slipper opp noen av knappene under bruk, brytes strømmen, og funksjonen stopper umiddelbart.

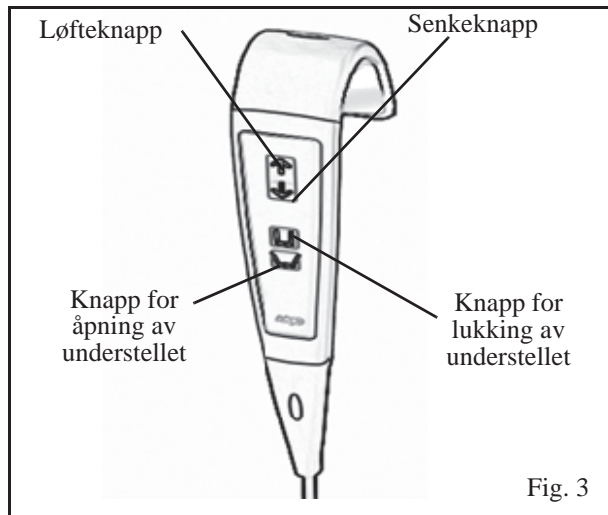

Fig. 3

Dobbelt kontrollpanel:- har de samme styrefunksjonene som håndkontrollen og er plassert øverst på løfterens hovedenhet. (Se Fig. 4)

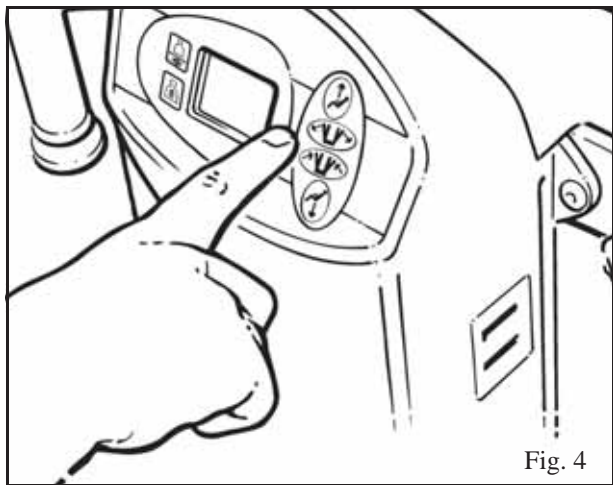

Fig. 4

Nødstopppknapp (rød):- Hvis du i en nødsituasjon umiddelbart må avbryte en motorisert bevegelse (på en annen måte enn ved å slippe knappen på håndkontrollen eller kontrollpanelet), trykker du inn nødstopppknappen som sitter på siden av dekselet.

Når nødstopppknappen har blitt aktivert, må den tilbakestilles ved å dreie den røde hetten til knappen spretter ut igjen før en ny motorisert bevegelse kan startes.

På/tilbakestilling-knapp (grønn):- På baksiden av panelet nedenfor kontrollpanelet. Trykk på denne knappen for å skru på strømmen til løfteren. Brukes også til å tilbakestille dersom den automatiske overbelastningssikringen er blitt utløst (indikert ved at tilbakestillingsknappen står litt ut). Hvis sikringen er utløst og utløses igjen etter tilbakestilling, må du ta løfteren ut av bruk og kontakte Arjos serviceavdeling eller deres forhandler.

Av-knapp (rød):- På baksiden av panelet nedenfor kontrollpanelet. Trykk på denne knappen for å skru av strømmen til løfteren.

Automatisk utkobling:- (ikke en betjeningsknapp, men en funksjon som er innebygd i løfterens elektronikk).

Dersom *Sara Plus* skulle bli overbelastet i vanvare (i forsøk på å løfte en pasient som er tyngre enn tillatt), utløses en automatisk utkoblingsfunksjon for å forhindre at løfteren utsettes for mer enn sikker arbeidsbelastning. Løfteren stopper da automatisk. «Overload» vises på time-/syklustelleren, og summeren piper to ganger i sekundet så lenge knappen holdes inne (minst to ganger). Hvis det oppstår overbelastning, er det ikke mulig å starte bevegelsen i samme retning før etter fire sekunder.

Hvis dette skjer, tilbakestilles den elektroniske styringen når trykket på løfteknappen på håndkontrollen eller kontrollpanelet slippes. «Overload» forsvinner fra time-/syklusmåleren. Pasienten kan nå senkes ved at den ene av senkeknappene trykkes inn. Ta pasienten vekk fra løfteren.

Automatisk stoppfunksjon:- Det må utvises stor forsiktighet slik at ikke armstøtten senkes ned på pasienten eller på en annen hindring. Skulle det skje ved et uhell, vil motoren fortsette å gå, men senkebevegelsen stoppes av hindringen. Hvis dette skjer, må du umiddelbart slippe senkeknappen, trykke inn løfteknappen til løftebøylen går klar av hindringen og deretter fjerne hindringen.

Overopphetingsvern:- Summeren piper to ganger hvert 15. sekund og «Overheat» vises på time-/syklustelleren når brukeren overskrider arbeidssyklusen for mastaktuatoren (2 min/18 min), bevegelse er fortsatt mulig. Funksjonen beskytter aktuatoren mot skade.

Nødsenkeknapp:- Dette kan brukes i tilfelle en hovedkontrollfeil. Hvis håndkontrollen eller kontrollpanelet ikke får løfteren til å virke mens pasienten fremdeles er støttet i seilet, kan pasienten likevel senkes med nødsenkeknappen på høyre side av hoveddekselet. En etikett over bryteren. (Se Fig. 5)

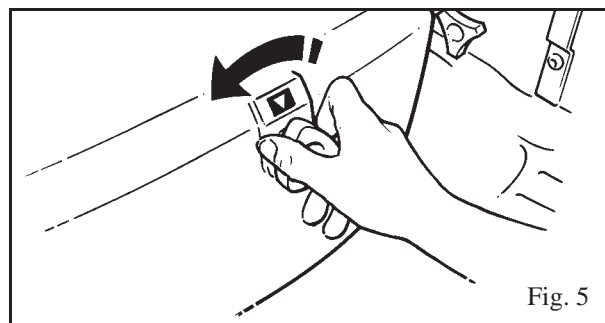

Fig. 5

Produktbeskrivelse

Bruke nødsenkeknappen (2 trinn)



Advarsel: Før du benytter nødsenkeknappen for å senke en pasient, må du alltid forsikre deg om at det finnes en stol eller et passende underlag for å ta imot pasienten.

1. Drei knappen en halv omdreining mot klokken for å betjene nødsenkingen. (Se Figur 5)
2. Drei knappen med klokken for å stoppe senkingen (unngå å stramme den for mye).

Denne knappen skal kun brukes hvis utstyret ikke fungerer som normalt. Den må ikke brukes som en normal senkefunksjon.

Nødsenkeknappen fungerer uansett om nødstopknappen har vært brukt eller ikke. Løftearmens automatiske stoppfunksjon vil fremdeles virke selv om nødsenkeknappen brukes.

Når *Sara Plus* brukes til vanlig bruk, må du alltid forsikre deg om at nødsenkeknappen er dreid helt rundt med klokken og strammet med fingrene.

Batteriindikator:- Et lite batterisymbol vises nederst på LCD-skjermen. Batterisymbolet viser batteriets ladenivå.

Time-/syklusteller:- Den øverste linjen på skjermen viser total driftsvarighet for løfting og senking i timer. Skjermen vil vise antall sykluser når løfte- og senkeknappene trykkes inn samtidig. Dette er ment som et hjelpemiddel for å beregne serviceintervaller.

Bremser på understellshjul:- De svingbare hjulene på understellet har bremses som kan betjenes med foten hvis du for eksempel må la en pasient være uten tilsyn eller for å holde *Sara Plus* på plass. (Se Fig. 6)

Retningssperre:- Når *Sara Plus* brukes til gåtreening, kan det være nyttig å sperre ett av de svingbare hjulene slik at det går i en rett linje. Dette har den virkningen at *Sara Plus* uten hjelp vil følge den rette linjen som pasienten ideelt skal gå. Funksjonen aktiveres ved å vippe ned sperren på det svingbare bakhjulet for å holde det på plass. (Se Fig. 6)

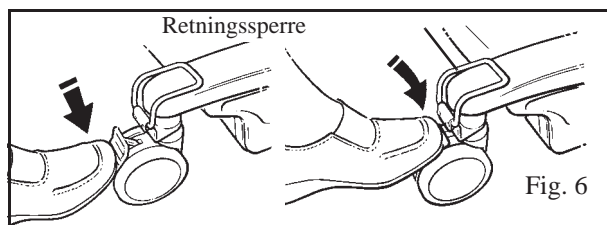

Arc-Rest (armstøtte) (med gripehåndtak):- Integret del av løfterens løftemekanisme. Disse intuitive armlenene gjør det lettere for pasienten å delta aktivt i løftet, samtidig som prosedyren blir behageligere.

Fotstøtte:- For plassering av pasientens føtter ved løfting og forflytning. Fotstøtten kan fjernes hvis *Sara Plus* brukes til å løfte en pasient opp i stående stilling før et gånghjelpemiddel brukes.

Fjerne fotstøtten (8 trinn)

1. Løft benstøtten til høyeste stilling.

Merk: Hvis en borrelåsrem er installert, må den ene siden av remmen løsnes fra rundt dekselet på fotstøtten, og dekselet skyves opp langs knestøttesøylen.

2. Stå mellom understellsbena og grip fotstøtten på begge sider.
3. Løft den fremre halvdel av fotstøtten til den akkurat kommer i kontakt med fotstøttebraketten.
4. Drei den bakre delen av fotstøtten oppover til fotstøtten står vannrett.
5. Trekk fotstøtten mot deg til den er klar av støttebraketten. (Se Fig. 7)
6. Oppbevar på egnet sted for fremtidig bruk.
7. Skyv fotstøttedekselet tilbake ned i stilling og fest det med borrelåsstroppen.
8. Juster benstøtten på nytt til ønsket posisjon.

Monter fortstøtten igjen ved å følge fremgangsmåten i motsatt rekkefølge.

Merk: Kontroller at de to krokene på fotstøtten er plassert over de to øvre posisjonsknappene.

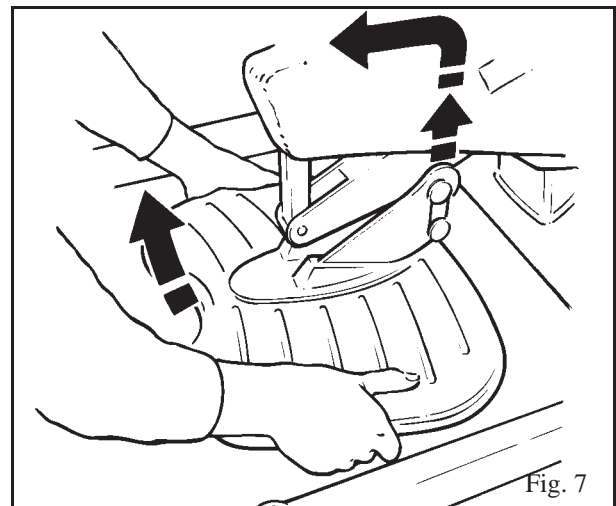

Produktbeskrivelse

Benstøtte:- Dette er en reaksjonsbenstøtte for leggene, som gjør det mulig å løfte pasienten komfortabelt og uanstrengt. Den kan justeres vertikalt for ulike legglengder og har fjæring, slik at den alltid er i kontakt med pasientens legger mens de beveger seg radialet under løfteprosedyren.

Justere benstøtten (2 trinn)

1. Hold benstøtten med én hånd og løsne klemskruen med den andre hånden.
2. Når benstøtten er i riktig høyde, skru du klemskruen til igjen. (Se Fig. 8)

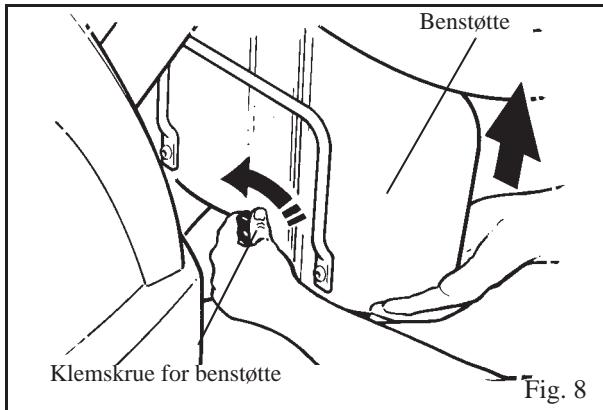

For gåtreening kan den fjernes raskt og enkelt ved å løfte den oppover etter at fotstøtten er fjernet.

Leggremmer (tilbehør):- Tilbehør for å sikre at pasientens legger holdes nær benstøtten, slik at løfteprosedyren foregår riktig. Remmen holdes på plass i forhold til benstøtten.

Feste leggremmene (4 trinn)

1. Før leggremmene gjennom føringene på baksiden av benstøtten.
2. Legg leggremmen rundt én av eller begge pasientens ankler.
3. Overlapp og press sammen leggremmene for å feste borrelåsen. (Se Fig. 9)
4. Kontroller at leggremmen sitter fast, men er komfortabel for pasienten.

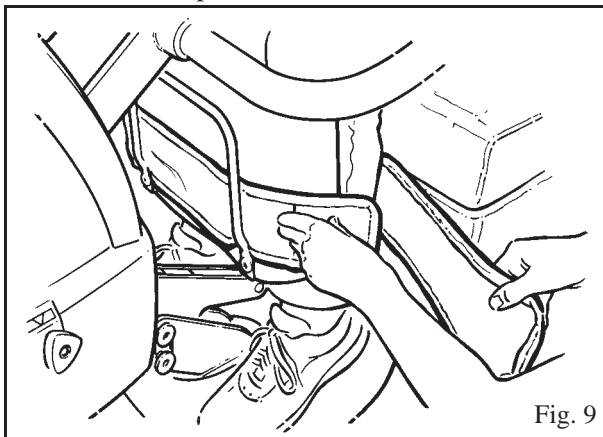

Understellben med stillbar bredde:- Ved å trykke inn den riktige knappen på enten håndkontrollen eller kontrollpanelet til løfteren, kan du justere avstanden mellom understellsbena. (Se Fig. 10)
Når du slipper knappen, stanser bevegelsen og understellsbena blir stående på plass.

Merk: Forflytning bør utføres med samlet understell, slik at det er lettere å komme gjennom døråpninger osv.

Merk: Hvis det registreres overlast under bevegelse av bena, vil Sara Plus gjøre en liten bevegelse i motsatt retning for å frigjøre spenning fra benmekanismen.

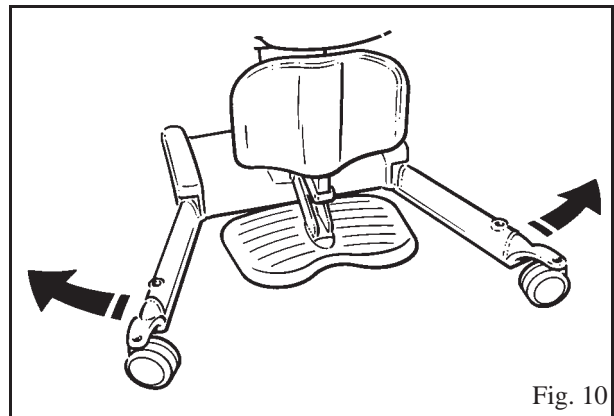

Advarsel: Pasienten og/eller brukeren må til enhver tid sørge for at føttene eller andre deler av kroppen ikke befinner seg i området mellom fotstøtten og understellsbena når understellsbena lukkes.

Vekt (hvis tilgjengelig):- Hvis din Sara Plus er utstyrt med den integrerte vekten, kan pasienten veies under løfteprosedyren.

Seil som er tillatt å bruke med Sara Plus

To typer seil kan brukes sammen med Sara Plus.

Ståslunge – en enkelt løkke for å støtte pasienter på toalettet og for å hjelpe til med ståøvelser. Seilet har et fleece-trekk for økt komfort. Trekket kan fjernes for rengjøring på en enkel måte.

- KKA5090 Ståseil
- KKA5120 Ståseil
- KKA5370 EPS/BOS Ståseil
- KKA6000 Arjo avtørkbart ståseil med C-krok
- MFA4000 Flites

Produktbeskrivelse

Forflytnings- og gåseil – et løkkeseil med rygg-, sete- og benstøtte benyttes til enkel forflytning av pasienter over korte avstander uten toalettsete. Ved hjelp av ulike festeremmer kan den samme seilet brukes til å støtte pasienter under rehabiliteringsøvelser som å stå og gå under tilsyn av faglært helsepersonell. Seilet har variabel justering.

- KKA5130M Forflytnings-/gåseil

Toalettsete (tilbehør)

For å hjelpe pasienter med toalettbesøk ved stolen eller sengen og for pasienter som ikke kan flyttes i forflytningsseilet, kan toalettsetet være en god løsning. Dette er også anbefalt metode for å forflytte pasienter over lengre avstander. Rammen settes inn i hullene i understøttsbena når pasienten er løftet til stående eller nesten stående stilling, som beskrevet tidligere. (Se Fig. 11)

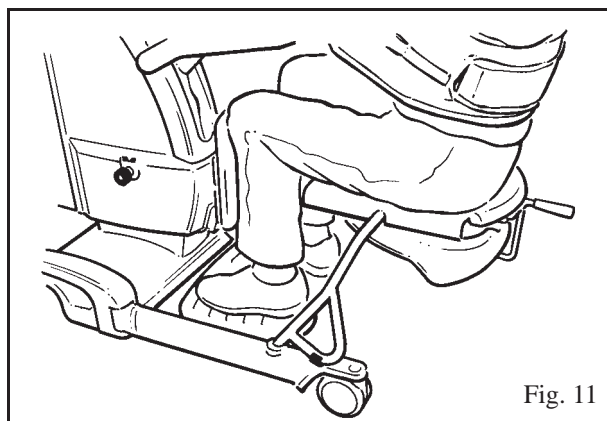

Klær kan eventuelt fjernes før pasienten senkes ned på toalettsetet. Det anbefales at pasienten støttes av seilet.

Det uttrekkbare bekkenet, som er tilgjengelig fra baksiden av setet, kan fjernes slik at pasienten kan plasseres over et toalett. Sett på bremsen hvis du lar pasienten være uten tilsyn. (Se Fig. 12)

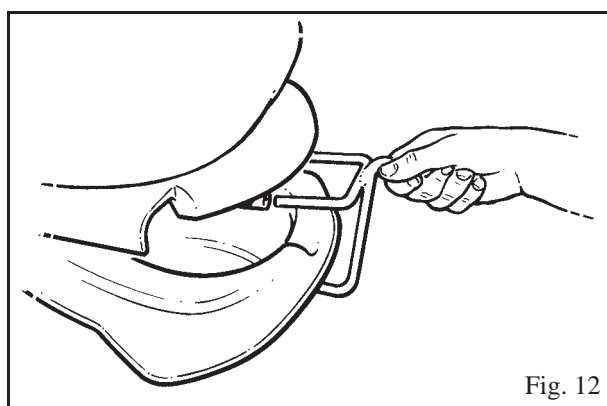

Bruke Sara Plus

Generelt

Begrepet pasient refererer i denne bruksanvisningen til personen som blir løftet, og ordet pleier henviser til personen som betjener løfteren.

Denne bruksanvisningen beskriver en løfteoperasjon som det å løfte en pasient fra en stol – den samme handlingen kan også utføres når man løfter en pasient fra en rullestol eller fra sittende stilling på en seng, selv om en annen pleier da skal støtte pasienten hvis vedkommende mangler sittebalanse.

Alle operasjoner i denne bruksanvisningen er beskrevet som om pleieren bruker håndkontrollen. Hver operasjon som beskrives kan styres med håndkontrollen og/eller kontrollpanelet, som du finner på baksiden av masten.

Pleieren må alltid gjøre følgende før en prosedyre påbegynnes:

- Fortell pasienten hva du skal gjøre.
- Sørg for at seil av riktig størrelse og type er tilgjengelig. (Se beskrivelse av seiltyper i delen «Seil som er tillatt å bruke med Sara Plus».)
- Plasser Sara Plus i nærheten.

Klargjøre Sara Flex og pasienten (7 trinn)

1.  **Advarsel:** Støtteremmen må alltid brukes sammen med seilene.

Velg og monter seilet i henhold til *bruksanvisningen* for det aktuelle seilet.

2. Juster høyden på armstøttene slik at de er tilstrekkelig hevet eller senket og dermed ikke kommer i nærheten av pasienten i øyehøyde, og ta hensyn til pasientens armer og andre hindringer, for eksempel armlener og lignende.

Merk: Hvis du slipper knappen på håndkontrollen eller kontrollpanelet under løfting eller senking, stopper den elektriske funksjonen øyeblikkelig.

3. Trill løfteren mot pasienten forfra, og stopp før fotstøtten og benstøtten kommer i kontakt med pasienten. (Se Fig. 13)

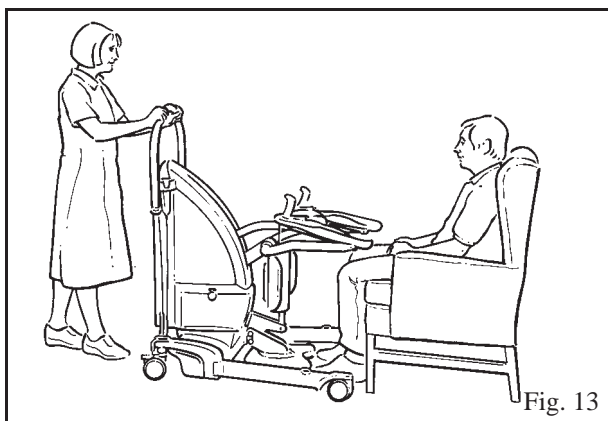

Merk: Om nødvendig kan bena på understellet spres for å omslutte stolen ved at knappene på løfterens håndkontroll eller kontrollpanelet trykkes inn.

4. **Ved forflytning:** Når pasienten er klar, skal han/hun plassere bena på fotstøtten, med eller uten assistanse, mens Sara Plus trilles litt nærmere for å gjøre dette lettere. (Se Fig. 14).

Ved gange: Fjern fotstøtten fra løfteren og oppbevar den trygt for fremtidig bruk (se delen «Produktbeskrivelse»).

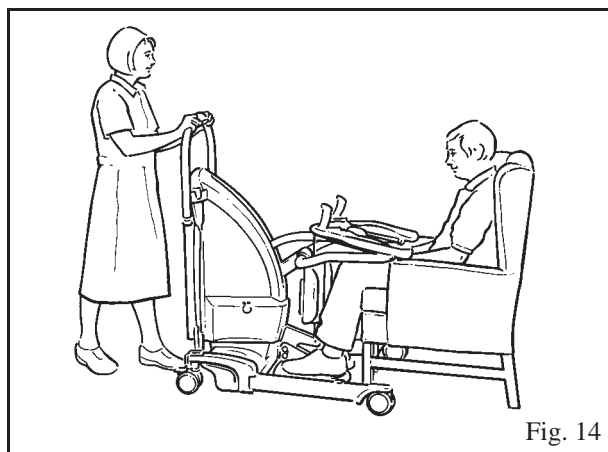

5.  **Advarsel:** Forsikre deg om at snorens endeknotter er borte fra benstøtten når pasientens ben er nær eller i kontakt med puten.

Juster høyden på benstøtten (om nødvendig). Juster toppen av benstøtten slik at den er like under pasientens kneskål eller høyere, basert på pasientens komfort. (se Fig. 15).

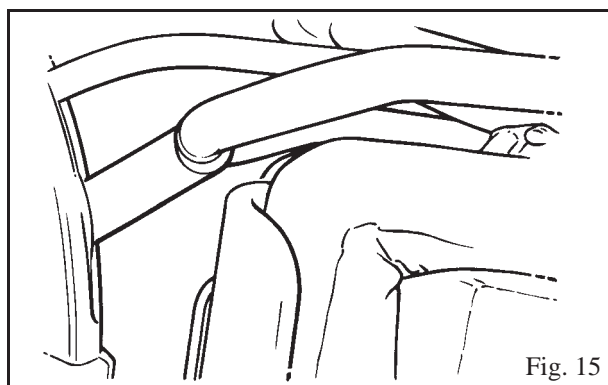

Bruke Sara Plus

6. Skyv løfteren forsiktig nærmere slik at bena berører benstøtten. (Se Fig. 16)

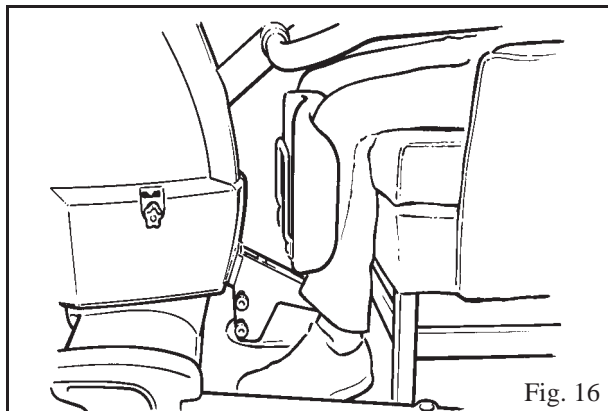

7. Sett på bremsene på understellet.

Bruke ståseilet til forflytning (14 trinn)



Advarsel: Det må vurderes om pasienten trenger remmene rundt leggene. Bruk dem om nødvendig.

1.



Advarsel: Kontroller at kjeglen er strammet ordentlig til i kopp-delen. (Se Fig. 17)

Ta hver festesnor etter tur og fest dem til seilet. (Se Fig. 17)

Festing av Loop Lock snorfestesystem

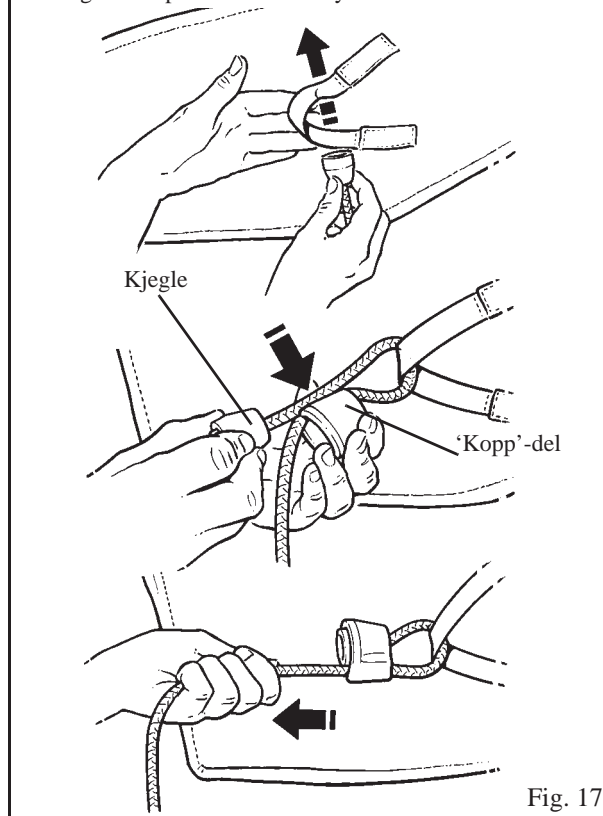

2. Når begge snorene er festet på riktig måte, justeres snorene likt slik at de ikke er slakke og ryggdelen av seilet støtter opp pasienten komfortabelt og sikkert.

Bruke Sara Plus

3. Lås festesnorene i låseklemmene. (Se Fig. 18)

Merk: Pasienten skal støttes av seilet, men ikke trekkes for mye forover. (Se Fig. 18)

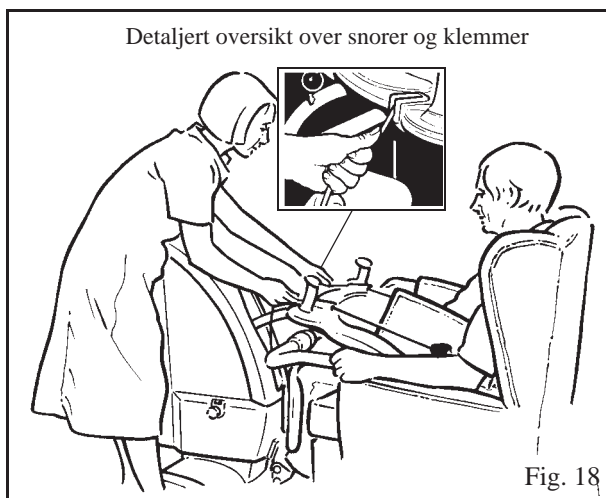

4. Pasienten skal om mulig holde fast i armstøtten med én hånd eller begge hender. (Se Fig. 19)

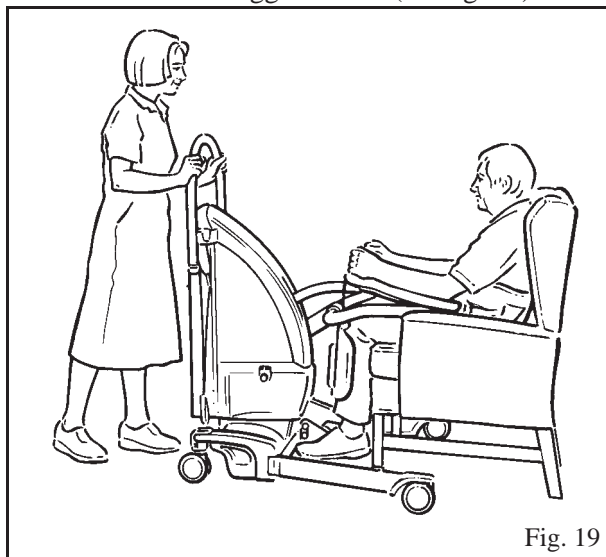

Merk: Pasienter som bare kan holde seg fast med én hånd (for eksempel pasienter som har hatt slag), kan også løftes med Sara Plus. Pasienten kan hvile den skadete armen på Arc-Rest (armstøtte) eller holde den over brystet og hvile albuen på Arc-Rest, mens den gode hånden holder fast i gripehåndtaket på normal måte.

5. Hvis pasienten kan hjelpe til med å stå selv, vil dette styrke selvilliten og trene musklene. Pasienten bør oppmuntres til egeninnsats ved å reise seg fra stolen og/eller finne balansen.

6.  **Advarsel:** Kontroller at festesnorene og klemmene på festeremmen er i riktig stilling og fastlåst før og under løfteprosessen samt at de er stramme når de gradvis tar opp pasientens vekt.

Kontroller at festesnorene og klemmene på festeremmen er i riktig stilling og fastlåst før og under løfteprosessen, samt at de er stramme når de gradvis tar opp pasientens vekt.

7. Bruk løfteknappen på håndsettet eller kontrollpanelet til å heve pasienten til passelig og behagelig høyde for det som skal utføres, for eksempel forflytning, toalettbesøk med toalettsete og så videre. (Se Fig. 20)

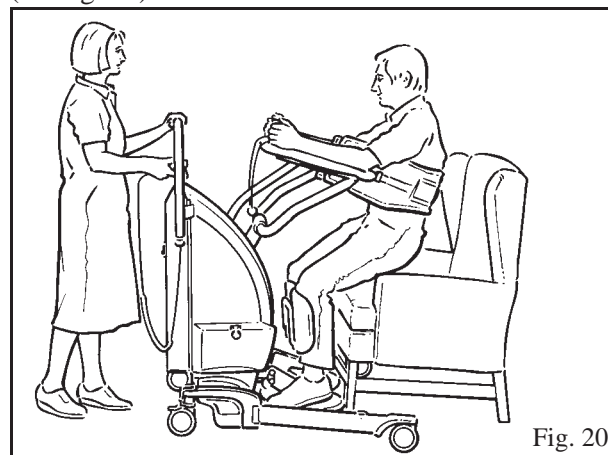

Merk: Hvis pasienten kan stå godt med knærne i normal ståstilling, vil det bli et mellomrom mellom knærne og benstøtten, og han/hun kan lene seg tilbake i seilet.

8.  **Advarsel:** Verken denne eller andre metoder bør brukes før faglært helsepersonell har foretatt en tilfredsstillende vurdering av den enkelte pasient.

Om nødvendig kan toalettsetet monteres og pasienten senkes til en komfortabel sittende stilling for bruk av bekken eller forflytning over en større avstand. (Se Fig. 21)

Merk: Understellsbena må justeres til lukket posisjon for å montere toalettsetet.

Bruke Sara Plus

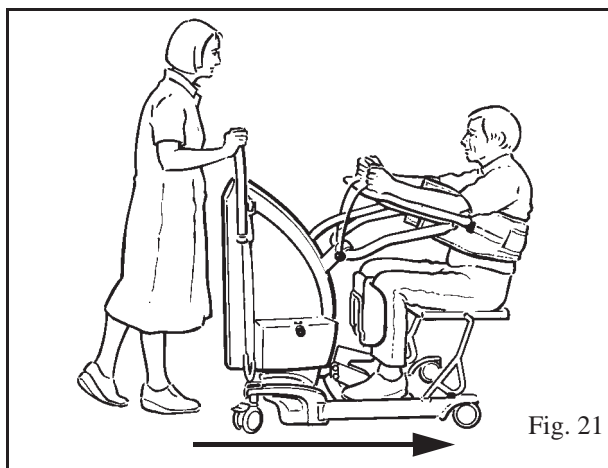

Fig. 21

9. Frigjør bremsene og overfør pasienten til for eksempel toalett, rullestol, stol eller seng osv.

Merk: Forflytning bør utføres med samlet understell, slik at det er lettere å komme gjennom døråpninger osv. Trill alltid i retningen vist i fig. 21.

10. Mens pasienten er hevet, retter du på klær, inkontinensbleier osv. før pasienten senkes.

11.  **Advarsel:** Sett på bremsen hvis du lar pasienten være alene på toalettet eller andre steder uten tilsyn.

Senk pasienten forsiktig ved hjelp av håndkontrollen eller kontrollpanelet.

12.  **Advarsel:** Du må ikke prøve å løsne støttebeltet mens pasienten er støttet i seilet.

Fjern seilet fra pasienten når pasienten sitter i den nye stillingen:

1. Trekk hver snor ut av låseklemmene og slakk dem tilstrekkelig til at Loop Lock™ kan løsnes og snorene fjernes fra seilet.
2. Trekk borrelåsen fra hverandre eller løsne spennen for å fjerne støttebeltet.

13.  **Advarsel:** Hvis pasienten ikke har tilstrekkelig balanse til å sitte oppreist, men sitter på sengekanten, kan det være nødvendig med en ekstra pleier for å støtte opp vedkommende mens seilet fjernes.

Ta av seilet.

14. Ta av leggremmene hvis disse er brukt.

Bruke forflytnings-/gåseil til forflytning (16 trinn)

(140 kg – 308 lb maksimal pasientvekt)

1. Finn festeremmen på hver benseksjon av seilet, og fest den høyre festesnoren til den venstre remmen, og gjenta på den andre siden. (Se festing av snorene i Fig. 22 og Fig. 17)

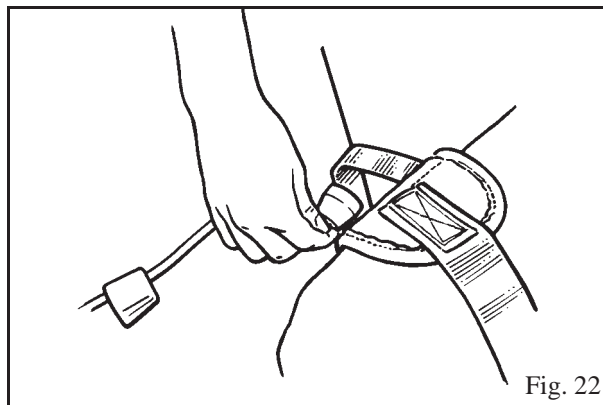

Fig. 22

2. Når begge snorene er riktig festet, justerer du begge snorene likt, slik at snorene ikke er slakke.

3.  **Advarsel:** Lås festesnorene i låseklemmene.

Kontroller at festesnorene er låst fast i låseklemmene. (Se Fig. 23)



Fig. 23

4. Finn festeremmen på hver side av seilets støttebelte (montert med festeklemmer av plast) og juster begge remmene slik at de er så lange som mulig.

Bruke Sara Plus

5.  **Advarsel:** Fest hver klemme sikkert og på riktig måte til festeøret.

Fest hver klemme til festeøret på utsidene av armstøtten. (Se Fig. 24)

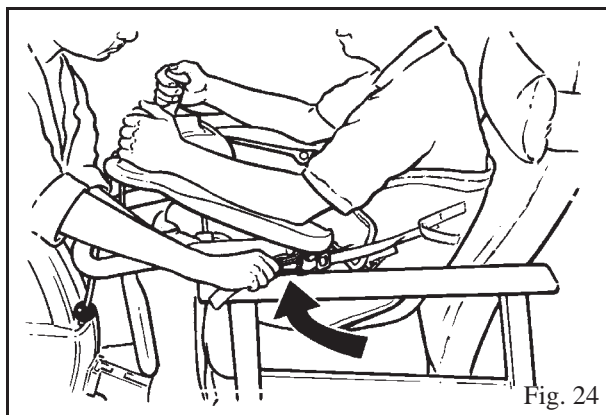

6. La pasienten holde i gripehåndtakene med armene hvilende på armstøtten.
7. Bruk løfteknappen på håndkontrollen eller det doble kontrollpanelet og fortsett å heve til hver festerem er stram og pasientens rygg så vidt er klar av stolen. (Se Fig. 25)

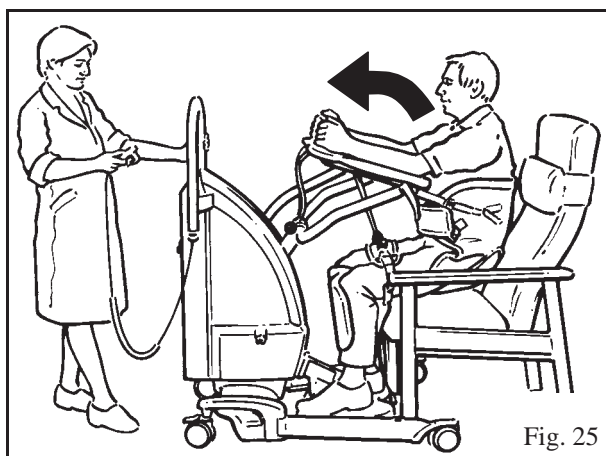

8. Juster deretter begge snorene likt, slik at de ikke er slakke, og lås begge snorene i låseklemmene.
9. Fortsett med hevingen til pasienten så vidt er klar av setet. Hvis det på noen måte skulle kjønes ubehagelig for pasienten, må han/hun settes tilbake i sittende stilling, og det må foretas justeringer på nytt.

10.  **Advarsel:** Kontroller at festesnorene og klemmene på festeremmen er i riktig stilling og fastlåst før og under løfteprosessen samt at de er stramme når de gradvis tar opp pasientens vekt.

Kontroller at festesnorene og klemmene på festeremmen er i riktig stilling og fastlåst før og under løfteprosessen, samt at de er stramme når de gradvis tar opp pasientens vekt.

11. Unngå å løfte pasienten for høyt. Det kan være ubehagelig for pasienten.
12. Frigjør bremsen, lukk understellet og flytt pasienten til ønsket sted. (Se Fig. 26)

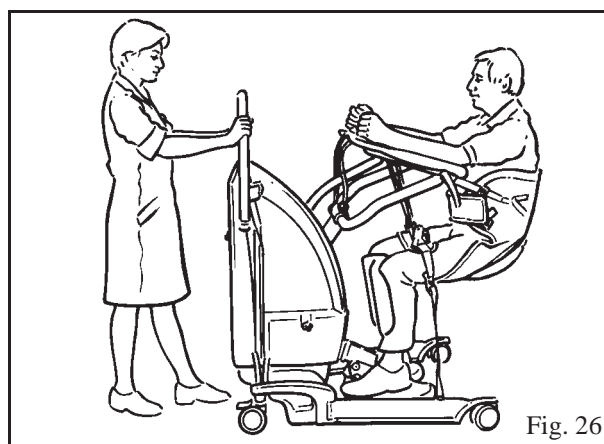

Merk: Forflytning bør utføres med samlet understell, slik at det er lettere å komme gjennom døråpninger osv.

13.  **Advarsel:** Sett på bremsen hvis du lar pasienten være uten tilsyn.

Senk pasienten forsiktig ved hjelp av håndkontrollen eller kontrollpanelet.

14.  **Advarsel:** Remmer eller snorer må ikke løsnes mens pasienten er støttet av seilet.

Fjern seilet fra pasienten når pasienten sitter i den nye stillingen:

1. Trekk hver snor ut av låseklemmene og slakk dem tilstrekkelig til at Loop Lock™ kan løsnes og snorene fjernes fra seilet.
2. Trekk borrelåsen fra hverandre eller løsne spennen for å fjerne støttebeltet.

15. Ta av seilet.
16. Ta av leggremmene hvis disse er brukt.

Bruke Sara Plus

Bruke forflytnings-/gåseil til gange (12 trinn)

(190 kg – 420 lb maksimal pasientvekt)

1. Finn festeremmene på hver side av seilet, og fest snorene (med borrelås som tidligere vist i Fig. 17). Når begge snorene er festet på korrekt måte, justerer du dem likt slik at de ikke er slakke, men likevel ikke trekker pasienten fremover.

2.  **Advarsel:** Lås festesnorene i låseklemmene. (Se Fig. 17)

Kontroller at festesnorene er låst fast i låseklemmene. (Se Fig. 27)

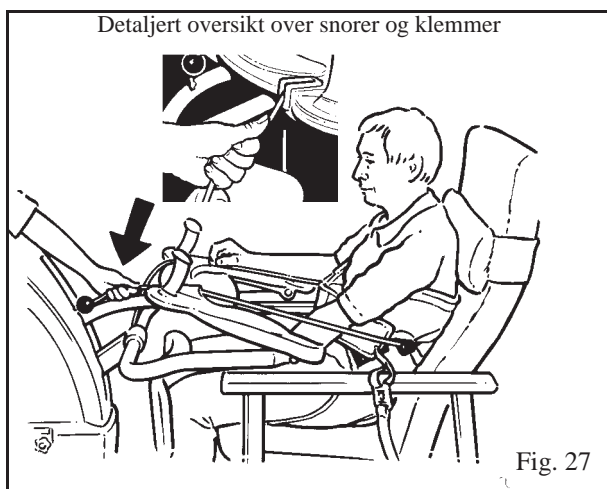

3. La pasienten holde i gripehåndtakene med armene hvilende på armstøtten.
4. Løsne justeringen på hver kroppsfesterem (om nødvendig) så mye at du kan feste klemmene til festeørene på yttersidene av armstøtten. (Se Fig. 28)

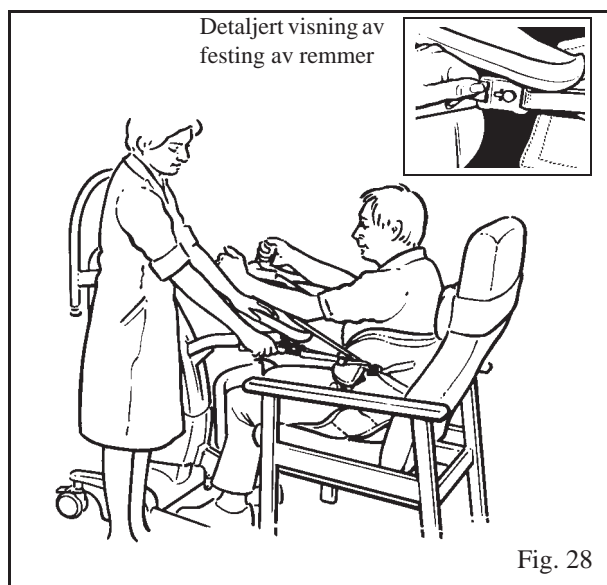

5. Når pasienten er klar, bruker du løfteknappen på håndkontrollen eller kontrollpanelet for å løfte pasienten mens du oppmuntrer han/henne til å reise seg opp. (Se Fig. 29)

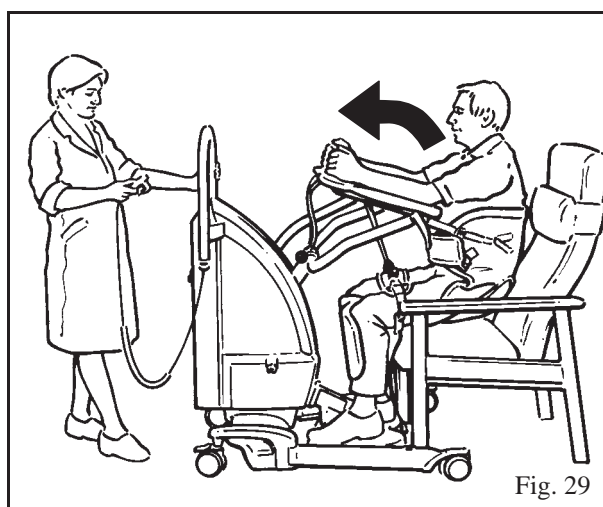

6. Fortsett å heve armstøtten til pasienten er komfortabel støttet opp i en stående stilling. (Se Fig. 30)

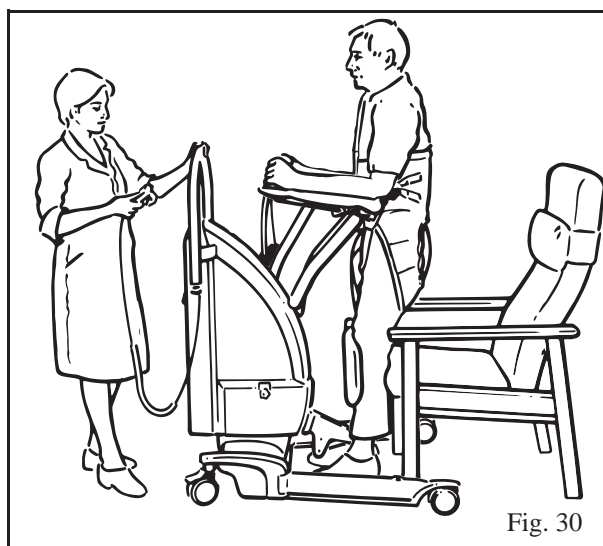

7. Hvis det skal utføres gåtrening, må du forsikre deg om at pasienten er godt støttet. Juster kroppsfesteremmene likt slik at de ikke er slakke, men støtter uten å stramme for mye. Juster armstøtten etter behov.

Bruke Sara Plus

8. Når pasienten står trygt, frigjør du bremsene og trekker løfteren litt bort fra pasienten til benstøtten er klar av pasientens ben. (Se Fig. 31)

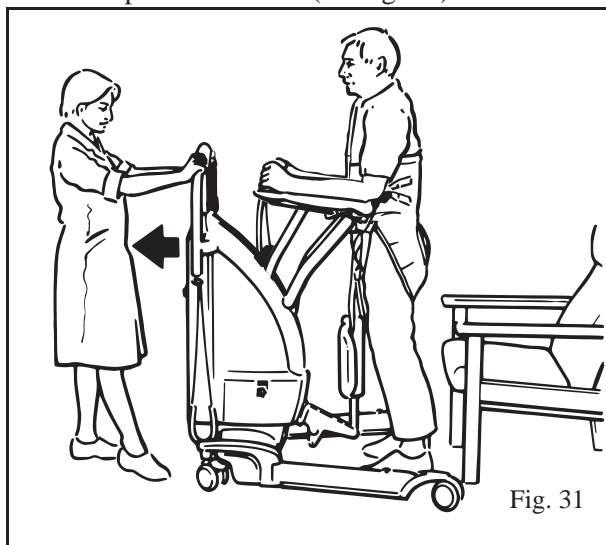

9.  **Advarsel:** Hvis benstøtten tas av, må du også sørge for at festebraketten fjernes før behandlingen startes. Hvis du ikke gjør dette, kan det føre til alvorlig skade:

Sett på understellsbremsene igjen, og fjern hele benstøtten med festebraketten forsiktig ved å løfte den oppover. Oppbevares på egnet sted for senere bruk. (Se Fig. 32)

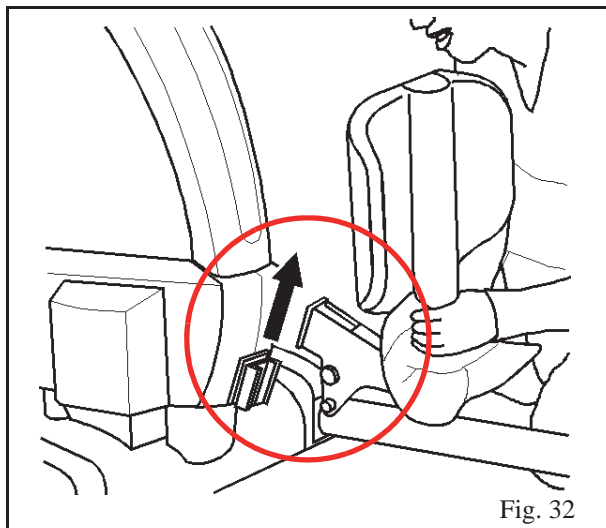

Merk: Understellsbena kan lukkes eller være åpne for å gi pasienten bedre plass.

Merk: Retningssperren (hvis montert) kan brukes over det svingbare bakhjulet som et ekstra hjelpemiddel om nødvendig.

10. Når benstøtten er fjernet og bremsene frigjort, kan pasienten gå med ønsket hastighet samtidig som han/hun støttes opp av Sara Plus. (Se Fig. 33)

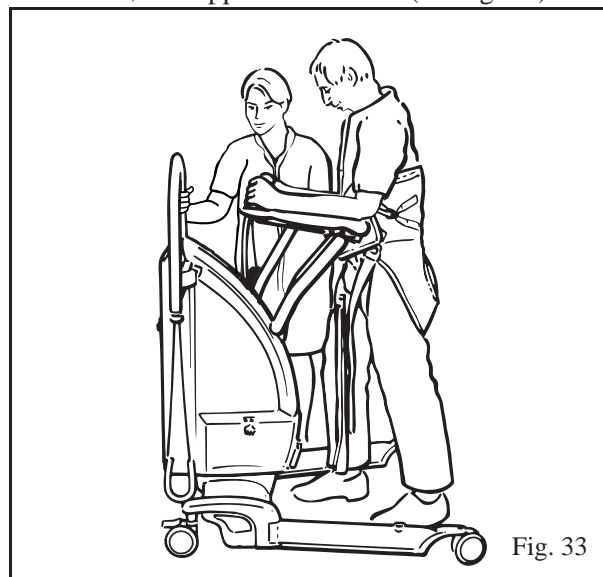

Merk: Det kan være nødvendig å slakke benremmene noe for å få gi bena bedre bevegelse.

11.  **Advarsel:** Festesnorene må ikke løsnes på noe annet stadium enn når pasienten sitter og har full støtte. Sørg for at det ikke finnes hindringer i veien der beboeren oppmuntres til å gå.

 **Advarsel:** Når benstøtten monteres igjen, må du passe på at støtten er satt helt inn, festet og at den dekker støttebraketten. Hvis du ikke gjør dette, kan det føre til alvorlig skade:

Når gåøvelsen er ferdig:

1. Sett på bremsene på understellet.
2. Sett på benstøtten igjen.
3. Flytt pasienten til en stol.

12. Fjern seilet ved å følge monteringsprosedyren i motsatt rekkefølge når pasienten har full støtte.

Arjo vekt (hvis tilgjengelig)

En eventuell vekt skal brukes som beskrevet i bruksanvisningen for vekten.

Batteriinstruksjoner



Advarsel: Batteriet må ikke lades der hvor pasienten befinner seg.

Laderen må kun brukes innendørs.

Laderen må kun brukes på et tørt sted, den må ikke brukes i badeværelser.

Hverken laderen eller batteripakken må utsettes for regn eller vannsprut og må ikke senkes ned i vann.

Ladeenheten må ikke utsettes for støv.

Før å unngå overoppheting må laderen ikke tildekkes mens den er i bruk.

Røyking eller åpen ild er ikke tillatt i nærheten av batteriet.

Batteriladeren må bare brukes sammen med batterier som leveres av Arjo, og som er laget spesielt for *Sara Plus*.

Batteriladeren skal kun brukes med forseglede blysyrebatterier.

Ikke under noen omstendigheter må laderen brukes til å forsøke å lade opp batterier som ikke er ladbare.

For eventuelle reparasjoner må laderen sendes til produsenten.

Hovednettforsyningens stikkontakt må alltid være lett å komme til. Hvis det skulle oppstå en feil, må du slå av støpselet og trekke det ut av stikkontakten.

Bruk bare spesiallagde Arjo-komponenter ved lading av batterier

Bruk kun Arjo-batteriet som fulgte med *Sara Plus*.

Bruk kun Arjo-laderen som fulgte med *Sara Plus*.

Batterier må **IKKE** plasseres nær, eller kastes i, åpen ild.

Batterier må **IKKE** kortsluttes.

Batterier må **IKKE** oppbevares ved temperaturer over 60 °C.

Et batteri som lades for første gang eller etter en lengre lagringsperiode må lades til laderen indikerer full lading.



Advarsel: Batterier må **IKKE** knuses, stikkes hull på, åpnes, demonteres eller på annen måte mekanisk tukles med.

Hvis batterihylsteret sprekker og elektrolytter kommer i kontakt med hud eller klær, må dette vaskes av umiddelbart med vann.

Hvis elektrolytt kommer i kontakt med øynene, vask øyeblikkelig med rikelige mengder med vann og søk legehjelp.

Når batterier skal kastes, kontakt ansvarlige lokale myndigheter og be om råd.

Forkortelsen «Pb», som vises ved siden av symbolene for resirkulering og søppelkasse på batteripakken, er grunnstoffsymbolet for bly. Den angir at batteriet inneholder bly, og at det derfor ikke må kasseres på vanlig måte, men resirkuleres.

Merk: Fjern batteriet fra løfteren hvis den skal stå ubrukt i en lengre periode.

Batteriindikator

Sara Plus er utstyrt med en batteriindikator som angir batteriets ladestatus, plassert på høyre side av dekselet. (Se Fig. 2 på side 7 i delen «Beskrivelse av deler»)

Skjermen viser batteristatus ved hjelp av åtte nivåer, fra fulladet batteri på høyre side til svært svakt batteri på venstre side (full bar til tom bar).

Merk: Batteriindikatoren har en energisparingsfunksjon som automatisk slår av skjermen hvis en funksjonsknapp ikke har blitt brukt på minst 60 sekunder. Skjermen vil lyse opp igjen i det øyeblikket en knapp trykkes på.

Det er anbefalt at batteriet fjernes fra løfteren og lades så fort skjermen viser 3 barer og summeren piper én gang hvert 10. sekund. Det er mulig å løfte til displayet viser ett fylt segment og summeren piper ofte hver gang en knapp trykkes inn og 2 sekunder etter at alle knappene er sluppet. På dette tidspunktet må batteriet lades så snart som mulig.

Batteriinstruksjoner

Hvis batteripakken lades opp før ladenivået blir lavt eller før den er helt utladet, forlenger dette batteriets levetid.

Det anbefales alltid å ha en nyladet batteripakke for hånden for å sikre at *Sara Plus* alltid er klar til bruk. Dette oppnår du ved å ha en ekstra batteripakke tilgjengelig og lade opp den ene mens den andre er i bruk.

Det er god praksis å ha et nyladet batteri klart ved begynnelsen av hvert arbeidsskift.

Batterilevetiden er variabel (2-5 år) og er avhengig av riktige ladeprosedyrer. For å forlenge levetiden til batteriet bør det med jevne mellomrom lades til laderen indikerer full lading. Dette kan gjøres over natten.

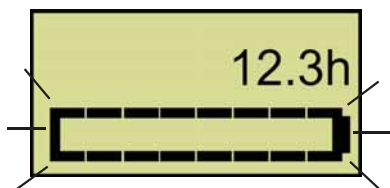

Hvis batteriindikatoren blinker, er batteriet oppbrukt. Emballasjen skal gjenvinnnes i henhold til lokale bestemmelser. Sett inn et nytt batteri.

Hvis batteriindikatoren faller fra høy lading til én eller null streker på indikatoren mens en bevegelse utføres, begynner batterinivået å bli lavt (det kan fortsatt brukes til det er helt utladet). Skift batteriet og lad det helt opp. Summeren indikerer at batteriet er tomt to sekunder etter at alle knappene er sluppet.

Lade batteriet (9 trinn)

Når batteriindikatoren viser 3 barer, fullfør løftesyklusen og fjern batteripakken.

1.  **Advarsel:** Hold batteriet slik at det ikke faller ned og blir skadet eller forårsaker personskade.

Ta tak i gripetaket på batteriet og trykk på hurtigutløseren plassert ovenfor. Sving batteriet til side og løft det ut.

2. Flytt batteriet til batteriladeren, og forsikre deg om at det står trygt.
3. Sett batterikontakten fra laderen inn i den tilsvarende kontakten på baksiden av batteriet.

Merk: *Kabelen som kobler nettstrømforsyningen til laderen, kan kobles fra. Hvis du bruker batteriladeren for første gang eller hvis kabelen er koblet fra laderen, setter du kabelen godt inn i laderen før du setter den i strømuttaket.*

4.  **Advarsel:** Kontroller alltid at kabelkontaktene som går inn i laderen og batteriet, er koblet til før du slår på strømmen.

Slå på strømmen.

En oransje lampe på ladeenheten lyser hvis batteriet er helt utladet.

Lysen vil skifte til gult når batteriet nærmer seg full ladekapasitet og deretter skifte til grønt når batteriet er fulladet.

5. Lad batteriet til laderen indikerer full lading.

Merk: *En fulladet batteripakke kan stå i laderen uten å bli ødelagt på grunn av overlading. Dermed sikrer du også at batteriet holder seg fulladet.*

6. Koble fra nettstrømmen når batteriet er ferdig ladet.
7. Fjern batteripakken fra laderen.
8. Sett det i batteriholderen på *Sara Plus*, som er plassert på venstre side av løfteren:
9. Finn fordypningen langs undersiden av batteriet, og sving deretter batteriet på plass til festehakene holder batteriet på plass. Strømmen går automatisk på.

 **Forsiktig:** Slå av løfteren ved å trykke på den røde av-knappen. Dette reduserer strømforbruket.

Rengjøring og desinfeksjon

Generelt vedlikehold av løfteren

Hvor ofte de følgende tiltakene skal utføres, avhenger av hvor ofte utstyret brukes. Se «Plan for forebyggende vedlikehold» i delen «Stell og forebyggende vedlikehold».

Begynn med én gang i uken hvis ikke annet er angitt, og bruk deretter erfaringene for å avgjøre hvor ofte videre vedlikehold er nødvendig.



Advarsel:

Det anbefales at Arjo pasientløftere, utstyr, tilbehør og seil rengjøres regelmessig. Hvis seilene, løfterne og utstyret trenger rengjøring eller hvis det er mistanke om kontaminering, må følgende rengjørings- og/eller desinfeksjonsprosedyrer følges før utstyret tas i bruk igjen. Dette er særlig viktig når samme utstyr brukes på flere pasienter, slik at risikoen for smitte fra én pasient til en annen reduseres til et minimum.



Advarsel: Rengjørings- og desinfeksjonsmidler må brukes i henhold til produsentens anvisninger, og du må alltid brukes hensiktsmessig verneutstyr (vernebriller, hansker og verneklær) ved håndtering av desinfeksjonsmidler.

Rengjøring

Løfteren, utstyret og tilbehøret rengjøres ved å tørke av med en fuktig klut med varmt vann og rengjøringsmiddel. Vær ekstra nøye med områder som kan fange opp støv eller skitt.



Advarsel: Løfteren bør rengjøres før den brukes på en annen pasient.



Forsiktig: Unngå å fukte deler av produktet som kan føre til problemer med elektriske komponenter eller innvendig korrosjon.

Hvis løfteren tørkes med en varmluftsvifte, må temperaturen ikke overstige 80 °C (176 °F).

Petroleum-baserte løsemidler eller lignende må ikke brukes, da disse kan skade deler av plast.

Desinfisering

Ved desinfisering må utstyret først rengjøres, og deretter tørkes av med en løsning av ett av de kompatible desinfeksjonsmidlene nedenfor:

DESINFEKSJONSMIDLER	Sara Plus
Isopropanol ≤ 70 %	X ^{1,2}
Klor ≤ 1 % (10 000 ppm)	X ¹
Hydrogenperoksid ≤ 1,5 %	X ^{1,2}
Pereddiksyre ≤ 0,25 % (2500 ppm)	X ¹
Fenolisk ≤ 1,56 % (15 600 ppm)	X ²
Kvartær ammoniak ≤ 0,28 % (2800 ppm)	X

¹Deler med bart metall kan bli misfarget av gjentatt kontakt med isopropanol, klor, hydrogenperoksid eller pereddiksyre.

²Bryterpanelet kan bli misfarget etter gjentatt kontakt med isopropanol, hydrogenperoksid eller fenol.



Forsiktig: Ikke bruk noe desinfeksjonsmiddel på elektriske kontakter.

Desinfeksjonsmetodene skal følge lokale eller nasjonale retningslinjer (dekontaminering av medisinsk utstyr) som kan gjelde på helseinstitusjonen eller i det aktuelle landet. Rådfør deg med den lokale infeksjonskontrollspesialisten hvis du er usikker.

Merk: Ved bruk av våtservietter må det gnis grundig for å sikre effektiv desinfisering av overflatene.

Merk: Kontroller at løfteren kan svinges på normal måte, og at hjulene ruller og beveger seg fritt i alle retninger. Rengjør med vann. (funksjonen kan påvirkes av såpe, hår, støv og kjemikalier fra gulvrengjøring).

Rengjøring og desinfeksjon

Rengjøring og desinfisering av bekkenet og rammen (hvis montert)

For utvendige deler av setet og rammen vil de desinfiserende våtserviettene som er nevnt tidligere, være svært effektive, men for innvendige deler av utstyret og steder hvor det er vanskelig å komme til, anbefaler Arjo at setet og rammen rengjøres ifølge vanlige rengjørings- og desinfiseringsrutiner.

Fjerne toalettsetet (2 trinn)

1. Trekk den bakre kanten hardt opp for å løsne festeørene.
2. La setet gli litt fremover til det er klart av rammerørene, og løft det av. (Se Fig. 34)

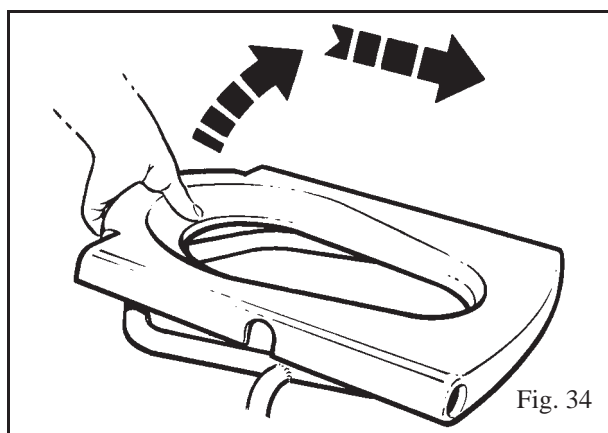

Rengjøre og desinfisere ledningene (2 trinn)

1. Tørk av festesnorene og festeløkkene og snorene med en fuktig klut med varmt vann tilsatt et mildt rengjøringsmiddel

Merk: Hvis det er synlig smuss på festesnorene etter rengjøring, må snorene skiftes av en kvalifisert servicetekniker.

2. Desinfiser snorene og festeløkkene og snorene ved å tørke av dem med en oppløsning som inneholder ett av de kompatible desinfeksjonsmidlene (se tabellen DESINFESJONSMIDLER på side 20.)

Montere toalettsetet (3 trinn)

1. Plasser hullene i setet over rammerørene til setet.
2. Juster festeørene over den bakre tverrstangen på seterammen. (Se Fig. 35)

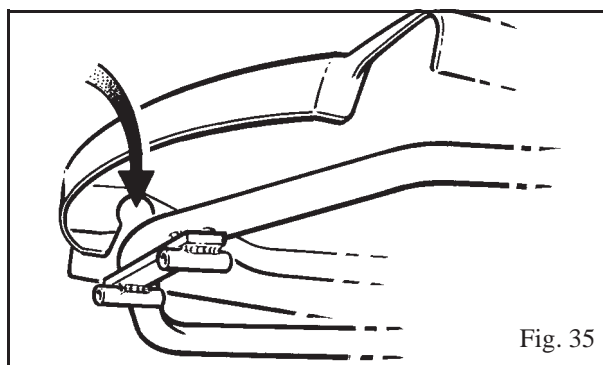

3.  **Advarsel:** Kontroller alltid at setet er trygt på plass før du lar en pasient sitte på det.

Trykk hardt ned på den bakre delen av setet på to steder direkte over festeørene, til setet klikker på plass. (Se Fig. 36)

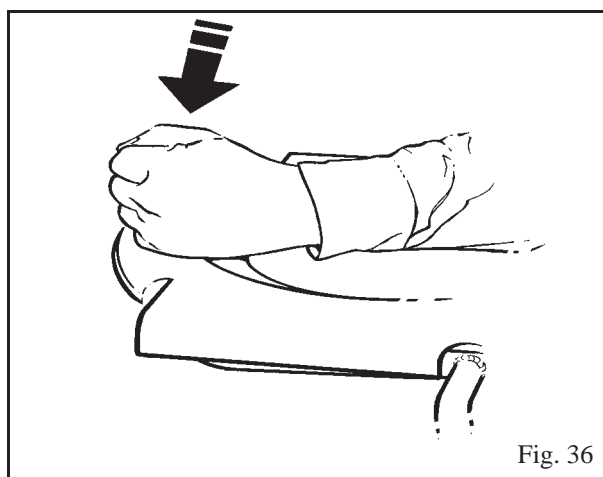

Stell og forebyggende vedlikehold

Sara Plus er utsatt for slitasje, og følgende tiltak må iverksettes som angitt for å sikre at produktet opprettholder sine opprinnelige spesifikasjoner.



Advarsel: Punktene i denne sjekklisten er det minste fabrikanten anbefaler. I enkelte tilfeller der produktet brukes mye eller eksponeres for aggressive omgivelser, bør hyppigere kontroller utføres. Hvis produktet brukes uten at det utføres regelmessige kontroller eller etter at det er funnet en feil, kan dette gå ut over brukerens og de øvrige beboernes sikkerhet. Stedlige bestemmelser og standarder kan være strengere enn fabrikantens. Forebyggende vedlikehold som er beskrevet i denne bruksanvisningen, kan forebygge ulykker.

Merk: Det skal ikke utføres vedlikehold og service på produktet mens det er i bruk med en pasient.

Plan for forebyggende vedlikehold

Tiltak/Kontroll	Mellom pasienter	Før bruk	Hver uke	Hvert år
PLEIERENS PLIKT				
Rengjøring	X			
Undersøk seilet, remmene og klemmene med hensyn til skade eller slitasje, ved behov. Se dokumentasjonen til seilet.		X		S
Foreta en visuell inspeksjon av utsatte flater med hensyn til skade, skarpe kanter osv.			X	
Foreta en visuell inspeksjon av festepunktene for seilet. Må ikke brukes dersom de er skadet.			X	
Påse at alle merkelapper er festet.			X	
Kontroller at gripehåndtakene sitter fast. Fest dem på nytt om nødvendig.		X		S
Kontroller laderen, ledningene og koblingene.				S
Kjør hele driftssyklusen til <i>Sara Plus</i> .			X	
Foreta en visuell inspeksjon av håndkontrollen og ledningen for å påvise eventuell skade.			X	
Utfør en fullstendig funksjonstest på <i>Sara Plus</i> .			X	S
Kontroller at stoppknappen/tilbakestillingsknappen og nødsenkefunksjonen fungerer tilfredsstillende.			X	S
Kontroller om batteriene lekker og/eller er dårlige. Skift hvis nødvendig.			X	S
Kontroller at alle festeanordninger, skruer og muttere sitter på plass og er stramme.			X	S
Kontroller og rengjør alle hjul. Bytt ut ved behov.			X	S
Kontroller at dekslene passer og at de ikke er skadet. Bytt ut ved behov.			X	S
Se etter tegn på korrosjon. Skift ved behov.			X	S



Advarsel: Handlinger merket «S» må utføres av kvalifisert personell med riktig verktøy og kjennskap til rutinene i Servicehåndboken. Hvis disse kravene ikke oppfylles, kan det resultere i personskader og/eller usikkert produkt.



Advarsel: Uautoriserte modifikasjoner eller reparasjoner på *Sara Plus* kan påvirke løfterens sikkerhet og vil gjøre garantien ugyldig. Arjo påtar seg intet ansvar for hendelser, ulykker eller reduksjon i ytelse som kan inntreffe som resultat av slike reparasjoner eller endringer.

For å opprettholde utstyrets sikkerhet må du kun bruke reservedeler angitt av Arjo.

Stell og forebyggende vedlikehold

Før hver gang utstyret brukes

Kontroller at batteriet er ladet før bruk. Hvis det ikke er tilstrekkelig ladet, bytt til et fulladet batteri. Der det er nødvendig, skal *Sara Plus* desinfiseres etter hvert pasientbruk i henhold til bruksanvisningen og lokale retningslinjer.

Hver dag

Kontroller at batteripakken alltid er ladet opp. Lad batteriet ved slutten av hvert skift, eller så snart som mulig hvis batteriindikatoren viser det og gir et hørbart varsel. Se *Batterilading* i denne bruksanvisningen.

Kontroller at knappen for nødsenkefunksjon, er vridd helt mot høyre og er håndstrammet (må ikke overstrammes).

Seilets festesnorer og festeløkker og snorer må inspiseres visuelt før og etter hver bruk. Komponenter som er frynset eller skadet, eller synlig kontaminert eller tilsmusset, må skiftes ut.

Hver uke

Lad batteriet regelmessig til laderen indikerer full lading for å sikre lang levetid. Se delen «*Batteriinstruksjoner*».

Løfterens generelle tilstand

Det skal utføres en generell visuell inspeksjon av alle utvendige deler, og samtlige funksjoner skal kontrolleres for å sjekke at de virker tilfredsstillende. På den måten forsikrer du deg om at det ikke har oppstått skade under bruk.

- Kontroller at alle hjulene dreier fritt, og at de to bremsene bak kan låses. Hvor det er installert, kontroller at styreanordningen låser bakhjulene på linje.
- Kontroller at festeboltene for hjulene sitter fast i understellet, og at understellsbena og hjulenes slitebane ikke er skadet
- Åpne og lukk understellsbena og kontroller for jevn bevegelse i hele spennvidden.
- Undersøk håndsettet og ledningen. Skiftes hvis de er skadet.
- Kontroller at alle eksterne festemekanismer er sikre, og at alle skruer og muttere er tilstrekkelig strammet.
- Kontroller at gripehåndtakene sitter fast, stram ved behov.
- Undersøk tilstanden til festeløkkene og knuten inni kjeleknappen.
- Kontroller at skruen som holder fremre spennstift i den øvre løftearmen er strammet til.
- Kontroller at skruene som holder kryssholtssnorene i Arc-Rest er strammet til.
- Kontroller at alle merkelapper med anvisninger sitter godt og er leselige.

- Inspiser alle utsatte deler, spesielt delene som er i kontakt med pasientens kropp. Påse at det ikke har oppstått sprekker eller skarpe kanter som kan forårsake skade på pasienten eller pleieren, eller som har blitt uhygieniske. Erstatt deler ved behov.
- Kontroller at fotstøtten kan fjernes og erstattes og at det ikke er noen skade på kroken og festepinnene på fotbraketten.

Automatisk stoppfunksjon

Sett armstøtten godt over laveste posisjon, senk den, og hold samtidig armstøtten oppe et øyeblikk. Motoren fortsetter å gå mens vekten av armstøtten holdes oppe. Denne testen tester at det automatiske stoppet fungerer riktig.

Nødstop

Test nødstopppfunksjonen ved å betjene armstøtten. Trykk på nødstopknappen. (Se Fig. 2 på side 7 i delen «Beskrivelse av deler») Bevegelsen skal da stoppe umiddelbart.



Advarsel: Hvis det er tvil om hvorvidt *Sara Plus* fungerer som den skal, må den tas ut av bruk. Kontakt Arjos serviceavdeling.

Råd om service



Advarsel: Arjo anbefaler at det utføres vedlikehold på *Sara Plus* regelmessig. Se Plan for forebyggende vedlikehold i denne bruksanvisningen.



Advarsel: KUN FOR LØFTERE I UK: Viktig lovgivning trådte i kraft den 5. desember 1998. Denne lovgivningen får konsekvenser for serviceplanen for pasientløfter(e), for badekar med regulert høyde og for annet heve- og senkeutstyr. Forskriftene for løfteoperasjoner og løfteutstyr (LOLER) 1998 og forskriftene for anskaffelse og bruk av arbeidsutstyr (PUWER 98) må oppfylles av brukeren. Det er utarbeidet en plan med seks grundige, månedlige undersøkelser for å oppfylle forskriftene, og informasjon fås hos Arjo Service UK.

Delelister og koblingskjemaer kan fås fra Arjo eller en godkjent forhandler.

Reservedeler kan om nødvendig bestilles hos ARJO eller deres godkjente distributør.

Spesialverktøy er nødvendig for utskifting av visse komponenter.

Feilsøking

Beskrivelse av problem	Sannsynlig årsak	Løsning
<i>Sara Plus</i> er ny, men fungerer ikke i det hele tatt.	Av-knappen (rød) er fortsatt aktivert.	Trykk på den grønne på/tilbakestilling-knappen for å deaktivere av-knappen. Kontroller at nødstoppknappen ikke er trykket inn.
<i>Sara Plus</i> løfter og senker langsommere enn normalt.	Lite strøm på batteriet.	Kontroller batteriindikatoren. Denne angir strømnivået på batteriet. Hvis du er i tvil, erstatt batteriet med et fulladet batteri og sammenlign ytelsen. Hvis det er lite strøm på batteriet, erstatt batteriet til <i>Sara Plus</i> med et fulladet batteri.
<i>Sara Plus</i> hever og senker seg ikke og understellsbena kan ikke åpnes eller lukkes ved å bruke håndkontrollen.	Håndkontrollen er skadet	Forsøk å bruke <i>Sara Plus</i> med opp-/nedkontrollene på betjeningspanelet på masten. Hvis utstyret fungerer som det skal når du bruker disse kontrollene, bør håndkontrollen byttes ut.
<i>Sara Plus</i> hever og senker ikke og understellsbena kan ikke åpnes eller lukkes ved å bruke hverken håndkontrollen eller opp-/nedkontrollene.	Funksjonsfeil på styringselektronikk eller aktuator	Kontakt Arjo-forhandleren eller en Arjo-godkjent servicetekniker.
Når en knapp trykkes, vises «Overload» på time-/syklustelleren. Summeren piper to ganger i sekundet, men <i>Sara Plus</i> beveger seg ikke.	Forespurt bevegelse blokkeres eller <i>Sara Plus</i> har nådd sin endeosisjon.	Fjern hindringen og kontroller om <i>Sara Plus</i> har tatt skade før du fortsetter løftesyklusen. Hvis du er i tvil, skal du bruke nødsenkefunksjonen og plassere beboeren tilbake i sittende stilling. Avstå deretter fra å bruke <i>Sara Plus</i> . Ikke bruk utstyret igjen før det har blitt kontrollert og godkjent for sikker drift av en servicetekniker som er godkjent av Arjo. Hvis det oppstår overbelastning på grunn av at endeosisjonen nås, anses det som ønsket atferd.

Feilsøking

Beskrivelse av problem	Sannsynlig årsak	Løsning
Uventet bevegelse av løfteren	Defekt håndkontroll, trykknapper eller elektronikk.	Hvis det å slippe knappene ikke fungerer: Trykk på nødstopknappen og fjern batteriet fra løfteren. Bruk nødsenkefunksjonen og plasser beboeren tilbake i sittende stilling. Ta deretter <i>Sara Plus</i> ut av bruk. Ikke bruk utstyret igjen før det har blitt kontrollert og godkjent for sikker drift av en servicetekniker som er godkjent av Arjo.
«Overheat» vises på skjermen og summeren piper to ganger hvert 15. sekund.	Arbeidssyklusen på aktuatoren overskredet (2 minutter PÅ / 18 minutter AV).	Fullfør operasjonen og vent 18 minutter. Dette beskytter aktuatoren mot skade.
<i>Sara Plus</i> kan ikke kjøres oppover, og motoren kan høres tydelig.	Overstyringsknappen for senking er ikke helt stram.	Stram nødsenkeknappen med klokken.
Skjermen aktiveres ikke ved oppstart.	Du trykker på en hvilken som helst knapp på et av kontrollpanelene, eller et av panelene er ødelagt.	Kontroller om du har trykket på en knapp, eller kontakt din Arjo-representant eller en Arjo-godkjent servicetekniker hvis du ikke trykker på en av knappene.

Tekniske data

Pasientens vekt

Alle seil - kontroller sikker arbeidsbelastning på etiketten på seilet

	kg	lb
Sikker arbeidsbelastning	190	420
Maksimal vekt som kan løftes eller flyttes (ved bruk av ståseil)	190	420
Maksimal vekt som kan løftes eller flyttes (ved bruk av forflytnings- og gåseil kun til gåtrenoing)	190	420
Maksimal vekt som kan løftes eller flyttes (ved bruk av forflytnings- og gåseil kun til forflytning)	140	308
Grense for maksimal vekt som kan flyttes (ved bruk av toalettsete og -ramme)	190	420

Komponentenes vekt

	kg	lb
Sara Plus – utgave uten vekt (komplett – uten batteri)	73.8	162.7
Sara Plus – utgave med vekt (komplett – uten batteri)	82.9	182.8
Sara Plus – utgave med vekt (komplett – med vekt og batteri)	88	194
Stolens maksimale totalvekt (stol + pasient)	278	614
Batteripakke	4.9	10.8
Toalettsete og ramme (tilbehør)	4	8.8
Bekken og holder (tilbehør)	1.2	2.6
Fotstøtte	5	11

Elektrisk

Batteritype og delenummer	(Oppladbart – blysyre): SPL3021
Batterikapasitet	6 Ah
Batteriladerens delenummer (Merk: ** angir relevant landskode)	SPL3024**
Sikring	15A (Termisk overlastbryter)
Sikring – PCBA	20 A
Sikring – batteri	30 A
Beskyttelsesklasse, løfter	IP 24
Beskyttelsesklasse, håndkontroll	IP X7
Løfterens nominelle spenning	24 V DC
Kraft, kontroller	< 5 N
Symbolet IP n ₁ n ₂ indikerer graden av beskyttelse mot inntrengning av solide partikler (n ₁) og væsker (n ₂). 2: Beskyttelse mot inntrengning av faste partikler som er større enn 12,5 mm – fingre og lignende gjenstander. 4: Beskyttelse mot væskeinntrengning – vannsprut mot innkapslingen fra en hvilken som helst retning skal ikke ha noen skadelig virkning.	

Tekniske data

Elektrisk

	Arbeidssyklus	Maks. volt	Maks. ampere
Mastens løfteaktuator (forseglet elektro-hydraulisk enhet)	10 % (2 min/18 min)	24 V	20 A
V-understellsaktuator (forseglet elektro-hydraulisk enhet)	10 % (2 min/18 min)	24 V	8 A

Maks lydstyrke

I henhold til ISO 3746 (dB re 1pW ± 3dB)	74 dB
---	-------

Omgivelser

Drift, transport og lagring	
Temperatur	+10 °C til +40 °C (+50 °F til +104 °F) Drift -20 °C til +70 °C (-4 °F til +158 °F) Transport -20 °C til +70 °C (-4 °F til 158 °F) Lagring
Relativ luftfuktighet	30 % til 75 % Drift 10 % til 80 % inkludert kondens Transport og oppbevaring
Luftrykk	800 hPa til 1060 hPa Drift 500 hPa til 1100 hPa Transport 500 hPa til 1100 hPa Lagring

Kassering ved endt levetid

- Alle batteriene i produktet skal gjenvinnes. Batterier må kasseres i henhold til nasjonale eller lokale forskrifter.
- Heisystemer med elektriske og elektroniske komponenter eller elektrisk ledning skal demonteres og resirkuleres i samsvar med Direktivet om elektrisk og elektronisk avfall (WEEE) eller i samsvar med lokale eller nasjonale forskrifter.
- Komponenter som hovedsakelig består av ulike typer metall (inneholder mer enn 90 % metall etter vekt), for eksempel seilstenger, skinner, ståstøtter osv., skal resirkuleres som metall.

Mål

Sara Plus dimensjoner

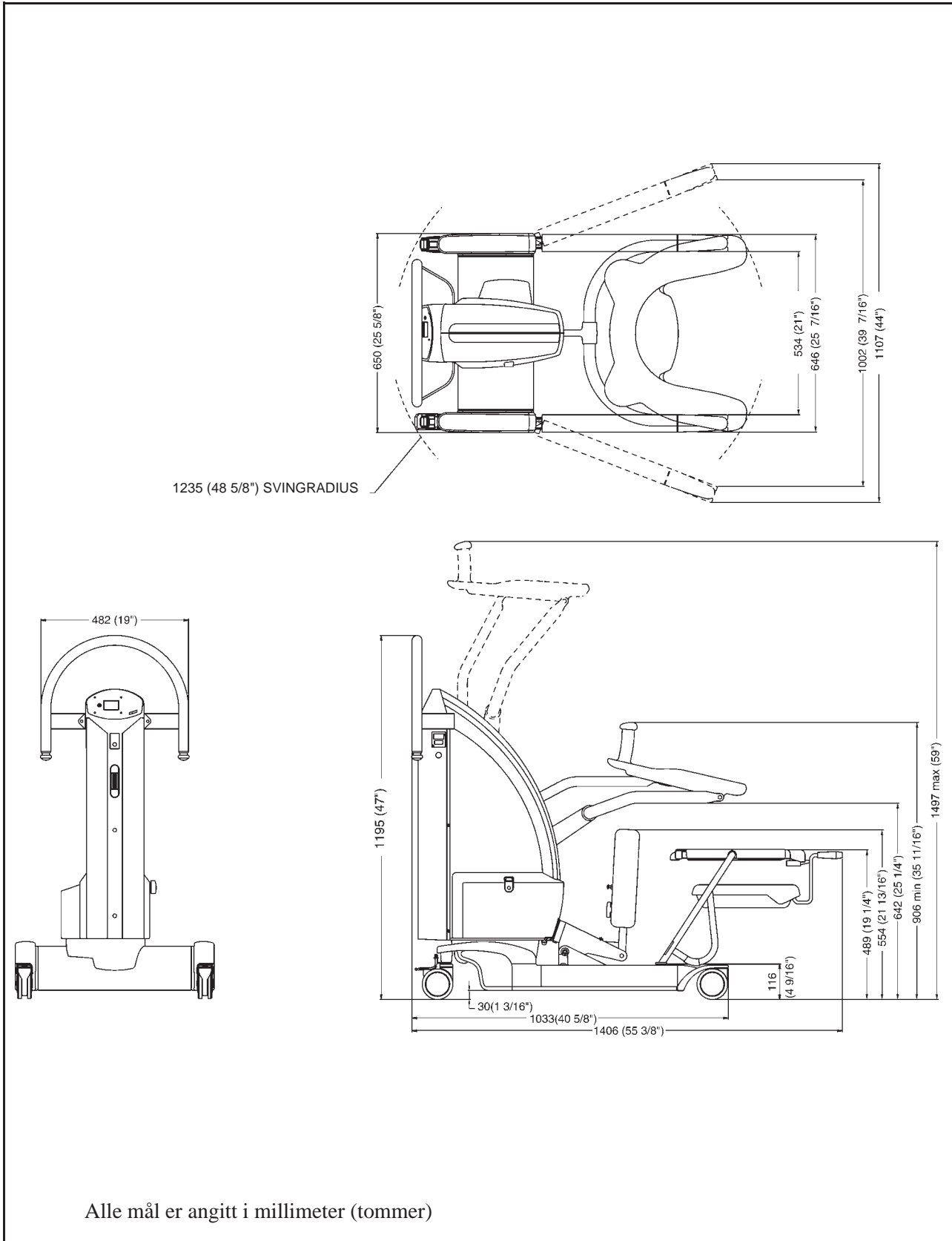



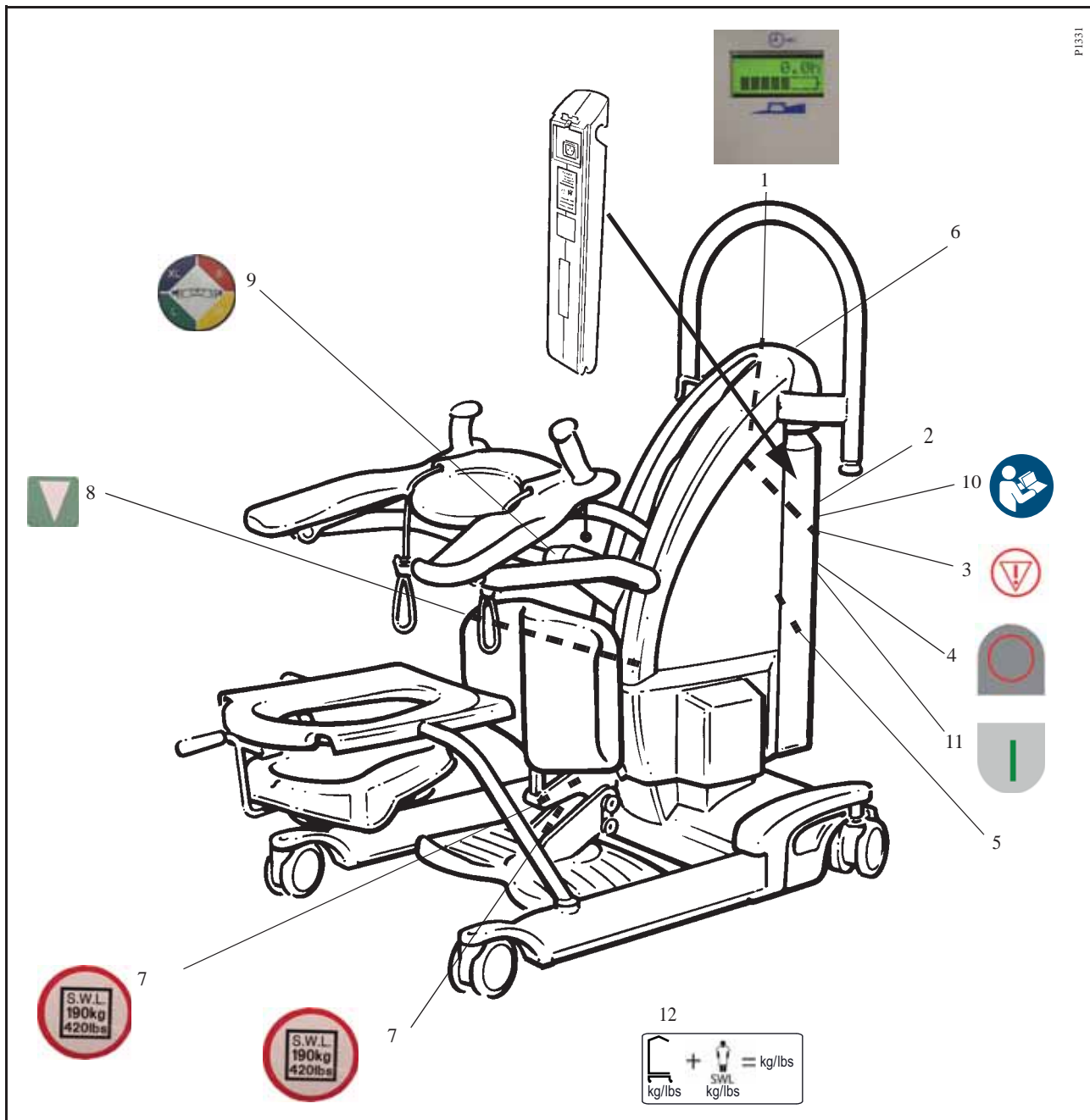



Etiketter på Sara Plus



1. Batteriindikator og time-/syklusteller
2. Arjo-logo
3. Identifisering av Nødstopknapp
4. Identifisering av strøm av-knapp
5. Adresse og SWL 190 kg (420 lb)
6. Produktnavn
7. Sikker arbeidsbelastning 190 kg (420 lb)
8. Identifisering av nødsenkeknapp
9. Veiledning for seilstørrelse
10. Les bruksanvisningen før bruk
11. Identifisering av på-/nullstill-knapp
12. Løfterens maksimale totalvekt

Etiketter på Sara Plus

Symbolforklaring	
	Det er obligatorisk å lese bruksanvisningen
	Et batteri er strømkilden til dette utstyret.
	Skill elektriske og elektroniske komponenter til gjenvinning i henhold til EU-direktiv 2012/19/EU (WEEE)
	Kan resirkuleres
IP 24	Beskyttelsesgrad (dvs. produktet er beskyttet mot innstikk av fingre og mot vannsprut)
	Type BF Anvendt del: Beskyttelse mot elektrisk støt i samsvar med EN/IEC 60 601-1.

	CE-merking som indikerer samsvar med den harmoniserte lovgivning i Det europeiske fellesskap Figurer angir tilsyn av kontrollorgan.
	Angir at produktet er et medisinsk utstyr i henhold til EU-regulering 2017/745 for medisinsk utstyr
	Utstyrets totalvekt inkludert sikker arbeidsbelastning.
	Produsentens navn og adresse
	Produksjonsdato
	Unik enhetsidentifikator

Elektromagnetisk kompatibilitet

Produktet er testet for samsvar med gjeldende standarder med hensyn til evnen til å blokkere elektromagnetisk interferens fra eksterne kilder.

Enkelte tiltak kan bidra til å redusere elektromagnetisk interferens:

- Bruk bare kabler og reservedeler levert av Arjo for å unngå økt stråling eller redusert immunitet som kan gjøre at utstyret ikke fungerer som det skal.
- Kontroller at annet utstyr i pasientovervåkings- og/eller behandlingsområder oppfyller aksepterte strålingsstandarder.



Advarsel: Trådløst kommunikasjonsutstyr, slik som trådløse hjemmenettverksenheter, mobiltelefoner, trådløse telefoner og basestasjonene til disse, walkie-talkier osv., kan påvirke dette utstyret og bør holdes minst 1,5 m unna utstyret.

Bruksmiljø: Pleie i hjemmemiljø og profesjonelle helseinstitusjoner.

Unntak: Høyfrekvent kirurgisk utstyr og det RF-skjermede rommet til et ME-SYSTEM for avbildning med magnetresonans.



Advarsel: Bruk av dette utstyret nærliggende eller stablet med annet utstyr skal unngås ettersom det kan resultere i gal drift. Hvis det er nødvendig med slik bruk, må dette utstyret og annet utstyr observeres for å bekrefte at de virker som normalt.

Veiledning og produsentens erklæring – elektromagnetiske utslipp		
Strålingstest	Kompatibilitet	Retningslinjer
RF-stråling CISPR 11	Gruppe 1	Dette utstyret bruker RF-energi kun for sin interne funksjon. Derfor er RF-utslippene svært lave, og det er lite sannsynlig at de forårsaker forstyrrelser i elektronisk utstyr i nærheten.
RF-stråling CISPR 11	Klasse B	Dette utstyret er egnet for bruk i alle installasjoner, inkludert private installasjoner og installasjoner som er koblet direkte til det offentlige lavspente distribusjonsnettet som forsyner bygninger beregnet for boligformål.

Veiledning og produsentens erklæring – elektromagnetisk immunitet			
Immunitetstest	NEK IEC 60601-1-2 testnivå	Kompatibilitetsnivå	Elektromagnetisk miljø – veiledning
Elektrostatisk utlading (ESD)	± 2 kV, ± 4 kV, ± 8 kV, ± 15 kV luft	± 2 kV, ± 4 kV, ± 8 kV, ± 15 kV luft	Gulvet skal være i tre, betong eller keramiske fliser. Hvis gulvet er dekket med syntetisk materiale, må den relative fuktigheten være minst 30 %.
NEK EN 61000-4-2	±8 kV kontakt	±8 kV kontakt	

Elektromagnetisk kompatibilitet

Ledete forstyrrelser induisert av RF-felter NEK EN 61000-4-6	3 V ved 0,15 MHz til 80 MHz 6 V innenfor ISM og amatørradiobånd mellom 0,15 og 80 MHz 80 % AM ved 1 kHz	3 V ved 0,15 MHz til 80 MHz 6 V innenfor ISM og amatørradiobånd mellom 0,15 og 80 MHz 80 % AM ved 1 kHz	Bærbart og mobilt RF-kommunikasjonsutstyr må ikke brukes nærmere noen del av produktet, inkludert kablene, enn 1 meter hvis senderens nominelle utgangseffekt overstiger 1 W ^a . Feltstyrker fra faste RF-sendere, som fastslått ved en elektromagnetisk stedsundersøkelse, skal være lavere enn samsvarsnivået i hvert frekvensområde ^b . Forstyrrelser kan forekomme i nærheten av utstyr merket med dette symbolet: 
Utstrålt RF-elektromagnetisk felt NEK EN 61000-4-3	Hjemmepleiemiljø 10 V/m 80 MHz til 2,7 GHz 80 % AM ved 1 kHz	Hjemmepleiemiljø 10 V/m 80 MHz til 2,7 GHz 80 % AM ved 1 kHz	
Nærhetsfelt fra RF-trådløst kommunikasjonsutstyr NEK EN 61000-4-3	385 MHz – 27 V/m 450 MHz – 28 V/m 710, 745, 780 MHz – 9 V/m 810, 870, 930 MHz – 28 V/m 1720, 1845, 1970, 2450 MHz – 28 V/m 5240, 5500, 5785 MHz – 9 V/m	385 MHz – 27 V/m 450 MHz – 28 V/m 710, 745, 780 MHz – 9 V/m 810, 870, 930 MHz – 28 V/m 1720, 1845, 1970, 2450 MHz – 28 V/m 5240, 5500, 5785 MHz – 9 V/m	
Elektrisk hurtig transient/puls NEK EN 61000-4-4	±1 kV SIP/SOP-porter 100 kHz repetisjonsfrekvens	±1 kV SIP/SOP-porter 100 kHz repetisjonsfrekvens	
Strømfrekvens Magnetfelt NEK EN 61000-4-8	30 A/m 50 Hz eller 60 Hz	30 A/m 50 Hz	Magnetiske felt i strømfrekvensen skal ligge på nivåer som er typiske for et vanlig kommersielt eller sykehusmiljø.

^a Feltstyrker fra faste sendere, for eksempel basestasjoner til radiotelefoni (mobiltelefon/trådløs telefon) og bærbare radioer, amatørradioer, AM- og FM-radiosendinger samt TV-sendinger kan ikke anslås nøyaktig teoretisk. En elektromagnetisk stedsundersøkelse må overveies for å vurdere det elektromagnetiske miljøet som følge av faste RF-sendere. Hvis den målte feltstyrken der produktet brukes overstiger det aktuelle RF-samsvarsnivået ovenfor, må produktet observeres for å bekrefte normal drift. Hvis unormal funksjon observeres, kan det være nødvendig med ytterligere tiltak.

^b I frekvensområdet 150 kHz til 80 MHz skal feltstyrkene være lavere enn 1 V/m.



Forsiktig: Bruk av produktet nær et sterkt elektromagnetisk felt kan påvirke den viste vektmålingen. Disse endringene påvirker ikke brukersikkerheten.

AUSTRALIA

Arjo Australia
 Building B, Level 3
 11 Talavera Road
 Macquarie Park, NSW, 2113,
 Australia
 Phone: 1800 072 040

BELGIQUE / BELGIË

Arjo Belgium
 Evenbroekveld 16
 9420 Erpe-Mere
 Phone: +32 (0) 53 60 73 80
 Fax: +32 (0) 53 60 73 81
 E-mail: info.belgium@arjo.com

BRASIL

Arjo Brasil Equipamentos Médicos Ltda
 Rua Marina Ciufuli Zanfelice, 329 PB02
 Galpão - Lapa
 São Paulo – SP – Brasil
 CEP: 05040-000
 Phone: 55-11-3588-5088
 E-mail: vendas.latam@arjo.com
 E-mail: servicios.latam@arjo.com

CANADA

Arjo Canada Inc.
 90 Matheson Boulevard West
 Suite 350
 CA-MISSISSAUGA, ON, L5R 3R3
 Tel/Tél: +1 (905) 238-7880
 Free: +1 (800) 665-4831
 Fax: +1 (905) 238-7881
 E-mail: info.canada@arjo.com

ČESKÁ REPUBLIKA

Arjo Czech Republic s.r.o.
 Na Strži 1702/65
 140 00 Praha
 Czech Republic
 Phone No: +420225092307
 E-mail: info.cz@arjo.com

DANMARK

Arjo A/S
 Vassingerødvej 52
 DK-3540 LYNGE
 Tel: +45 49 13 84 86
 Fax: +45 49 13 84 87
 E-mail: dk_kundeservice@arjo.com

DEUTSCHLAND

Arjo GmbH
 Peter-Sander-Strasse 10
 DE-55252 MAINZ-KASTEL
 Tel: +49 (0) 6134 186 0
 Fax: +49 (0) 6134 186 160
 E-mail: info-de@arjo.com

ESPAÑA

ARJO IBERIA S.L.
 Poligono Can Salvatella
 c/ Cabanyes 1-7
 08210 Barberà del Valles
 Barcelona - Spain
 Telefono 1: +34 900 921 850
 Telefono 2: +34 931 315 999

FRANCE

Arjo SAS
 2 Avenue Alcide de Gasperi
 CS 70133
 FR-59436 RONCQ CEDEX
 Tél: +33 (0) 3 20 28 13 13
 Fax: +33 (0) 3 20 28 13 14
 E-mail: info.france@arjo.com

HONG KONG

Arjo Hong Kong Limited
 Room 411-414, 4/F, Manhattan Centre,
 8 Kwai Cheong Road, Kwai Chung, N.T.,
 HONG KONG
 Tel: +852 2960 7600
 Fax: +852 2960 1711

ITALIA

Arjo Italia S.p.A.
 Via Giacomo Peroni 400-402
 IT-00131 ROMA
 Tel: +39 (0) 6 87426211
 Fax: +39 (0) 6 87426222
 E-mail: Italy.promo@arjo.com

MIDDLE EAST

Arjo Middle East FZ-LLC
 Office 908, 9th Floor,
 HQ Building, North Tower,
 Dubai Science Park,
 Al Barsha South
 P.O. Box 11488, Dubai,
 United Arab Emirates
 Direct +971 487 48053
 Fax +971 487 48072
 Email: Info.ME@arjo.com

NEDERLAND

Arjo Nederland BV
 Biezenwei 21
 4004 MB TIEL
 Postbus 6116
 4000 HC TIEL
 Tel: +31 (0) 344 64 08 00
 Fax: +31 (0) 344 64 08 85
 E-mail: info.nl@arjo.com

NEW ZEALAND

Arjo Ltd
 34 Vestey Drive
 Mount Wellington
 NZ-AUCKLAND 1060
 Tel: +64 (0) 9 573 5344
 Free Call: 0800 000 151
 Fax: +64 (0) 9 573 5384
 E-mail: nz.info@Arjo.com

NORGE

Arjo Norway AS
 Olaf Helsets vei 5
 N-0694 OSLO
 Tel: +47 22 08 00 50
 Faks: +47 22 08 00 51
 E-mail: no.kundeservice@arjo.com

ÖSTERREICH

Arjo Austria GmbH
 Lemböckgasse 49 / Stiege A / 4.OG
 A-1230 Wien
 Tel: +43 1 8 66 56
 Fax: +43 1 866 56 7000

POLSKA

Arjo Polska Sp. z o.o.
 ul. Ks Piotra Wawrzyniaka 2
 PL-62-052 KOMORNIKI (Poznań)
 Tel: +48 61 662 15 50
 Fax: +48 61 662 15 90
 E-mail: arjo@arjo.com

PORTUGAL

Arjo em Portugal
 MAQUET Portugal, Lda.
 (Distribuidor Exclusivo)
 Rua Poeta Bocage n.º 2 - 2G
 PT-1600-233 Lisboa
 Tel: +351 214 189 815
 Fax: +351 214 177 413
 E-mail: Portugal@arjo.com

SUISSE / SCHWEIZ

Arjo Switzerland AG
 Fabrikstrasse 8
 Postfach
 CH-4614 HÄGENDORF
 Tél/Tel: +41 (0) 61 337 97 77
 Fax: +41 (0) 61 311 97 42

SUOMI

Arjo Scandinavia AB
 Riihitontuntie 7 C
 02200 Espoo
 Finland
 Puh: +358 9 6824 1260
 E-mail: Asiakaspalvelu.finland@arjo.com

SVERIGE

Arjo International HQ
 Hans Michelsensgatan 10
 SE-211 20 MALMÖ
 Tel: +46 (0) 10 494 7760
 Fax: +46 (0) 10 494 7761
 E-mail: kundservice@arjo.com

UNITED KINGDOM

Arjo UK and Ireland
 Houghton Hall Park
 Houghton Regis
 UK-DUNSTABLE LU5 5XF
 Tel: +44 (0) 1582 745 700
 Fax: +44 (0) 1582 745 745
 E-mail: sales.admin@arjo.com

USA

Arjo Inc.
 2349 W Lake Street Suite 250
 US-Addison, IL 60101
 Tel: +1 (630) 307-2756
 Free: +1 (800) 323-1245
 Fax: +1 (630) 307 6195
 E-mail: us.info@arjo.com

JAPAN

Arjo Japan K.K.
 東京都港区虎ノ門三丁目7番8号
 ランディック第2 虎ノ門ビル9階
 Tel: +81 (0)3-6435-6401
 Fax: +81 (0)3-6435-6402
 E-mail: info.japan@arjo.com

At Arjo, we are committed to improving the everyday lives of people affected by reduced mobility and age-related health challenges. With products and solutions that ensure ergonomic patient handling, personal hygiene, disinfection, diagnostics, and the effective prevention of pressure ulcers and venous thromboembolism, we help professionals across care environments to continually raise the standard of safe and dignified care. Everything we do, we do with people in mind.



ArjoHuntleigh AB
Hans Michelsensgatan 10
211 20 Malmö, Sweden
www.arjo.com

arjo

CE
2797